

MEMORIA DE TITULO

BIBLIOTECA COMUNITARIA

CERRO CORDILLERA



PEDRO GARRIDO ADRIAN

ALUMNO

GUSTAVO AGUAYO, MIRTHA HALPERT, RUBEN OVALLE

PROFESORES GUIA



1. INTRODUCCION	5
2. TEMATICA URBANA	6
3. LUGAR ESTUDIO	7
3.1 Ubicación	7
3.2 Territorio	8
3.3 Estudio	12
4. PROPUESTA URBANA	14
5. PROGRAMA ARQUITECTONICO	15
5.1 definición	15
5.2 patio y galería	17
5.3 ordenamiento	20
6. DESARROLLO PROYECTO	21
6.1 planteamiento	21
6.2 galería de luz	23
6.3 desarrollo	24
6.4 estructura	33

TEMA DE ESTUDIO

El estudio y proyecto, surge de la temática desarrollada a través del **TALLER 511**, abordando y desarrollando un trabajo donde principalmente se plantea como concepto el barrio y el tejido urbano.

Los espacios comunitarios en la cultura propia de la ciudad de Valparaíso, una cultura que se identifica por **lo colectivo de sus habitares** donde sucede **la actividad social**, encuentra y plasma la multiplicidad de actos que suceden desde la extensión de bordes y centros. Lugares de reunión, juego, contemplación, descanso que se van entrelazando con la cotidianidad del barrio en sus viviendas y calles de acceso.

El objetivo general del estudio fue permitir **la comprensión de este fenómeno** en la conformación e identidad del barrio y sus actos.

Primeramente fue el desarrollo de los barrios conformados como centros desde la actividad del juego, donde el **hombre conforma comunidad en el territorio** desde este acto lúdico que extiende límites hacia las viviendas encontrando una forma en la estructura urbana. El entendimiento de dichos elementos que conforman la estructura urbana de la comunidad permite generar el lugar desde una identidad cultural, social y arquitectónica.

El tema de estudio para el proyecto se desarrolló en la búsqueda de distintos **vacíos urbanos insertos en la trama de barrio**, tomando desde estas herramientas y la comprensión del barrio y su comunidad, para reconocer en su estructura urbana los actos que conforman dicho lugar generando el habitar propio de la ciudad, que es colectivo y se extiende sobre sus centros.

EL ESPACIO COMUNITARIO Y LOS TEJIDOS BARRIALES



Proyecto integración urbana Río de Janeiro

Comprender los elementos que conforman la trama barrial:

e x t e n d e r - c o n e c t a r

Elemento estructural que ordena todo: **e l p a t i o**

La **plaza de barrio como patio del lugar**, contenida por las viviendas, extiende sus límites conformando en los distintos bordes actos que traspasan del patio a la vivienda

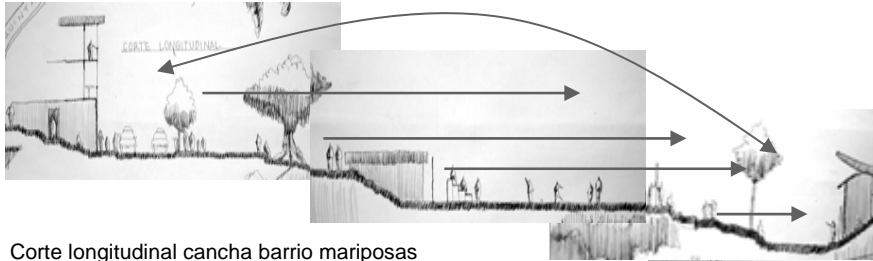

Corte longitudinal cancha barrio mariposas

croquis cancha barrio mariposas



El patio como graderia urbana

genera la estructura que ordena el barrio

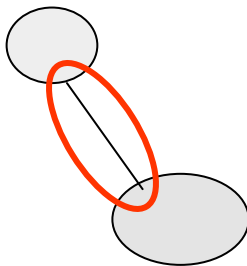

Sobre **los vacíos o silencios urbanos**, como la discontinuidad presente en la trama urbana, se genera tejidos desde la consolidación del territorio desde la cualidad ausente propia del lugar.

Conectar, enlazar bordes y tramas desde una estructura programática arquitectónica, tejiendo una nueva capa urbana.

3 . L U G A R E S T U D I O

1 . U B I C A C I O N

La elección del lugar como silencio urbano corresponde en escala macro, al territorio emplazado en el centro del cerro Cordillera que sirve estratégicamente de **punto neurálgico entre dos ejes axiales**.

- **eje longitudinal:** conectando el polo cultural del plan de ciudad con el polo educacional habitacional de cima de cerro

- **eje transversal:** conectando las tramas consolidadas del cerro Cordillera con la del cerro Alegre, mediante senderos, pasajes y el ascensor San Agustín.

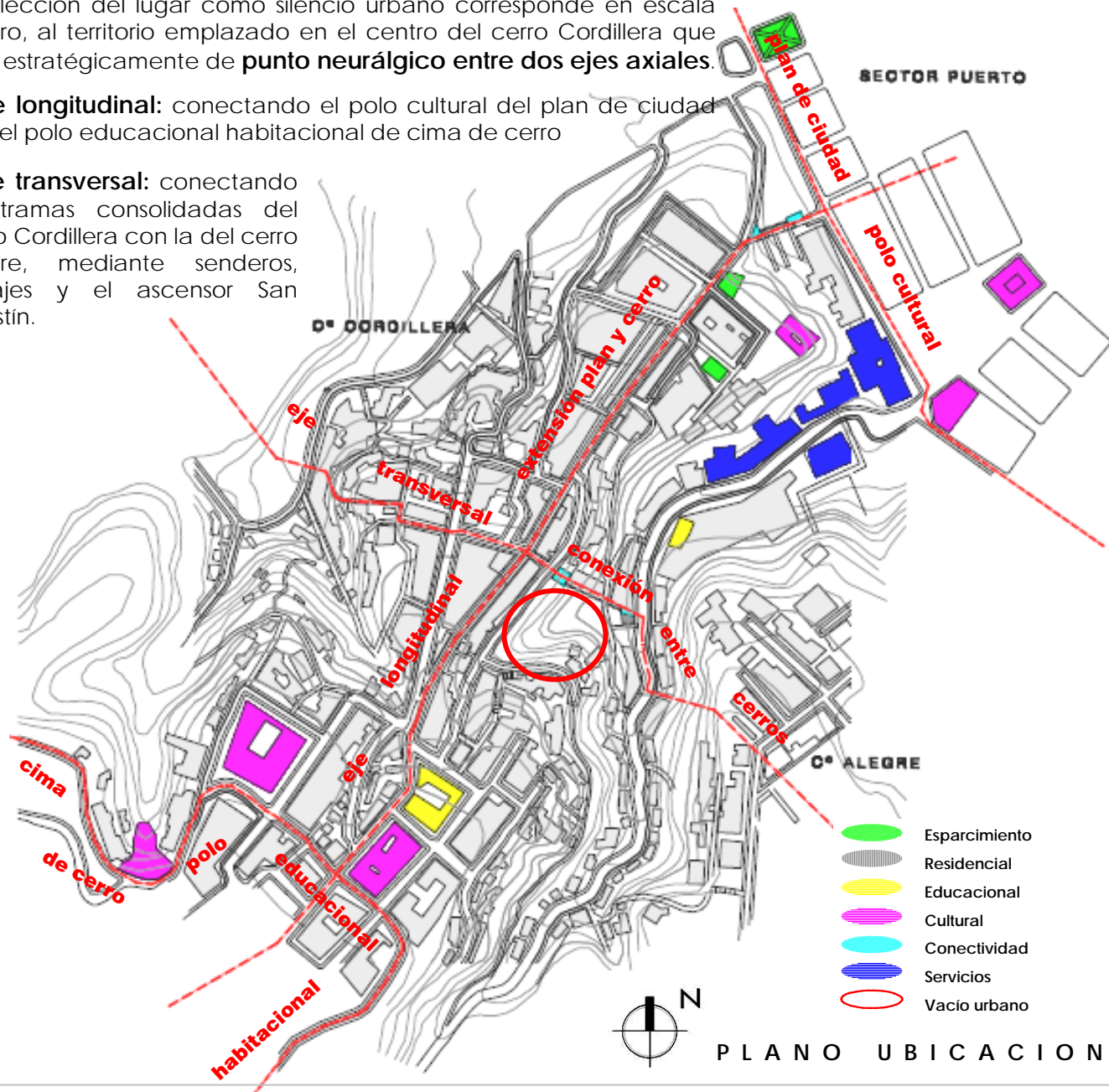

2. TERRITORIO

Ubicado en un **vacío verde natural**, entre la calle Canal y el pasaje Marambio, se encuentra al nivel +60.0 respecto al mar.

Bajo las calzadas que contienen y soportan la quebrada, se sumerge conectándose con el pasaje Ramón Jara, en un enlace hacia la avenida Tomas Ramos y el plan de ciudad.

La estación superior del ascensor San Agustín en calle Canal sirve de equipamiento de impacto que limita y contiene el vacío central.



Corte C-C

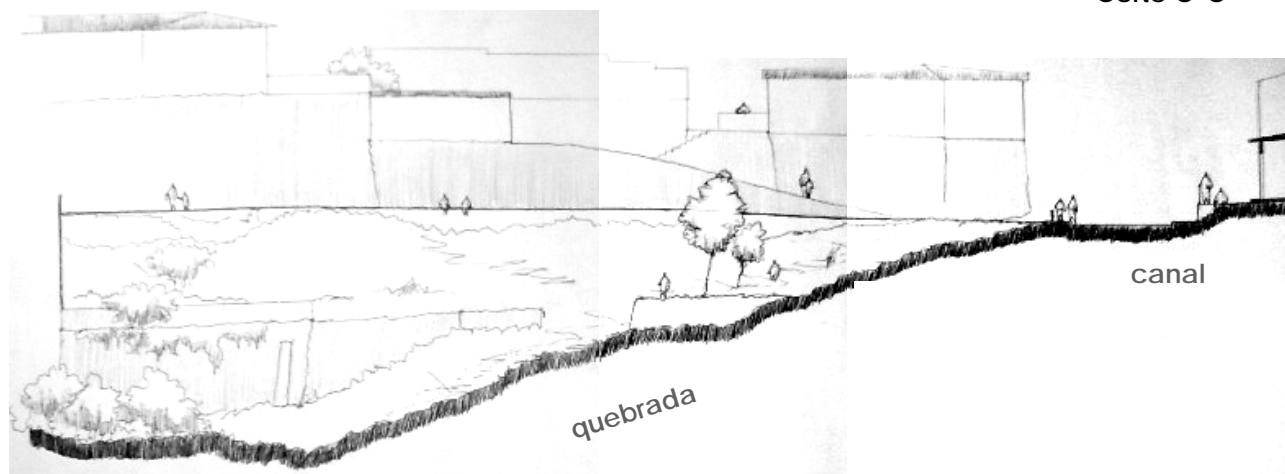

La ladera del juego sumergida y contenida, concentra el verde y follaje para el barrio.

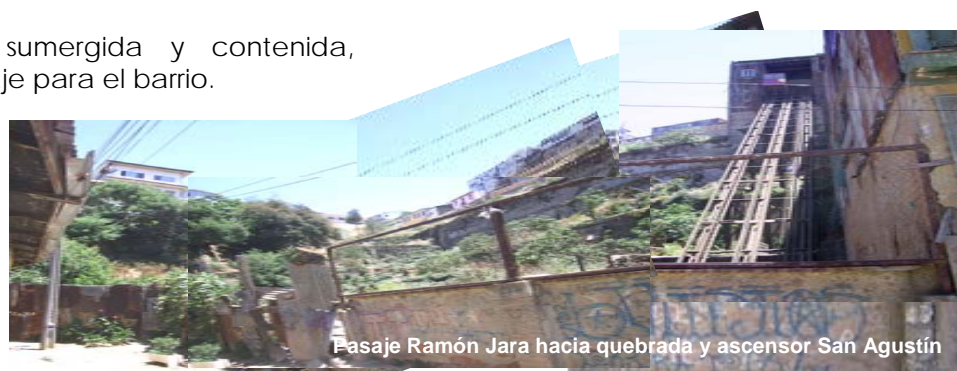

Desde el pasaje Ramón Jara se yergue el territorio limitado por el ascensor San Agustín y el follaje de la ladera.



Vista ciudad desde **calle Canal**

Calle Canal como circulación principal dentro del territorio conectando longitudinalmente la trama de barrio.

Entorno verde central contenido por la calle y las laderas de viviendas como primer borde habitable del territorio.

Vista quebrada desde escalera Cuartín



borde vivienda descolgada

Corte A-A

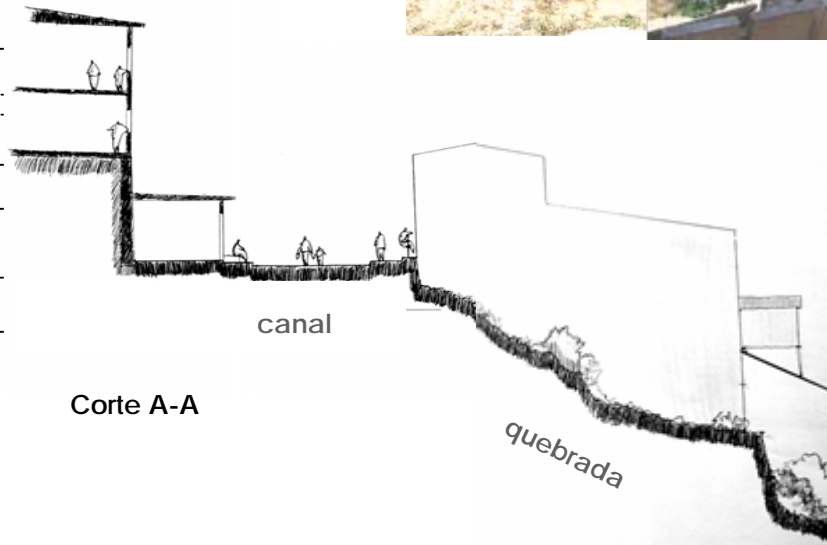

paisaje lejano ciudad

Se recorre la calle como mirador urbano sobre la quebrada y la ciudad de paisaje lejano.

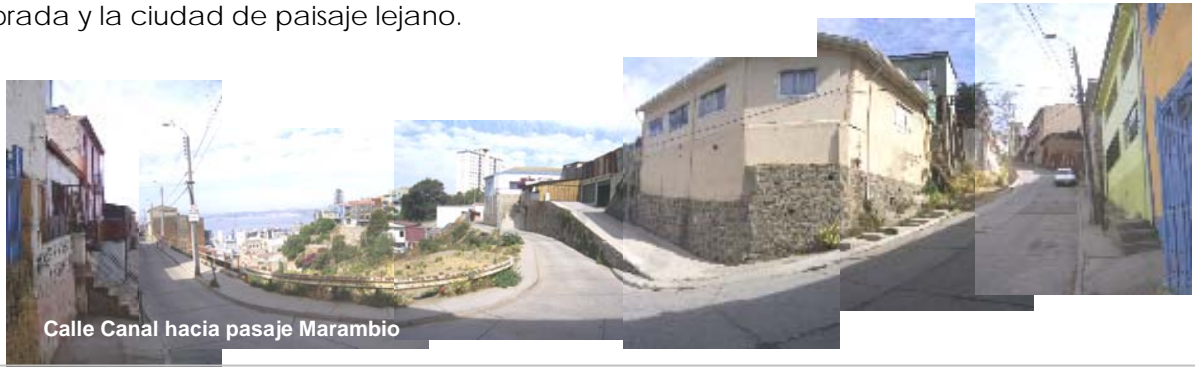

Calle Canal hacia pasaje Marambio

La escalera que fluye la actividad del barrio desde los pequeños centros descolgados hacia el gran vacío verde central.

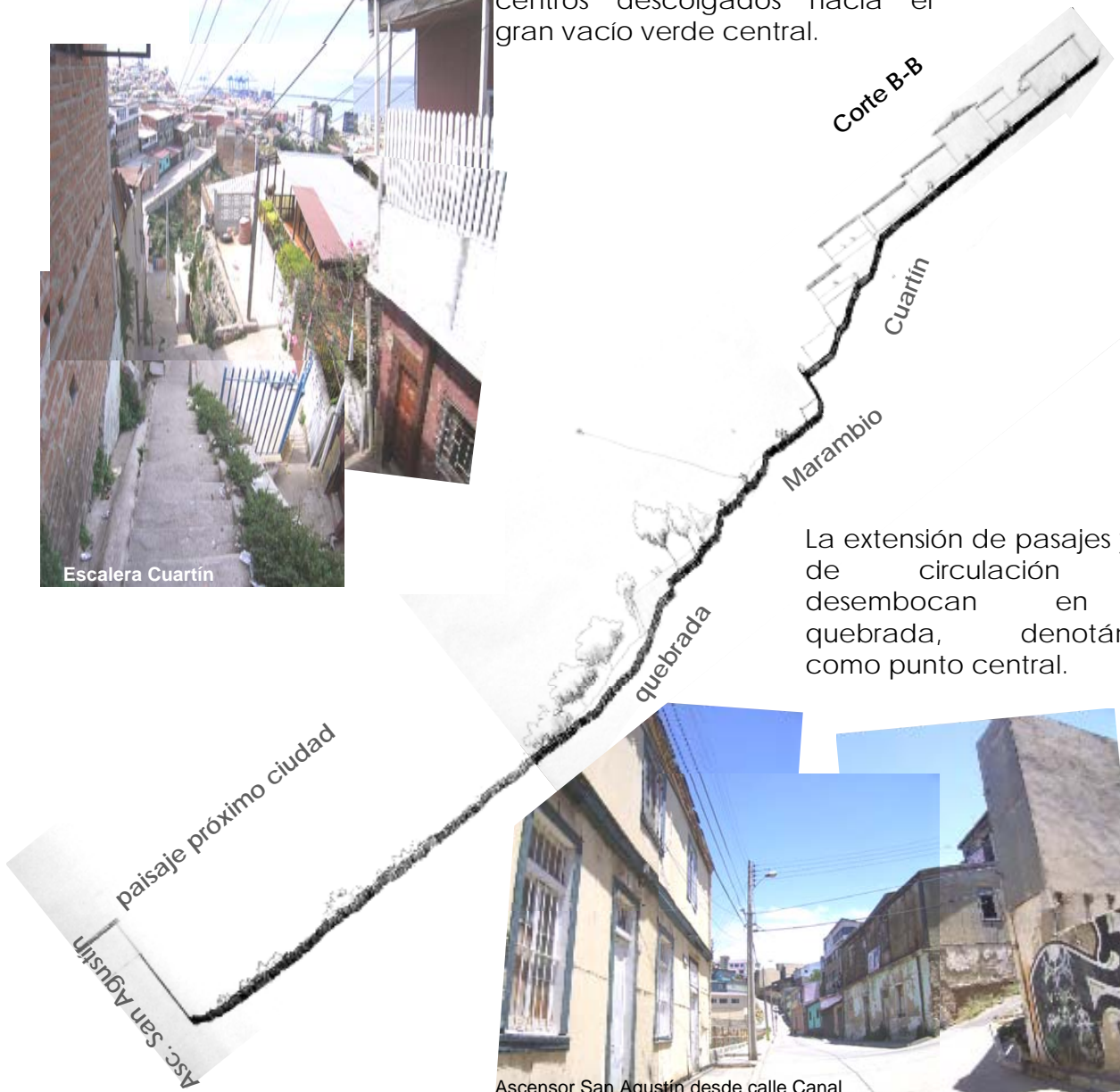

La extensión de pasajes y vías de circulación que desembocan en la quebrada, denotándola como punto central.



3 . E S T U D I O

El lugar se presenta como **un anfiteatro natural**, contenido por las viviendas descolgadas sobre la luz de paisajes lejanos. Una recorrer la concavidad de la calzada **como una gran galería urbana** que se abre a la ciudad.

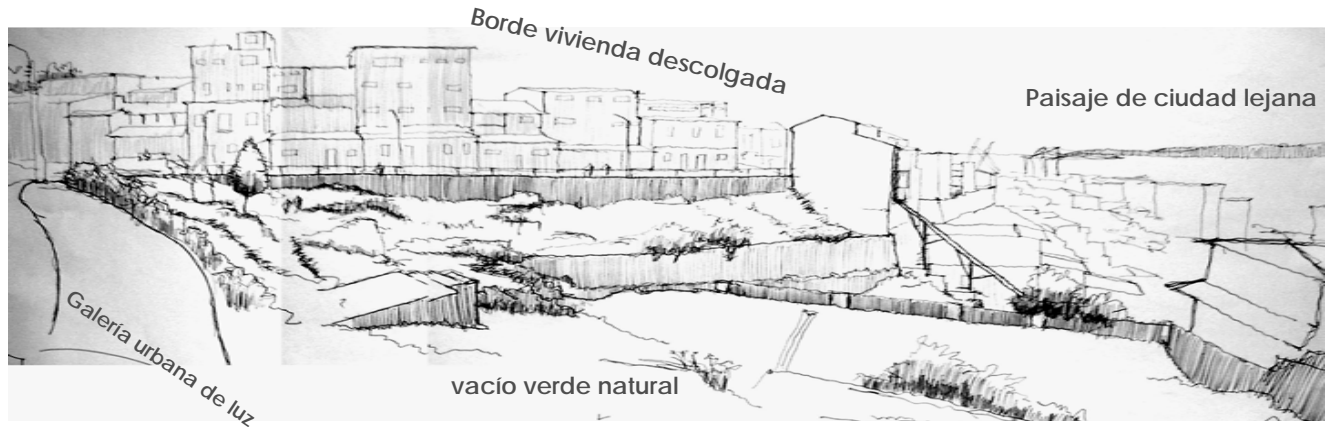

La quebrada como un **patio central natural** entre dos bordes urbanos que se miran, lo **asomado y lo descolgado**. Un recorrer suspendido entrelazado por el verde natural que conecta plan y cima

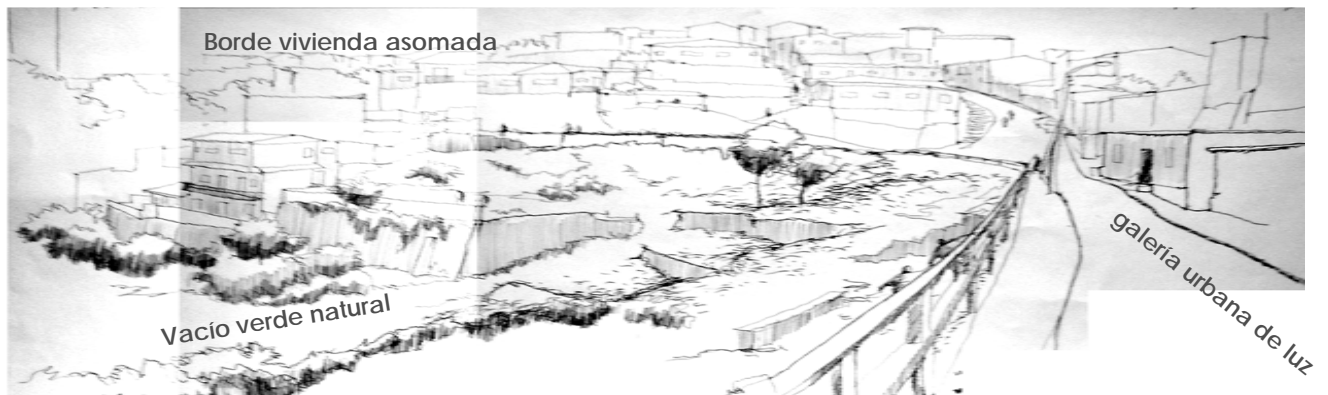

Los **múltiples horizontes** ordenan el lugar desde el descuelgue,

El perfil urbano patrimonial que se **extiende y sumerge** sobre la calzada y la quebrada.

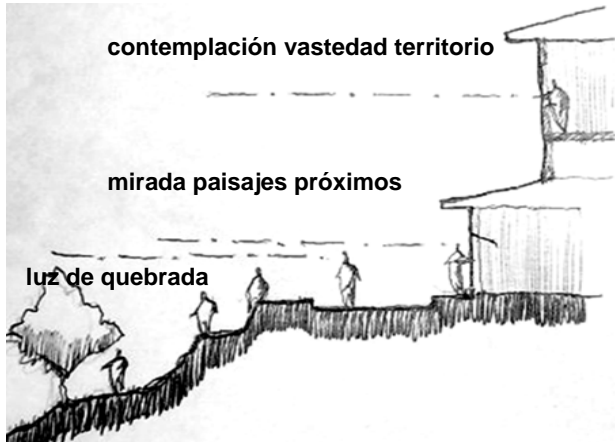

Se habita la horizontal en cada **borde constituido en el perfil** donde se prolonga la mirada, desde la vertical en el **descolgarse de los suelos** que soportar el acto habitable del contemplar.

Enfrentarse a una **galería de luz de los paisajes** donde la persona soportada por la ladera se recuesta sobre la quebrada contemplando la ciudad.

La reunión y el paseo se construye en **lo individual** midiendo el cuerpo ante la **inmensidad del paisaje**.

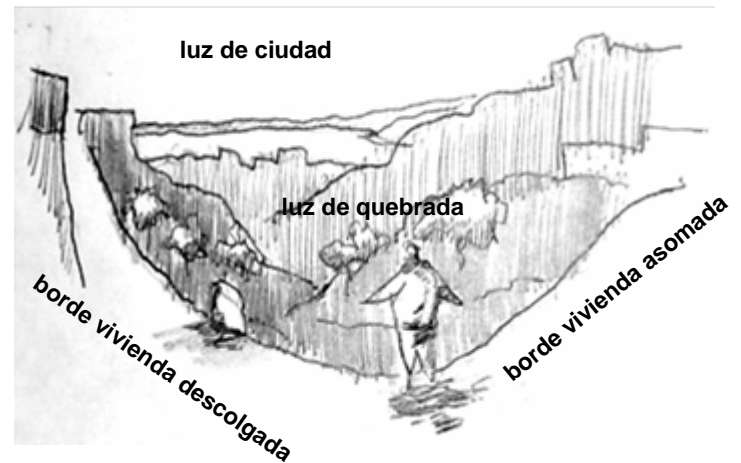

4 . P R O P U E S T A U R B A N A

Se propone consolidar la quebrada desde circuitos, fomentando el equipamiento existente del ascensor. Conectando los bordes y las tramas barriales disgregadas para generar tejidos urbanos.

Se plantea **dos traspasos articuladores** para el barrio:

- **traspaso sumergido** que recorre la quebrada desde senderos y suelos como un patio natural que conecta la cima de cerro con el plan de ciudad.
- **traspaso suspendido** que atraviesa las calzadas desde un puente urbano que conecta ambas laderas y bordes.

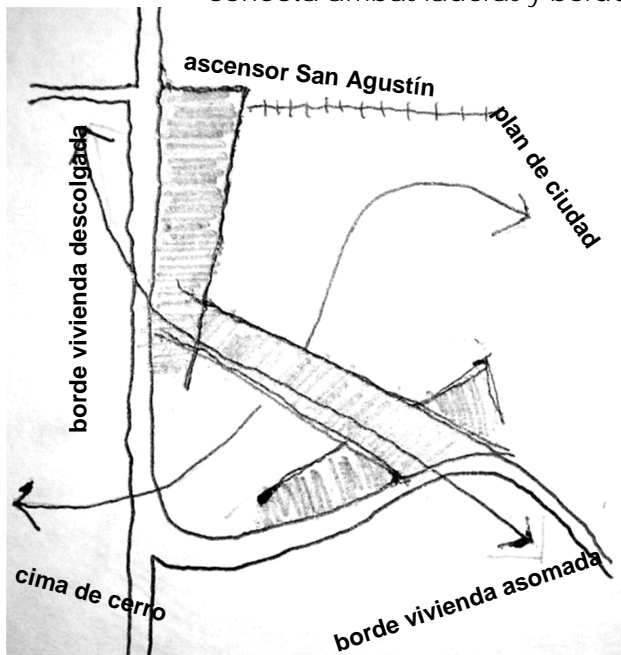

Incorporando estructuras urbanas:

el patio y el puente

como programas propios y atinentes para la ciudad de Valparaíso, midiendo la cualidad según la identidad propia del barrio: el mirador urbano como patio de reunión.

Conectar dos bordes desde un **atraveso suspendido** midiendo en su espesor la contención de la quebrada como patio.

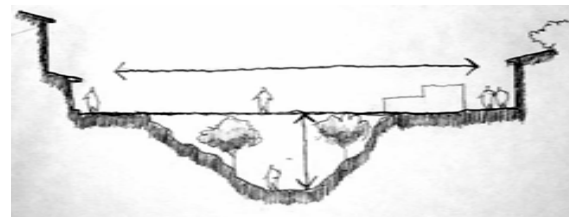

Desarrollo progresivo arraigo urbano

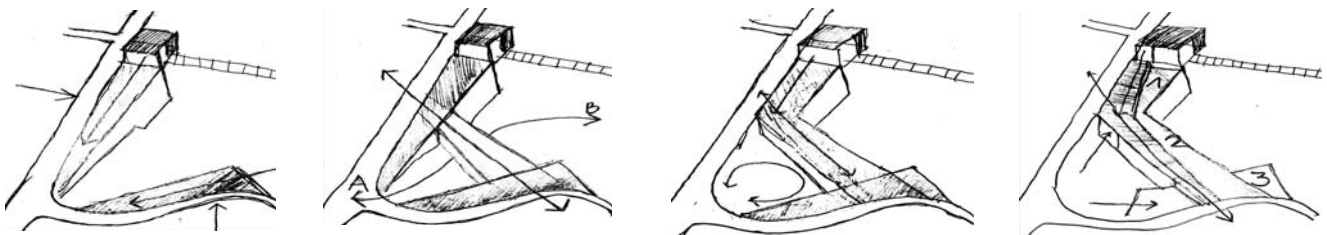

5. PROGRAMA ARQUITECTONICO

1. DEFINICION

LA BIBLIOTECA COMUNITARIA

espacio de integración urbana y social

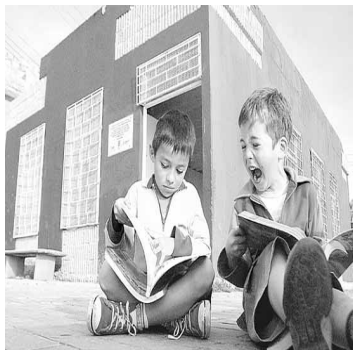

La biblioteca presta servicios a miles de usuarios (escolares, universitarios, profesionales, investigadores, publico en general)

Apoya la educación y la cultura (edición revistas, afiches, folletos, trabajos de investigación, tesis)

Presta asesoría a diversas bibliotecas y mantiene vinculación con instituciones culturales y extranjeras

¿Qué es una biblioteca comunitaria?

Es un **espacio integral de información y desarrollo social, educacional y cultural** enfocado hacia la autogestión y fortalecimiento del barrio.

La biblioteca comunitaria es un programa desarrollado sobre la idea de la biblioteca convencional, cuya finalidad principal era de almacenar la información bibliográfica y la de proporcionar áreas de lectura del dicho material, para ahora generar un **gran espacio de medios** (salas grupales, reuniones, proyección, exposición, multimedia, talleres, etc.), conformando un programa de mayor alcance funcional totalitario en una idea contemporánea de construir un equipamiento publico integral de educación, cultura y sociedad.



¿Por qué una biblioteca comunitaria?

La biblioteca responde a un programa y **servicio publico de gran impacto urbano** sobre la zona fomentando la posibilidad de generar un tejido y una trama urbana consolidada para el barrio.

Además la biblioteca comunitaria **incentiva la actividad artística, cultural, educacional y social** construyendo un centro abierto a la comunidad permitiendo y mejoramiento del



crecimiento del barrio, como carencia de espacios públicos de esta índole encontrados en la ciudad.

¿Para quién es la biblioteca comunitaria?

Abarcando una zona de gran presencia **estudiantil, turística y habitacional**, la biblioteca se enfoca para un usuario común y abierto. Abarcando **usuarios infantiles, jóvenes y adultos**; tanto de paso esporádico como de catálogo y usuario frecuente.

CASO REFERENTE PROGRAMATICO

PARQUES BIBLIOTECAS PUBLICOS EN LA CIUDAD DE MEDELLIN

Fundamento lugares de la cultura y el encuentro:

- **Centros integrales de desarrollo cultural y social:** Las bibliotecas de nivel barrial y zonal son centros culturales y comunitarios, que permiten cuya localización se hará en centralidades, que complementados con equipamientos a menor escala, servirán como dinamizadores de las actividades barriales y urbanas.

Se plantea como un importante centro cultural y de encuentro comunitario:

- **Fortalecimiento de las Centralidades Barriales:** Siendo modelo de intervención del espacio público en el sector y el mejoramiento en la estructura urbana existente.

- **Complemento del paisaje natural y artificial existente:** Tomando las condiciones naturales como una fortaleza para el desarrollo de un nuevo paisaje y el lugar como referente geográfico.

2.PATIO Y GALERIA

La biblioteca se construye desde dos escalas:

- **COMO PATIO URBANO**



Biblioteca de Santiago

Un espacio central para **el esparcimiento social y la sustentabilidad urbana** a la escala de la trama de ciudad.

La Biblioteca como equipamiento de impacto urbano, se inserta construyendo el patio para la conglomeración de la población.

El patio en su cualidad de atrio urbano , mirador de ciudad, patio cubierta interior, etc.



Parque Biblioteca Publica León de Grieff, Medellín



- Exposiciones, exhibiciones, reuniones
- Juego, patio, mirador

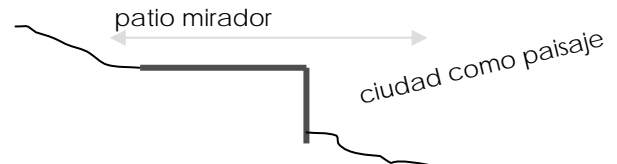

El patio en su doble funcionalidad como extensión hacia los medios relacionados con la lectura y el aprendizaje:



Biblioteca FADEU, PUC Santiago



• COMO GALERIA DE LUZ INTERIOR



Espacios enfrentados a la luz del paisaje

del entorno inmediato y lejano

La biblioteca insertada en el lugar reconoce su entorno y lo hace presente al interior, construyendo **la lectura desde la luz de paisajes lumínicos**.

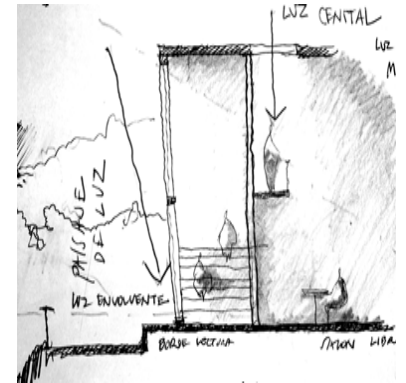
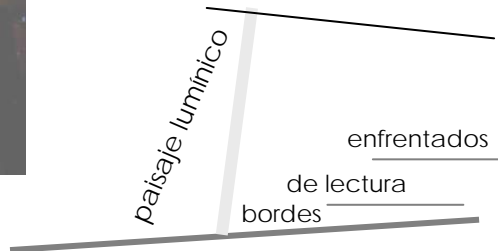

*Habitar la galería en los múltiples bordes
como vacíos lumínicos para el desarrollo de la lectura*

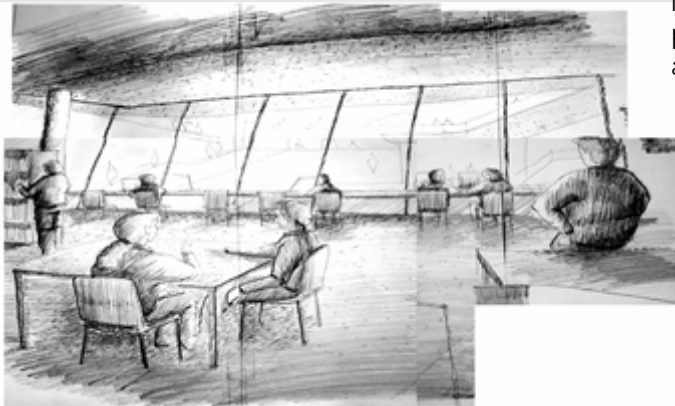

Medir la luz y su penumbra desde las proximidades. El arrimo del cuerpo de lo colectivo a lo ensimismado.



Biblioteca FADEU, PUC Santiago

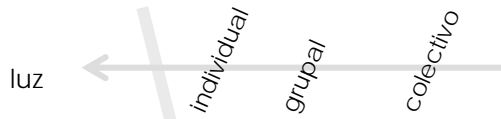
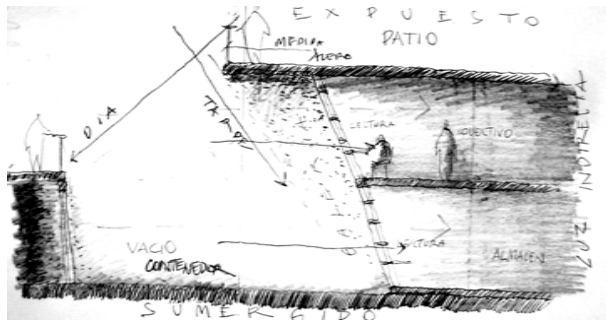

La biblioteca como galería se construye desde los **múltiples bordes continuos** descolgados hacia un horizonte, habitando la **unicidad y multiplicidad** de la lectura grupal e individual.

El cuerpo recogido, en la individual, como lo lúdico del leer.

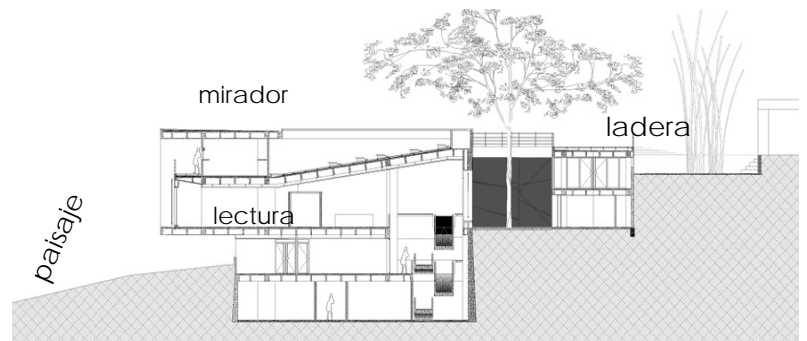

3. ORDENAMIENTO

BIBLIOTECA PARA 350 PERSONAS

- Modelo tipo ordenamiento espacial



- Carga ocupacional por persona

Biblioteca	= 5.0 M2
Auditorio	= 0.5 M2
Sala múltiple	= 1.0 M2
Sala de clases	= 1.5 M2
Oficinas administración	= 7.0 M2

- Cantidad de volúmenes según biblioteca

Popular	= 5000 a 10000
Escolar 500 alumnos	= 4000
Propuesta	= 8000

- Superficie para estanterías de consulta libre

Zona	Dist. en mts.	Estantes
Almacén	1.30 - 1.44	6 - 7
Consulta libre	1.4 - 1.70	5.5 - 6.5
Información y lectura	1.60 - 2.00	4 - 6

6. DESARROLLO PROYECTO

1. PLANTEAMIENTO

LA BIBLIOTECA COMUNITARIA

La Biblioteca se propone como una galería en un **espacio del recorrer enfrentándose al paisaje** propio del lugar reconociendo su lugar y como una forma de circulación interior. Un espacio sumergido desde una cubierta superior que atraviesa conteniendo la quebrada.

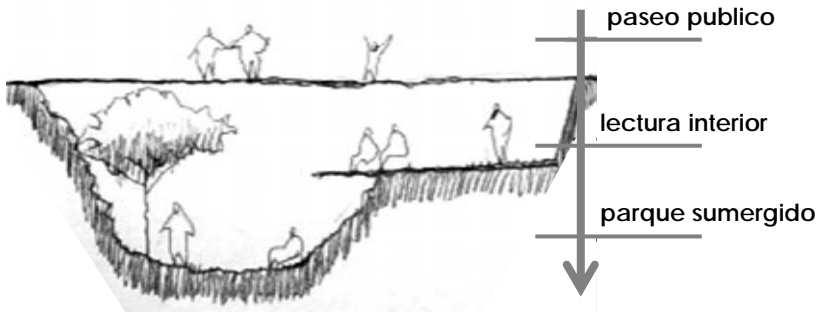

Jerarquía espacial.

Habitar la vertical sumergida, conteniendo la galería desde dos programas públicos urbanos.

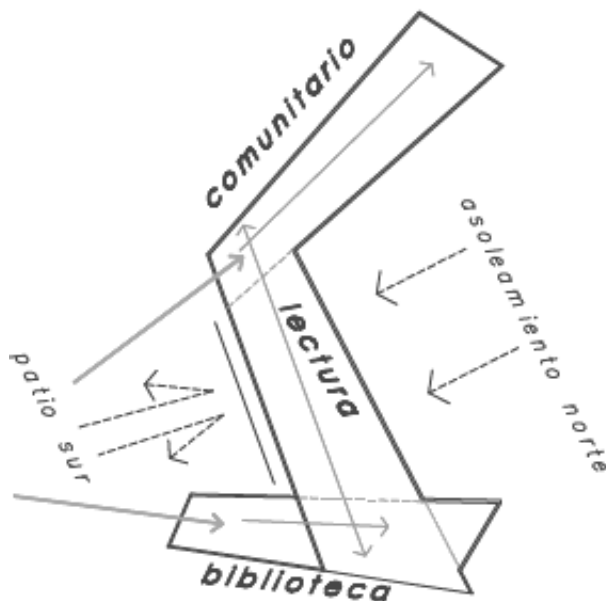

Tres volúmenes principales y unitarios que conforman el programa general biblioteca:

- **biblioteca:** administración + libros
- **comunitario:** extensión + servicios
- **lectura:** grupal + individual

Espacios entrelazados formando un **continuo recorrible en su interior**. Un espacio de lectura como centro neurálgico entre la logística de la biblioteca y el quehacer comunitario barrial.

El espacio central de **orientación norte** recibe el asoleamiento principal durante el día, mientras que por su fachada sur contiene y contempla el patio interior de acceso.

PLANO EMPLAZAMIENTO

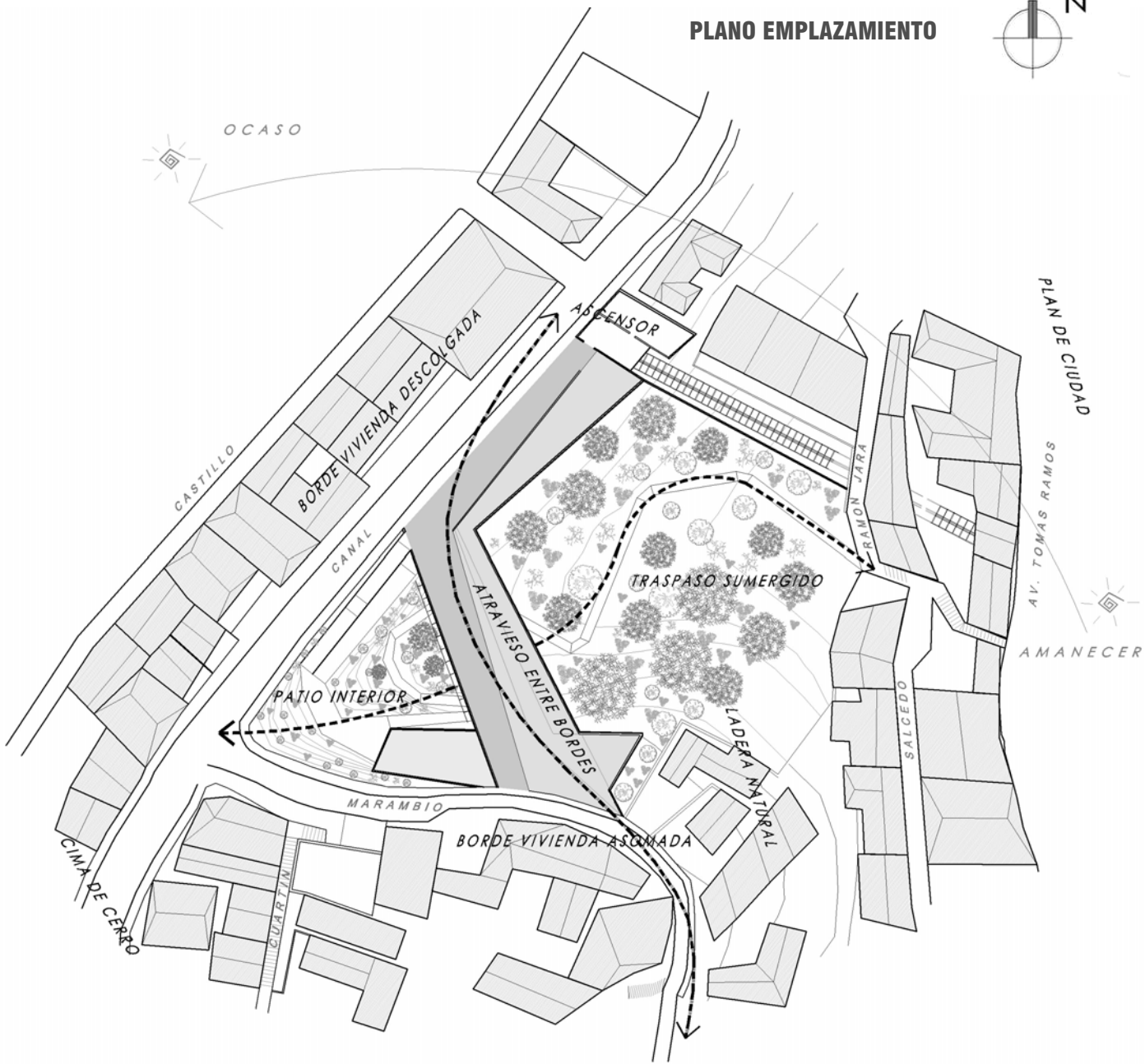

2.GALERIA DE LUZ

La galería de luz se construye para generar la idea de un **espacio único con gran apertura luminica** en su fachada frontal.



Apertura generada por dos necesidades:

- La **luminosidad** desde el estar sumergido en la quebrada
- La **identidad** como forma de hacer presente el paisaje local

Un **eje longitudinal** que recorre la galería **sobre estancias y centros** ordenando el espacio interior en un continuo espacial enfrentado al paisaje.

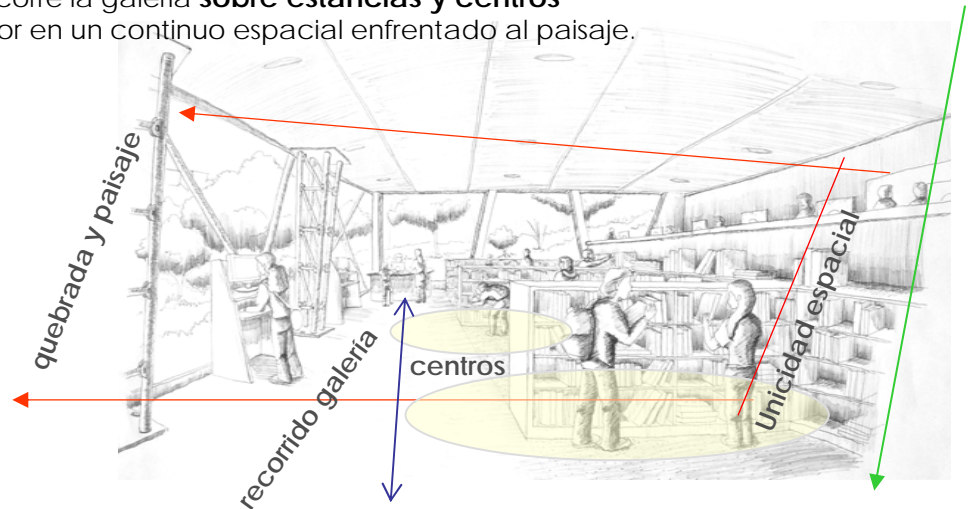

3. DESARROLLO



PLANTA NIVEL PASEO nivel +/- 0.0 mt

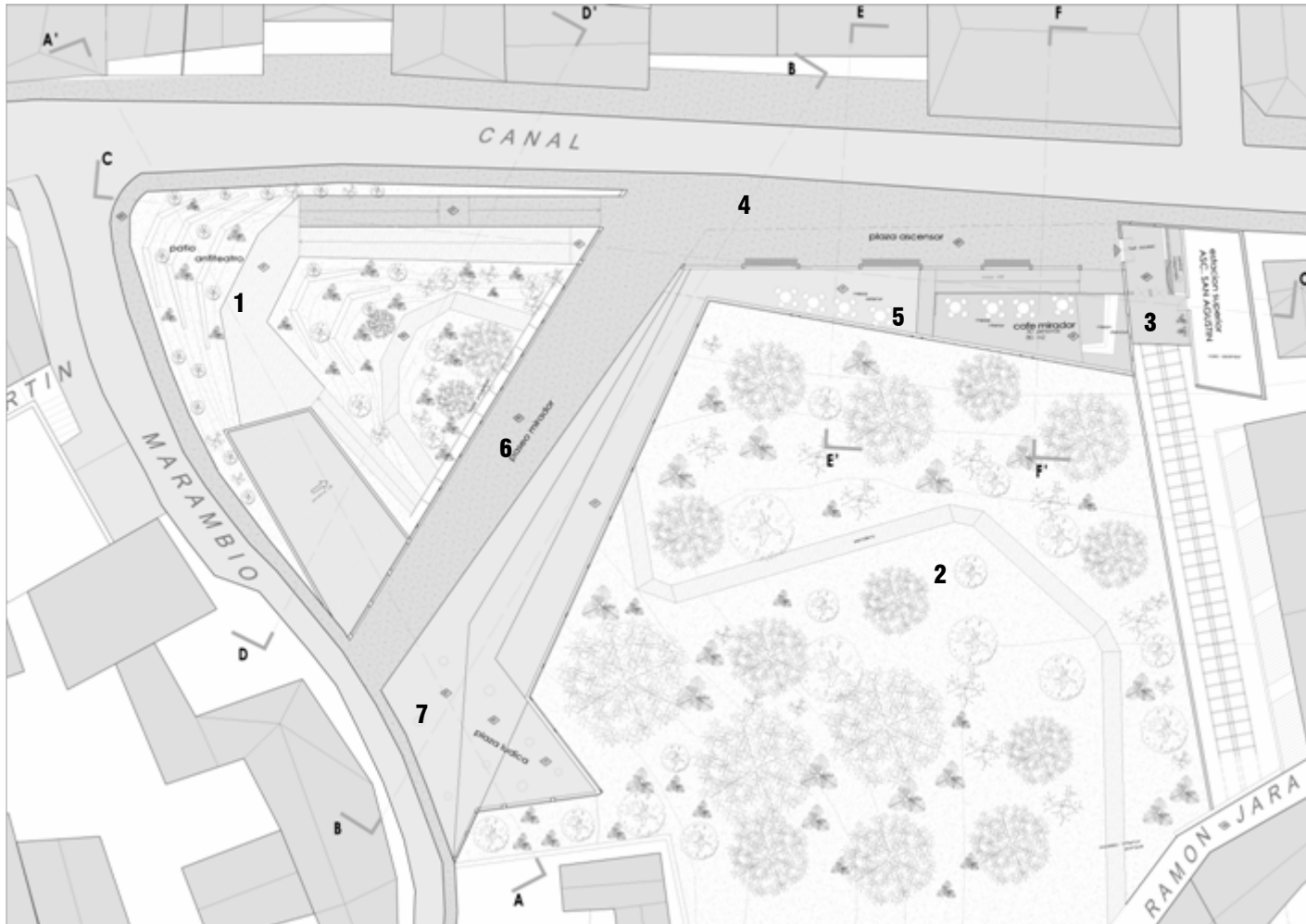

Programa:

1 patio anfiteatro

4 plaza ascensor

7 plaza lúdico barrio

2 parque natural

5 café mirador

3 estación superior ascensor San Agustín

6 paseo mirador

PLANTA NIVEL ZOCALO nivel -9.6 mt

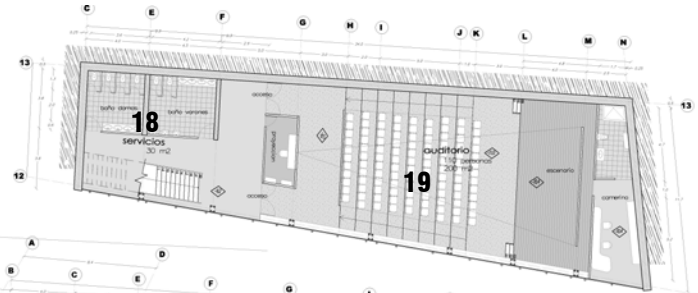
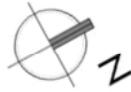

PLANTA NIVEL ACCESO nivel -5.0 mt

CANAL

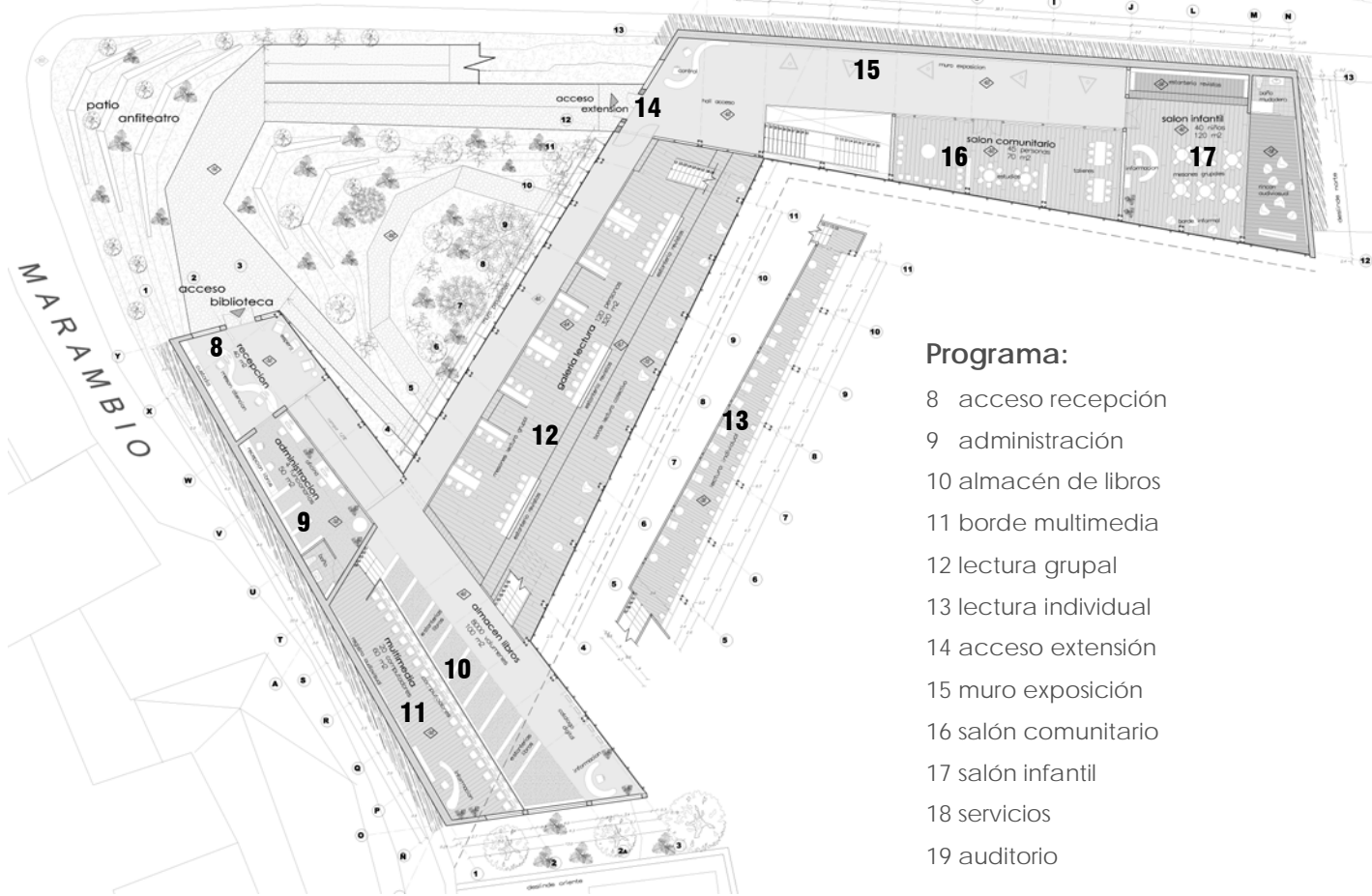

Programa:

- 8 acceso recepción
- 9 administración
- 10 almacén de libros
- 11 borde multimedia
- 12 lectura grupal
- 13 lectura individual
- 14 acceso extensión
- 15 muro exposición
- 16 salón comunitario
- 17 salón infantil
- 18 servicios
- 19 auditorio

CUADRO DE SUPERFICIES

AREA	M2
TERRENO	
Lote:	3700.0
PASEO PUBLICO	
Plaza ascensor:	210.0
Café mirador:	180.0
Paseo mirador:	400.0
Plaza lúdica barrio:	180.0
BIBLIOTECA	
Recepción: mesón atención, custodia, espera	40.0
Administración: oficina, recepción libros, almacén, servicios	50.0
Borde multimedia: computadores individuales, registro audiovisual, información	60.0
Almacén libros: estanterías, catalogo digital, información	100.0

GALERIA LECTURA

Lectura grupal: 320.0
mesones grupales, estanterías revistas, borde colectivo

Lectura individual: 75.0

EXTENSIÓN

Recepción: 55.0
mesón atención, custodia, muro exhibición

Muro exposición: 90.0

Salón comunitario: 70.0
estudios, talleres, reuniones

Salón infantil: 120.0
información, estanterías, mesones grupales, borde colectivo, rincón digital, servicios

Servicios: 30.0
baño damas, baño varones

Auditorio: 200.0
sala proyección, butacas, escenario, camerino

M2 CONSTRUIDO

Superficie: 900.0

Total : 2180.0

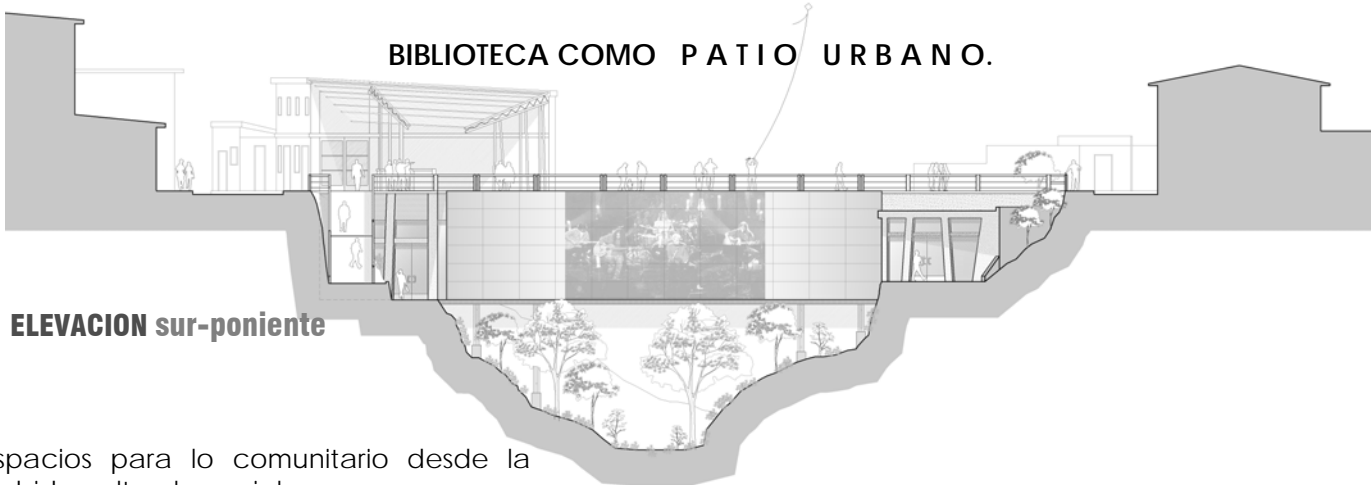

BIBLIOTECA COMO PATIO URBANO.

ELEVACION sur-poniente

Espacios para lo comunitario desde la cabida cultural y social.

Un **atravesado suspendido** entre dos bordes como un paseo que contempla la ciudad, creando un espacio urbano para el barrio.

Patio de reunión y acceso como **anfiteatro natural sumergido** en la quebrada generando la interioridad.

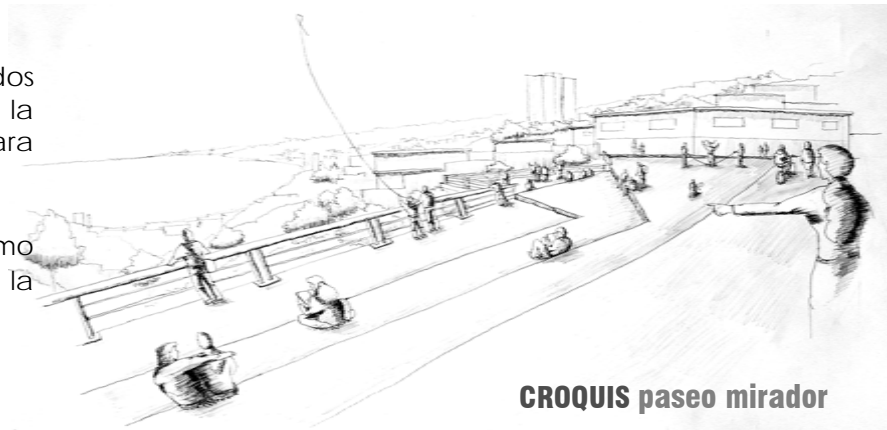

CROQUIS paseo mirador

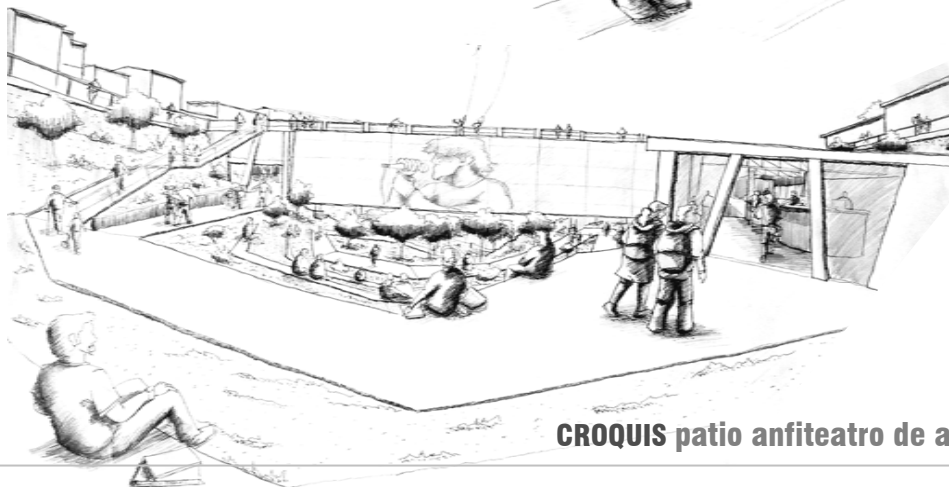

CROQUIS patio anfiteatro de acceso

La quebrada como un **traspaso sumergido** que conecta plan de ciudad y cima de cerro contenida por al biblioteca suspendida.

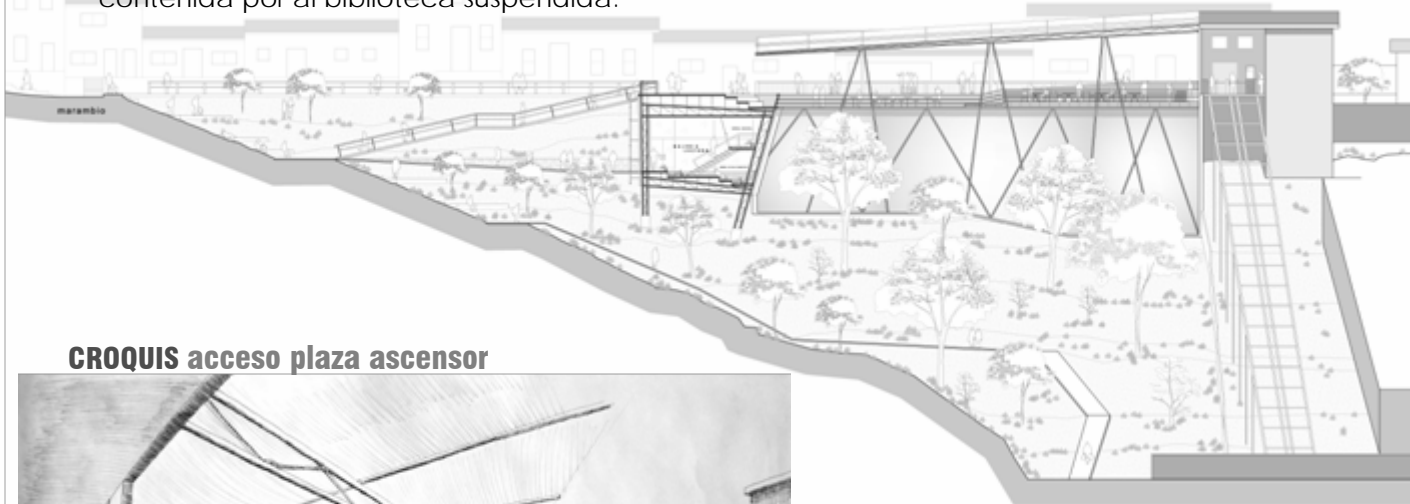

CROQUIS acceso plaza ascensor

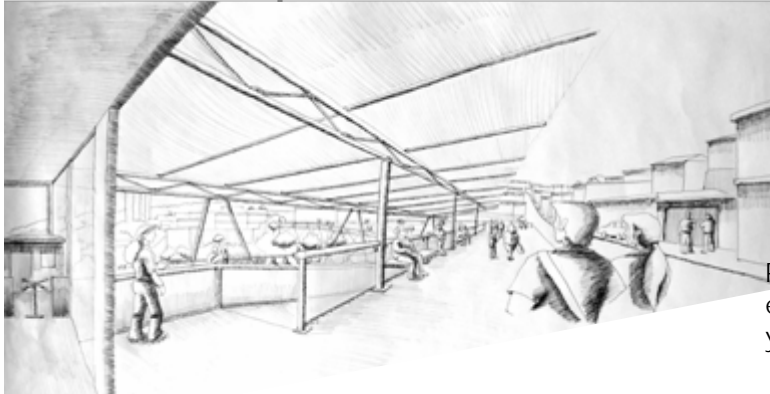

ELEVACION oriente

Plaza como **extensión del perfil urbano** en el descuelgue sobre la quebrada, midiendo y enfocando el horizonte próximo.

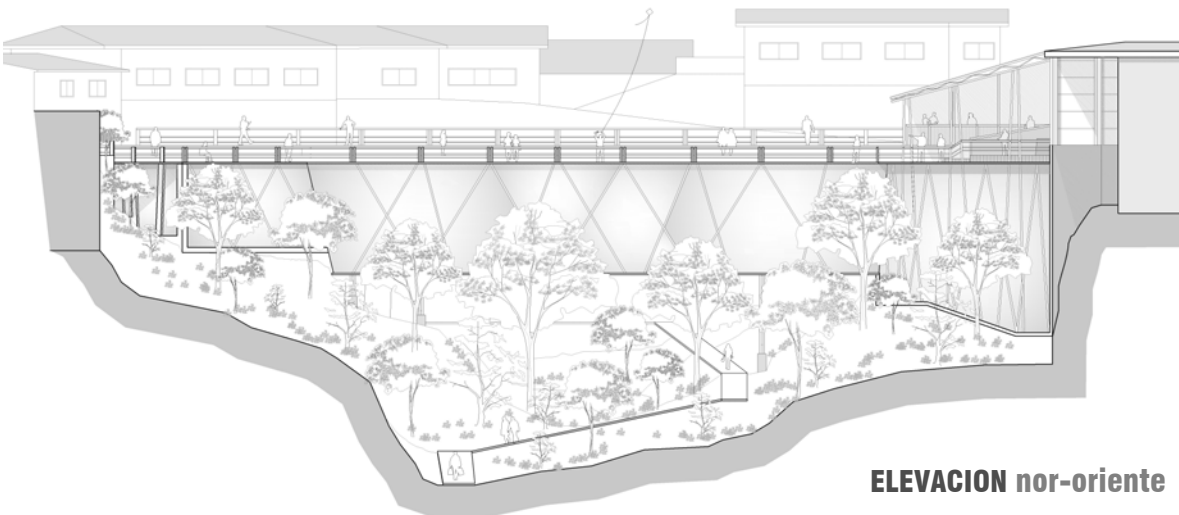

ELEVACION nor-oriente

BIBLIOTECA COMO GALERIA DE LUZ INTERIOR.

BIBLIOTECA Y ALMACEN DE LIBROS

Los múltiples espacios en **centros contenidos y descolgados** como estancias de la lectura, conectados sobre un eje continuo que se **fuga hacia el paisaje** del exterior.

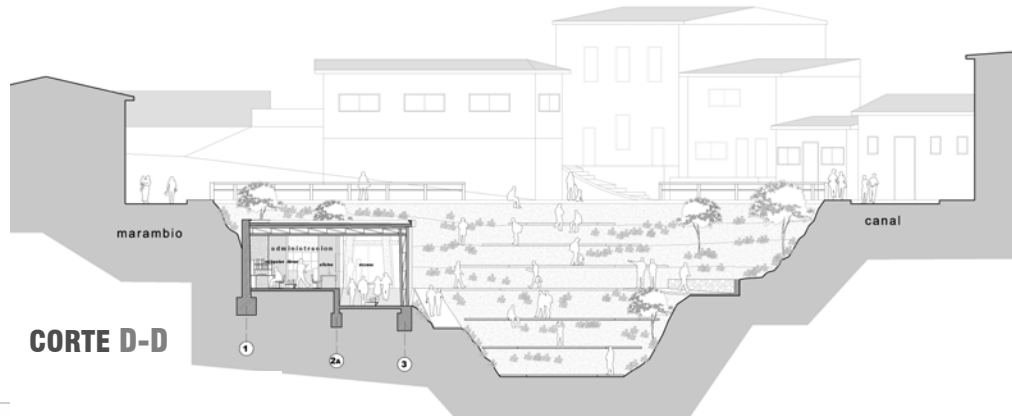
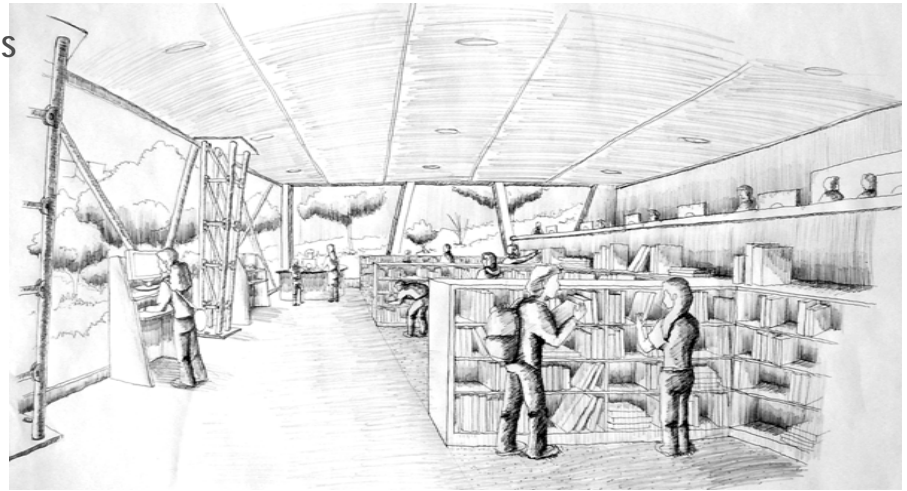

CROQUIS almacén de libros

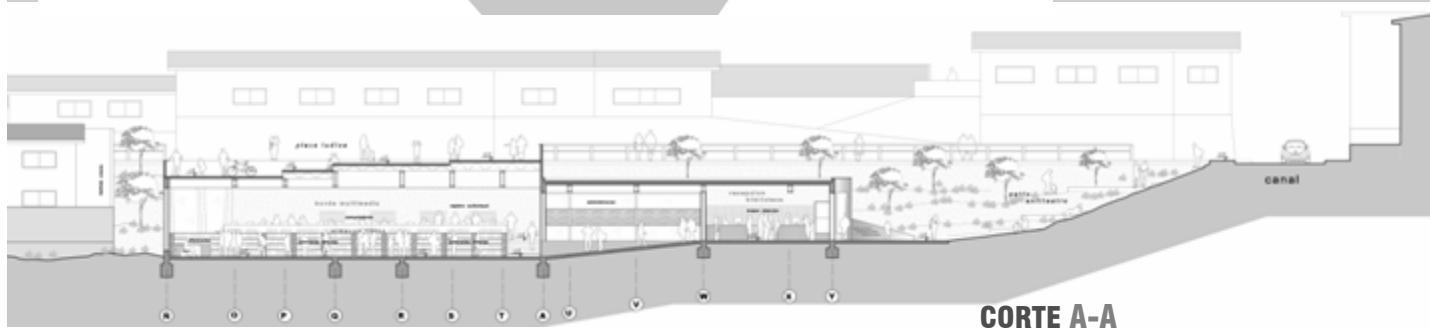

EXTENSION Y CENTRO COMUNITARIO

EXTENSION Y CENTRO COMUNITARIO

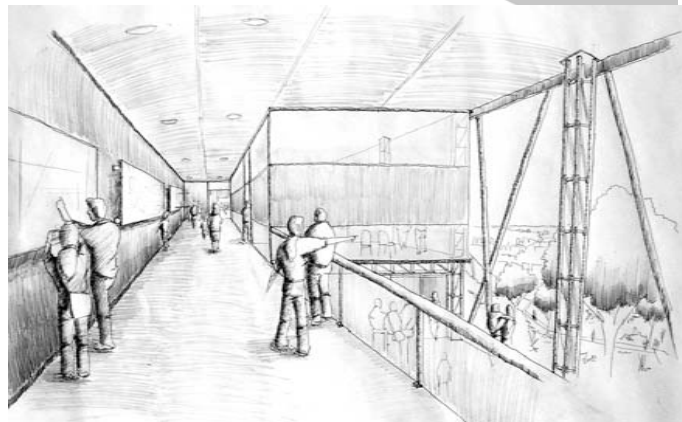
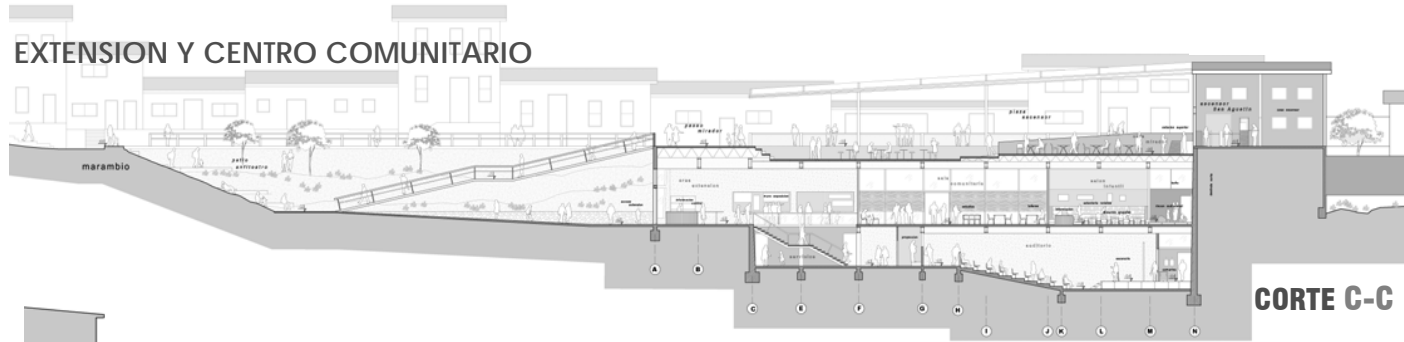

CROQUIS acceso extensión

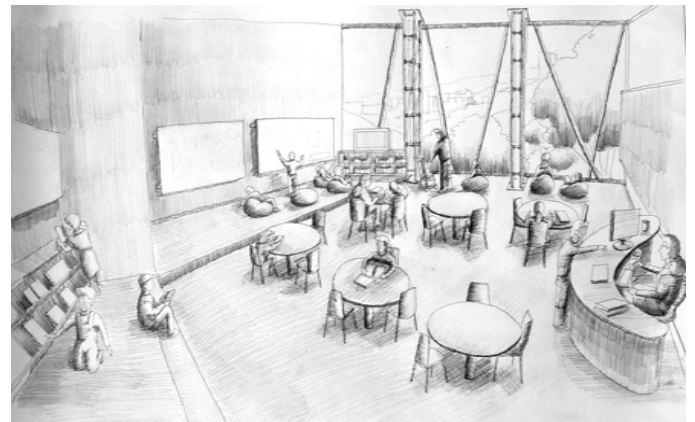

CROQUIS salón infantil

GALERIA DE LECTURA

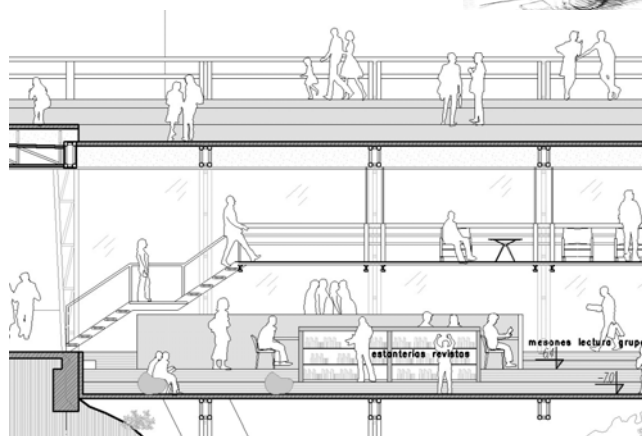
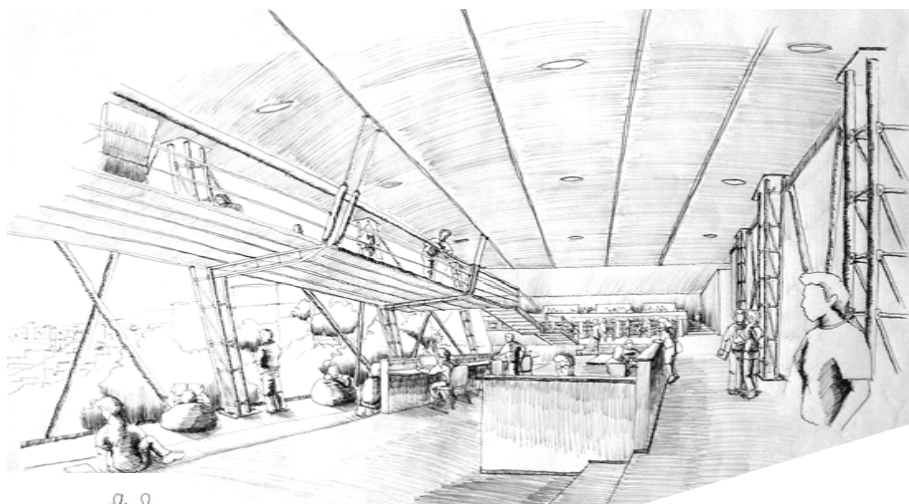

CROQUIS galería lectura grupal

Contemplar la luz del paisaje **desde bordes descolgados continuos** que conforman el agrupar colectivo, midiendo en su espesor lo mas grupal hacia lo individual contenido en **un espacio único como galería.**

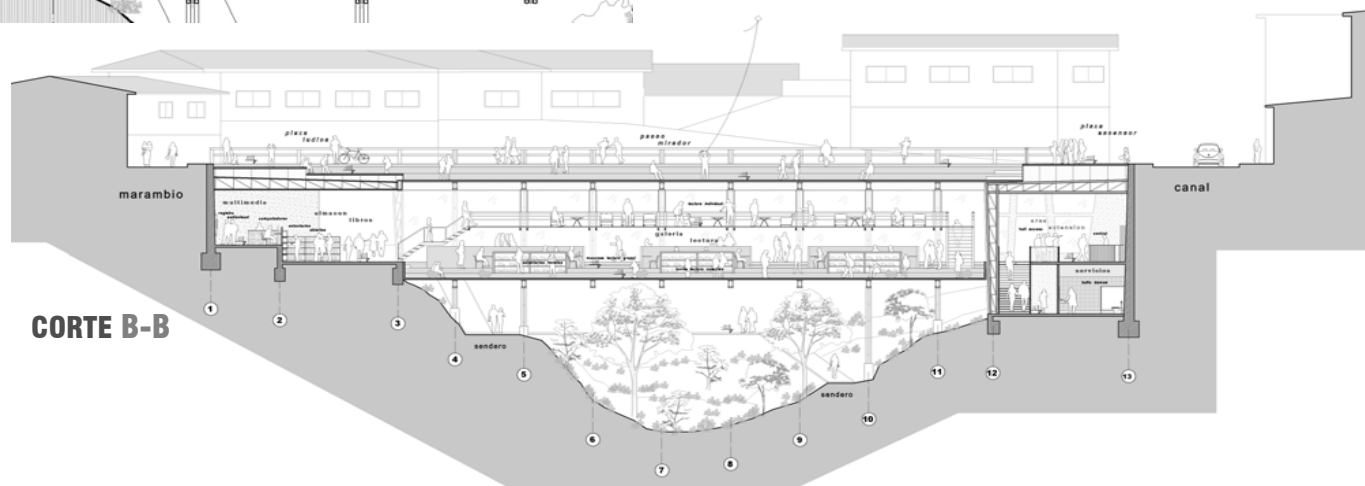

CORTE B-B

4. ESTRUCTURA

volumen ladera

volumen puente

volumen ladera

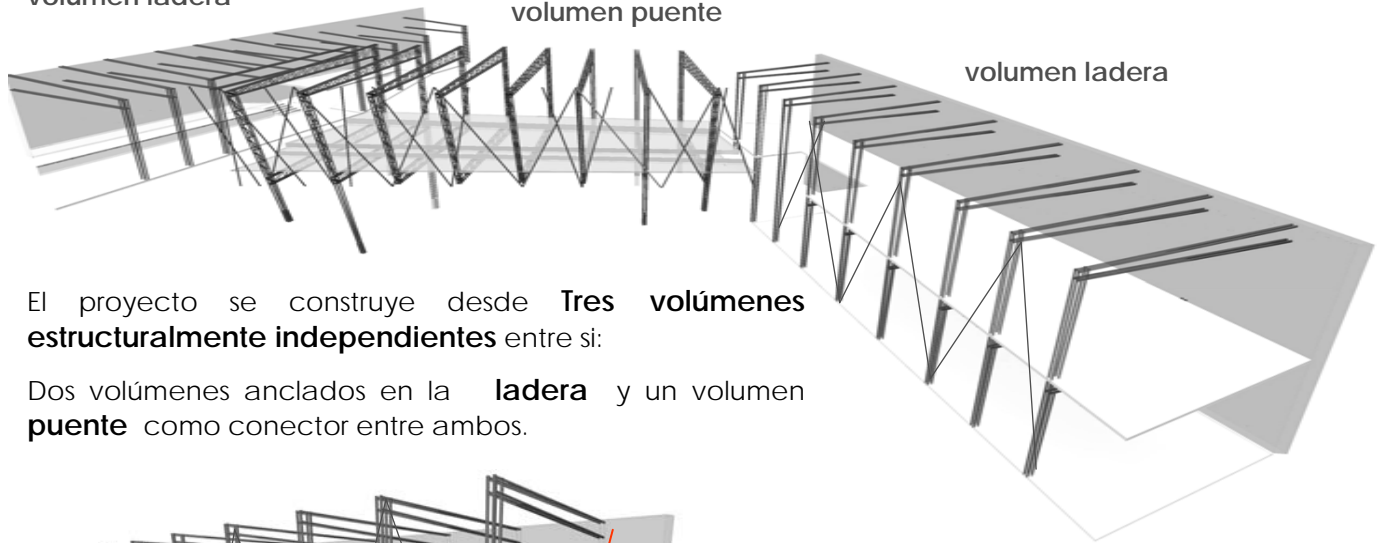

El proyecto se construye desde **Tres volúmenes estructuralmente independientes** entre sí:

Dos volúmenes anclados en la **ladera** y un volumen **puente** como conector entre ambos.

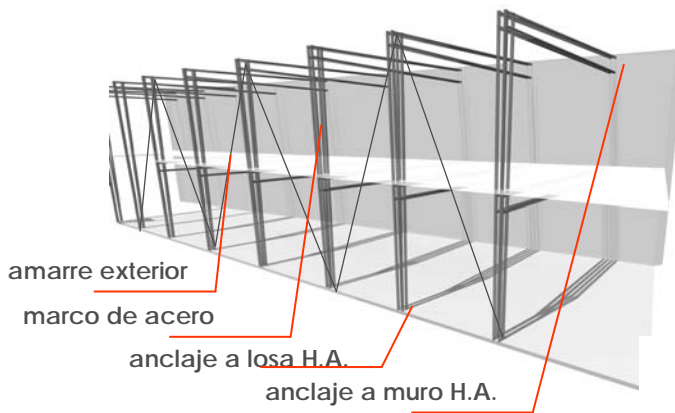

Marcos de acero compuestos de perfiles tubulares reticulados, **anclados de muro a losa salvando la luz interior**. Amarrados exteriormente por un perfil tubular de acero **afianzando axialmente el marco**.

Marcos de acero compuestos de perfiles tubulares reticulados como **anillos conformando una gran viga**, estructurada desde el exterior por un perfil de acero tubular que **amarra cada anillo**.

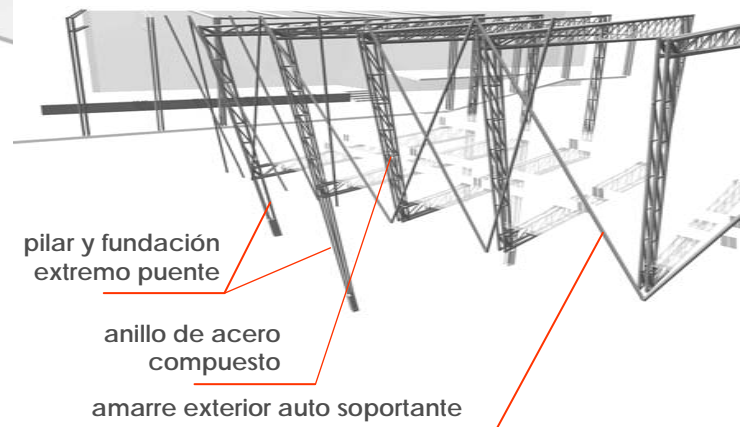

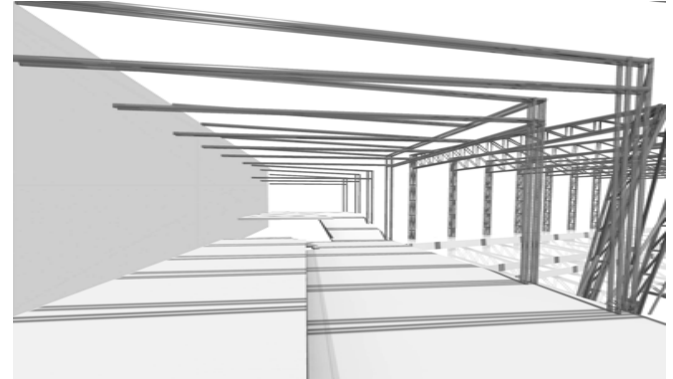
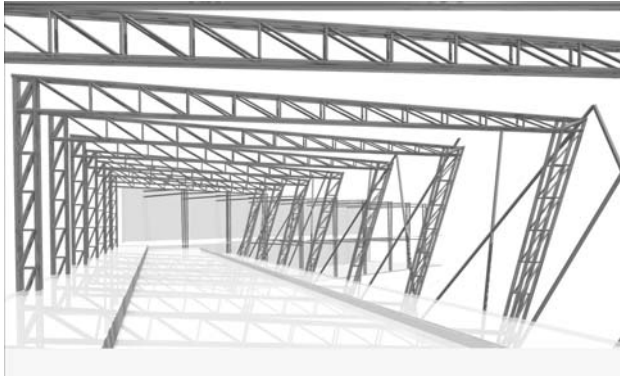

El marco se construye como una pieza de **estructura única** y reconocible.

Estructuras secundarias se colocan sobre cada viga del marco, **vigas de acero reticulado para soportar las losetas** de la cubierta del paseo y las losas de los pisos interiores de cada volumen.

La estructura de acero reticulada de perfiles tubulares insertada en el interior del proyecto permite generar la idea de **transparencia** para los espacios habitables.

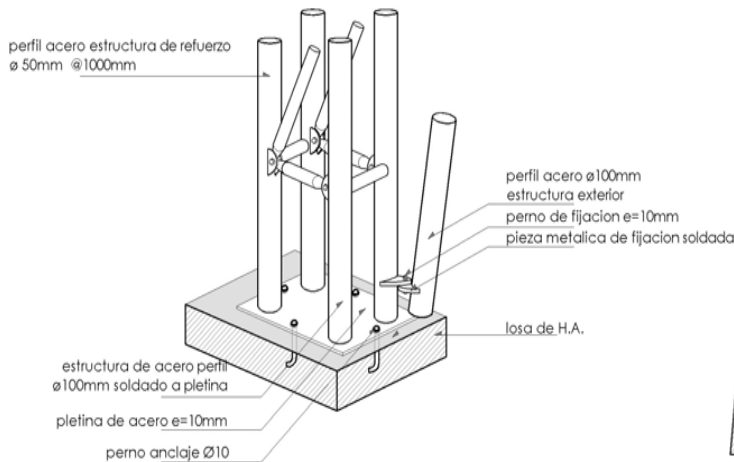

DETALLE TIPO unión pilar losa

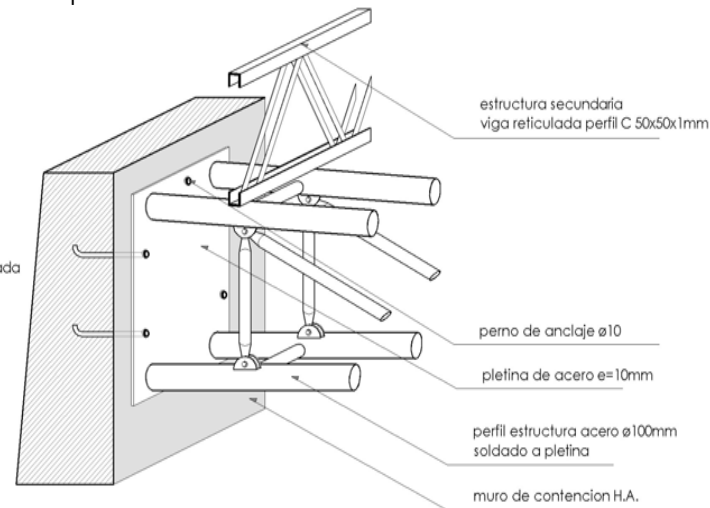

DETALLE TIPO unión viga muro

