

Universidad de Valparaíso
Facultad de Ingeniería
Ingeniería Civil Industrial



**Mejoramiento del Proceso de Reclutamiento y Selección de
Personal en obra de la Empresa DSD Construcciones y Montajes S.A.
Mediante un Modelo de Simulación.**

Por

Roxana Gloria Alejandra Flores Pinilla

Trabajo de Título para optar al Grado de Licenciado en Ciencias de la
Ingeniería y Título de Ingeniero Civil Industrial.

Prof. Guía Enrique Fajó Briceño

Enero 2017

Índice

Glosario	3
Lista de Abreviaturas	4
Lista de Figuras.....	5
1. Introducción	7
2. Planteamiento del Problema.....	8
2.2 Definición del problema.....	8
3. Objetivos	9
3.1 Objetivo General	9
3.2 Objetivos Específicos.....	9
4. Marco de Antecedentes	10
4.1. Presentación de la Empresa.....	10
4.2 Visión	11
4.3 Misión	11
4.4 Valores	11
4.5 Historia de la Empresa	12
5. Marco teórico	15
5.1 Teoría de colas	15
5.1.1 Descripción de colas.....	16
5.1.2. Características de los sistemas de colas	16
5.2. Simulación.....	21
5.2.1 Procesos de desarrollo de un proceso de simulación	21
5.2.2. Ventajas y Desventajas de la simulación	22
5.2.3 Modelos de Simulación.....	23
5.3 Series de Tiempo.....	24

5.4. El Muestreo	25
5.5 Notación de Modelo de Proceso de Negocio (BPMN)	26
5.5.1 And Split	28
5.5.2 And Join	28
5.5.3 Xor Split.....	29
5.5.4 Xor Join.....	29
5.6 Descripción del Software Bisagi.....	30
5.7 Gestión de Contratos	33
6. Desarrollo de la problemática	39
6.1 Descripción del proceso de contrataciones	39
6.2 Recolección de la información	41
6.3 Desarrollo del modelo	42
6.4 Validación del modelo	45
6.5 Escenario propuesto	48
7. Análisis y comparación de resultados.....	51
7.1 Análisis Económico.....	55
8 Conclusiones y Recomendaciones	57
Bibliografía	58
Anexos.....	59
Anexo 1: Datos de la Muestra.....	59
Anexo 2: Análisis de tiempo Modelo de Simulación Actual.....	85
Anexo 3: Análisis de tiempo Modelo Conceptual	86
Anexo 4: Convenio Colectivo.....	87

Glosario

And Split: Término utilizado en BPM para nombrar el comportamiento de una actividad, la cual una vez terminada da inicio a dos instancias simultáneamente.

And Join: Término utilizado en BPM para nombrar el comportamiento de dos actividades que terminan de forma simultánea y dan inicio a una tercera.

Compuerta: Herramienta del programa Bisagi la cual permite direccionar el flujo.

Diagrama de Eventos: Herramienta del programa Bisagi que permite identificar que tipo de evento es.

Diagrama de Tarea: Herramienta del programa Bisagi que permite identificar el tipo de actividad a realizar.

Gescon: Herramienta utilizada por ENAP para controlar las contrataciones realizadas por empresas contratistas.

Payroll: Software utilizado por DSD Construcciones y Montajes para la generación de contratos y remuneraciones.

Xor Split: Término utilizado en BPM para nombrar el comportamiento de una actividad terminada la cual puede optar si iniciar la actividad uno o la actividad dos.

Xor Join: Término utilizado en BPM para nombrar el comportamiento de dos actividades que terminan de manera no simultánea y hay solo una actividad por la cual pueden continuar.

Lista de Abreviaturas

BPM: Business Process Management.

BPMN: Business Process Modeling Notation.

ERA:EnapRefinerias Aconcagua

FIFO: First In First Out.

GESCON: Gestión Contrato

IST: Instituto Seguridad Trabajador

LIFO: Last In First Out.

Lista de Figuras

Figura 4.1. – Imágenes de Obras Realizadas por DSD.....	9
Figura 4.2 – Organigrama.....	10
Figura 5.1. – Diagrama General de Cola.....	12
Figura 5.2. – Clasificación del Modelo de Colas.....	14
Figura 5.3. – Tipos de Sistemas.....	15
Figura 5.4. – Sistema Multietapa.....	16
Figura 5.5. – Notación de Modelo de Proceso de Negocio.....	22
Figura 5.6. – Notación de Modelo de Proceso de Negocio.....	23
Figura 5.7. – BPMN And Split.....	24
Figura 5.8.- BPMN And Join.....	24
Figura 5.9. – BPMN Xor Split.....	25
Figura 5.10. –BPMN Xor Join.....	25
Figura 5.11. – Modelo Bisagi.....	26
Figura 5.12. – Pantalla Inicio Gescon.....	33
Figura 5.13. – Pestaña Empleados, Ingresar Datos.....	34
Figura 5.14. – Pestaña Empleados, Modificar/Visualizar datos del Empleado.....	34
Figura 5.15. – Nomina Empleados en Tramite.....	35
Figura 5.16. – Estado Nomina Emplados en Tramite.....	36
Figura 5.17. – Contrato ERA.....	37
Figura 6.1. – Modelo Conceptual Contratación de Personal para Obras.....	39
Figura 6.2. – Modelo de Simulación Actual.....	42
Figura 6.3. – Modelo de Simulación Actual Parte 1.....	43
Figura 6.4. – Modelo de Simulación Actual Parte 2.....	44
Figura 6.5. – Modelo Conceptual.....	48
Figura 6.6 – Sección 1 Modelo Conceptual.....	48

Figura 6.7. – Sección 2 Modelo Conceptual.....	49
Figura 6.8. – Sección 3 Modelo Conceptual.....	50
Figura 7.1. – Extracto 1.....	51
Figura 7.2. – Extracto 2.....	52
Figura 7.3. – Extracto 3.....	53
Figura 7.4. – Extracto 4.....	54
Figura 7.5. – Liquido Total Por Categorías.....	54

1. Introducción

En el país el rubro del Montaje Industrial se encuentra en gran ascenso, es por ello que las empresas ligadas a este rubro han tenido que adaptarse a las nuevas exigencias del mercado y luchar por ser las mejores para competir con elevados rangos de calidad no solo en el área de prevención sino que también en la calidad de sus trabajadores. Es por ello que para la toma de decisiones se cuenta con la ayuda de la simulación la cual permite modelar el proceso actual, ver su deficiencia y poder modificar las variables sin alterar la realidad.

Las técnicas de simulación pueden ser utilizadas en muchos campos es por ello que se puede ver sus aplicaciones en medicina, economía, entre otros. La ayuda de la simulación digital ha permitido la aparición de software que permiten realizar la simulación de manera rápida, confiable y económica.

El presente trabajo de título pretende resolver la problemática que ha presentado DSD Construcciones y Montajes S.A con el ingreso de sus trabajadores a obra es por ello que con la ayuda de la simulación pretendo mostrar el proceso actual, identificar sus deficiencias y poder aplicar soluciones posibles para optimizar el actual proceso.

2. Planteamiento del Problema

Se ha detectado con el transcurso de los años que el proceso de reclutamiento selección y contratación de personal en obras conlleva un largo periodo de tiempo, lo cual implica retrasos por no cumplir dentro de los plazos establecidos por empresas mandantes. Por lo que existe la necesidad de generar mejoras con la finalidad de optimizar los tiempos del proceso.

Se vuelve necesario realizar un levantamiento del proceso, de manera de conocer la situación actual de la contratación de personal; en base a este levantamiento establecer mejoras en los procesos manifestados a través del tiempo que implica el reclutamiento la selección y la contratación del personal en obras. En la actualidad existen muchos requisitos para ingresar a un trabajador a obra como la calificación, los exámenes médicos, las charlas de inducción, exigencias que no se pueden obviar lo que se debe gestionar es que el tiempo para cumplir cada requisito sea el menor posible.

En definitiva lo que se pretende es obtener una mejora que permita agilizar el ingreso del personal a obra, y que esta solución sea capaz de mejorar el servicio entregado a nuestros clientes y trabajadores.

2.2 Definición del problema

De manera de evaluar el proceso de reclutamiento, selección y contratación de personal se elaborara un modelo de apoyo para acortar los tiempos de ciclo a corto plazo estableciendo distintos escenarios para esta mejora.

3. Objetivos

3.1 Objetivo General

Mejorar los tiempos de ciclo del proceso de Reclutamiento, selección y contratación del personal en obra, mediante la ayuda de una simulación.

3.2 Objetivos Específicos

- Identificar el problema y sus respectivas causas
- Realizar un levantamiento de las etapas que forman parte del proceso.
- Recopilar información relevante obtenida de datos históricos referente a los tiempos del proceso en cuestión.
- Analizar los tiempos de ciclo de las actividades del proceso de reclutamiento y selección de personal.
- Desarrollar un modelo matemático y lógico del proceso.
- Proponer y evaluar las soluciones alternativas, para mejorar el proceso de reclutamiento y selección de personal en obra.
- Validar a partir de una comparación entre los resultados obtenidos y los resultados previos a la elaboración del modelo.

4. Marco de Antecedentes

4.1. Presentación de la Empresa

DSD Construcciones y Montajes S.A es una empresa chilena de capitales alemanes, dedicada a la construcción y montaje industrial, que desde sus inicios en 1993 ofrece y ejecuta soluciones integrales para plantas industriales de los sectores de la minería, refinería, petroquímica, celulosa y energía ejecutando proyectos tanto en Chile como Argentina, Perú, Venezuela y República Dominicana.[Vial y Vives – DSD,2014,disponible en: www.vyv-dsd.cl]

DSD consciente de las exigencias especiales que demandan la minería, cuenta con altos estándares de calidad, seguridad y protección de medio ambiente, que sustentan la ejecución de cada proyecto en tiempo y forma. DSD se especializa en las siguientes áreas de montaje industrial:

- Estructuras metálicas
- Cañería
- Mecánica
- Eléctrico
- Instrumentación
- Aislamiento y Pintura
- Asistencia en comisionado y puesta en marcha

Cabe mencionar que DSD Construcciones y Montajes S.A cuenta con el mayor parque de maquinaria pesada del país contando con grúas móviles que van desde 25 a 600 Ton. Junto con esto a partir del año 2000 se cuenta con la certificación de la Norma de Sistema de Gestión de Calidad ISO 9000:2008 y su homologación chilena NCH 9001. De 2001 a lo anterior se suma a partir del año 2012 la certificación bajo la Norma de Sistema de Gestión de Salud y Seguridad Laboral OHSAS 18001: 2007 y la Norma de Sistema de Gestión Ambiental ISO 14001:2004.

4.2 Visión

Como visión DSD Construcciones y Montajes S.A. buscan llegar a ser reconocidos a nivel nacional e internacional como empresa confiable y de excelencia, a su vez buscan ser parte integral del éxito entre sus clientes y socios y esperan que el personal que trabaja en la empresa sienta orgullo de pertenecer a DSD Construcciones y Montajes S.A

4.3 Misión

Tienen como misión ser una empresa chilena que provee servicios de construcción y montajes industriales, en las áreas de minería, celulosa y papel, energía, refinería y petroquímica a nivel nacional e internacional, de manera sustentable y procurando establecer relaciones de confianza a largo plazo con sus clientes y trabajadores.

4.4 Valores

DSD Construcciones y Montajes S.A. cuenta con una base ética que guía su comportamiento laboral y social.

- Integridad y Ética. Sentir, pensar y actuar con rectitud y transparencia, basa de la confianza, manteniendo la coherencia en el decir y actuar.
- Respeto. Entienden y comparten la importancia que tiene la dignidad propia y la de los demás. Valorando una cultura basada en una diversidad de nacionalidades, experiencia y visiones.
- Trabajo en Equipo. Trabajan en equipo hacia una meta común.
- Compromiso. Tienen una actitud sentida, positiva y proactiva frente al trabajo, la familia, la comunidad y el entorno.
- Excelencia. Cumplir o exceder las metas y estar enfocados en la mejora continua.
- Seguridad. Tienen como meta “cero accidentes”, la vida de las personas depende de esto.

4.5 Historia de la Empresa

En 1993 nace DSD Construcciones y montajes S.A la cual desde sus inicios ha participado activamente del crecimiento del país aportando su mano de obra en montaje industrial en sectores como minería, petroquímicas, energía y celulosa; es por ello que es necesarios mencionar los proyectos más importantes realizados por DSD en estos sectores.

El año 2008 se inaugura la Planta de Coquización Retardada (DelayedCoker), en Concón, el cual fue un importante proyecto realizado por la empresa estatal ENAP, que permitió contribuir con un gran porcentaje al abastecimiento energético de todo el país. DSD fue el contratista general para la ejecución de esta obra destacada a nivel internacional, con más de 5 millones de horas hombre.

Chile es reconocido como un país minero por excelencia debido a la magnitud de sus reservas y la calidad de sus recursos. En el territorio chileno se presenta la mayor mineralización cuprífera del mundo y se encuentran algunos de los depósitos de mayor tamaño conocidos a escala mundial es por ello que la empresa DSD se adjudica el proyecto de aumentar la capacidad de tratamiento de mineral en Mina Gaby propiedad de Codelco Chile en donde se realizó un montaje básicamente de chancadores de mineral y sistema de cintas de transporte.

Frente al rubro de las Celulosas DSD ha ido adquiriendo experiencia en la construcción y el montaje de calderas recuperadoras, evaporadores, de trozado, de despunte, estanques, para grandes compañías nacionales: CMPC, Celulosa Arauco y Constitución S.A, Andritz Chile, Metso, Nehuenco S.A.

La energía constituye un elemento indispensable para el desarrollo económico y social del país. La vulnerabilidad eléctrica es un tema que ocupa constantemente la agenda de autoridades y expertos, sobre todo si se considera el crecimiento de la demanda proyectada a futuro. Esta necesidad implica evaluar proyectos de generación de energía de diversa naturaleza. DSD ha contribuido a mejorar esta situación con la construcción de plantas termoeléctricas a carbón y de ciclo combinado. En Chile ha construido las Unidades 3 y 4 de 150 MW cada una, para la Termoeléctrica Guacolda del Grupo AES Gener. En Venezuela DSD ejecutó para ENELVEN la ampliación de la Planta de Ciclo Combinado Termozulia de 178 MW.

Figura 4.1 Imágenes de obras realizadas por DSD



Fuente: <https://dsd.cl>

1. Planta de Coquización Retardada (DelayedCoker).
2. Montaje Electromecánico de Área Seca Mina Gaby.
3. Montaje Electromecánico para una caldera Celulosa Arauco.
4. Planta de Ciclo Combinado Termozulia.

Figura 4.2 Organigrama

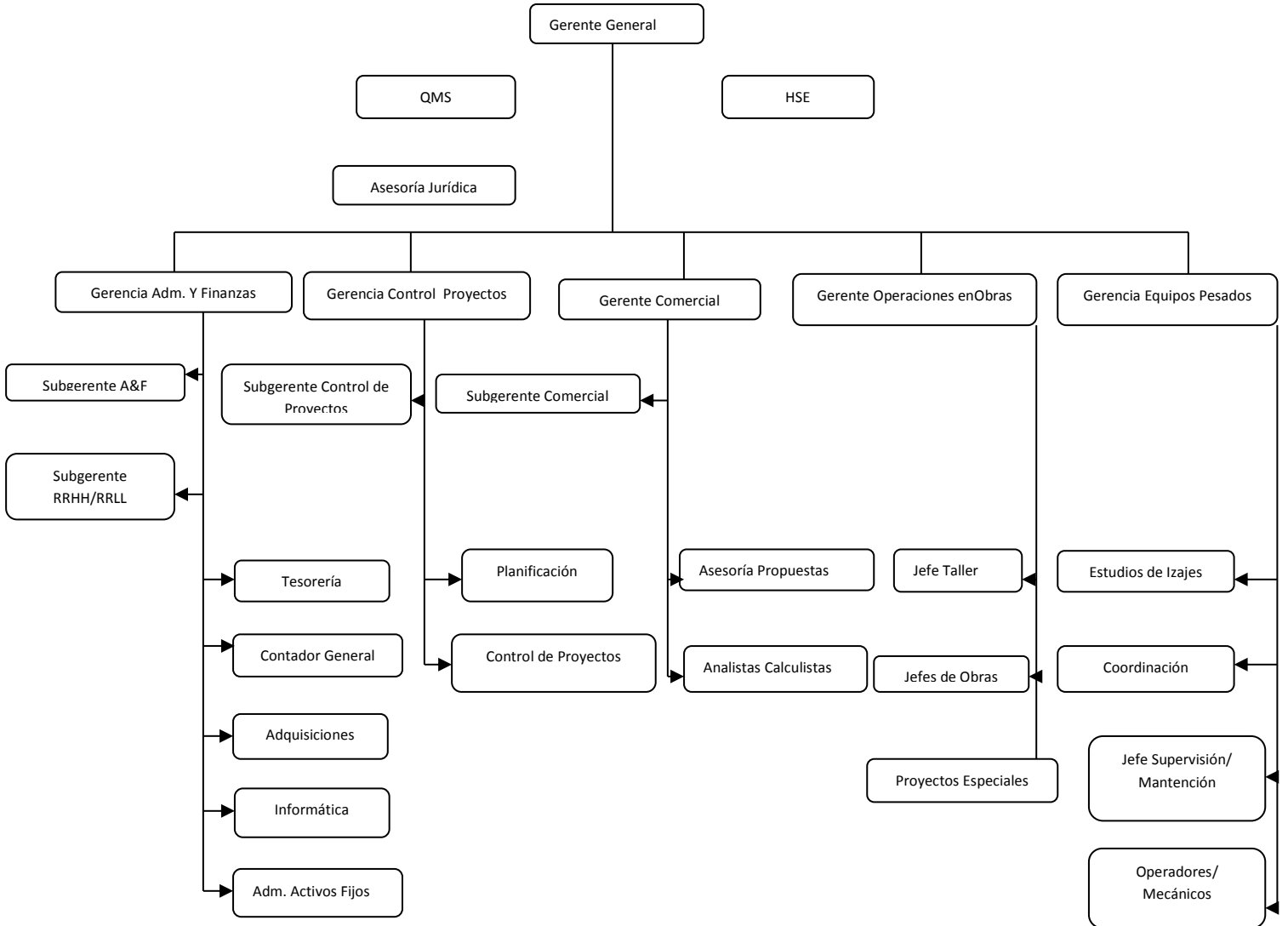

Fuente: DSD Construcciones y Montajes S.A

5. Marco teórico

5.1 Teoría de colas

La teoría de colas registra su primera aplicación el año 1909 por el matemático danés Erlang el cual para poder establecer conversaciones telefónicas analizo el tráfico de ellas y la cantidad necesarias de centrales telefónicas. Después se convirtió en un concepto teórico que tuvo un gran desarrollo y que se ha vuelto a mencionar como un concepto aplicado que requiere mucho trabajo y análisis para poder representar de mejor manera la realidad.

Todos hemos experimentado en más de una ocasión el esperar en una cola, ya sea para tramites bancarios, en un semáforo, o cuando estamos al teléfono a la espera de una atención, esta espera no solo se genera en la vida cotidiana sino que también en la industria y en los procesos como por ejemplo una pieza esperando su turno para ser procesada, lo cual genera una sensación de estar perdiendo el tiempo. [García]

Todo este malestar se genera por la razón de que en determinadas situaciones la capacidad demandada supera a la capacidad con la que cuenta el servicio, generalmente esto se puede evitar invirtiendo recursos que permitan aumentar la capacidad de servicio o administrando bien los tiempos para optimizar el servicio. Por lo tanto lo que hay que esclarecer es que si es necesario siempre invertir para aumentar la capacidad del servicio o se puede hallar otra respuesta a esta interrogante que en el caso mío la encontrare mediante herramienta de simulación.

Fuente: “Fundamentals of Queuing Theory” Garcia

5.1.1 Descripción de colas

Se está en presencia de un problema de colas cuando clientes, ya sean personas o piezas de manufactura llegan demandando la atención de un servicio; en algunas ocasiones deben esperar por la atención recibirla y abandonar el sistema por otra parte también existen clientes que no están conformes con esperar y se retiran antes de recibir el servicio esta es la descripción para un sistema de cola básico.

Figura 5.1 Diagrama General de cola

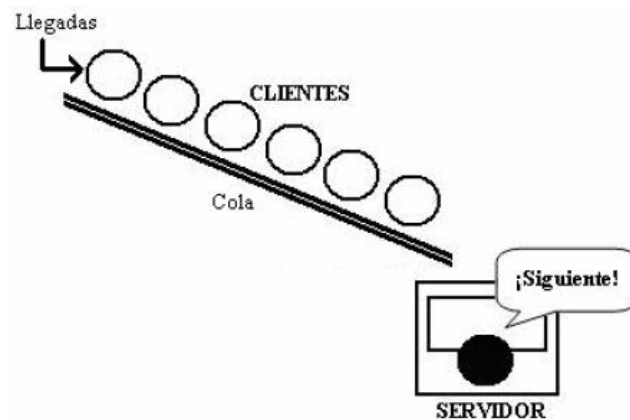

Fuente: Sistema de cola básico [[https://Catarina. Udlap](https://Catarina.Udlap)]

5.1.2. Características de los sistemas de colas

Cada sistema como tal presenta sus propias características es por ello que a continuación describo las seis características que se deben considerar para describir un sistema de colas.

- I. Patrón de llegada de los clientes.
- II. Patrón de servicio de los servidores

- III. Comportamiento de la cola
- IV. Capacidad del sistema
- V. Número de canales de servicio
- VI. Etapas del servicio

I. Patrón de llegada de los clientes

Generalmente la llegada de los clientes está especificado por el tiempo entre las llegadas sucesivas de los clientes a la instalación que ofrece el servicio, frente a esta situación es importante mencionar que muchas veces los clientes no están dispuestos a esperar en una fila y es cuando se presentan dos casos, el primero de ellos es el rechazo; el cliente llega, observa una cola demasiado larga y opta por no colocarse a ella, y el segundo caso es el abandono cuando el cliente ya se encuentra en la cola y decide abandonarla.

II. Patrón de servicio de los servidores

El patrón de servicio está asociado al tiempo que demora el servidor en atender al cliente el cual puede ser variable ya que dependerá si el servidor trabaja más rápido o más lento, dentro de este parámetro cabe mencionar que hay ocasiones en que un cliente necesita más de un servidor para completar su servicio.

III. Comportamiento de la cola

El comportamiento de la cola es la forma en que los clientes se ordenan en el momento de ser servidos. Cuando se piensa en cola se admite que la disciplina de cola normal es la de atender primero al que llega primero la cual se llama FIFO, sin embargo en muchas colas ocurre que al que llega ultimo será el primero en atenderse, este comportamiento es llamado LIFO.

Para cualquiera de los casos hay dos situaciones que se deben tener presente; la primera de ellas es si un cliente llega a la cola con una prioridad superior a la del cliente que estaba siendo atendido el de menor prioridad debe retirarse y dar paso a la de mayor prioridad; esta situación genera dos sub situaciones: el cliente que se retiro debe volver a empezar o el cliente puede retornar a la etapa donde había quedado.

La segunda de ellas es la que se genera con la llegada de un cliente con prioridad superior, el cual debe esperar que el cliente con menor prioridad termine de ser atendido.

IV. Capacidad del Sistema

En algunos sistemas existe una limitación respecto al número de clientes que pueden esperaren una cola, de acuerdo a las características del sistema se podrán tener colas infinitas o finitas; si una cola es infinita no existirá problema de que si llegan mil clientes los mil serán atendidos , mientras que en una cola finita existe un cupo máximo o limite cuando la cola se encuentra llena los demás clientes que llegan no podrán ser atendidos, este caso en específico se conoce como caso de frustración.

Figura 5.2 Clasificación del modelo de colas

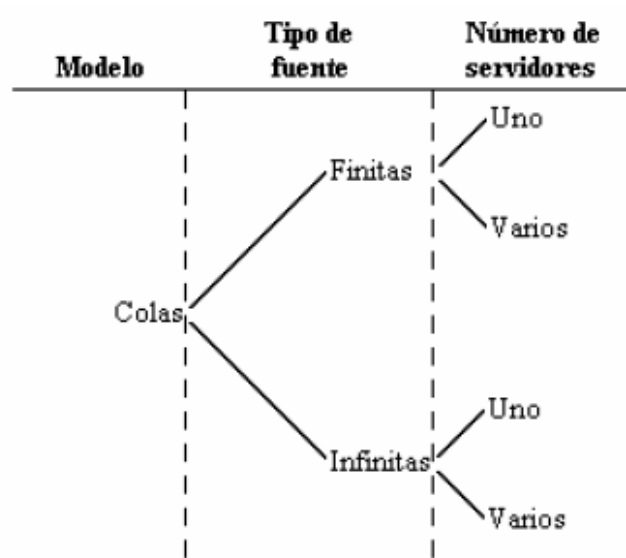

Fuente: Modelos de Colas[[https://Catarina. Udlap](https://Catarina.Udlap)]

V. Número de canales de servicio

Existen los canales de servicios paralelos e independientes: los canales de servicios paralelos son aquellos que presentan una sola cola que alimenta a varios servidores, mientras que los canales de servicio independientes se asemejan a múltiples sistemas con un solo servidor.

Figura 5.3 Tipos de Sistemas

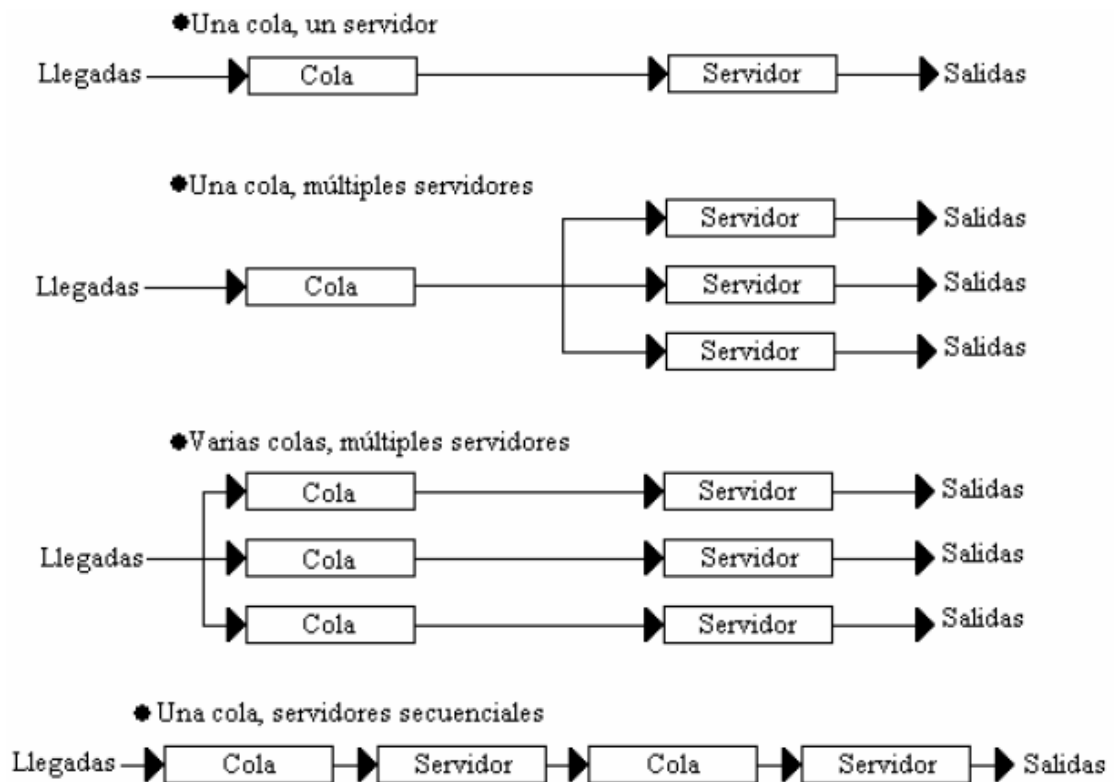

Fuente: Tipos de Sistemas [https://Catarina. Udlap]

VI. Etapas del Servicio

Un sistema de colas puede ser de una etapa o multietapas, en este ultimo el cliente puede pasar por muchas etapas, además en estos sistemas se permite la vuelta atrás lo que quiere decir que se puede retornar de una etapa posterior a una etapa anterior dentro del sistema, lo cual es muy común en sistemas de control de calidad.

Figura 5.4 Sistema Multietapa

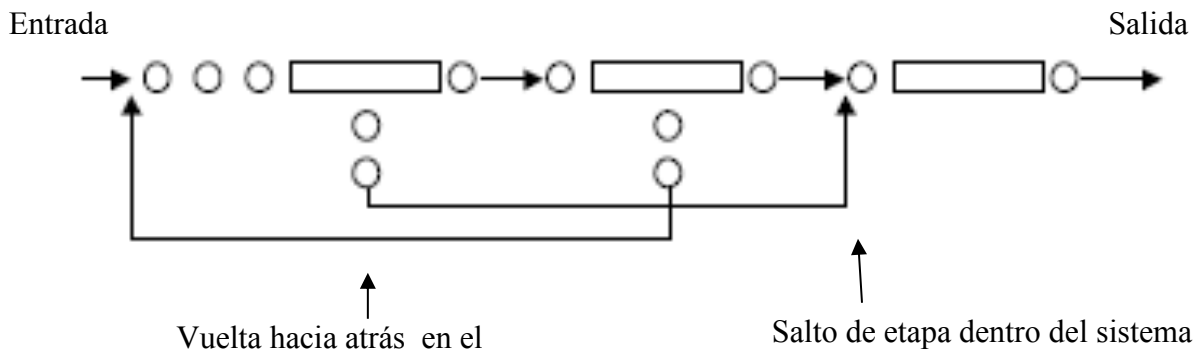

Fuente: Sistema Multietapa[García]

5.2. Simulación

La simulación es el diseño de un modelo para analizar y estudiar sistemas, la que a su vez nos entrega información estadística sobre el comportamiento del mismo.

Con la simulación lo que se pretende es diseñar un modelo basándose en sistemas reales para poder realizar experimentos en ellos y poder evaluar diferentes estrategias para mejorar u optimizar el funcionamiento del sistema. La simulación se puede entender como un conjunto de ideas o hipótesis acerca de cómo funciona el sistema en el tiempo, en ocasiones puede llegar a ser muy difícil implantar nuevas medidas de cambio sin un correcto análisis, es por ello, que gracias a esta herramienta manual o computacional se pueden modificar las variables que afectan al sistema para así poder mejorar y optimizar lo que hasta ahora se está realizando. En este caso particular a analizar del proceso de reclutamiento y selección de personal se puede considerar como un experimento de muestreo de la realidad cuyos resultados pueden ser considerados como puntos de muestra. Claro está que la precisión y exactitud de la simulación tendrá directa relación con la muestra que genere.

Las técnicas de simulación cuentan con una gran disponibilidad de software que existen el día de hoy en el mercado, lo que ha provocado que las técnicas de simulación sean una herramienta muy utilizada en los análisis de sistemas ya que se pueden considerar como una ayuda al momento de tomar decisiones.

Fuente: (BPM. MathiasWeske)

5.2.1 Procesos de desarrollo de un proceso de simulación

A pesar de que existen variaciones en la forma de desarrollar un estudio de simulación se pueden identificar los siguientes pasos:

- a) Definición del problema: no es posible desarrollar estudio alguno sin haber enunciado con claridad el problema y los objetivos del estudio.
- b) Planificación del estudio: esta etapa debe ser una herramienta de control en donde se debe impedir un desbalance del estudio.
- c) Formulación del modelo matemático: se requiere establecer la estructura del modelo, decidiendo aquellos aspectos del comportamiento del sistema significativos para el

problema, además de reunir los datos para proporcionar parámetros correctos al modelo.

- d) Construcción del programa que represente el modelo: el modelo matemático es quien establece las especificaciones de lo que debe programarse, con frecuencia la formulación del modelo y la construcción del programa se ejecutan paralelamente.
- e) Validación del modelo: es un área que requiere una buena cuota de juicio, ya que las inferencias que se hacen al determinar el modelo se comprueba si tiene un comportamiento a lo esperado, ya que es posible la ocurrencia de errores al programar el modelo.
- f) Diseño del experimento: el diseño del experimento debe satisfacer el objetivo del estudio, debe ponderarse cuidadosamente en número de corridas requeridas, que un error común son los resultados recabados sin un determinado plan.
- g) Ejecución de la corrida de simulación y análisis de resultados: se deben analizar los resultados de la simulación con la finalidad de detectar problemas y recomendar mejoras o soluciones. [Sánchez]

5.2.2. Ventajas y Desventajas de la simulación

Ventajas: [Mc.Graw Hill]

1. Una vez construido, el modelo puede ser modificado de manera rápida con el fin de analizar diferentes políticas o escenarios.
2. Generalmente es más barato mejorar el sistema vía simulación, que hacerlo directamente en el sistema real.
3. Es mucho más sencillo comprender y visualizar los métodos de simulación que los métodos puramente analíticos.
4. Los métodos analíticos se desarrollan casi siempre, para sistemas relativamente sencillos donde suele hacerse un gran número de suposiciones o simplificaciones, mientras que con los modelos de simulación es posible analizar sistemas de mayor complejidad o con mayor detalle.
5. En algunos casos, la simulación es el único medio para lograr una solución.

Desventajas: [Mc.Graw Hill]

1. Los modelos de simulación en una computadora son costosos y requieren mucho tiempo para desarrollarse y validarse.
2. Se requiere gran cantidad de corridas computacionales para encontrar "soluciones óptimas", lo cual repercute en altos costos.
3. Es difícil aceptar los modelos de simulación.
4. Los modelos de simulación no dan soluciones óptimas.
5. La solución de un modelo de simulación puede dar al analista un falso sentido de seguridad.

5.2.3 Modelos de Simulación

Un modelo para que sea completo debe ser representativo de los aspectos de la realidad que se están investigando, con el objeto de poder experimentar e interpretar los cambios que se generaran en él y en su entorno.

A continuación describo las formas de clasificar los modelos según su funcionamiento: [Tarifa]

- **Determinístico:** Si el sistema no contiene ningún elemento aleatorio es un sistema Determinístico, es decir, las relaciones funcionales entre las variables del sistema están perfectamente definidas.
- **Estocástico:** En este caso algún elemento del sistema tiene una conducta aleatoria entonces para entradas conocidas no es posible asegurar los valores de salida.
- **Continuo:** Se tiene un sistema continuo cuando las relaciones funcionales entre las variables del sistema sólo permiten que el estado evolucione en el tiempo en forma continua, basta que una variable evolucione continuamente.
- **Discreto:** Se tiene un sistema discreto cuando las relaciones funcionales del sistema sólo permiten que el estado varíe en un conjunto finito contable de puntos temporales.

5.3 Series de Tiempo

Las series de tiempo son las recolecciones de datos para alguna variable o conjunto de variables durante un tiempo, la cual se utiliza para hacer análisis de los patrones de demanda en el pasado y a lo largo del tiempo para poder proyectar los patrones de comportamiento hacia el futuro.

La utilidad de las series de tiempo es que se pueden graficar y esto nos permite identificar qué puntos son los que escapan de lo normal y tener una visión del comportamiento de la serie.

Las series de tiempo presentan los siguientes componentes: [Webster]

Tendencia Secular: o simplemente tendencia es la conducta a largo plazo de la variable durante un periodo de longitud prolongada. Refleja la dirección general de la serie de tiempo como asciende o desciende.

Componente Estacional: las denominadas fluctuaciones estacionales son patrones que tienden a ocurrir de nuevo, regularmente, durante un periodo de tiempo. Aunque se piensa con frecuencia que las variaciones estacionales ocurren regularmente cada año.

Variaciones cíclicas: Muchas variables presentan una tendencia a la variación por encima y por debajo de la tendencia a largo plazo, durante un periodo prolongado de tiempo. Tales fluctuaciones se denominan variaciones cíclicas o ciclos comerciales. Abarcan periodos mas prolongados que las variaciones estacionales, y con frecuencia incluyen tres o mas años de duración.

5.4. El Muestreo

Generalmente los estadísticos se interesan en algún aspecto de toda la población, lo que generalmente ocurre es que las poblaciones son demasiado grandes para estudiarlas en su totalidad, es por ello que se recurre al muestreo.

El muestreo es una herramienta de investigación en donde su función es determinar que parte de la población debe analizarse para lograr una representación de la ella. Para que una muestra sea representativa debe reflejar las similitudes y diferencias encontradas en la población.

Se debe tener mucho cuidado en no incurrir en errores como considerar el azar en el proceso de muestreo ya que este tipo de acción puede llevar a seleccionar el elemento atípico y que no represente a la población. [Webster]

Fórmula para una población finita conocida:

$$n = \frac{Z_{\alpha}^2 \cdot N \cdot p \cdot q}{i^2(N-1) + Z_{\alpha}^2 \cdot p \cdot q}$$

Donde;

n: Tamaño de la muestra.

N: Tamaño de la población.

p: Probabilidad de éxito.

Z_α: Coeficiente dependiente del nivel de confianza que se asigne, el que se extrae de la tabla de distribución Normal.

d: Error máximo admisible.

q: (1- p), que corresponde a la probabilidad de fracaso.

Y es función de X

$$Y=f(X)$$

En donde:

Y: Variable Dependiente.

X: Variable Independiente.

5.5 Notación de Modelo de Proceso de Negocio (BPMN)

Como primera instancia se debe recordar que un Proceso de Negocio es un conjunto de tareas relacionadas entre sí de manera óptima las cuales se llevan a cabo para generar productos y servicios. BPMN es una notación gráfica que describe la lógica de los pasos de un proceso de Negocio la cual proporciona un lenguaje común para que las partes involucradas en el proceso de negocio puedan comunicar los procesos de forma clara y eficiente.[MathiasWeske]

Figura5.5 Notación de modelo de Proceso de Negocio

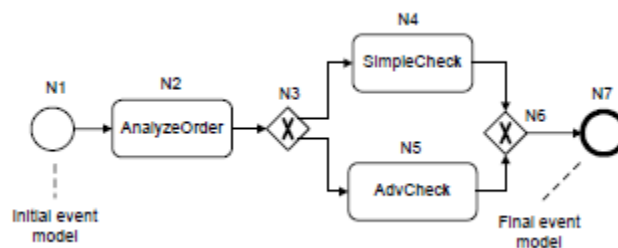

Fuente: (BPM. Mathiasweske)

- **Nodos o eventos:** Son algo que sucede durante el curso de un proceso de negocio, afectan el flujo del proceso y usualmente tienen una causa y un resultado. Están representados por círculos. (a espera de un evento)
- **Modelos de actividad:** Estas representan el trabajo que es ejecutado dentro de un proceso de negocio. están representados por rectángulos con bordes redondeados.

- **Modelos de puertas o enlace:** Son elementos del modelado que se utilizan para controlar la divergencia y la convergencia del flujo. son representados por diamantes.
- **Edge :** representados por bordes dirigidos entre nodos.

El proceso comienza con un nodo N1 el cual es el evento inicial que se representa con un círculo, una vez que se produce este evento, al final debe ser analizado por el modelo de actividad AnalyzerOrder una vez analizada la orden, el modelo de puerta de enlace se utiliza para decidir dónde va si arriba o abajo, cuando se completa la actividad de comprobación elegido el modelo puerta N6 se activa y el proceso se completa con N7 el cual es el evento final del modelo.

Lo cual se puede apreciar de la siguiente manera

Fig5.6 Notación de modelo de Proceso de Negocio

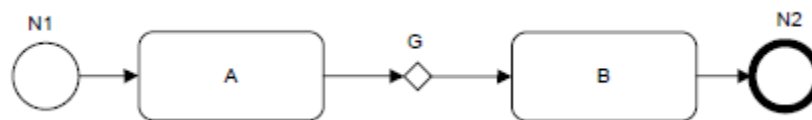

Fuente: (BPM. Mathiasweske)

NA = [A,B] Modelo de actividades

NE = [N1, N2] Modelo de eventos

NG = [G] Pasarela

E = [(N1, A), (A,G), (G,B), (B,N2)] Conjunto de aristas que representa el flujo de control.

Existen distintos modelos de actividades que se pueden utilizar dependiendo del proceso de negocio que se está modelando, es por ello que se debe conocer cómo se puede comportar para cada terminación una instancia de actividad.

5.5.1 And Split

Figura 5.7 BPMN And Split

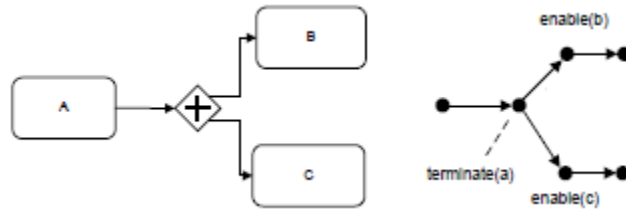

Fuente: (BPM. Mathiasweske)

Esta división muestra que al terminar una actividad se pueden iniciar dos instancias de actividades simultáneamente.

5.5.2 And Join

Figura 5.8 BPMN And Join

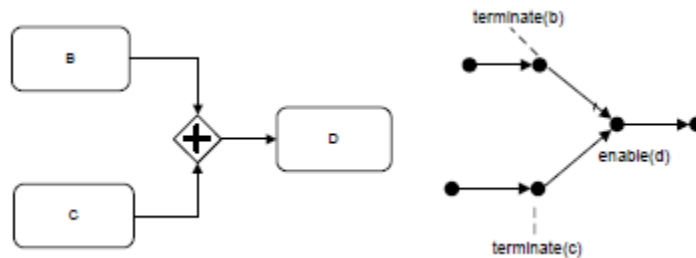

Fuente: (BPM. Mathiasweske)

Es un punto en un modelo de proceso en el que múltiples subprocessos simultáneos convergen en un único hilo control. Es decir una vez terminada ambas actividades simultáneamente (B,C) dan inicio a una tercera (D).

5.5.3 Xor Split

Figura5.9 BPMN Xor Split

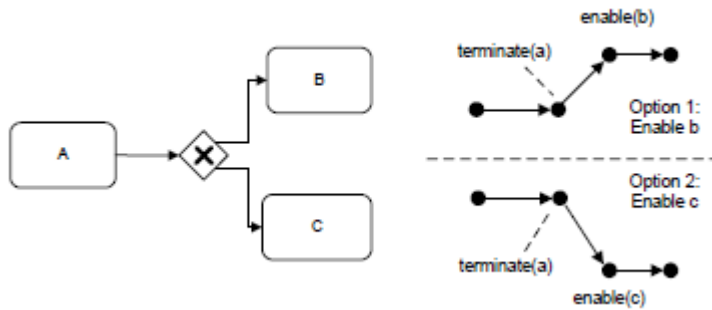

Fuente: (BPM. Mathiasweske)

Es un punto de un modelo, en donde, una actividad una vez terminada se elige cual rama seguir. Se termina la actividad A y se puede optar iniciar la actividad B o iniciar la actividad C

5.5.4 Xor Join

Figura5.10BPMN Xor Join

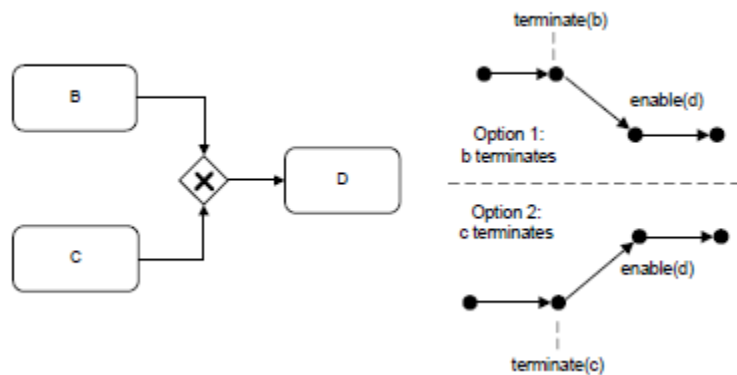

Fuente: (BPM. Mathiasweske)

Es unirse a un punto en un modelo de proceso que dos o más alternativos se unen sin sincronización. Para cada evento de terminación de una instancia de actividad B o C hay solo un caso de habilitar una instancia de actividad D.

5.6 Descripción del Software Bisagi.

BizagiModeler es una herramienta que le permite modelar y documentar procesos de negocio basado en el estándar de aceptación mundial conocido como BPMN.

Un modelo puede referirse a una organización completa, un departamento o un proceso específico dependiendo de sus necesidades.

El Modelado de Procesos es un ejercicio en el cual se diseña y diagrama un flujo de proceso. El proceso debería ser auto explicativo de manera que cualquier persona pueda entenderlo fácilmente. Modelar un proceso permite entender y analizar los procesos con el fin de proponer mejoras de manera iterativa.[www.bizagi.com/es/]

Figura 5.11 Modelo Bisagi

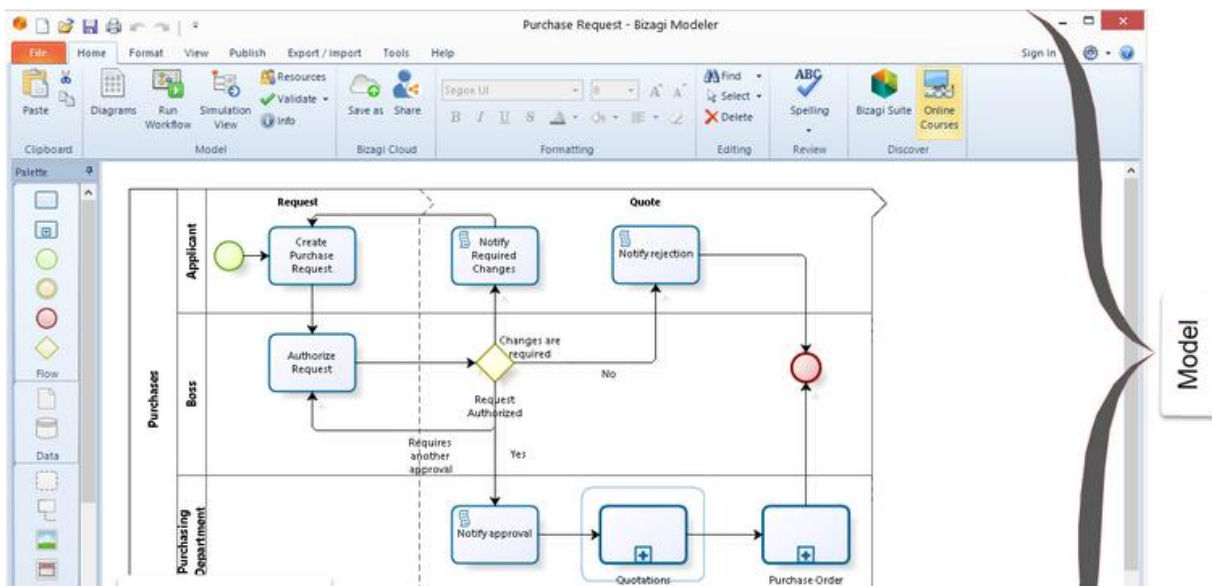



Fuente: Bisagi

Para utilizar Bisagi es necesario identificar las herramientas que se necesitaran para poder generar la simulación

En primera instancia se debe conocer los elementos de Flujo los cuales son:

Diagrama de eventos

	Evento de inicio: Indica donde un Proceso comenzara, el evento de inicio comienza el flujo del proceso.
	Evento Intermedio: Indica donde sucede algo, un evento en algún lugar entre el inicio y el fin del Proceso.
	Evento de Fin: Indica donde un Proceso termina, el evento de fin termina el flujo del Proceso

Fuente Bisagi

También son necesarias las Actividades las cuales son:

Diagrama de Tareas

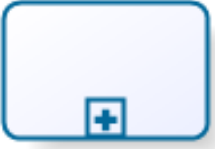

	Tarea: Es una actividad que es incluida dentro de un Proceso, es usado cuando el trabajo en el Proceso no es Compuesto.
	Subproceso: Es una actividad de contiene a otras actividades.

Fuente Bisagi

La Compuerta es necesaria para la dirección del flujo la cual se representa con un diamante

	<p>Compuerta: Son ubicaciones dentro de un Proceso de Negocio donde un Flujo se secuencia puede tomar 2 o más caminos alternativos.</p>
---	---

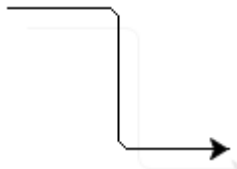
Los Conectores son los encargados de conectar los objetos de flujo de un Proceso.

	<p>Flujo de Secuencia: Es usado para mostrar el orden en que las actividades serán ejecutadas en un Proceso. Cada tiene un solo origen y un solo destino.</p>
	<p>Asociación: es utilizada para asociar información y artefactos con objetos de flujo.</p>
	<p>Flujo de mensaje: Usado para mostrar el flujo de mensajes entre dos entidades que están preparadas para enviarlos y recibirlos.</p>

Para finalizar contamos en los Artefactos los cuales entregan información adicional dentro de un Proceso sin afectar el flujo del él.

	<p>Texto con Formato: Artefacto que permite insertar en el diagrama un área de texto para proveer información adicional.</p>
---	--

	<p>Imagen: el Artefacto imagen permite insertar al diagrama imágenes almacenadas en el equipo.</p>
---	--

5.7 Gestión de Contratos

Cabe mencionar que Enap Refinerías cuenta con un soporte el cual se encarga de validar lo realizado por el departamento de personal de contrataciones de DSD Construcciones y Montajes.S.A y de todas las empresas contratistas que con ellos trabajan. Esta plataforma recibe el nombre de GESCON la cual tiene por objetivo:

- Apoyar el proceso de control como empresa principal para el cabal cumplimiento de la Ley desubcontratación.
- Apoyar integralmente la gestión de contratos.
- Controlar y generar reportabilidad para el cumplimiento de las exigencias laborales definidas en las bases de licitación (Anexos Laborales, declaración de remuneraciones, beneficios, etc.).
- Mejorar el proceso de control de acceso a la Refinería para el personal Contratista, en lo que respecta a la coherencia entre la autorización de ingreso y la existencia de contratos comerciales y contratos de trabajo de los trabajadores contratistas.
- Mejorar la reportabilidad de los contratos vigentes, empresas, montos, plazos, trabajadores y especialidades de éstos, que permitan visibilidad de esta información en forma rápida y ordenada. [Manual Gescon Contratistas]

Beneficios del sistema:

Disponibilidad de Información “On-Line” respecto a:

- Reporte de contratos vigentes
- Avisos de vencimiento de contratos anticipadamente
- Cantidad de trabajadores contratistas en Refinería, en distintos contratos, empresas, especialidades, etc.
- Estado de las boletas de garantía
- Base de datos actual e histórica de contratos y personal contratista en Refinería.

A continuación por medio de las siguientes imágenes se puede apreciar de qué manera el personal contratista encargado de la gestión de contratos visualiza y utiliza GESCON.

Figura: 5.12 Pantalla Inicio Gescon



Fuente: Manual Gescon contratista

Una vez que se logra ingresar como usuario se comienza con la pestaña “Empleado” de donde se debe seleccionar el ingresar datos empleados y completar cada casilla con el correspondiente Rut, Genero, Comuna, etc.

Figura: 5.13 Pestaña Empleados, Ingresar datos

Fuente: Manual Gescon Contratista

Si se quiere ingresar más de un trabajador es posible hacerlo por medio de carga masiva.

Figura 5.14 Pestaña Empleados, Modificar/Visualizar datos del empleado

Nº	RUT / PASAPORTE	NOMBRE	APELLIDO PATERNO	APELLIDO MATERNO	GENERO	NACIONALIDAD	FECHA NACIMIENTO	ACCIÓN
1	8.061.566-3	RICARDO JAVIER	CARCAMO	LIVACIC	MASCULINO	CHILENA	13/03/1960	

Fuente: Manual Gescon Contratista

Si por algún motivo se cometió algún error en el ingreso de los datos del trabajador es por medio de esta opción en donde puedo modificar la información, una vez realizado el cambio se debe guardar. El empleado será desplazado a la sección “Nómina de Empleados en Trámite” para su pronta validación. Un empleado modificado pasa a estar en trámite y no regresará a la sección de validados hasta que la oficina Control de Acceso y el Administrador del Contrato hayan aprobado los cambios.

En el caso que se haya ingresado a un empleado por equivocación:
Se debe Ingresar a la pestaña “Empleados”. Presionar “Nómina de empleados en Trámite”

Figura 5.15 Nomina de Empleados en Tramite

Empleado > **Nomina de empleados en tramite**

Buscar por rut Buscar por pasaporte

Rut Empleado Pasaporte

(ej: 79792265-5)

Cantidad Total: 4

Modificación rechazada
 Ingreso rechazado
 Modificación pendiente
 Ingreso pendiente

Página: 1/1

#	ESTADO / REGISTRO	RUT / PASAPORTE	HOMBRE	APELLIDO PATERNO	APELLIDO MATERNO	GENERO	NACIONALIDAD	FECHA HACIMIENTO	ACCIÓN
1		0.061.566-3	RICARDO JAVIER	CARCAMO	LIVACIC	MASCULINO	CHILENA	13/09/1960	
2		10.987.806-5	ALEJANDRA ANDREA	FERNANDEZ	DIAZ	FEMENINO	CHILENA	21/05/1979	
3		15.002.017-4	MAX PRICE L	PRICE	LOHMAYER	MASCULINO	CHILENA	12/12/2004	
4		15.300.372-2	CONSTANZA DE LCS ANGELES	ROMAN	SILVA	FEMENINO	CHILENA	29/07/1962	

Página: 1/1

Fuente: ManualGescon Contratista

Cuando se desea revisar estado de validación de la información ingresada respecto a un empleado se debe:

- Presionar pestaña “Empleados”
- Seleccionar “Nómina de empleados en Trámite” para ver esta información
- Pasar Mouse sobre el ícono que aparece al lado izquierdo de la lista de empleados para saber el estado de validación del empleado.

Figura 5.16 Estado Nomina de Empleados en Tramite

Empleado > Nomina de empleados en tramite

Buscar por rut Rut Empleado <input type="text"/> <input type="button" value="Buscar"/> <small>(ej: 15752265-9)</small>		Buscar por pasaporte Pasaporte <input type="text"/> <input type="button" value="Buscar"/>							
Cantidad Total: 4 ● Modificación rechazada ● Ingreso rechazado ● Modificación pendiente ● Ingreso pendiente									
Página: 1/1									
#	ESTADO / REGISTRO	RUT / PASAPORTE	NOMBRE	APELLIDO PATERNO	APELLIDO MATERNO	GENERO	NACIONALIDAD	FECHA NACIMIENTO	ACCIÓN
1		8.061.566-3	RICARDO JAVIER	CARCAMO	LIVACIC	MASCULINO	CHILENA	13/05/1960	
2		10.987.806-5	ALEJANDRA ANDREA	FERNANDEZ	DIAZ	FEMENINO	CHILENA	21/05/1979	
3		15.002.017-4	MAX PRICE L	PRICE	LOHMAYER	MASCULINO	CHILENA	12/12/2004	
4		15.500.372-2	CONSTANZA DE LOS ANGELES	ROMAN	SILVA	FEMENINO	CHILENA	29/07/1962	
Página: 1/1									

Fuente: Manual Gescon Contratista

Ingresar a la pestaña “Contrato Laboral”

- a) Se desplegará un Menú en el que se debe seleccionar “Ingresar Datos del Contrato Laboral”
- b) Se abre la siguiente pantalla en la cual se ingresan los datos del contrato laboral del empleado.

Figura 5.17 Contrato Laboral

SNAP GRUPO DE EMPRESAS

Bienvenidos señores empresa ISERCON LTDA

Inicio Empleado **Contrato Laboral** Contratos

Ingresar datos del contrato laboral
Visualizar/modificar contratos laborales

Contratos laborales > **Ingresar datos del contrato laboral**

BUSQUEDA

Buscar Rut Empleado * Nombre y Rut Empleado

Datos del Contrato

Empresa ISERCON LTDA Tipo Contrato < Seleccione > *

Fecha Inicio *

* Campos Requeridos

Fuente: Manual Gescon Contratista

Finalmente si voy a la pestaña Contrato poder visualizar a que contrato pertenece el trabajador ingresado.

Figura 5.17 Contrato ERA

enap refineras
ACONCAGUA

Cerrar sesión

Bienvenidos señores empresa
ACONCAGUA LTDA

Inicio Empleados Contrato Laboral Contrato ERA

Contratos ERA > Asignar/Visualizar/Modificar personal en contrato ERA

Cantidad Total 3

Página: 1/1

N°	N° CONTRATO ERA	HOMBRE CONTRATO	ESTADO	ACCIÓN
1	ERA060534	MANTENCION DE EDIFICIOS	FINALIZADO	
2	ERA070360	SERVICIO DE LIMPIEZA INDUSTRIAL EN INSTALACIONES DEL TERMINAL QUINTERO DE REFINERIA ACONCAGUA.	ACTIVO	
3	ERA080267	FABRICACION Y MONTAJE GALPON BODEGA ABASTECIMIENTO.	ACTIVO	

Página: 1/1

Fuente: Manual Gescon Contratista

Una vez que doy acción al contrato en el cual se está trabajando se desplegará la nómina de trabajadores ingresados al sistema y podrá saber en qué situación con ERA se encuentran si están Activos, Finiquitados, Pendientes, etc.

6. Desarrollo de la problemática

Antes de comenzar a desarrollar la descripción del proceso de contratación de personal considero importante presentar un diagrama de proceso que representa la situación actual de la empresa, que refleje de forma gráfica la tramitación de personal para obras en DSD Construcciones y montajes.

Figura 6.1 Modelo Conceptual Contratación de Personal para Obras

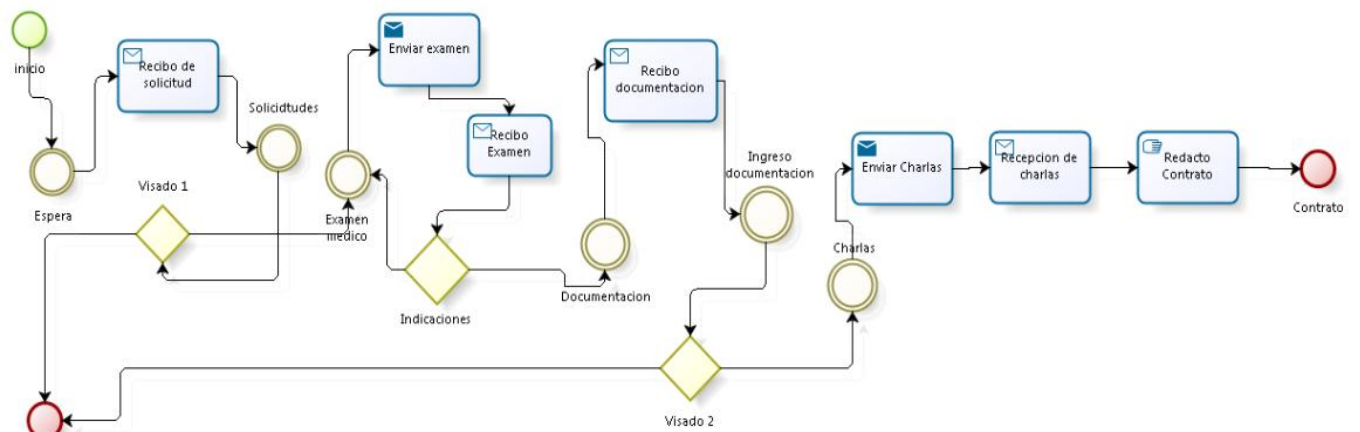

Fuente: Bisagi

6.1 Descripción del proceso de contrataciones

El Jefe de Proyecto prepara la Solicitud de Contratación de acuerdo a las necesidades de obra, la autoriza y entrega al Jefe de Personal en obra, con 12 días de anticipación a la fecha de ingreso solicitada.

El Jefe de Personal de obra o su designado recepciona la Solicitud de Contratación y procede de manera inmediata a revisar su contenido y datos mínimos necesarios descritos,

timbra la recepción de la misma indicando día y hora para constancia, a su vez, visará para cada trabajador solicitado del Listado de Personal actualizado que administra cada obra. En casos de observaciones de algún trabajador debe solicitar de inmediato al emisor su respectivo reemplazo.

Si no existen objeciones el Departamento de Personal de obra contacta directamente a cada trabajador para verificar su disponibilidad, lugar de residencia, y si es o no ubicable. En caso de no ubicable o no disponible se solicita inmediatamente con el emisor el reemplazo correspondiente, el cual será debidamente visado y se repite el proceso de contacto. A continuación verifica la vigencia del examen médico en caso de examen vencido o por vencer, solicita al departamento de Prevención de Riesgos en oficina central para la coordinación de examen con IST. En caso de que el examen esté vigente directamente se sigue con el paso siguiente.

El trámite del Departamento de Personal en obra desde la recepción de la solicitud de contratación y hasta el envío del requerimiento del examen de salud de Prevención de Riesgos debe ser el mínimo posible y no excederá a 2 días hábiles.

En la comunicación telefónica con el trabajador el Departamento de Personal de obra le solicitará la correspondiente documentación para ser emitida a la Oficina de Personal de la obra a través de valija interna de DSD o de la empresa de correos de Chile u otro medio más expedito.

El Jefe de Prevención de Riesgos o su delegado, recepciona el listado con los trabajadores que requieren el examen de Salud. Coordinan con el IST más cercano a la residencia o ubicación del trabajador, la fecha y la hora para la realización de los exámenes. Llama y coordina con el trabajador para la realización de los mismos de acuerdo a la programación previa con el IST. Prepara y emite informe sobre la coordinación de los exámenes y la envía a la obra que lo solicite.

Ejecutados los exámenes efectúa el seguimiento de los Informes correspondientes que emite el IST, hasta su recepción. El trámite desde el requerimiento de exámenes hasta la recepción de los informes debe ser el mínimo posible y no mayor de 6 días corridos, excepto que el IST demore más tiempo en la entrega de los cupos para realizar los exámenes o en la entrega de los informes.

En caso de que el Informe contenga contraindicaciones, el Jefe de Personal de obra solicita a Prevención de Riesgos en Oficina central, se contacte con el trabajador y le solicite un chequeo médico particular. Si el trabajador no presenta interés, se procede a solicitar su reemplazo y se repite el proceso.

El Jefe de Personal de obra entrega el listado de personal contratado al Jefe de Prevención de Riesgos en obra el cual ejecuta o coordina el curso de seguridad, antes del ingreso del trabajador a la obra, y devuelve la información firmada por el trabajador.

El Jefe de Personal de obra mantiene actualizada la planilla de personal solicitado para contratación, emitirá de lunes a viernes un informe sobre el estado de la tramitación de cada solicitud de contratación indicando:

- Número de trabajadores vigentes con pase en la obra a la fecha de éste informe.
- Número de trabajadores solicitados y fecha de solicitud.
- Número de trabajadores con pase de acceso de solicitud.
- Número de trabajadores rechazados por visado, examen de salud, curso de seguridad y que no aceptan oferta de trabajo.
- Número de pases acceso existente en oficina, trabajador en viaje, que no se presentaron o que rechazaron contratación.
- Número de trabajadores de solicitud pendientes de ingreso, en trámite.
- Número de trabajadores sin examen de salud y certificado.
- Número de trabajadores sin documentos y antecedentes pendientes.

Recepcionado el Informe de Salud, el Jefe de Personal de la obra coordina con cada trabajador la firma del contrato correspondiente. Este trámite debe realizarse lo más rápido posible y no debe demorar más de 3 días corridos, excepto que el trabajador se tarde más tiempo.

El Jefe de Personal de obra coordina diariamente las solicitudes para los pases de cada trabajador con el personal del cliente correspondiente.

La tramitación del pase de acceso del trabajador no debería demorar más de 12 días corridos contados desde la recepción de la solicitud de contratación debidamente timbrada, y menos de 5 días aquellos con examen médico vigente.

6.2 Recolección de la información

La recolección de la información se llevó a cabo en los meses de enero a junio del año 2011 en donde se realizaron las observaciones por fecha de cada etapa del proceso de reclutamiento y selección las cuales se detallan en el Anexo 1.

La información recopilada se ordena de la siguiente manera, una vez que es recibida la solicitud se registra el Rut del trabajador para poder identificarlo, luego se incorpora la fecha en la cual fue recibida la solicitud, una vez ingresada conforme el avance de la contratación se ingresa su fecha de envío a examen médico, posteriormente se registra la fecha de recepción de examen médico, posterior a ello la fecha de recepción de la documentación para continuar con la fecha de envío a charla de inducción dada por Refinería para finalizar con la fecha de contrato.

Esta información es la utilizada para la realización del modelo que refleja este proceso.

6.3 Desarrollo del modelo

A continuación se presenta el modelo de Proceso de reclutamiento y selección de personal

Figura 6.2 Modelo de Simulación Actual

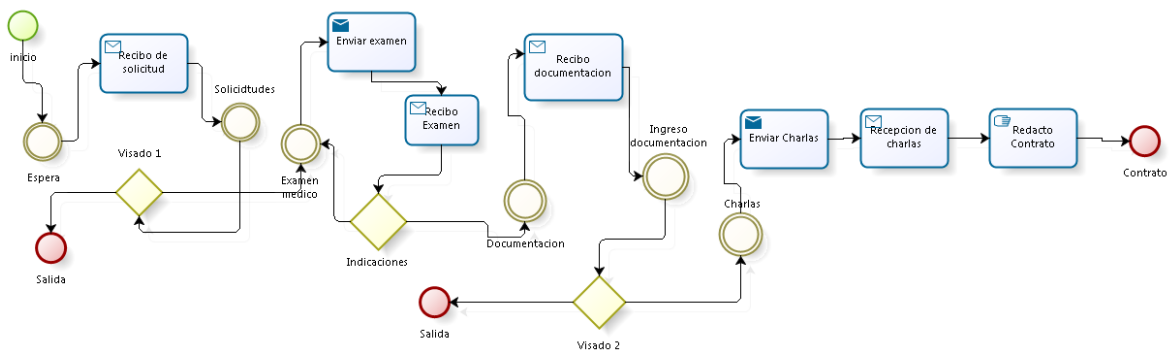

Fuente: Bisagi

Debido a que el tamaño del modelo no permite apreciar con detalle sus componentes se presentara el diagrama por partes.

Figura 6.3 Modelo de Simulación actual parte 1

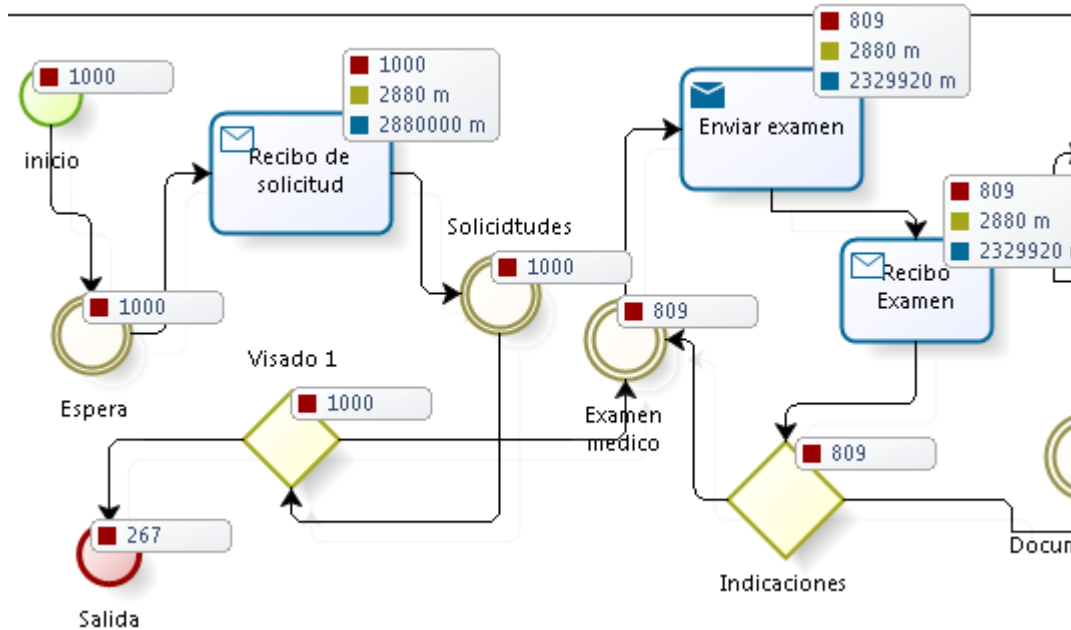

Fuente Bisagi

En esta primera etapa se puede apreciar que son recepcionadas 1000 solicitudes de ellas una vez visadas (porcentaje de visado es 25% de salida y 75% continua en proceso) 809 son enviadas a examen médico por lo cual se reciben 809 exámenes médicos ellos pueden presentar indicaciones por lo mismo quedan dentro del proceso y son enviados nuevamente a la etapa de examen médico.

Figura6.4 Modelo de Simulación actual Parte 2

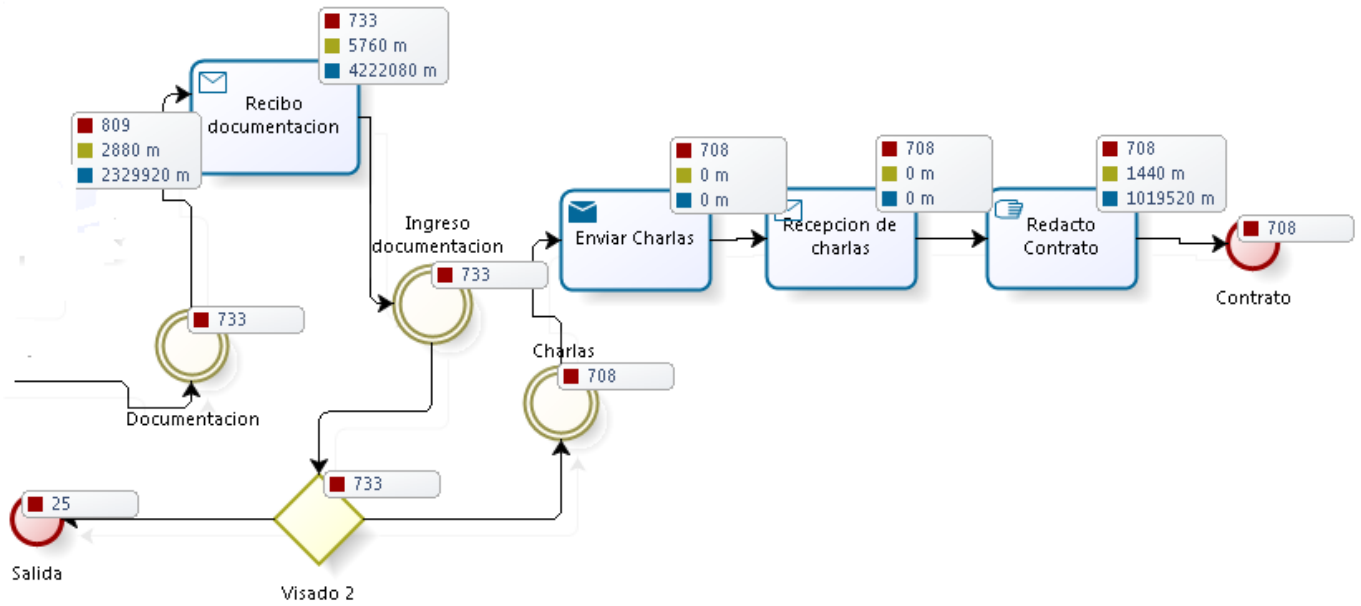

Fuente Bisagi

En esta segunda parte solo 733 solicitudes ingresan a la recepción de documentación donde se encuentra el visado 2 de él solo 708 solicitudes son enviadas a charla de inducción para finalizar con 708 contrataciones.

6.4 Validación del modelo

La validación del modelo tiene como finalidad constatar que éste se comporte de forma congruente, es decir lo más cercano a las actividades que se realizan en la realidad. En este caso se demostrará con los datos recolectados el procedimiento realizado para la contratación de personal.

Cabe mencionar que se está en un inicio de obra en donde se debe contratar la mayor dotación de personal para el proyecto por lo tanto se trabaja de lunes a domingo según las necesidades del mandante y de la propia empresa subcontratista, la unidad de medida es en días. El proceso de contratación para el proyecto Nueva Unidad de Alquiler que fue de donde se obtuvieron los datos se realizó entre los meses de enero a julio.

Par una mayor claridad se subdividirá en 5 bloques solicitudes, exámenes médicos, documentación, charlas y finalmente contratación.

Solicitudes: el proceso de contratación comienza cuando la solicitud llega al departamento de personal en este proyecto llegaron 1009 solicitudes (ver Anexo 1) las cuales se indican a continuación:

Total de Solicitudes			
Enero	173	$(173/1009)*100$	17,15%
Febrero	150	$(150/1009)*100$	14,86%
Marzo	269	$(269/1009)*100$	26,66%
Abril	191	$(191/1009)*100$	18,93%
Mayo	206	$(206/1009)*100$	20,41%
Junio	12	$(12/1009)*100$	1,19%
Julio	8	$(8/1009)*100$	0,8%
Total	1009		100%

Lo primero que se debe realizar es visar las solicitudes, en este proceso se ingresa el Rut del trabajador en las bases de dato de personal, este proceso indica si el trabajador tuvo algún inconveniente con el empleador anteriormente por lo cual no puede ingresar a este nuevo proyecto, si no lo tuvo se puede proceder con el paso siguiente, se detalla a continuación cuantas solicitudes fueron dejadas fuera del proyecto por este proceso.

Total de Solicitudes Visado			
Enero	10	$(10/1009)*100$	1%
Febrero	10	$(7/1009)*100$	0,70%
Marzo	77	$(76/1009)*100$	7,53%
Abril	64	$(64/1009)*100$	6,34%
Mayo	71	$(71/1009)*100$	7,04%
Junio	1	$(1/1009)*100$	0,09%
Julio	4	$(4/1009)*100$	0,39%
Total	237		23.09%

Este 23.09% muestra que del total de solicitudes recibidas a lo largo del proyecto éste porcentaje de ellas solo llego a esta primera fase. Con la ayuda de bisagi se simulo el proceso actual en donde se obtuvo un 26,7% de solicitudes solo llega a esta primera fase.

Considerando el total de solicitudes ingresadas el modelo muestra que salen del proceso 267 solicitudes las cuales no llegan a contrato. En los datos recolectados no terminan el proceso 237 solicitudes por lo cual existe una diferencia de 30 solicitudes.

Para la determinación del margen de error que existe entre datos reales y los que entrega la simulación se utilizara la siguiente formula:

$$[(|\text{Valor real} - \text{valor simulado} |) / \text{valor real}] * 100 = \text{margen porcentual de error}$$

Mencionare que establecí como valido el modelo si su diferencia porcentual con la realidad es cercana al 10%.

Con ayuda de esta fórmula se obtiene lo siguiente:

Criterio de validación	Real	Modelo	error
No terminan el proceso	237	267	12,60%
Si terminan el proceso	772	708	8,30%
Tiempo máximo del proceso	17	19	11,70%

Se puede apreciar que los valores obtenidos son cercanos al 10% por lo tanto se aceptan como válidos ya que una simulación es el reflejo de una realidad no una réplica exacta.

6.5 Escenario propuesto

Una vez realizada la validación del modelo correctamente, procedo a incorporar variaciones a dicho modelo de manera de ver su comportamiento y sus resultados, buscando mejorar y optimizar el proceso de reclutamiento y selección de personal.

Figura 6. 5 Modelo Conceptual

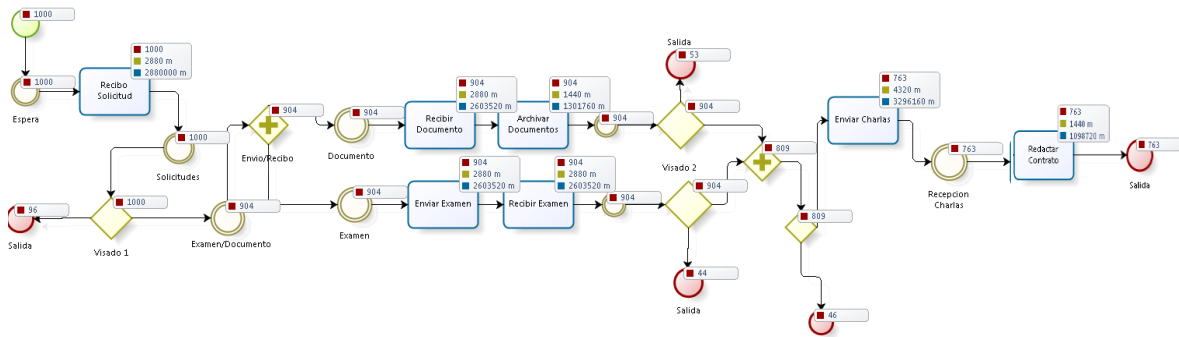

Fuente: Bisagi

Para una tener una mayor claridad de las modificaciones propuestas se presentara el modelo por secciones

Figura 6.6 sección 1 Modelo Conceptual

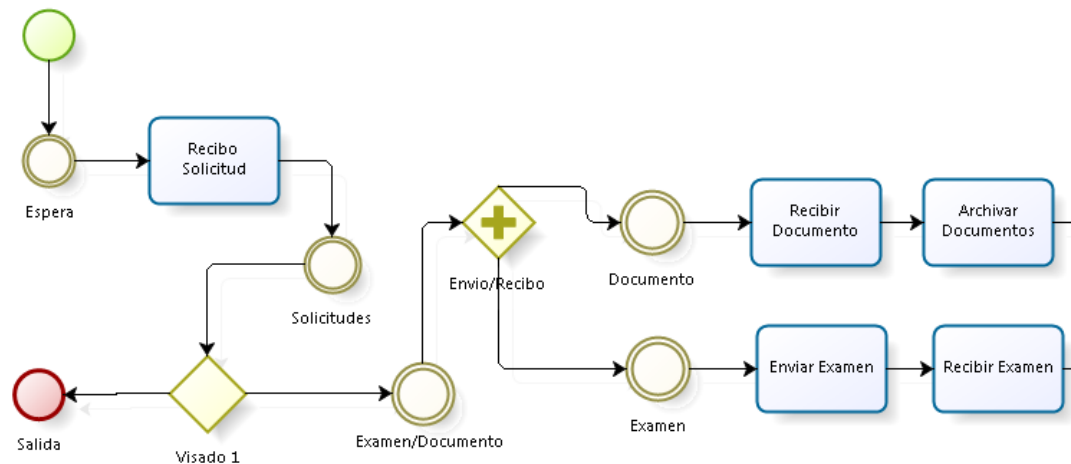

Fuente: Bisagi

La primera variación que presenta el modelo propuesto es que después de que sale de la compuerta visado 1 corresponde el evento examen y documentos los cuales se realizan en paralelo por lo cual se agrega una compuerta la que permite que de manera simultanea se realice la tarea de Recibir Documentos y Enviar a Examen, de la misma forma Archivar Documentos y Recibir Examen.

Figura 6.7 Sección 2 Modelo Conceptual

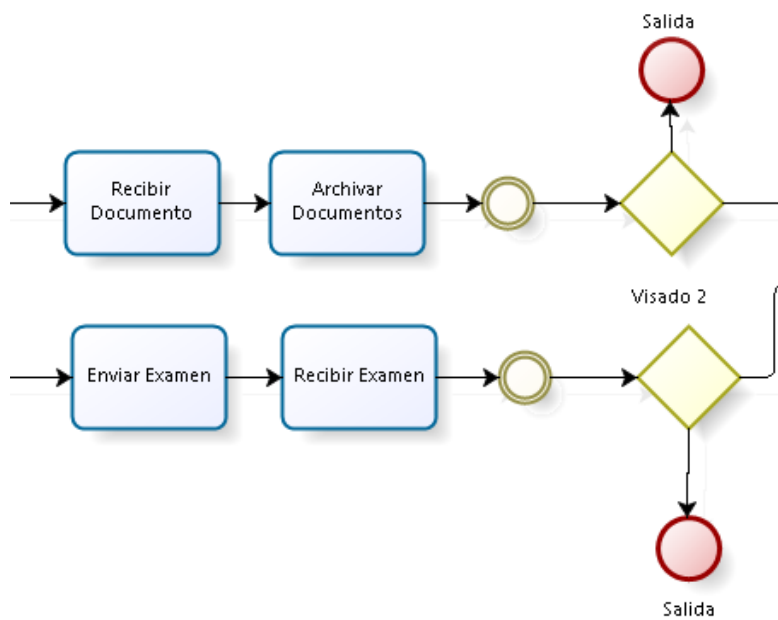

Fuente: Bisagi

La segunda variación que se presenta es que una vez que ambos eventos en paralelo salen de su ejecución se encuentran con compuertas las que tienen salidas del sistema estas compuertas permite sacar del sistema quien no cumpla con algún requisito ya sea de documentación o de examen médico.

Referente a la documentación puede llegar algún trabajador sin su Certificado de Antecedentes y esta compuerta detectara que debe salir del sistema, por otra parte si algún trabajador no se presentó a realizar su examen médico el día y hora fijada con esta compuerta también saldrá del sistema. De la misma manera quedaran fuera de este proceso quienes presenten alguna contraindicación en su examen médico.

Figura 6.8 seccion 3 Modelo Conceptual

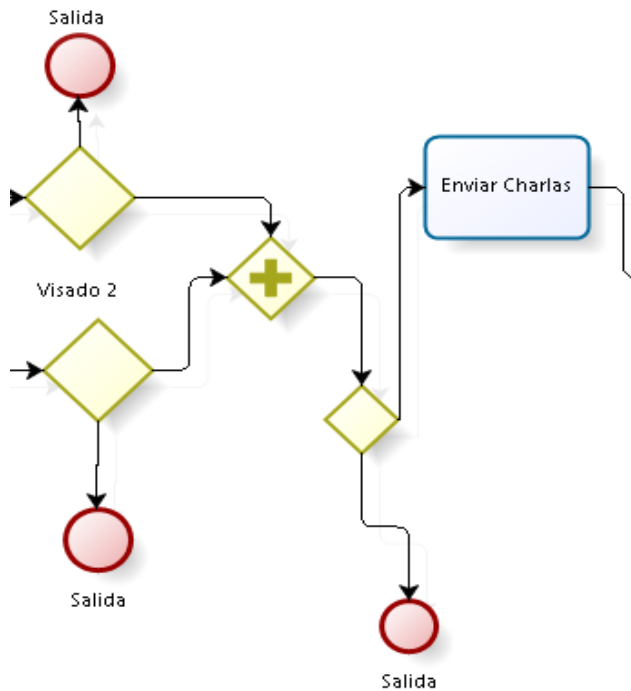

Fuente: Bisagi

La tercera modificación es que una vez que salen de la sección en paralelo se encuentran con una nueva compuerta en la cual continuarán para asistir a charla solo los que cumplan con todas las exigencias médicas y de documentación, quienes no cumplan con todo lo solicitado saldrán también del sistema.

Se puede apreciar que en las modificaciones propuestas se aprecia mayor control a la salida de cada tarea.

7. Análisis y comparación de resultados.

A continuación presento los resultados obtenidos con las modificaciones realizadas para ver su comportamiento y resultados.

Del modelo propuesto se puede observar que tiene un factor de control mayor que el modelo original por lo cual presenta mayor salidas del proceso.

En la compuerta 1 salen 96 solicitudes lo cual correspondería al proceso de visado, el cual consiste en ingresar el Rut del trabajador en las bases de Payroll si el trabajador figura con observaciones no podrá continuar con el proceso de selección de persona.

Figura 7.1 Extracto 1

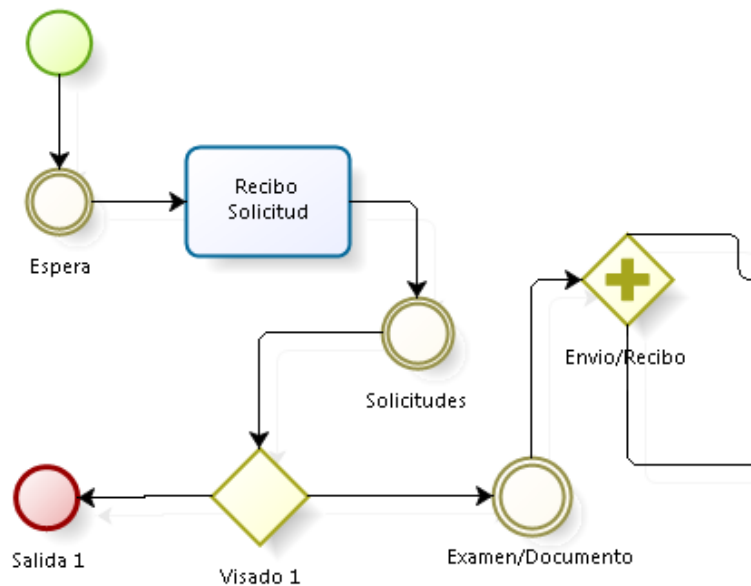

Fuente Bisagi

La compuerta 2 presenta 53 salidas las cuales representan que de las solicitudes que ingresaron a la tarea de Recibir Documentos y Archivarlos 53 solicitudes no se presentaron o no cumplieron en su totalidad con lo exigido, quedando fuera del proceso.

La compuerta 3 presenta 44 salidas las cuales reflejan que estas solicitudes no asistieron a realizar su examen médico o que se encuentran contraindicados por lo cual salen del sistema.

Figura 7.2 Extracto 2

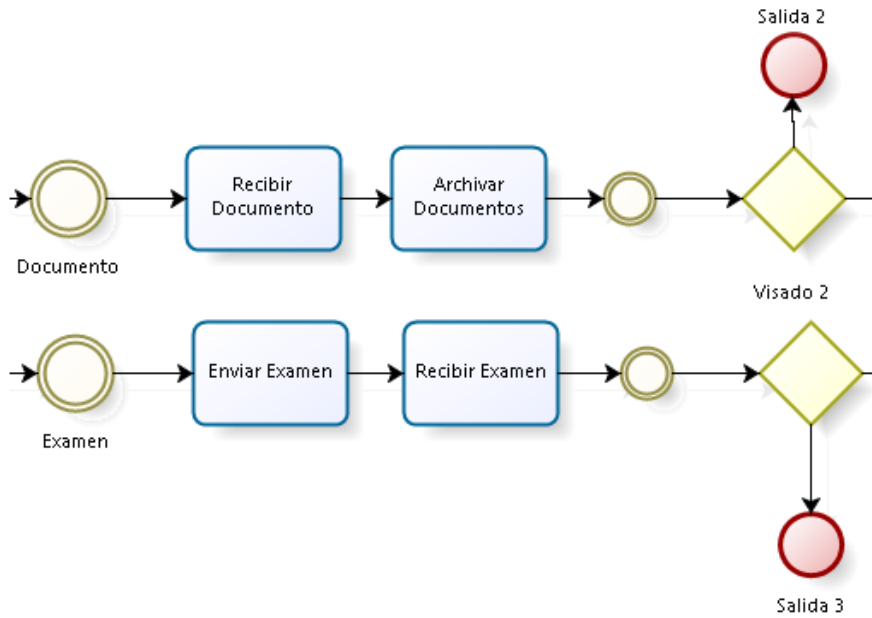

Fuente: Bisagi

La compuerta numero 4 refleja el ultimo filtro que resulta de la salida de la tarea de Archivar Documentos y Recibir examen de la cual salen 46 solicitudes que no cumplen con una de las exigencias, quiere decir por ejemplo que tienen su documentación completa pero no se han realizado su examen médico, o que se realizaron su examen y aun no presentan documentación requerida.

Figura 7.3 Extracto 3

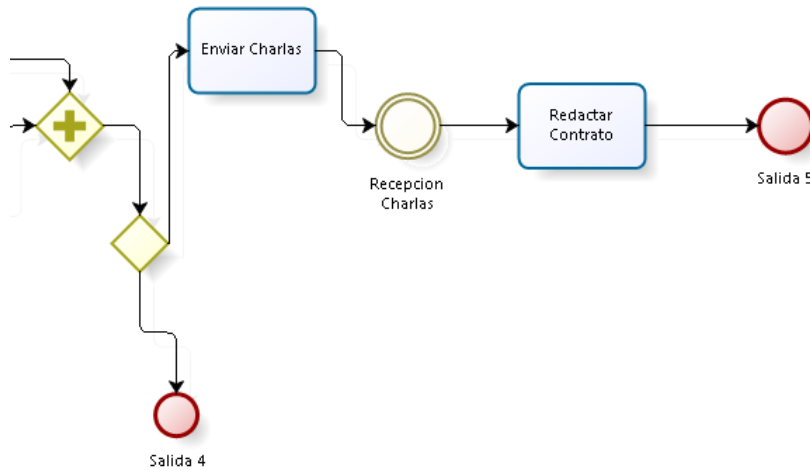

Fuente: Bisagi

Por otra parte se puede observar que con las modificaciones al proceso de reclutamiento y selección de las 1000 solicitudes que ingresan son finalmente contratados 763 un 76% de las solicitudes recepcionadas, utilizando como máximo 10 días.

Comparando con el modelo de simulación actual en él se puede apreciar que se encuentran dos compuertas de salida.

La salida 1 refleja que 267 solicitudes figuran con observaciones en el sistema Payroll y la salida 2 refleja que 25 solicitudes no cumplen con algún requisito de examen o documentación.

Figura 7.4 Extracto

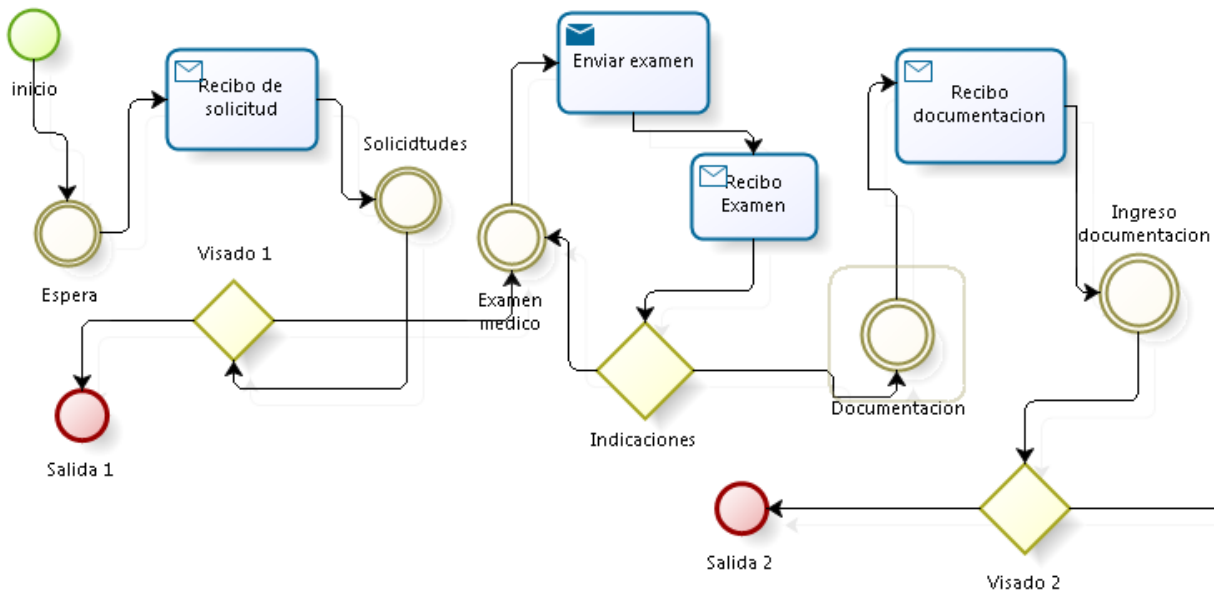

Fuente: Bisagi

De las 1000 solicitudes que ingresan 708 llegan finalmente a contratos lo cual es un 70% de las solicitudes recepcionadas tomando un total de 19 días en realizar esas contrataciones.

7.1 Análisis Económico

Se tiene que tener presente que el proceso de contratación realizada es como subcontrato de Empresa Enap Refinerías Aconcagua la cual por licitación pública adjudicó el proyecto a DSD Construcciones y Montajes por un total de 8.000.000.000 anuales; como subcontrato se cobra por H/H trabajada. Los valores obtenidos para el cálculo de ingresos fueron considerados del convenio colectivo firmados entre DSD Construcciones y Montajes y el Sindicato Sinami que se pueden ver en anexo 4.

Considerando las solicitudes recepcionadas los ingresos esperados con un 100% de las contrataciones se aprecia en la siguiente tabla.

Figura 7.5: Liquido Total por Categorías

Categorías	Cantidad Solicitudes	Liquido Total
Capataz	62	\$ 54.560.000
Maestro Mayor	169	\$ 127.595.000
Maestro Primera	217	\$ 144.305.000
Maestro Segunda	179	\$ 93.975.000
Ayudantes	201	\$ 82.410.000
Soldador Plancha	32	\$ 24.160.000
Soldador Tig	43	\$ 59.555.000
Soldador 7018	48	\$ 48.000.000
Chofer Minibus	4	\$ 2.600.000
Pañoleros	5	\$ 2.625.000
Supervisor	23	\$ 27.600.000
Asistentes	22	\$ 14.960.000
Jefe de Area	4	\$ 6.200.000
	1009	\$ 690.545.000

Si se observa la Situación Actual se aprecia que los ingresos percibidos por ingresar a 708 trabajadores al proyecto es de \$ 488.905.860.-

Se debe considerar que la realización de exámenes médicos se realiza previo a la contratación de los trabajadores es por éste concepto que se cancela a IST un total de \$ 46.020.000, considerando el valor del Examen Pre ocupacional a \$ 65.000.- por trabajador.

Como muestra el modelo de la Situación Actual de los 1000 trabajadores enviados a examen médico 292 no continuaron con el proceso de contratación es por ello que las pérdidas asociadas a este proceso es de \$ 18.980.000.-

Si se considera el Modelo Conceptual se observa que el total de trabajadores contratados es de 763 por lo cual los ingresos por ellos es de \$ 526.885.835.- y se cancela por Examen Pre ocupacional \$ 49.595.000.-

A diferencia de la Simulación Actual el Modelo Conceptual presenta más salidas del sistema lo que genera un mayor control lo cual se ve reflejado en la salida de las solicitudes del sistema las cuales suman 143 esto refleja que del total de solicitudes enviadas a examen médico 143 no llegaron a ser contratados es por ello que las pérdidas son de \$ 9.295.000.-

8 Conclusiones y Recomendaciones

Finalmente se puede concluir que el Modelo Conceptual mejora los tiempos de ejecución del Proceso de Reclutamiento y selección de Personal, ya que en el Modelo de simulación Actual se aprecia que el tiempo máximo de realización de estas funciones era de 19 días, considerando que la empresa lo requería en 12 días no se estaba cumpliendo de manera satisfactoria el objetivo.

Con las mejoras propuestas en el Modelo Conceptual se obtiene que las funciones se realicen como máximo en 10 días lo cual nos muestra que administrando los recursos de manera eficaz y eficiente se obtiene una considerable mejora. La cual se ve reflejada en un tiempo de ciclo menor del 50%, por lo cual se cumple con el objetivo planteado al inicio de esta memoria.

Referente a los ingresos se aprecia que en la Situación actual ascienden a \$ 488.905.860.- versus el Modelo Conceptual que es de \$ 526.885.835.- al optimizar el proceso aumentando la cantidad de solicitudes que llegan a contrato y disminuyendo el tiempo en el cual se realizan a la vez aumentan los ingresos en \$ 37.979.975.

Los costos también se ven afectados en ambas situaciones ya que existen salidas del sistema en la Situación Actual los costos por exámenes es de \$ 18.980.000 y en el Modelo Conceptual es de \$ 9.295.000.- por lo que se aprecia una disminución del 50% de los costos por examen médico que solicitudes que no llegan a contratación.

A modo de recomendación a pesar que el tiempo de espera por examen médicos es de 2 días esa brecha se podría acortar aún más si se trabajara con Mutual de Seguridad y no con IST, ya que Mutual entrega el resultado de los exámenes médicos el mismo día en que los trabajadores se los realizan y de forma digital envía a los encargados de Reclutamiento y Selección el documento original.

Se sugiere que el personal a trabajar en el Departamento de Reclutamiento y Selección mantenga un nivel de conocimiento de las funciones que realizan los trabajadores en obra, ya que, de esta forma se podría tener la autonomía de poder seleccionar al trabajador idóneo para el cargo y no tener que esperar que el Supervisor de Área reemplace a algún trabajador que por diferentes motivos no puede presentarse.

Bibliografía

Catarina.Udla: De la Fuente, G; Pino, R; (2001). Teoría de Líneas de Espera Modelos de Colas, Servicio de Publicaciones, Universidad de Oviedo.

García: García, J;(2001). Resumen traducido “*Fundamentals of Queueing Theory*”, Universidad Politecnica de Valencia, España.

Mathias Weske:Weske, M; (1998). Business Process Management, Library of Congress Control Number 2007933897.

Manual Gescon: Manual Gescon Contratista; (2012). Departamento Continuidad Operacional de Aprovisionamiento, Enap Refinerías Aconcagua

Mc Graw Hill: García, E, Azarany, M; Simulación y Análisis de Modelos Estocásticos, Mc Graw Hill.

Sánchez: Sánchez, J, (2006). Introducción a la Estadística Empresarial: “Series temporales” pdf.

Tarifa: Tarifa, E; Teoría de Modelo y Simulación, Universidad Nacional de Jujuy.

Webster:Webster, A; (2001). Estadística Aplicada a los Negocios y la Economía, Editorial Mc Graw Hill, 3ra Edición.

Anexos

Anexo 1: Datos de la Muestra

Nº	RUT	FECHA RECEPCION SOLICITUD	FECHAENVIADO A EXAMEN MEDICO	FECHA RECEPCION EXAMEN MEDICO	FECHA RECEPCION DOCUMENTOS	CHARLA REFINERIA	FECHA DE CONTRATO
1	99280220	04/01/2011	11/01/2011	13/01/2011	13/01/2011	14/01/2011	14/01/2011
2	14336836K	04/01/2011	11/01/2011	13/01/2011	13/01/2011	14/01/2011	14/01/2011
3	110328966	04/01/2011	10/01/2011	12/01/2011	13/01/2011	14/01/2011	14/01/2011
4	165752856	04/01/2011	11/01/2011	13/01/2011	13/01/2011	14/01/2011	14/01/2011
5	133881360	03/01/2011	04/01/2011	04/01/2011	05/01/2011	06/01/2011	06/01/2011
6	144644727	03/01/2011	04/01/2011	04/01/2011	05/01/2011	06/01/2011	10/01/2011
7	139898656	03/01/2011	04/01/2011	04/01/2011	05/01/2011	06/01/2011	10/01/2011
8	103930545	03/01/2011	03/01/2011	05/01/2011	06/01/2011	10/01/2011	11/01/2011
9	90749994	03/01/2011	04/01/2011	04/01/2011	05/01/2011	06/01/2011	06/01/2011
10	129536225	07/01/2011	11/01/2011	13/01/2011	13/01/2011	14/01/2011	14/01/2011
11	55650896	04/01/2011	08/01/2011	10/01/2011	10/01/2011	11/01/2011	11/01/2011
12	157665359	04/01/2011	08/01/2011	10/01/2011	10/01/2011	10/01/2011	10/01/2011
13	160380470	03/01/2011	04/01/2011	04/01/2011	05/01/2011	06/01/2011	06/01/2011
14	131920253	03/01/2011	04/01/2011	06/01/2011	05/01/2011	06/01/2011	06/01/2011
15	131924372	03/01/2011	04/01/2011	06/01/2011	05/01/2011	06/01/2011	06/01/2011
16	115475754	03/01/2011	04/01/2011	06/01/2011	05/01/2011	06/01/2011	06/01/2011
17	105508239	03/01/2011	04/01/2011	06/01/2011	05/01/2011	06/01/2011	10/01/2011
18	17993776K	03/01/2011	04/01/2011	06/01/2011	05/01/2011	06/01/2011	10/01/2011
19	179776340	03/01/2011	04/01/2011	06/01/2011	05/01/2011	06/01/2011	10/01/2011
20	121257254	03/01/2011	04/01/2011	06/01/2011	05/01/2011	06/01/2011	12/01/2011
21	124238277	03/01/2011	04/01/2011	06/01/2011	06/01/2011	07/01/2011	20/01/2011
22	93259165	03/01/2011	08/01/2011	10/01/2011	10/01/2011	11/01/2011	24/01/2011
23	137601699	03/01/2011	08/01/2011	10/01/2011	11/01/2011	11/01/2011	12/01/2011
24	159734145	03/01/2011	08/01/2011	10/01/2011	11/01/2011	11/01/2011	12/01/2011
25	13362435K	03/01/2011	13/01/2011	15/01/2011	17/01/2011	17/01/2011	24/01/2011
26	171602211	03/01/2011	19/01/2011	21/01/2011	21/01/2011	21/01/2011	24/01/2011
27	114367214	03/01/2011	24/01/2011	26/01/2011	26/01/2011	10/01/2011	27/01/2011
28	70398508	03/01/2011	04/01/2011	06/01/2011	06/01/2011	06/01/2011	10/01/2011
29	89066212	03/01/2011	08/01/2011	10/01/2011	10/01/2011	10/01/2011	11/01/2011
30	82956972	03/01/2011	19/01/2011	21/01/2011	21/01/2011	24/01/2011	24/01/2011
31	14070895K	03/01/2011	06/01/2011	08/01/2011	10/01/2011	10/01/2011	11/01/2011
32	82844945	03/01/2011	08/01/2011	10/01/2011	10/01/2011	10/01/2011	10/01/2011
33	93944542	03/01/2011	08/01/2011	10/01/2011	10/01/2011	10/01/2011	10/01/2011

34	214542900	05/01/2011	08/01/2011	10/01/2011	10/01/2011	10/01/2011	10/01/2011
35	107268359	05/01/2011	19/01/2011	21/01/2011	21/01/2011	24/01/2011	24/01/2011
36	129780568	04/01/2011	08/01/2011	10/01/2011	10/01/2011	11/01/2011	17/01/2011
37	103337682	04/01/2011	08/01/2011	10/01/2011	10/01/2011	11/01/2011	17/01/2011
38	97914974	03/01/2011	04/01/2011	04/01/2011	05/01/2011	06/01/2011	17/01/2011
39	122108260	03/01/2011	04/01/2011	06/01/2011	06/01/2011	06/01/2011	17/01/2011
40	83264926	04/01/2011	08/01/2011	10/01/2011	10/01/2011	10/01/2011	17/01/2011
41	157625462	08/01/2011	14/01/2011	16/01/2011	17/01/2011	17/01/2011	18/01/2011
42	105180578	08/01/2011	14/01/2011	16/01/2011	17/01/2011	17/01/2011	18/01/2011
43	73538297	08/01/2011	14/01/2011	16/01/2011	17/01/2011	18/01/2011	24/01/2011
44	168121857	08/01/2011	14/01/2011	16/01/2011	17/01/2011	17/01/2011	18/01/2011
45	81857555	08/01/2011	14/01/2011	16/01/2011	17/01/2011	17/01/2011	18/01/2011
46	164995232	08/01/2011	14/01/2011	16/01/2011	17/01/2011	17/01/2011	18/01/2011
47	177906476	08/01/2011	14/01/2011	16/01/2011	17/01/2011	17/01/2011	18/01/2011
48	174810966	08/01/2011	14/01/2011	16/01/2011	17/01/2011	17/01/2011	18/01/2011
49	93472853	08/01/2011	19/01/2011	21/01/2011	21/01/2011	24/01/2011	24/01/2011
50	111826072	11/01/2011	15/01/2011	17/01/2011	17/01/2011	17/01/2011	18/01/2011
51	86801825	04/01/2011	08/01/2011	10/01/2011	11/01/2011	12/01/2011	17/01/2011
52	123852893	04/01/2011	14/01/2011	16/01/2011	17/01/2011	17/01/2011	18/01/2011
53	89800129	04/01/2011	08/01/2011	10/01/2011	10/01/2011	10/01/2011	24/01/2011
54	88454294	04/01/2011	08/01/2011	10/01/2011	10/01/2011	10/01/2011	24/01/2011
55	122299872	07/01/2011	14/01/2011	16/01/2011	17/01/2011	17/01/2011	24/01/2011
56	139881885	07/01/2011	14/01/2011	16/01/2011	17/01/2011	17/01/2011	24/01/2011
57	92334953	07/01/2011	14/01/2011	16/01/2011	17/01/2011	17/01/2011	24/01/2011
58	105744455	07/01/2011	14/01/2011	16/01/2011	17/01/2011	17/01/2011	24/01/2011
59	132296154	07/01/2011	14/01/2011	16/01/2011	17/01/2011	17/01/2011	24/01/2011
60	144445732	12/01/2011	19/01/2011	21/01/2011	21/01/2011	24/01/2011	24/01/2011
61	159728722	12/01/2011	19/01/2011	21/01/2011	21/01/2011	24/01/2011	24/01/2011
62	64.567.802	12/01/2011	19/01/2011	21/01/2011	21/01/2011	24/01/2011	24/01/2011
63	108426683	12/01/2011	19/01/2011	21/01/2011	21/01/2011	24/01/2011	24/01/2011
64	163306379	12/01/2011	21/01/2011	23/01/2011	24/01/2011	24/01/2011	25/01/2011
65	16402508K	12/01/2011	22/01/2011	24/01/2011	24/01/2011	24/01/2011	25/01/2011
66	174790221	12/01/2011	23/01/2011	25/01/2011	25/01/2011	25/01/2011	26/01/2011
67	131355556	12/01/2011	23/01/2011	25/01/2011	25/01/2011	25/01/2011	26/01/2011
68	158335654	12/01/2011	23/01/2011	25/01/2011	26/01/2011	25/01/2011	27/01/2011
69	75373953	10/01/2011	14/02/2011	16/02/2011	17/01/2011	17/01/2011	24/01/2011
70	144547101	10/01/2011	21/01/2011	23/01/2011	24/01/2011	24/01/2011	24/01/2011
71	6319090K	10/01/2011	19/01/2011	21/01/2011	21/01/2011	24/01/2011	24/01/2011
72	120555677	10/01/2011	21/01/2011	23/01/2011	24/01/2011	24/01/2011	24/01/2011
73	140709069	10/01/2011	19/01/2011	21/01/2011	21/01/2011	24/01/2011	24/01/2011

74	96523017	10/01/2011	21/01/2011	23/01/2011	24/01/2011	24/01/2011	31/01/2011
75	113851473	10/01/2011	19/01/2011	21/01/2011	21/01/2011	24/01/2011	31/01/2011
76	109598380	10/01/2011	21/01/2011	23/01/2011	24/01/2011	24/01/2011	31/01/2011
77	122248011	10/01/2011	21/01/2011	23/01/2011	24/01/2011	24/01/2011	31/01/2011
78	120525220	10/01/2011	29/01/2011	31/01/2011	24/01/2011	24/01/2011	31/01/2011
79	118255593	21/01/2011	22/01/2011	24/01/2011	24/01/2011	24/01/2011	31/01/2011
80	96491107	11/01/2011	24/01/2011	26/01/2011	26/01/2011	27/01/2011	31/01/2011
81	177899631	11/01/2011	25/01/2011	27/01/2011	28/01/2011	31/01/2011	01/02/2011
82	152111665	11/01/2011	26/01/2011	28/01/2011	28/01/2011	31/01/2011	01/02/2011
83	145402387	11/01/2011	25/01/2011	27/01/2011	28/01/2011	31/01/2011	01/02/2011
84	162324551	11/01/2011	26/01/2011	28/01/2011	28/01/2011	31/01/2011	01/02/2011
85	95139817	11/01/2011	26/01/2011	28/01/2011	28/01/2011	31/01/2011	01/02/2011
86	180351906	11/01/2011	25/01/2011	27/01/2011	28/01/2011	31/01/2011	01/02/2011
87	138516806	11/01/2011	25/01/2011	27/01/2011	28/01/2011	31/01/2011	01/02/2011
88	140666017	11/01/2011	29/01/2011	31/01/2011	01/02/2011	31/01/2011	02/02/2011
89	168895283	11/01/2011	29/01/2011	31/01/2011	15/02/2011	15/02/2011	15/02/2011
90	115481002	11/01/2011	30/01/2011	01/02/2011	01/02/2011	31/01/2011	02/02/2011
91	187470994	14/01/2011	21/01/2011	23/01/2011	24/01/2011	24/01/2011	07/02/2011
92	116893444	14/01/2011	21/01/2011	23/01/2011	24/01/2011	24/01/2011	24/01/2011
93	76493499	14/01/2011	21/01/2011	23/01/2011	24/01/2011	24/01/2011	24/01/2011
94	90897020	14/01/2011	21/01/2011	23/01/2011	24/01/2011	24/01/2011	31/01/2011
95	115144030	14/01/2011	23/01/2011	25/01/2011	25/01/2011	26/01/2011	31/01/2011
96	159748405	14/01/2011	26/01/2011	28/01/2011	28/01/2011	31/01/2011	01/02/2011
97	126208731	14/01/2011	29/01/2011	31/01/2011	31/01/2011	01/02/2011	02/02/2011
98	150814146	08/02/2011	10/02/2011	12/02/2011	11/02/2011	11/02/2011	14/02/2011
99	11967252K	08/02/2011	10/02/2011	12/02/2011	10/02/2011	11/02/2011	14/02/2011
100	174801681	14/01/2011	22/01/2011	24/01/2011	25/01/2011	26/01/2011	26/01/2011
101	139892690	14/01/2011	25/01/2011	27/01/2011	28/01/2011	31/01/2011	01/02/2011
102	127316287	14/01/2011	26/01/2011	28/01/2011	28/01/2011	31/01/2011	01/02/2011
103	131464282	14/01/2011	25/01/2011	27/01/2011	28/01/2011	31/01/2011	01/02/2011
104	121879875	14/01/2011	25/01/2011	27/01/2011	28/01/2011	31/01/2011	01/02/2011
105	88324722	14/01/2011	25/01/2011	27/01/2011	28/01/2011	31/01/2011	01/02/2011
106	80809662	14/01/2011	26/01/2011	28/01/2011	28/01/2011	31/01/2011	01/02/2011
107	10861952K	14/01/2011	26/01/2011	28/01/2011	28/01/2011	31/01/2011	01/02/2011
108	16967700K	14/01/2011	26/01/2011	28/01/2011	28/01/2011	31/01/2011	01/02/2011
109	117898334	14/01/2011	29/01/2011	31/01/2011	31/01/2011	31/01/2011	02/02/2011
110	177598690	14/01/2011	13/02/2011	15/02/2011	15/02/2011	15/02/2011	15/02/2011
111	174783071	15/01/2011	22/01/2011	24/01/2011	25/01/2011	25/01/2011	26/01/2011
112	168892780	15/01/2011	29/01/2011	31/01/2011	31/01/2011	31/01/2011	01/02/2011
113	175669981	15/01/2011	29/01/2011	31/01/2011	01/02/2011	01/02/2011	02/02/2011

114	165018109	17/01/2011	17/01/2011	17/01/2011	17/01/2011	17/01/2011	18/01/2011
115	168895100	17/01/2011	17/01/2011	17/01/2011	17/01/2011	17/01/2011	18/01/2011
116	118033671	17/01/2011	30/01/2011	01/02/2011	02/02/2011	02/02/2011	03/02/2011
117	7751368K	17/01/2011	30/01/2011	01/02/2011	02/02/2011	02/02/2011	03/02/2011
118	150826756	10/01/2011	16/01/2011	18/01/2011	19/01/2011	20/01/2011	31/01/2011
119	162306243	10/01/2011	16/01/2011	18/01/2011	19/01/2011	20/01/2011	31/01/2011
120	113000228	10/01/2011	16/01/2011	18/01/2011	19/01/2011	20/01/2011	31/01/2011
121	124501202	10/01/2011	14/01/2011	16/01/2011	17/01/2011	17/01/2011	31/01/2011
122	169720711	10/01/2011	14/01/2011	16/01/2011	17/01/2011	17/01/2011	07/02/2011
123	150957680	21/01/2011	29/01/2011	31/01/2011	31/01/2011	01/02/2011	14/02/2011
124	97756821	21/01/2011	29/01/2011	31/01/2011	31/01/2011	01/02/2011	14/02/2011
125	12139717K	21/01/2011	29/01/2011	31/01/2011	31/01/2011	01/02/2011	01/02/2011
126	150826349	21/01/2011	29/01/2011	31/01/2011	31/01/2011	01/02/2011	01/02/2011
127	108845082	21/01/2011	29/01/2011	31/01/2011	31/01/2011	01/02/2011	03/02/2011
128	133625534	21/01/2011	29/01/2011	31/01/2011	01/02/2011	01/02/2011	02/02/2011
129	145742854	21/01/2011	29/01/2011	31/01/2011	01/02/2011	01/02/2011	02/02/2011
130	128190104	21/01/2011	04/02/2011	06/02/2011	07/02/2011	07/02/2011	07/02/2011
131	121307251	21/01/2011	30/01/2011	01/02/2011	14/02/2011	14/02/2011	14/02/2011
132	74345441	21/01/2011	09/02/2011	11/02/2011	14/02/2011	14/02/2011	14/02/2011
133	159844722	10/01/2011	14/01/2011	16/01/2011	17/01/2011	17/01/2011	24/01/2011
134	53761224	10/01/2011	12/01/2011	14/01/2011	17/01/2011	18/01/2011	24/01/2011
135	74072712	03/01/2011	04/01/2011	06/01/2011	06/01/2011	06/01/2011	14/01/2011
136	12450709K	21/01/2011	22/01/2011	24/01/2011	24/01/2011	24/01/2011	24/01/2011
137	146162371	21/01/2011	26/01/2011	28/01/2011	31/01/2011	31/01/2011	01/02/2011
138	118956257	21/01/2011	26/01/2011	28/01/2011	31/01/2011	31/01/2011	01/02/2011
139	79225797	21/01/2011	26/01/2011	28/01/2011	31/01/2011	31/01/2011	01/02/2011
140	87615227	21/01/2011	26/01/2011	28/01/2011	02/02/2011	02/02/2011	03/02/2011
141	77675264	21/01/2011	23/01/2011	25/01/2011	10/02/2011	21/02/2011	22/02/2011
142	99428821	25/01/2011	26/01/2011	28/01/2011	28/01/2011	29/01/2011	31/01/2011
143	156473685	25/01/2011	29/01/2011	31/01/2011	31/01/2011	31/01/2011	01/02/2011
144	104508480	25/01/2011	29/01/2011	31/01/2011	31/01/2011	31/01/2011	01/02/2011
145	126014929	25/01/2011	29/01/2011	31/01/2011	31/01/2011	31/01/2011	01/02/2011
146	103928281	25/01/2011	29/01/2011	31/01/2011	31/01/2011	31/01/2011	02/02/2011
147	128455574	10/01/2011	12/01/2011	14/01/2011	17/01/2011	18/01/2011	31/01/2011
148	151701531	12/01/2011	31/01/2011	01/02/2011	01/02/2011	01/02/2011	02/02/2011
149	131405669	12/01/2011	31/01/2011	01/02/2011	01/02/2011	01/02/2011	02/02/2011
150	166772761	12/01/2011	31/01/2011	01/02/2011	01/02/2011	01/02/2011	02/02/2011
151	128223606	12/01/2011	31/01/2011	01/02/2011	01/02/2011	01/02/2011	14/02/2011
152	150834864	22/01/2011	25/01/2011	27/01/2011	28/01/2011	01/02/2011	01/02/2011
153	92296571	24/01/2011	30/01/2011	01/02/2011	02/02/2011	03/02/2011	03/02/2011

154	143366944	24/01/2011	30/01/2011	01/02/2011	02/02/2011	03/02/2011	03/02/2011
155	17793044K	25/01/2011	29/01/2011	31/01/2011	16/02/2011	16/02/2011	16/02/2011
156	168891431	25/01/2011	26/01/2011	28/01/2011	28/01/2011	01/02/2011	01/02/2011
157	177913685	25/01/2011	30/01/2011	01/02/2011	01/02/2011	02/02/2011	07/02/2011
158	15714183K	26/01/2011	29/01/2011	31/01/2011	01/02/2011	01/02/2011	02/02/2011
159	167769799	26/01/2011	29/01/2011	31/01/2011	31/01/2011	01/02/2011	02/02/2011
160	108322284	26/01/2011	27/01/2011	29/01/2011	28/01/2011	31/01/2011	01/02/2011
161	117363473	26/01/2011	30/01/2011	01/02/2011	01/02/2011	02/02/2011	07/02/2011
162	98189270	26/01/2011	29/01/2011	31/01/2011	01/02/2011	02/02/2011	07/02/2011
163	104134688	26/01/2011	26/01/2011	28/01/2011	29/01/2011	29/01/2011	01/02/2011
164	16403254K	26/01/2011	30/01/2011	01/02/2011	01/02/2011	02/02/2011	07/02/2011
165	108085282	26/01/2011	25/01/2011	27/01/2011	28/01/2011	29/01/2011	01/02/2011
166	77258566	26/01/2011	26/01/2011	28/01/2011	29/01/2011	01/02/2011	14/02/2011
167	106652856	27/01/2011	07/02/2011	09/02/2011	10/02/2011	10/02/2011	14/02/2011
168	176889829	28/01/2011	30/01/2011	01/02/2011	02/02/2011	02/02/2011	14/02/2011
169	179773341	28/01/2011	30/01/2011	01/02/2011	01/02/2011	02/02/2011	02/02/2011
170	150864011	28/01/2011	30/01/2011	01/02/2011	01/02/2011	02/02/2011	14/02/2011
171	66293319	02/02/2011	03/02/2011	05/02/2011	07/02/2011	07/03/2011	08/02/2011
172	96341652	02/02/2011	07/02/2011	09/02/2011	01/03/2011	01/03/2011	01/03/2011
173	145817153	31/01/2011	03/02/2011	05/02/2011	05/02/2011	14/02/2011	14/02/2011
174	15561613K	04/02/2011	12/02/2011	14/02/2011	15/02/2011	15/02/2011	15/02/2011
175	132276463	04/02/2011	12/02/2011	14/02/2011	14/02/2011	14/02/2011	14/02/2011
176	123231783	07/02/2011	09/02/2011	11/02/2011	14/02/2011	14/02/2011	14/02/2011
177	139940601	07/02/2011	09/02/2011	11/02/2011	14/02/2011	14/02/2011	14/02/2011
178	164993302	07/02/2011	09/02/2011	11/02/2011	14/02/2011	14/02/2011	14/02/2011
179	116786893	07/02/2011	26/02/2011	28/02/2011	01/03/2011	01/03/2011	07/03/2011
180	103751535	07/02/2011	09/02/2011	11/02/2011	15/02/2011	10/02/2011	15/02/2011
181	119181038	07/02/2011	20/02/2011	22/02/2011	02/03/2011	23/02/2011	02/03/2011
182	180361642	07/02/2011	12/02/2011	14/02/2011	15/02/2011	15/02/2011	07/03/2011
183	145763835	07/02/2011	09/02/2011	11/02/2011	14/02/2011	14/02/2011	14/02/2011
184	17479801K	07/02/2011	09/02/2011	11/02/2011	15/02/2011	15/02/2011	15/02/2011
185	144496957	07/02/2011	09/02/2011	11/02/2011	14/02/2011	14/02/2011	14/02/2011
186	14589994K	07/02/2011	09/02/2011	11/02/2011	01/03/2011	15/02/2011	01/03/2011
187	77495231	08/02/2011	09/02/2011	11/02/2011	14/02/2011	14/02/2011	14/02/2011
188	162334786	08/02/2011	13/02/2011	15/02/2011	22/02/2011	14/02/2011	22/02/2011
189	150653789	08/02/2011	13/02/2011	15/02/2011	22/02/2011	21/02/2011	22/02/2011
190	7486144K	09/02/2011	26/02/2011	28/02/2011	01/03/2011	24/02/2011	01/03/2011
191	111958556	09/02/2011	26/02/2011	28/02/2011	02/03/2011	24/02/2011	02/03/2011
192	78736631	09/02/2011	26/02/2011	28/02/2011	02/03/2011	24/02/2011	02/03/2011
193	167780113	31/01/2011	03/02/2011	05/02/2011	05/02/2011	21/02/2011	01/03/2011

194	128951989	31/01/2011	03/02/2011	05/02/2011	08/03/2011	08/03/2011	08/03/2011
195	80131895	09/02/2011	PENDIENTE	PENDIENTE	PENDIENTE	PENDIENTE	PENDIENTE
196	116756080	09/02/2011	26/02/2011	28/02/2011	01/03/2011	24/02/2011	01/03/2011
197	157653725	09/02/2011	26/02/2011	28/02/2011	01/03/2011	24/02/2011	01/03/2011
198	11582936K	09/02/2011	26/02/2011	28/02/2011	08/03/2011	24/02/2011	08/03/2011
199	9411649K	09/02/2011	26/02/2011	28/02/2011	08/03/2011	24/02/2011	08/03/2011
200	95452604	09/02/2011	26/02/2011	28/02/2011	08/03/2011	24/02/2011	08/03/2011
201	102115686	09/02/2011	13/03/2011	15/03/2011	22/03/2011	14/03/2011	22/03/2011
202	171615593	09/02/2011	19/02/2011	21/02/2011	08/03/2011	24/02/2011	08/03/2011
203	13193386K	09/02/2011	26/02/2011	28/02/2011	01/03/2011	21/02/2011	01/03/2011
204	101849694	09/02/2011	11/02/2011	13/02/2011	22/02/2011	14/02/2011	22/02/2011
205	157648772	09/02/2011	26/02/2011	28/02/2011	04/03/2011	24/02/2011	05/03/2011
206	92969177	09/02/2011	13/02/2011	15/02/2011	22/02/2011	14/02/2011	22/02/2011
207	105119321	09/02/2011	13/02/2011	15/02/2011	22/02/2011	21/02/2011	22/02/2011
208	151012744	09/02/2011	13/02/2011	15/02/2011	22/02/2011	21/02/2011	22/02/2011
209	120504525	09/02/2011	13/02/2011	15/02/2011	22/02/2011	21/02/2011	22/02/2011
210	169149437	09/02/2011	13/02/2011	15/02/2011	22/02/2011	21/02/2011	22/02/2011
211	76973008	09/02/2011	13/02/2011	15/02/2011	21/02/2011	21/02/2011	21/02/2011
212	101419185	09/02/2011	11/02/2011	13/02/2011	22/02/2011	21/02/2011	22/02/2011
213	121115492	09/02/2011	11/02/2011	13/02/2011	22/02/2011	21/02/2011	22/02/2011
214	57758627	09/02/2011	13/02/2011	15/02/2011	22/02/2011	21/02/2011	22/02/2011
215	174808597	09/02/2011	28/02/2011	02/03/2011	02/03/2011	02/03/2011	07/03/2011
216	177919594	09/02/2011	PENDIENTE	PENDIENTE	PENDIENTE	07/02/2011	PENDIENTE
217	176344555	09/02/2011	13/02/2011	15/02/2011	23/02/2011	10/02/2011	23/02/2011
218	169149429	09/02/2011	26/02/2011	28/02/2011	01/03/2011	01/03/2011	07/03/2011
219	179956799	10/02/2011	13/02/2011	15/02/2011	22/02/2011	21/02/2011	22/02/2011
220	171609712	10/02/2011	12/03/2011	14/03/2011	22/03/2011	22/03/2011	22/03/2011
221	182704997	10/02/2011	26/02/2011	28/02/2011	01/03/2011	21/02/2011	01/03/2011
222	166221013	10/02/2011	13/02/2011	15/02/2011	23/02/2011	23/02/2011	25/02/2011
223	155428163	10/02/2011	13/02/2011	15/02/2011	22/02/2011	21/02/2011	22/02/2011
224	115457837	10/02/2011	26/02/2011	28/02/2011	01/03/2011	21/02/2011	01/03/2011
225	157660594	10/02/2011	26/02/2011	28/02/2011	01/03/2011	01/03/2011	14/03/2011
226	12685997K	07/02/2011	13/02/2011	15/02/2011	22/02/2011	21/02/2011	22/02/2011
227	150863481	07/02/2011	08/02/2011	10/02/2011	10/02/2011	10/02/2011	21/02/2011
228	71870308	04/02/2011	05/02/2011	07/02/2011	07/02/2011	07/02/2011	21/02/2011
229	127717648	04/02/2011	05/02/2011	07/02/2011	07/02/2011	07/02/2011	21/02/2011
230	91807300	10/02/2011	13/02/2011	15/02/2011	22/02/2011	23/02/2011	14/03/2011
231	107538305	07/02/2011	08/02/2011	10/02/2011	10/02/2011	07/02/2011	21/02/2011
232	157692615	10/02/2011	13/02/2011	15/02/2011	16/02/2011	16/02/2011	21/02/2011
233	129174064	10/02/2011	13/02/2011	15/02/2011	16/02/2011	16/02/2011	16/02/2011

234	97955344	02/02/2011	04/02/2011	06/02/2011	06/02/2011	16/02/2011	16/02/2011
235	87416445	15/02/2011	12/03/2011	14/03/2011	21/02/2011	21/02/2011	15/03/2011
236	108675810	15/02/2011	16/02/2011	18/02/2011	23/02/2011	23/02/2011	28/02/2011
237	127728739	15/02/2011	16/02/2011	18/02/2011	22/02/2011	22/02/2011	22/02/2011
238	97607613	15/02/2011	16/02/2011	18/02/2011	23/02/2011	21/02/2011	23/02/2011
239	162168622	15/02/2011	16/02/2011	18/02/2011	22/02/2011	21/02/2011	22/02/2011
240	146203728	15/02/2011	06/03/2011	08/03/2011	09/03/2011	21/02/2011	09/03/2011
241	16501409K	15/02/2011	16/02/2011	18/02/2011	02/03/2011	21/02/2011	02/03/2011
242	177900575	15/02/2011	16/02/2011	18/02/2011	22/02/2011	21/02/2011	22/02/2011
243	150744385	15/02/2011	20/02/2011	22/02/2011	02/03/2011	28/02/2011	02/03/2011
244	141827219	15/02/2011	16/02/2011	18/02/2011	22/02/2011	21/02/2011	22/02/2011
245	159738787	15/02/2011	16/02/2011	18/02/2011	22/02/2011	22/02/2011	28/02/2011
246	162883941	15/02/2011	16/02/2011	18/02/2011	07/03/2011	28/02/2011	07/03/2011
247	9295160K	15/02/2011	27/02/2011	01/03/2011	01/03/2011	28/02/2011	01/03/2011
248	118270010	15/02/2011	16/02/2011	18/02/2011	22/02/2011	18/02/2011	22/02/2011
249	99471433	15/02/2011	27/02/2011	01/03/2011	01/03/2011	28/02/2011	01/03/2011
250	127187940	15/02/2011	27/02/2011	01/03/2011	01/03/2011	28/02/2011	01/03/2011
251	151004784	15/02/2011	27/02/2011	01/03/2011	01/03/2011	28/02/2011	01/03/2011
252	126029594	15/02/2011	27/02/2011	01/03/2011	01/03/2011	28/02/2011	01/03/2011
253	115212931	15/02/2011	19/03/2011	21/03/2011	22/03/2011	14/03/2011	22/03/2011
254	122959058	15/02/2011	05/03/2011	07/03/2011	08/03/2011	28/02/2011	08/03/2011
255	94196450	15/02/2011	16/02/2011	18/02/2011	22/02/2011	22/02/2011	28/02/2011
256	116711877	18/02/2011	05/03/2011	07/03/2011	21/03/2011	28/02/2011	22/03/2011
257	117351688	18/02/2011	19/03/2011	21/03/2011	15/03/2011	28/02/2011	15/03/2011
258	165029003	18/02/2011	21/02/2011	23/02/2011	01/03/2011	28/02/2011	01/03/2011
259	99824131	18/02/2011	21/02/2011	23/02/2011	01/03/2011	28/02/2011	01/03/2011
260	127952701	18/02/2011	19/02/2011	21/02/2011	01/03/2011	28/02/2011	01/03/2011
261	150809517	18/02/2011	06/03/2011	08/03/2011	22/03/2011	28/02/2011	22/03/2011
262	17791018K	18/02/2011	23/02/2011	25/02/2011	01/03/2011	28/02/2011	01/03/2011
263	17411059K	18/02/2011	26/02/2011	28/02/2011	02/03/2011	28/02/2011	02/03/2011
264	182373907	18/02/2011	PENDIENTE	21/03/2011	PENDIENTE	28/02/2011	PENDIENTE
265	109272116	18/02/2011	23/02/2011	25/02/2011	01/03/2011	01/03/2011	07/03/2011
266	115192949	18/02/2011	23/02/2011	25/02/2011	01/03/2011	01/03/2011	07/03/2011
267	39306689	18/02/2011	26/02/2011	28/02/2011	03/03/2011	01/03/2011	07/03/2011
268	125537030	18/02/2011	23/02/2011	25/02/2011	01/03/2011	01/03/2011	07/03/2011
269	140702331	18/02/2011	23/02/2011	25/02/2011	01/03/2011	28/02/2011	01/03/2011
270	9440780K	18/02/2011	23/02/2011	25/02/2011	01/03/2011	01/03/2011	07/03/2011
271	115767038	18/02/2011	23/02/2011	25/02/2011	01/03/2011	01/03/2011	07/03/2011
272	101951332	18/02/2011	23/02/2011	25/02/2011	01/03/2011	28/02/2011	01/03/2011
273	145185165	18/02/2011	23/02/2011	25/02/2011	01/03/2011	01/03/2011	07/03/2011

274	174538182	18/02/2011	12/03/2011	14/03/2011	15/03/2011	07/03/2011	15/03/2011
275	140611778	18/02/2011	23/02/2011	25/02/2011	01/03/2011	01/03/2011	07/03/2011
276	146100457	18/02/2011	23/02/2011	25/02/2011	01/03/2011	01/03/2011	07/03/2011
277	116993465	18/02/2011	23/02/2011	25/02/2011	01/03/2011	01/03/2011	14/03/2011
278	174816085	18/02/2011	23/02/2011	25/02/2011	01/03/2011	01/03/2011	07/03/2011
279	183806343	25/02/2011	27/02/2011	01/03/2011	08/03/2011	07/03/2011	08/03/2011
280	165395921	25/02/2011	27/02/2011	01/03/2011	08/03/2011	07/03/2011	08/03/2011
281	183819380	25/02/2011	PENDIENTE	PENDIENTE	PENDIENTE	07/03/2011	PENDIENTE
282	17790385K	25/02/2011	PENDIENTE	18/02/2011	PENDIENTE	07/03/2011	PENDIENTE
283	180677216	25/02/2011	27/02/2011	01/03/2011	07/03/2011	07/03/2011	08/03/2011
284	171192102	25/02/2011	27/02/2011	01/03/2011	08/03/2011	07/03/2011	08/03/2011
285	111526915	21/02/2011	23/02/2011	25/02/2011	01/03/2011	01/03/2011	07/03/2011
286	140101389	21/02/2011	23/02/2011	25/02/2011	09/03/2011	07/03/2011	09/03/2011
287	126002793	21/02/2011	23/02/2011	25/02/2011	08/03/2011	07/03/2011	08/03/2011
288	131929196	21/02/2011	PENDIENTE	23/02/2001	PENDIENTE	07/03/2011	PENDIENTE
289	65434733	21/02/2011	23/02/2011	25/02/2011	01/03/2011	01/03/2011	07/03/2011
290	128338035	22/02/2011	PENDIENTE	23/02/2011	PENDIENTE	28/03/2011	PENDIENTE
291	165033337	25/02/2011	27/02/2011	01/03/2011	08/03/2011	07/03/2011	08/03/2011
292	157639544	25/02/2011	27/02/2011	01/03/2011	08/03/2011	07/03/2011	08/03/2011
293	177536016	25/02/2011	PENDIENTE	PENDIENTE	PENDIENTE	14/03/2011	PENDIENTE
294	76462798	25/02/2011	27/02/2011	01/03/2011	08/03/2011	08/03/2011	14/03/2011
295	203397585	25/02/2011	27/02/2011	01/03/2011	08/03/2011	07/03/2011	08/03/2011
296	10263134K	25/02/2011	PENDIENTE	21/03/2011	PENDIENTE	07/03/2011	PENDIENTE
297	131825064	25/02/2011	12/03/2011	14/03/2011	15/03/2011	07/03/2011	15/03/2011
298	17791357K	25/02/2011	27/02/2011	01/03/2011	07/03/2011	07/03/2011	21/03/2011
299	169714754	25/02/2011	27/02/2011	01/03/2011	08/03/2011	07/03/2011	08/03/2011
300	82458964	25/02/2011	12/03/2011	14/03/2011	16/03/2011	07/03/2011	16/03/2011
301	66028453	25/02/2011	PENDIENTE	24/03/2011	PENDIENTE	28/02/2011	PENDIENTE
302	80192614	25/02/2011	15/03/2011	17/03/2011	17/03/2011	07/03/2011	17/03/2011
303	89000505	25/02/2011	27/02/2011	01/03/2011	08/03/2011	07/03/2011	08/03/2011
304	82676325	25/02/2011	27/02/2011	01/03/2011	08/03/2011	07/03/2011	08/03/2011
305	121383330	25/02/2011	27/02/2011	01/03/2011	08/03/2011	07/03/2011	08/03/2011
306	96495889	25/02/2011	27/02/2011	01/03/2011	08/03/2011	07/03/2011	08/03/2011
307	112475613	25/02/2011	26/02/2011	28/02/2011	08/03/2011	07/03/2011	08/03/2011
308	133847294	25/02/2011	26/02/2011	28/02/2011	08/03/2011	07/03/2011	08/03/2011
309	13023870K	25/02/2011	26/02/2011	28/02/2011	08/03/2011	07/03/2011	08/03/2011
310	124342384	25/02/2011	26/02/2011	28/02/2011	08/03/2011	08/03/2011	14/03/2011
311	146076645	25/02/2011	26/02/2011	28/02/2011	07/03/2011	07/03/2011	08/03/2011
312	180378235	25/02/2011	26/02/2011	28/02/2011	08/03/2011	08/03/2011	14/03/2011
313	180362304	25/02/2011	PENDIENTE	PENDIENTE	PENDIENTE	14/03/2011	PENDIENTE

314	16777511K	25/02/2011	19/03/2011	21/03/2011	21/03/2011	14/03/2011	22/03/2011
315	164999106	25/02/2011	12/03/2011	14/03/2011	15/03/2011	14/03/2011	15/03/2011
316	12032067K	08/03/2011	09/03/2011	11/03/2011	15/03/2011	10/03/2011	15/03/2011
317	91458187	28/02/2011	19/03/2011	21/03/2011	22/03/2011	14/03/2011	22/03/2011
318	144874463	28/02/2011	13/03/2011	15/03/2011	16/03/2011	14/03/2011	16/03/2011
319	15561630K	28/02/2011	05/03/2011	07/03/2011	07/03/2011	07/03/2011	14/03/2011
320	150969980	28/02/2011	12/03/2011	14/03/2011	15/03/2011	14/03/2011	15/03/2011
321	131761775	28/02/2011	12/03/2011	14/03/2011	08/03/2011	08/03/2011	14/03/2011
322	163337320	28/02/2011	09/03/2011	11/03/2011	16/03/2011	14/03/2011	16/03/2011
323	82811885	01/03/2011	03/03/2011	05/03/2011	02/03/2011	02/03/2011	14/03/2011
324	121277387	01/03/2011	03/03/2011	05/03/2011	09/03/2011	09/03/2011	14/03/2011
325	116993686	01/03/2011	03/03/2011	05/03/2011	11/03/2011	12/03/2011	14/03/2011
326	14486722K	01/03/2011	02/03/2011	04/03/2011	08/03/2011	08/03/2011	14/03/2011
327	74458343	01/03/2011	02/03/2011	04/03/2011	08/03/2011	08/03/2011	14/03/2011
328	126972970	01/03/2011	02/03/2011	04/03/2011	08/03/2011	07/03/2011	08/03/2011
329	122747824	01/03/2011	02/03/2011	04/03/2011	08/03/2011	08/03/2011	14/03/2011
330	173918127	01/03/2011	02/03/2011	04/03/2011	08/03/2011	08/03/2011	14/03/2011
331	116833956	01/03/2011	02/03/2011	04/03/2011	08/03/2011	08/03/2011	14/03/2011
332	90876171	02/03/2011	04/03/2011	04/03/2011	08/03/2011	08/03/2011	14/03/2011
333	152103441	02/03/2011	02/03/2011	04/03/2011	09/03/2011	09/03/2011	14/03/2011
334	142064480	02/03/2011	06/03/2011	08/03/2011	08/03/2011	08/03/2011	14/03/2011
335	66412105	02/03/2011	06/03/2011	08/03/2011	08/03/2011	08/03/2011	14/03/2011
336	131922604	02/03/2011	06/03/2011	08/03/2011	08/03/2011	08/03/2011	14/03/2011
337	157668463	02/03/2011	09/03/2011	11/03/2011	15/03/2011	15/03/2011	15/03/2011
338	87398471	02/03/2011	09/03/2011	11/03/2011	09/03/2011	11/03/2011	14/03/2011
339	123248996	02/03/2011	12/03/2011	14/03/2011	22/03/2011	14/03/2011	22/03/2011
340	179092336	02/03/2011	12/03/2011	14/03/2011	15/03/2011	15/03/2011	21/03/2011
341	68023688	02/03/2011	05/03/2011	07/03/2011	07/03/2011	07/03/2011	21/03/2011
342	85709631	03/03/2011	12/03/2011	14/03/2011	15/03/2011	11/04/2011	15/03/2011
343	156286494	03/03/2011	12/03/2011	14/03/2011	15/03/2011	15/03/2011	21/03/2011
344	119868149	03/03/2011	12/03/2011	14/03/2011	15/03/2011	15/03/2011	21/03/2011
345	88130421	03/03/2011	PENDIENTE	14/03/2011	PENDIENTE	21/03/2011	PENDIENTE
346	144052366	03/03/2011	12/03/2011	14/03/2011	15/03/2011	15/03/2011	21/03/2011
347	80267231	03/03/2011	12/03/2011	14/03/2011	15/03/2011	15/03/2011	21/03/2011
348	160352825	03/03/2011	07/03/2011	09/03/2011	15/03/2011	15/03/2011	21/03/2011
349	87953483	03/03/2011	12/03/2011	14/03/2011	15/03/2011	15/03/2011	21/03/2011
350	122927832	03/03/2011	PENDIENTE	10/03/2011	PENDIENTE	11/04/2011	PENDIENTE
351	144496434	03/03/2011	05/03/2011	07/03/2011	16/03/2011	07/03/2011	16/03/2011
352	65438216	03/03/2011	05/03/2011	07/03/2011	16/03/2011	16/03/2011	16/03/2011
353	105107919	31/01/2011	03/02/2011	05/02/2011	01/03/2011	01/03/2011	01/03/2011

354	13190794K	04/03/2011	13/03/2011	15/03/2011	15/03/2011	05/03/2011	15/03/2011
355	157663771	04/03/2011	19/03/2011	21/03/2011	22/03/2011	05/03/2011	22/03/2011
356	160350946	04/03/2011	PENDIENTE	15/03/2011	PENDIENTE	30/03/2011	PENDIENTE
357	180386688	04/03/2011	13/03/2011	15/03/2011	15/03/2011	05/03/2011	15/03/2011
358	176888105	04/03/2011	13/03/2011	15/03/2011	15/03/2011	05/03/2011	15/03/2011
359	88993144	04/03/2011	05/03/2011	07/03/2011	15/03/2011	15/03/2011	28/03/2011
360	157627074	04/03/2011	05/03/2011	07/03/2011	15/03/2011	15/03/2011	21/03/2011
361	164876705	04/03/2011	12/03/2011	14/03/2011	15/03/2011	14/03/2011	21/03/2011
362	85975269	07/03/2011	PENDIENTE	22/02/2011	PENDIENTE	21/03/2011	PENDIENTE
363	90964070	07/03/2011	12/03/2011	14/03/2011	15/03/2011	15/03/2011	21/03/2011
364	163305437	09/03/2011	13/03/2011	15/03/2011	15/03/2011	11/03/2011	15/03/2011
365	150801095	09/03/2011	PENDIENTE	PENDIENTE	PENDIENTE	30/03/2011	PENDIENTE
366	158293870	09/03/2011	PENDIENTE	PENDIENTE	PENDIENTE	21/03/2011	PENDIENTE
367	157184008	09/03/2011	PENDIENTE	PENDIENTE	PENDIENTE	21/03/2011	PENDIENTE
368	103327709	09/03/2011	13/03/2011	15/03/2011	15/03/2011	15/03/2011	21/03/2011
369	157671693	07/03/2011	08/03/2011	10/03/2011	10/03/2011	10/03/2011	21/03/2011
370	162310682	11/03/2011	19/03/2011	21/03/2011	22/03/2011	22/03/2011	30/03/2011
371	182733482	11/03/2011	19/03/2011	21/03/2011	22/03/2011	22/03/2011	28/03/2011
372	71191842	11/03/2011	19/03/2011	21/03/2011	22/03/2011	28/03/2011	03/04/2011
373	165026209	11/03/2011	19/03/2011	21/03/2011	21/03/2011	22/03/2011	28/03/2011
374	66394662	11/03/2011	19/03/2011	21/03/2011	21/03/2011	22/03/2011	28/03/2011
375	164229580	14/03/2011	19/03/2011	21/03/2011	21/03/2011	22/03/2011	28/03/2011
376	72816927	14/03/2011	13/03/2011	15/03/2011	21/03/2011	22/03/2011	28/03/2011
377	17793223K	14/03/2011	19/03/2011	21/03/2011	21/03/2011	22/03/2011	28/03/2011
378	174805881	14/03/2011	PENDIENTE	PENDIENTE	PENDIENTE	09/05/2011	PENDIENTE
379	167769551	14/03/2011	19/03/2011	21/03/2011	21/03/2011	22/03/2011	28/03/2011
380	108916889	14/03/2011	22/03/2011	24/03/2011	21/03/2011	30/03/2011	31/03/2011
381	81786968	14/03/2011	22/03/2011	24/03/2011	21/03/2011	30/03/2011	31/03/2011
382	139538471	14/03/2011	PENDIENTE	24/03/2011	PENDIENTE	30/03/2011	PENDIENTE
383	93762698	14/03/2011	22/03/2011	24/03/2011	24/03/2011	30/03/2011	31/03/2011
384	90802178	14/03/2011	PENDIENTE	24/03/2011	PENDIENTE	30/03/2011	PENDIENTE
385	140249602	14/03/2011	PENDIENTE	PENDIENTE	PENDIENTE	28/03/2011	PENDIENTE
386	150829909	14/03/2011	PENDIENTE	PENDIENTE	PENDIENTE	28/03/2011	PENDIENTE
387	177935921	14/03/2011	22/03/2011	24/03/2011	31/03/2011	28/03/2011	31/03/2011
388	167748783	14/03/2011	22/03/2011	24/03/2011	31/03/2011	28/03/2011	31/03/2011
389	92958292	14/03/2011	PENDIENTE	PENDIENTE	PENDIENTE	28/03/2011	PENDIENTE
390	152109482	14/03/2011	PENDIENTE	24/03/2011	30/03/2011	11/04/2011	31/03/2011
391	181956276	14/03/2011	PENDIENTE	24/03/2011	PENDIENTE	11/04/2011	PENDIENTE
392	12380206K	14/03/2011	PENDIENTE	PENDIENTE	PENDIENTE	25/04/2011	PENDIENTE
393	163076051	14/03/2011	22/03/2011	24/03/2011	31/03/2011	28/03/2011	31/03/2011

394	141470159	14/03/2011	22/03/2011	24/03/2011	31/03/2011	28/03/2011	31/03/2011
395	7808331K	14/03/2011	PENDIENTE	PENDIENTE	PENDIENTE	30/03/2011	PENDIENTE
396	171443237	14/03/2011	22/03/2011	24/03/2011	31/03/2011	28/03/2011	31/03/2011
397	179958325	14/03/2011	PENDIENTE	PENDIENTE	PENDIENTE	30/03/2011	PENDIENTE
398	164867528	14/03/2011	22/03/2011	24/03/2011	30/03/2011	30/03/2011	31/03/2011
399	86590050	15/03/2011	23/03/2011	25/03/2011	23/03/2011	23/03/2011	30/03/2011
400	92502090	15/03/2011	22/03/2011	24/03/2011	28/03/2011	28/03/2011	30/03/2011
401	109742945	15/03/2011	19/03/2011	21/03/2011	21/03/2011	22/03/2011	30/03/2011
402	80829035	15/03/2011	19/03/2011	21/03/2011	21/03/2011	22/03/2011	30/03/2011
403	177909572	15/03/2011	19/03/2011	21/03/2011	21/03/2011	22/03/2011	30/03/2011
404	144481641	15/03/2011	22/03/2011	24/03/2011	18/03/2011	22/03/2011	30/03/2011
405	171446783	15/03/2011	22/03/2011	24/03/2011	30/03/2011	30/03/2011	30/03/2011
406	115527150	15/03/2011	19/03/2011	21/03/2011	21/03/2011	21/03/2011	30/03/2011
407	113997125	15/03/2011	19/03/2011	21/03/2011	21/03/2011	21/03/2011	30/03/2011
408	66362213	16/03/2011	PENDIENTE	PENDIENTE	PENDIENTE	30/03/2011	PENDIENTE
409	92995852	16/03/2011	22/03/2011	24/03/2011	28/03/2011	28/03/2011	30/03/2011
410	103635047	16/03/2011	27/03/2011	29/03/2011	30/03/2011	30/03/2011	30/03/2011
411	9342214K	16/03/2011	PENDIENTE	PENDIENTE	PENDIENTE	04/04/2011	PENDIENTE
412	163329271	16/03/2011	PENDIENTE	24/03/2011	PENDIENTE	30/03/2011	PENDIENTE
413	92655997	16/03/2011	22/03/2011	24/03/2011	31/03/2011	30/03/2011	31/03/2011
414	104095658	18/03/2011	20/03/2011	22/03/2011	28/03/2011	29/03/2011	30/03/2011
415	118690060	18/03/2011	20/03/2011	22/03/2011	28/03/2011	29/03/2011	30/03/2011
416	127686459	18/03/2011	02/04/2011	04/04/2011	28/03/2011	28/03/2011	04/04/2011
417	169954488	18/03/2011	02/04/2011	04/04/2011	28/03/2011	28/03/2011	04/04/2011
418	108561157	18/03/2011	PENDIENTE	PENDIENTE	PENDIENTE	PENDIENTE	PENDIENTE
419	161142107	18/03/2011	27/03/2011	29/03/2011	28/03/2011	28/03/2011	30/03/2011
420	174813302	18/03/2011	27/03/2011	29/03/2011	28/03/2011	28/03/2011	30/03/2011
421	155582030	18/03/2011	02/04/2011	04/04/2011	28/03/2011	28/03/2011	13/04/2011
422	161034533	18/03/2011	PENDIENTE	04/04/2011	28/03/2011	28/03/2011	PENDIENTE
423	155582030	18/03/2011	PENDIENTE	PENDIENTE	PENDIENTE	28/03/2011	PENDIENTE
424	150970385	18/03/2011	28/03/2011	30/03/2011	28/03/2011	28/03/2011	04/04/2011
425	167782507	03/05/2011	16/05/2011	18/05/2011	06/05/2011	18/05/2011	20/05/2011
426	174789738	18/03/2011	23/03/2011	25/03/2011	28/03/2011	28/03/2011	29/03/2011
427	171206960	18/03/2011	PENDIENTE	PENDIENTE	PENDIENTE	28/03/2011	PENDIENTE
428	123049659	18/03/2011	04/04/2011	06/04/2011	28/03/2011	21/03/2011	06/04/2011
429	151327508	18/03/2011	PENDIENTE	PENDIENTE	PENDIENTE	04/04/2011	PENDIENTE
430	57655186	18/03/2011	20/03/2011	24/03/2011	30/03/2011	28/03/2011	13/04/2011
431	78283947	18/03/2011	PENDIENTE	PENDIENTE	PENDIENTE	28/03/2011	PENDIENTE
432	138772187	18/03/2011	27/03/2011	29/03/2011	30/03/2011	28/03/2011	30/03/2011
433	116233029	18/03/2011	PENDIENTE	PENDIENTE	PENDIENTE	04/04/2011	PENDIENTE

434	172229220	18/03/2011	PENDIENTE	PENDIENTE	PENDIENTE	04/04/2011	PENDIENTE
435	121012642	18/03/2011	PENDIENTE	24/03/2011	PENDIENTE	04/04/2011	PENDIENTE
436	167777554	18/03/2011	02/04/2011	04/04/2011	04/04/2011	04/04/2011	06/04/2011
437	157534122	18/03/2011	PENDIENTE	PENDIENTE	PENDIENTE	04/04/2011	PENDIENTE
438	101958329	18/03/2011	22/03/2011	24/03/2011	06/04/2011	04/04/2011	25/04/2011
439	15836445k	18/03/2011	04/04/2011	06/04/2011	06/04/2011	06/04/2011	11/04/2011
440	8138133K	18/03/2011	PENDIENTE	PENDIENTE	PENDIENTE	04/03/2011	PENDIENTE
441	165393090	18/03/2011	PENDIENTE	PENDIENTE	30/03/2011	30/03/2011	PENDIENTE
442	167788815	18/03/2011	PENDIENTE	PENDIENTE	PENDIENTE	30/03/2011	PENDIENTE
443	157621831	18/03/2011	PENDIENTE	04/04/2011	PENDIENTE	30/03/2011	PENDIENTE
444	153782059	18/03/2011	04/04/2011	06/04/2011	28/03/2011	06/04/2011	11/04/2011
445	91114178	18/03/2011	02/04/2011	04/04/2011	28/03/2011	30/03/2011	04/04/2011
446	117367290	18/03/2011	PENDIENTE	29/03/2011	PENDIENTE	30/03/2011	PENDIENTE
447	171011016	18/03/2011	02/04/2011	04/04/2011	28/03/2011	30/03/2011	04/04/2011
448	169707081	18/03/2011	23/03/2011	06/04/2011	28/03/2011	06/04/2011	11/04/2011
449	52499070	18/03/2011	PENDIENTE	PENDIENTE	PENDIENTE	30/03/2011	PENDIENTE
450	18037907k	18/03/2011	23/03/2011	25/03/2011	28/03/2011	02/04/2011	11/04/2011
451	182694886	18/03/2011	04/04/2011	06/04/2011	14/04/2011	30/03/2011	15/04/2011
452	142373955	18/03/2011	PENDIENTE	PENDIENTE	PENDIENTE	30/03/2011	PENDIENTE
453	120109847	18/03/2011	27/03/2011	29/03/2011	14/04/2011	04/04/2011	18/04/2011
454	120244523	21/03/2011	09/04/2011	11/04/2011	28/03/2011	14/04/2011	14/04/2011
455	182557145	21/03/2011	22/03/2011	24/03/2011	28/03/2011	12/04/2011	12/04/2011
456	172107079	21/03/2011	03/04/2011	05/04/2011	05/04/2011	05/04/2011	14/04/2011
457	157643835	21/03/2011	02/04/2011	04/04/2011	30/03/2011	14/04/2011	05/04/2011
458	183800868	21/03/2011	PENDIENTE	PENDIENTE	PENDIENTE	18/04/2011	PENDIENTE
459	5778234K	21/03/2011	02/04/2011	04/04/2011	05/04/2011	14/04/2011	26/04/2011
460	157666614	21/03/2011	PENDIENTE	11/04/2011	PENDIENTE	04/04/2011	PENDIENTE
461	180353984	21/03/2011	02/04/2011	04/04/2011	05/04/2011	04/04/2011	27/04/2011
462	171601541	21/03/2011	PENDIENTE	04/04/2011	PENDIENTE	04/03/2011	PENDIENTE
463	161670499	21/03/2011	02/04/2011	04/04/2011	30/03/2011	05/05/2011	09/04/2011
464	160344121	21/03/2011	PENDIENTE	PENDIENTE	PENDIENTE	PENDIENTE	PENDIENTE
465	162303844	21/03/2011	PENDIENTE	PENDIENTE	PENDIENTE	04/04/2011	PENDIENTE
466	118257197	21/03/2011	PENDIENTE	PENDIENTE	PENDIENTE	11/04/2011	PENDIENTE
467	180317112	21/03/2011	02/04/2011	04/04/2011	04/04/2011	25/03/2011	05/04/2011
468	165750535	21/03/2011	22/03/2011	24/03/2011	30/03/2011	31/03/2011	04/04/2011
469	177899224	21/03/2011	PENDIENTE	24/03/2011	PENDIENTE	04/04/2011	PENDIENTE
470	135849227	21/03/2011	02/04/2011	04/04/2011	04/04/2011	04/04/2011	15/04/2011
471	140706515	21/03/2011	22/03/2011	24/03/2011	30/03/2011	21/03/2011	30/03/2011
472	124498589	21/03/2011	03/04/2011	05/04/2011	30/03/2011	04/04/2011	07/04/2011
473	76324654	21/03/2011	PENDIENTE	07/04/2011	PENDIENTE	04/04/2011	PENDIENTE

474	124024811	21/03/2011	28/03/2011	30/03/2011	30/03/2011	01/04/2011	04/04/2011
475	92275078	21/03/2011	23/03/2011	25/03/2011	30/03/2011	30/03/2011	04/04/2011
476	161075035	21/03/2011	27/03/2011	29/03/2011	30/03/2011	25/03/2011	31/03/2011
477	165046161	21/03/2011	28/03/2011	30/03/2011	30/03/2011	30/03/2011	14/04/2011
478	90886983	21/03/2011	PENDIENTE	PENDIENTE	PENDIENTE	11/04/2011	PENDIENTE
479	160377003	21/03/2011	29/03/2011	31/03/2011	30/03/2011	25/03/2011	15/04/2011
480	100012592	21/03/2011	26/04/2011	28/04/2011	29/04/2011	11/04/2011	15/04/2011
481	82349294	21/03/2011	26/04/2011	28/04/2011	02/05/2011	11/04/2011	15/04/2011
482	73227275	21/03/2011	28/03/2011	30/03/2011	30/03/2011	31/03/2011	11/04/2011
483	71115119	21/03/2011	PENDIENTE	04/04/2011	PENDIENTE	11/04/2011	PENDIENTE
484	123055403	21/03/2011	28/03/2011	30/03/2011	30/03/2011	30/04/2011	11/04/2011
485	192015332	21/03/2011	27/03/2011	29/03/2011	30/03/2011	01/04/2011	11/04/2011
486	151766552	21/03/2011	02/04/2011	04/04/2011	04/04/2011	01/04/2011	04/04/2011
487	13982833K	21/03/2011	02/04/2011	04/04/2011	04/04/2011	04/04/2011	11/04/2011
488	17162326K	21/03/2011	02/04/2011	04/04/2011	04/04/2011	04/04/2011	14/04/2011
489	162309366	21/03/2011	02/04/2011	04/04/2011	04/04/2011	05/04/2011	11/04/2011
490	161433497	21/03/2011	02/04/2011	04/04/2011	28/03/2011	05/04/2011	11/04/2011
491	131883862	21/03/2011	21/03/2011	22/03/2011	28/03/2011	11/04/2011	29/03/2011
492	97500061	21/03/2011	20/03/2011	22/03/2011	28/03/2011	29/03/2011	11/04/2011
493	117322599	21/03/2011	04/04/2011	06/04/2011	28/03/2011	06/04/2011	14/04/2011
494	100540487	21/03/2011	03/04/2011	05/04/2011	28/03/2011	05/04/2011	14/04/2011
495	126209657	21/03/2011	20/03/2011	22/03/2011	28/03/2011	29/03/2011	14/04/2011
496	145051452	21/03/2011	03/04/2011	05/04/2011	28/03/2011	02/05/2011	05/04/2011
497	137546124	21/03/2011	22/03/2011	24/03/2011	28/03/2011	29/03/2011	11/04/2011
498	157655817	21/03/2011	22/03/2011	24/03/2011	28/03/2011	30/03/2011	11/04/2011
499	161525219	21/03/2011	22/03/2011	24/03/2011	22/03/2011	24/04/2011	11/04/2011
500	14391772K	21/03/2011	PENDIENTE	22/03/2011	PENDIENTE	11/04/2011	PENDIENTE
501	171602998	16/03/2011	18/03/2011	20/03/2011	16/03/2011	16/03/2011	11/04/2011
502	16332847K	21/03/2011	03/04/2011	05/04/2011	04/04/2011	06/04/2011	11/04/2011
503	164029417	21/03/2011	03/04/2011	05/04/2011	30/03/2011	06/04/2011	11/04/2011
504	150664012	21/03/2011	09/04/2011	11/04/2011	28/03/2011	06/04/2011	11/04/2011
505	117344169	21/03/2011	27/03/2011	29/03/2011	28/03/2011	29/03/2011	11/04/2011
506	162317687	21/03/2011	PENDIENTE	29/03/2011	28/03/2011	11/04/2011	PENDIENTE
507	108488875	22/03/2011	28/03/2011	30/03/2011	04/04/2011	05/04/2011	11/04/2011
508	152108516	22/03/2011	28/03/2011	30/03/2011	04/04/2011	05/04/2011	11/04/2011
509	125539998	22/03/2011	02/04/2011	04/04/2011	04/04/2011	05/04/2011	11/04/2011
510	152114656	22/03/2011	28/03/2011	30/03/2011	04/04/2011	05/04/2011	11/04/2011
511	15211981k	22/03/2011	02/04/2011	04/04/2011	04/04/2011	05/04/2011	06/04/2011
512	177874698	22/03/2011	14/04/2011	16/04/2011	23/04/2011	11/04/2011	25/04/2011
513	152115563	22/03/2011	02/04/2011	04/04/2011	05/04/2011	11/04/2011	15/04/2011

514	179774984	22/03/2011	02/04/2011	04/04/2011	04/04/2011	06/04/2011	11/04/2011
515	176341106	22/03/2011	PENDIENTE	06/04/2011	PENDIENTE	PENDIENTE	PENDIENTE
516	121984024	22/03/2011	28/03/2011	30/03/2011	30/03/2011	30/03/2011	11/04/2011
517	98449744	22/03/2011	28/03/2011	30/03/2011	30/03/2011	30/03/2011	11/04/2011
518	152109482	22/03/2011	28/03/2011	30/03/2011	30/03/2011	30/03/2011	11/04/2011
519	152110189	22/03/2011	PENDIENTE	PENDIENTE	30/03/2011	11/04/2011	PENDIENTE
520	105711735	22/03/2011	27/03/2011	29/03/2011	05/04/2011	18/04/2011	18/04/2011
521	165010310	22/03/2011	02/04/2011	04/04/2011	05/04/2011	05/04/2011	11/04/2011
522	157641522	22/03/2011	02/04/2011	04/04/2011	30/03/2011	04/04/2011	11/04/2011
523	177936138	22/03/2011	PENDIENTE	11/04/2011	PENDIENTE	14/04/2011	PENDIENTE
524	179771772	22/03/2011	27/03/2011	29/03/2011	31/03/2011	31/03/2011	14/04/2011
525	68324297	22/03/2011	27/03/2011	29/03/2011	31/03/2011	31/03/2011	14/04/2011
526	125492088	22/03/2011	24/03/2011	26/03/2011	30/03/2011	31/03/2011	14/04/2011
527	159229181	22/03/2011	PENDIENTE	24/03/2011	PENDIENTE	14/04/2011	PENDIENTE
528	157645706	22/03/2011	16/04/2011	18/04/2011	30/03/2011	04/04/2011	25/04/2011
529	140703095	05/05/2011	16/05/2011	18/05/2011	09/05/2011	14/05/2011	18/05/2011
530	145420857	22/03/2011	02/04/2011	04/04/2011	30/03/2011	04/04/2011	25/04/2011
531	139910796	22/03/2011	PENDIENTE	PENDIENTE	PENDIENTE	25/04/2011	PENDIENTE
532	177926612	22/03/2011	PENDIENTE	07/04/2011	30/03/2011	14/04/2011	PENDIENTE
533	174790248	22/03/2011	PENDIENTE	04/04/2011	30/03/2011	23/05/2011	PENDIENTE
534	86906120	22/03/2011	02/04/2011	04/04/2011	30/03/2011	04/04/2011	25/04/2011
535	21365022K	01/04/2011	04/04/2011	06/04/2011	14/04/2011	14/04/2011	18/04/2011
536	17808497	01/04/2011	PENDIENTE	PENDIENTE	PENDIENTE	14/04/2011	PENDIENTE
537	128474757	06/04/2011	13/04/2011	15/04/2011	14/04/2011	14/04/2011	18/04/2011
538	83383313	06/04/2011	13/04/2011	15/04/2011	14/04/2011	14/04/2011	18/04/2011
539	158018039	06/04/2011	13/04/2011	15/04/2011	14/04/2011	14/04/2011	18/04/2011
540	165507002	06/04/2011	13/04/2011	15/04/2011	16/04/2011	18/04/2011	25/04/2011
541	187258149	06/04/2011	PENDIENTE	15/04/2011	PENDIENTE	14/04/2011	PENDIENTE
542	139916298	06/04/2011	PENDIENTE	PENDIENTE	PENDIENTE	11/04/2011	PENDIENTE
543	17119735K	06/04/2011	PENDIENTE	15/04/2011	PENDIENTE	14/04/2011	PENDIENTE
544	180348298	06/04/2011	13/04/2011	15/04/2011	14/04/2011	14/04/2011	18/04/2011
545	168475020	06/04/2011	PENDIENTE	PENDIENTE	PENDIENTE	18/04/2011	PENDIENTE
546	98818693	30/03/2011	04/04/2011	15/04/2011	14/04/2011	14/04/2011	18/04/2011
547	16776679K	30/03/2011	13/04/2011	15/04/2011	04/04/2011	14/04/2011	20/04/2011
548	120996509	30/03/2011	13/04/2011	15/04/2011	04/04/2011	14/04/2011	18/04/2011
549	88067843	30/03/2011	PENDIENTE	PENDIENTE	PENDIENTE	25/04/2011	PENDIENTE
550	8263533K	30/03/2011	27/04/2011	29/04/2011	29/04/2011	25/04/2011	03/05/2011
551	97363706	30/03/2011	PENDIENTE	PENDIENTE	PENDIENTE	18/04/2011	PENDIENTE
552	162331051	02/05/2011	10/05/2011	12/05/2011	06/05/2011	14/05/2011	16/05/2011
553	15888660K	30/03/2011	PENDIENTE	PENDIENTE	PENDIENTE	18/04/2011	PENDIENTE

554	152237899	28/03/2011	13/04/2011	15/04/2011	04/04/2011	14/04/2011	18/04/2011
555	62270276	28/03/2011	13/04/2011	15/04/2011	04/04/2011	18/04/2011	18/04/2011
556	135501905	25/03/2011	PENDIENTE	PENDIENTE	PENDIENTE	18/04/2011	PENDIENTE
557	126217978	30/03/2011	PENDIENTE	PENDIENTE	PENDIENTE	18/04/2011	PENDIENTE
558	52946034	30/03/2011	13/04/2011	15/04/2011	04/04/2011	18/04/2011	18/04/2011
559	5396236K	30/03/2011	26/04/2011	28/04/2011	28/04/2011	18/04/2011	29/04/2011
560	95252508	30/03/2011	13/04/2011	15/04/2011	04/04/2011	11/04/2011	18/04/2011
561	157510940	30/03/2011	13/04/2011	15/04/2011	04/04/2011	11/04/2011	18/04/2011
562	64989502	30/03/2011	13/04/2011	15/04/2011	04/04/2011	11/04/2011	18/04/2011
563	171624452	30/03/2011	04/04/2011	12/04/2011	14/04/2011	16/04/2011	14/04/2011
564	162342193	30/03/2011	13/04/2011	15/04/2011	04/04/2011	16/05/2011	20/04/2011
565	150969018	30/03/2011	03/04/2011	05/04/2011	04/04/2011	06/04/2011	16/04/2011
566	167766447	30/03/2011	03/04/2011	05/04/2011	11/04/2011	16/05/2011	20/04/2011
567	16970399K	30/03/2011	03/04/2011	05/04/2011	11/04/2011	14/05/2011	16/04/2011
568	16970287K	30/03/2011	03/04/2011	05/04/2011	11/04/2011	14/04/2011	25/04/2011
569	152905736	30/03/2011	13/04/2011	15/04/2011	11/04/2011	12/04/2011	25/04/2011
570	16500261K	30/03/2011	26/04/2011	28/04/2011	11/04/2011	12/04/2011	25/04/2011
571	167779700	30/03/2011	13/04/2011	15/04/2011	11/04/2011	18/04/2011	25/04/2011
572	92498964	30/03/2011	23/04/2011	25/04/2011	11/04/2011	09/05/2011	16/04/2011
573	161068268	30/03/2011	26/04/2011	28/04/2011	02/05/2011	25/04/2011	04/05/2011
574	140591955	30/03/2011	26/04/2011	28/04/2011	11/04/2011	25/04/2011	04/05/2011
575	93079755	30/03/2011	PENDIENTE	PENDIENTE	PENDIENTE	02/05/2011	PENDIENTE
576	119035074	30/03/2011	PENDIENTE	PENDIENTE	PENDIENTE	25/04/2011	PENDIENTE
577	7298773K	30/03/2011	PENDIENTE	PENDIENTE	PENDIENTE	28/04/2011	PENDIENTE
578	129080590	30/03/2011	09/04/2011	11/04/2011	11/04/2011	12/04/2011	25/04/2011
579	131370326	30/03/2011	PENDIENTE	PENDIENTE	PENDIENTE	25/04/2011	PENDIENTE
580	137956969	30/03/2011	23/04/2011	25/04/2011	09/05/2011	28/04/2011	11/05/2011
581	72613503	30/03/2011	PENDIENTE	PENDIENTE	PENDIENTE	28/04/2011	PENDIENTE
582	133793512K	30/03/2011	PENDIENTE	25/04/2011	09/05/2011	28/04/2011	PENDIENTE
583	129238380	30/03/2011	PENDIENTE	PENDIENTE	PENDIENTE	28/04/2011	PENDIENTE
584	117710106	30/03/2011	PENDIENTE	11/04/2011	PENDIENTE	28/04/2011	PENDIENTE
585	86143291	30/03/2011	PENDIENTE	04/04/2011	PENDIENTE	28/04/2011	PENDIENTE
586	186595513	30/03/2011	PENDIENTE	PENDIENTE	PENDIENTE	PENDIENTE	PENDIENTE
587	169704546	30/03/2011	04/04/2011	06/04/2011	09/05/2011	02/05/2011	12/04/2011
588	13936791K	30/03/2011	04/04/2011	06/04/2011	11/04/2011	16/04/2011	28/04/2011
589	132276730	30/03/2011	02/04/2011	04/04/2011	11/04/2011	16/04/2011	28/04/2011
590	157910024	30/03/2011	09/04/2011	11/04/2011	11/04/2011	16/04/2011	28/04/2011
591	180350811	30/03/2011	09/04/2011	11/04/2011	11/04/2011	16/04/2011	28/04/2011
592	133811214	30/03/2011	13/04/2011	15/04/2011	14/04/2011	28/04/2011	04/05/2011
593	116841924	30/03/2011	PENDIENTE	PENDIENTE	PENDIENTE	PENDIENTE	PENDIENTE

594	1235034713	30/03/2011	PENDIENTE	PENDIENTE	PENDIENTE	PENDIENTE	PENDIENTE
595	177518751	30/03/2011	04/04/2011	06/04/2011	14/04/2011	28/04/2011	04/05/2011
596	68384494	30/03/2011	04/04/2011	06/04/2011	14/04/2011	12/04/2011	02/05/2011
597	103396336	30/03/2011	04/04/2011	06/04/2011	11/04/2011	11/04/2011	12/04/2011
598	105169248	30/03/2011	04/04/2011	06/04/2011	14/04/2011	11/04/2011	15/04/2011
599	82957197	30/03/2011	PENDIENTE	06/04/2011	PENDIENTE	PENDIENTE	PENDIENTE
600	87682870	06/04/2011	13/04/2011	15/04/2011	14/04/2011	14/04/2011	18/04/2011
601	10013657	06/04/2011	18/04/2011	20/04/2011	16/04/2011	27/04/2011	28/04/2011
602	118268253	06/04/2011	13/04/2011	15/04/2011	16/04/2011	27/04/2011	28/04/2011
603	171619556	06/04/2011	13/04/2011	15/04/2011	02/05/2011	09/05/2011	09/05/2011
604	145966922	31/03/2011	02/04/2011	04/04/2011	05/04/2011	09/04/2011	12/04/2011
605	120948679	31/03/2011	02/04/2011	04/04/2011	05/04/2011	12/04/2011	16/04/2011
606	95603491	31/03/2011	02/04/2011	04/04/2011	05/04/2011	12/05/2011	16/04/2011
607	81489238	31/03/2011	02/04/2011	04/04/2011	11/04/2011	09/04/2011	13/04/2011
608	102768507	31/03/2011	02/04/2011	04/04/2011	11/04/2011	09/04/2011	13/04/2011
609	122274962	31/03/2011	PENDIENTE	04/04/2011	PENDIENTE	02/05/2011	PENDIENTE
610	143367673	05/04/2011	18/04/2011	20/04/2011	11/04/2011	02/05/2011	09/05/2011
611	122244962	05/04/2011	18/04/2011	20/04/2011	16/04/2011	14/04/2011	28/04/2011
612	70690209	05/04/2011	18/04/2011	20/04/2011	11/04/2011	14/04/2011	28/04/2011
613	177907642	05/04/2011	18/04/2011	20/04/2011	16/04/2011	14/04/2011	28/04/2011
614	102911784	05/04/2011	13/04/2011	15/04/2011	11/04/2011	20/04/2011	09/05/2011
615	124079001	05/04/2011	13/04/2011	15/04/2011	11/04/2011	20/04/2011	09/05/2011
616	139925483	05/04/2011	13/04/2011	15/04/2011	11/04/2011	20/04/2011	09/05/2011
617	80905130	05/04/2011	13/04/2011	15/04/2011	11/04/2011	20/04/2011	09/05/2011
618	17273295K	05/04/2011	06/04/2011	08/04/2011	11/04/2011	14/04/2011	18/04/2011
619	93245881	05/04/2011	21/04/2011	23/04/2011	27/04/2011	20/04/2011	09/05/2011
620	107502513	05/04/2011	PENDIENTE	PENDIENTE	PENDIENTE	09/05/2011	09/05/2011
621	83525266	05/04/2011	PENDIENTE	PENDIENTE	PENDIENTE	09/05/2011	09/05/2011
622	117323285	05/04/2011	PENDIENTE	20/05/2011	PENDIENTE	09/05/2011	09/05/2011
623	73215293	05/04/2011	PENDIENTE	PENDIENTE	PENDIENTE	09/05/2011	09/05/2011
624	160344903	05/04/2011	21/04/2011	23/04/2011	16/04/2011	20/04/2011	09/05/2011
625	83009349	05/04/2011	10/04/2011	12/04/2011	11/04/2011	18/04/2011	20/04/2011
626	126462395	05/04/2011	10/04/2011	12/04/2011	11/04/2011	14/04/2011	18/04/2011
627	171624452	05/04/2011	10/04/2011	12/04/2011	11/04/2011	14/04/2011	18/04/2011
628	121604086	05/04/2011	13/04/2011	15/04/2011	11/04/2011	14/04/2011	18/04/2011
629	145044766	05/04/2011	13/04/2011	15/04/2011	11/04/2011	14/04/2011	02/05/2011
630	120226754	05/04/2011	13/04/2011	15/04/2011	11/04/2011	14/04/2011	09/05/2011
631	104788203	05/04/2011	13/04/2011	15/04/2011	11/04/2011	14/04/2011	28/04/2011
632	88794184	05/04/2011	26/04/2011	28/04/2011	29/04/2011	29/04/2011	09/05/2011
633	123817168	05/04/2011	01/05/2011	03/05/2011	11/04/2011	02/05/2011	04/05/2011

634	136548360	05/04/2011	PENDIENTE	PENDIENTE	PENDIENTE	02/05/2011	PENDIENTE
635	162316206	05/04/2011	PENDIENTE	23/05/2011	11/04/2011	02/05/2011	PENDIENTE
636	94473330	05/04/2011	PENDIENTE	PENDIENTE	PENDIENTE	02/05/2011	PENDIENTE
637	150968542	05/04/2011	PENDIENTE	15/04/2011	11/04/2011	09/04/2011	15/04/2011
638	139927354	05/04/2011	PENDIENTE	PENDIENTE	PENDIENTE	09/05/2011	PENDIENTE
639	13361835K	05/04/2011	PENDIENTE	06/04/2011	11/04/2011	16/05/2011	PENDIENTE
640	142925958	11/04/2011	01/05/2011	03/05/2011	11/04/2011	02/05/2011	04/05/2011
641	11547748K	06/04/2011	13/04/2011	15/04/2011	14/04/2011	14/04/2011	23/04/2011
642	157280821	06/04/2011	13/04/2011	15/04/2011	14/04/2011	23/04/2011	09/05/2011
643	145393418	06/04/2011	13/04/2011	15/04/2011	14/04/2011	23/04/2011	09/05/2011
644	16539917K	06/04/2011	13/04/2011	15/04/2011	14/04/2011	23/04/2011	09/05/2011
645	68566886	06/04/2011	13/04/2011	15/04/2011	14/04/2011	23/04/2011	09/05/2011
646	100504901	06/04/2011	13/04/2011	15/04/2011	14/04/2011	23/04/2011	27/04/2011
647	189962738	06/04/2011	23/04/2011	25/04/2011	14/04/2011	27/04/2011	09/05/2011
648	16233879K	06/04/2011	PENDIENTE	PENDIENTE	PENDIENTE	09/05/2011	PENDIENTE
649	165018036	06/04/2011	02/05/2011	04/05/2011	02/05/2011	09/05/2011	09/05/2011
650	16753189K	06/04/2011	13/04/2011	15/04/2011	02/05/2011	27/04/2011	09/05/2011
651	145485568	06/04/2011	26/04/2011	28/04/2011	29/04/2011	04/04/2011	07/05/2011
652	104489990	06/04/2011	PENDIENTE	PENDIENTE	PENDIENTE	09/05/2011	PENDIENTE
653	8263553K	06/04/2011	PENDIENTE	PENDIENTE	PENDIENTE	09/05/2011	PENDIENTE
654	88067483	06/04/2011	PENDIENTE	PENDIENTE	PENDIENTE	PENDIENTE	PENDIENTE
655	767670727	12/05/2011	23/05/2011	25/05/2011	23/05/2011	14/05/2011	27/05/2011
656	83383186	06/04/2011	PENDIENTE	28/04/2011	PENDIENTE	09/05/2011	PENDIENTE
657	165407504	06/04/2011	PENDIENTE	28/04/2011	PENDIENTE	PENDIENTE	PENDIENTE
658	171620252	06/04/2011	PENDIENTE	PENDIENTE	PENDIENTE	09/05/2011	PENDIENTE
659	121816091	06/04/2011	26/04/2011	28/04/2011	29/04/2011	07/05/2011	09/05/2011
660	121673908	06/04/2011	PENDIENTE	15/04/2011	PENDIENTE	09/05/2011	PENDIENTE
661	77176403	06/04/2011	PENDIENTE	13/05/2011	PENDIENTE	02/05/2011	PENDIENTE
662	127686483	06/04/2011	PENDIENTE	PENDIENTE	PENDIENTE	09/05/2011	PENDIENTE
663	180372741	06/04/2011	PENDIENTE	PENDIENTE	PENDIENTE	16/05/2011	PENDIENTE
664	165025881	06/04/2011	13/04/2011	15/04/2011	14/04/2011	16/05/2011	18/05/2011
665	150753252	06/04/2011	23/04/2011	25/04/2011	14/04/2011	23/04/2011	27/04/2011
666	182202150	06/04/2011	23/04/2011	25/04/2011	29/04/2011	11/04/2011	03/05/2011
667	15753985K	06/04/2011	26/04/2011	28/04/2011	02/05/2011	05/05/2011	16/05/2011
668	176883731	06/04/2011	26/04/2011	28/04/2011	28/04/2011	05/05/2011	16/05/2011
669	97545049	06/04/2011	26/04/2011	28/04/2011	02/05/2011	05/05/2011	16/05/2011
670	109067105	06/04/2011	PENDIENTE	15/04/2011	14/04/2011	16/05/2011	PENDIENTE
671	109836508	06/04/2011	23/04/2011	25/04/2011	29/04/2011	03/05/2011	16/05/2011
672	131940696	06/04/2011	23/04/2011	25/04/2011	11/04/2011	13/04/2011	27/04/2011
673	145280702	06/04/2011	13/04/2011	15/04/2011	11/04/2011	16/04/2011	27/04/2011

674	79632473	06/04/2011	23/04/2011	25/04/2011	11/04/2011	16/04/2011	28/04/2011
675	175369511	06/04/2011	PENDIENTE	PENDIENTE	PENDIENTE	09/05/2011	PENDIENTE
676	114010553	06/04/2011	PENDIENTE	PENDIENTE	PENDIENTE	16/05/2011	PENDIENTE
677	220574091	07/04/2011	23/04/2011	25/04/2011	11/04/2011	16/04/2011	26/04/2011
678	16331276K	06/04/2011	13/04/2011	15/04/2011	14/04/2011	16/04/2011	18/04/2011
679	174800871	06/04/2011	13/04/2011	15/04/2011	14/04/2011	16/04/2011	18/04/2011
680	16288753K	06/04/2011	26/04/2011	28/04/2011	29/04/2011	16/04/2011	03/05/2011
681	121857715	06/04/2011	PENDIENTE	PENDIENTE	PENDIENTE	16/05/2011	PENDIENTE
682	172081797	11/04/2011	26/04/2011	28/04/2011	18/04/2011	16/04/2011	19/04/2011
683	142438135	11/04/2011	23/04/2011	25/04/2011	02/05/2011	02/05/2011	04/05/2011
684	112859667	11/04/2011	23/04/2011	25/04/2011	18/04/2011	24/04/2011	02/05/2011
685	76661812	11/04/2011	26/04/2011	28/04/2011	29/04/2011	24/04/2011	03/05/2011
686	189139349	11/04/2011	26/04/2011	28/04/2011	29/04/2011	24/04/2011	03/05/2011
687	99131152	11/04/2011	26/04/2011	28/04/2011	29/04/2011	24/04/2011	29/04/2011
688	164636976	11/04/2011	26/04/2011	28/04/2011	28/04/2011	24/04/2011	05/05/2011
689	131464924	11/04/2011	PENDIENTE	PENDIENTE	PENDIENTE	23/05/2011	PENDIENTE
690	131946481	11/04/2011	02/05/2011	04/05/2011	02/05/2011	24/04/2011	09/05/2011
691	159747921	11/04/2011	11/05/2011	13/05/2011	13/05/2011	24/04/2011	17/05/2011
692	143161358	11/04/2011	26/04/2011	28/04/2011	28/04/2011	24/04/2011	05/05/2011
693	14455986K	11/04/2011	PENDIENTE	PENDIENTE	PENDIENTE	23/05/2011	PENDIENTE
694	99221925	11/04/2011	26/04/2011	28/04/2011	09/05/2011	24/04/2011	12/05/2011
695	177924547	11/04/2011	PENDIENTE	PENDIENTE	PENDIENTE	23/05/2011	PENDIENTE
696	150968542	13/04/2011	15/04/2011	17/04/2011	02/05/2011	24/04/2011	06/05/2011
697	13361835K	13/04/2011	15/04/2011	17/04/2011	14/04/2011	14/04/2011	18/04/2011
698	94473330	12/04/2011	15/04/2011	17/04/2011	14/04/2011	14/04/2011	19/04/2011
699	106122307	12/04/2011	PENDIENTE	28/04/2011	PENDIENTE	23/05/2011	PENDIENTE
700	9778539-2	03/05/2011	PENDIENTE	PENDIENTE	PENDIENTE	23/05/2011	PENDIENTE
701	9329466-1	03/05/2011	10/05/2011	12/05/2011	16/05/2011	14/05/2011	18/05/2011
702	9239348-8	03/05/2011	PENDIENTE	PENDIENTE	PENDIENTE	23/05/2011	PENDIENTE
703	12824785-8	03/05/2011	17/05/2011	19/05/2011	16/05/2011	14/05/2011	20/05/2011
704	7531527-9	03/05/2011	04/05/2011	06/05/2011	16/05/2011	14/05/2011	18/05/2011
705	9557494-7	03/05/2011	PENDIENTE	04/05/2011	PENDIENTE	23/05/2011	PENDIENTE
706	16331169-9	03/05/2011	04/05/2011	06/05/2011	16/05/2011	11/05/2011	19/05/2011
707	16969542-3	03/05/2011	PENDIENTE	PENDIENTE	PENDIENTE	23/05/2011	PENDIENTE
708	12823014-3	03/05/2011	PENDIENTE	PENDIENTE	PENDIENTE	23/05/2011	PENDIENTE
709	17161011-7	03/05/2011	06/05/2011	08/05/2011	16/05/2011	11/05/2011	18/05/2011
710	16778497-6	03/05/2011	PENDIENTE	PENDIENTE	PENDIENTE	23/05/2011	PENDIENTE
711	96512759	12/04/2011	27/04/2011	29/04/2011	25/04/2011	06/05/2011	06/05/2011
712	112051998	15/04/2011	27/04/2011	29/04/2011	18/04/2011	23/04/2011	29/04/2011
713	145552451	15/04/2011	23/04/2011	25/04/2011	18/04/2011	23/04/2011	27/04/2011

714	93075129	15/04/2011	25/04/2011	27/04/2011	18/04/2011	23/04/2011	27/04/2011
715	82469389	15/04/2011	PENDIENTE	PENDIENTE	PENDIENTE	23/05/2011	PENDIENTE
716	12701888K	15/04/2011	PENDIENTE	28/04/2011	PENDIENTE	23/05/2011	PENDIENTE
717	101751732	15/04/2011	PENDIENTE	PENDIENTE	PENDIENTE	23/05/2011	PENDIENTE
718	137783517	15/04/2011	23/04/2011	25/04/2011	06/05/2011	23/04/2011	13/05/2011
719	179761548	15/04/2011	PENDIENTE	PENDIENTE	PENDIENTE	23/05/2011	PENDIENTE
720	171616875	15/04/2011	PENDIENTE	PENDIENTE	PENDIENTE	23/05/2011	PENDIENTE
721	137430894	15/04/2011	23/04/2011	25/04/2011	24/04/2011	26/04/2011	06/05/2011
722	163318717	15/04/2011	26/04/2011	28/04/2011	29/04/2011	23/04/2011	03/05/2011
723	59378813	15/04/2011	26/04/2011	28/04/2011	20/04/2011	23/04/2011	04/05/2011
724	152119534	15/04/2011	26/04/2011	28/04/2011	02/05/2011	23/04/2011	04/05/2011
725	170920627	15/04/2011	26/04/2011	28/04/2011	28/04/2011	30/04/2011	05/05/2011
726	15766445K	15/04/2011	26/04/2011	28/04/2011	28/04/2011	30/04/2011	06/05/2011
727	66868095	15/04/2011	26/04/2011	28/04/2011	24/04/2011	30/04/2011	06/05/2011
728	172746381	15/04/2011	PENDIENTE	25/04/2011	PENDIENTE	30/05/2011	PENDIENTE
729	162343955	15/04/2011	PENDIENTE	PENDIENTE	PENDIENTE	30/05/2011	PENDIENTE
730	144076109	15/04/2011	26/04/2011	28/04/2011	28/04/2011	30/04/2011	05/05/2011
731	122236439	15/04/2011	26/04/2011	28/04/2011	28/04/2011	30/04/2011	05/05/2011
732	118246152	18/04/2011	25/04/2011	27/04/2011	28/04/2011	02/05/2011	02/05/2011
733	119145607	18/04/2011	PENDIENTE	PENDIENTE	PENDIENTE	23/05/2011	PENDIENTE
734	162344870	19/04/2011	20/04/2011	22/04/2011	28/04/2011	30/04/2011	02/05/2011
735	168871600	19/04/2011	27/04/2011	29/04/2011	28/04/2011	30/04/2011	05/05/2011
736	101670325	19/04/2011	27/04/2011	29/04/2011	28/04/2011	30/04/2011	05/05/2011
737	143535983	19/04/2011	10/05/2011	12/05/2011	16/05/2011	17/05/2011	18/05/2011
738	131263813	19/04/2011	PENDIENTE	13/05/2011	PENDIENTE	06/06/2011	PENDIENTE
739	101228517	19/04/2011	07/05/2011	09/05/2011	02/05/2011	06/05/2011	20/05/2011
740	120869493	19/04/2011	03/05/2011	05/05/2011	05/05/2011	06/05/2011	09/05/2011
741	138511375	19/04/2011	PENDIENTE	PENDIENTE	PENDIENTE	06/06/2011	PENDIENTE
742	161670499	19/04/2011	PENDIENTE	PENDIENTE	PENDIENTE	06/06/2011	PENDIENTE
743	109308706	19/04/2011	21/04/2011	23/04/2011	28/04/2011	28/04/2011	02/05/2011
744	172214819	19/04/2011	21/04/2011	23/04/2011	28/04/2011	28/04/2011	02/05/2011
745	161567620	19/04/2011	23/04/2011	25/04/2011	28/04/2011	28/04/2011	02/05/2011
746	160363061	19/04/2011	21/04/2011	23/04/2011	28/04/2011	28/04/2011	02/05/2011
747	12953317K	19/04/2011	26/04/2011	28/04/2011	29/04/2011	28/04/2011	03/05/2011
748	166777070	19/04/2011	26/04/2011	28/04/2011	29/04/2011	28/04/2011	03/05/2011
749	106869634	19/04/2011	26/04/2011	28/04/2011	28/04/2011	28/04/2011	03/05/2011
750	50438783	19/04/2011	02/05/2011	04/05/2011	02/05/2011	28/04/2011	09/05/2011
751	100446251	19/04/2011	PENDIENTE	PENDIENTE	PENDIENTE	13/06/2011	PENDIENTE
752	106269785	19/04/2011	PENDIENTE	PENDIENTE	PENDIENTE	13/06/2011	PENDIENTE
753	150832535	19/04/2011	26/04/2011	28/04/2011	12/05/2011	06/05/2011	16/05/2011

754	162343955	19/04/2011	PENDIENTE	PENDIENTE	PENDIENTE	20/06/2011	PENDIENTE
755	175602844	19/04/2011	21/04/2011	23/04/2011	29/04/2011	06/05/2011	03/05/2011
756	12065229K	19/04/2011	21/04/2011	23/04/2011	29/04/2011	28/04/2011	04/05/2011
757	90792652	19/04/2011	21/04/2011	23/04/2011	03/05/2011	28/04/2011	04/05/2011
758	129556072	19/04/2011	30/04/2011	02/05/2011	28/04/2011	28/04/2011	05/05/2011
759	144181271	19/04/2011	PENDIENTE	21/04/2011	PENDIENTE	28/06/2011	PENDIENTE
760	126057326	19/04/2011	PENDIENTE	PENDIENTE	PENDIENTE	PENDIENTE	PENDIENTE
761	182558192	19/04/2011	PENDIENTE	PENDIENTE	PENDIENTE	PENDIENTE	PENDIENTE
762	153242186	19/04/2011	PENDIENTE	PENDIENTE	PENDIENTE	PENDIENTE	PENDIENTE
763	178575090	19/04/2011	PENDIENTE	28/04/2011	PENDIENTE	PENDIENTE	PENDIENTE
764	157501666	21/04/2011	26/04/2011	28/04/2011	02/05/2011	03/05/2011	04/05/2011
765	98285113	21/04/2011	16/05/2011	18/05/2011	09/05/2011	09/05/2011	20/05/2011
766	93168259	04/05/2011	11/05/2011	13/05/2011	06/05/2011	11/05/2011	17/05/2011
767	16183212K	21/04/2011	22/05/2011	24/05/2011	16/05/2011	18/05/2011	27/05/2011
768	95252123	21/04/2011	26/04/2011	28/04/2011	02/05/2011	02/05/2011	03/05/2011
769	164032833	25/04/2011	PENDIENTE	PENDIENTE	PENDIENTE	PENDIENTE	PENDIENTE
770	117318451	02/05/2011	15/05/2011	17/05/2011	09/05/2011	17/05/2011	23/05/2011
771	98097697	25/04/2011	23/05/2011	25/05/2011	02/05/2011	02/05/2011	01/06/2011
772	157663577	25/04/2011	PENDIENTE	PENDIENTE	PENDIENTE	PENDIENTE	PENDIENTE
773	179783614	25/04/2011	10/05/2011	12/05/2011	02/05/2011	05/05/2011	16/05/2011
774	90802178	25/04/2011	26/04/2011	28/04/2011	02/05/2011	05/05/2011	05/05/2011
775	112613978	25/04/2011	PENDIENTE	PENDIENTE	02/05/2011	PENDIENTE	PENDIENTE
776	163076055	25/04/2011	PENDIENTE	05/05/2011	PENDIENTE	PENDIENTE	PENDIENTE
777	165407504	25/04/2011	26/04/2011	28/04/2011	29/04/2011	05/05/2011	03/05/2011
778	183798332	02/05/2011	29/05/2011	31/05/2011	06/05/2011	17/05/2011	03/06/2011
779	86945964	25/04/2011	30/04/2011	02/05/2011	02/05/2011	28/04/2011	03/05/2011
780	10227043-6	02/05/2011	04/05/2011	06/05/2011	09/05/2011	09/05/2011	11/05/2011
781	13194710-0	02/05/2011	10/05/2011	12/05/2011	09/05/2011	11/05/2011	16/05/2011
782	14444658-5	02/05/2011	PENDIENTE	PENDIENTE	PENDIENTE	PENDIENTE	PENDIENTE
783	16231542-0	02/05/2011	11/05/2011	13/05/2011	06/05/2011	11/05/2011	17/05/2011
784	14405038-K	02/05/2011	PENDIENTE	PENDIENTE	PENDIENTE	PENDIENTE	PENDIENTE
785	16500855-3	02/05/2011	PENDIENTE	18/05/2011	PENDIENTE	PENDIENTE	PENDIENTE
786	12847892-2	02/05/2011	PENDIENTE	PENDIENTE	PENDIENTE	PENDIENTE	PENDIENTE
787	14909598-5	02/05/2011	PENDIENTE	23/05/2011	09/05/2011	PENDIENTE	PENDIENTE
788	10129721-7	02/05/2011	16/05/2011	18/05/2011	06/05/2011	17/05/2011	20/05/2011
789	9645984-K	02/05/2011	16/05/2011	18/05/2011	06/05/2011	17/05/2011	20/05/2011
790	11291111-1	02/05/2011	PENDIENTE	PENDIENTE	PENDIENTE	PENDIENTE	PENDIENTE
791	14556914-1	19/05/2011	PENDIENTE	25/05/2011	PENDIENTE	PENDIENTE	PENDIENTE
792	15083473-2	02/05/2011	16/05/2011	18/05/2011	09/05/2011	17/05/2011	20/05/2011
793	9564524-0	02/05/2011	10/05/2011	12/05/2011	09/05/2011	12/05/2011	16/05/2011

794	12768648-3	02/05/2011	PENDIENTE	PENDIENTE	PENDIENTE	PENDIENTE	PENDIENTE
795	13022998-0	02/05/2011	PENDIENTE	PENDIENTE	PENDIENTE	PENDIENTE	PENDIENTE
796	7859519-1	02/05/2011	PENDIENTE	PENDIENTE	PENDIENTE	PENDIENTE	PENDIENTE
797	13318795-2	19/05/2011	20/05/2011	22/05/2011	09/05/2011	17/05/2011	25/05/2011
798	10994446-7	02/05/2011	PENDIENTE	PENDIENTE	09/05/2011	PENDIENTE	PENDIENTE
799	10796705-7	02/05/2011	PENDIENTE	PENDIENTE	PENDIENTE	PENDIENTE	PENDIENTE
800	16348152-9	12/05/2011	PENDIENTE	31/05/2011	23/05/2011	PENDIENTE	PENDIENTE
801	13854927-6	02/05/2011	10/05/2011	12/05/2011	09/05/2011	12/05/2011	17/05/2011
802	16105547-6	02/05/2011	17/05/2011	19/05/2011	09/05/2011	12/05/2011	20/05/2011
803	8215830-8	02/05/2011	PENDIENTE	18/05/2011	09/05/2011	PENDIENTE	PENDIENTE
804	12401838-2	02/05/2011	10/05/2011	12/05/2011	06/05/2011	12/05/2011	16/05/2011
805	9086712-1	02/05/2011	04/05/2011	06/05/2011	06/05/2011	12/05/2011	13/05/2011
806	14310662-4	02/05/2011	04/05/2011	06/05/2011	09/05/2011	17/05/2011	25/05/2011
807	12980511-0	02/05/2011	23/05/2011	25/05/2011	09/05/2011	17/05/2011	01/06/2011
808	16746758-8	02/05/2011	22/05/2011	24/05/2011	09/05/2011	24/05/2011	27/05/2011
809	16746758-8	02/05/2011	08/05/2011	10/05/2011	09/05/2011	12/05/2011	13/05/2011
810	10738239-9	17/05/2011	22/05/2011	24/05/2011	24/05/2011	24/05/2011	26/05/2011
811	15717681-1	02/05/2011	10/05/2011	12/05/2011	09/05/2011	12/05/2011	16/05/2011
812	17119734-1	02/05/2011	PENDIENTE	PENDIENTE	06/05/2011	PENDIENTE	PENDIENTE
813	16230305-8	02/05/2011	PENDIENTE	PENDIENTE	PENDIENTE	PENDIENTE	PENDIENTE
814	5009797-8	02/05/2011	10/05/2011	12/05/2011	09/05/2011	12/05/2011	17/05/2011
815	137491699	27/04/2011	28/04/2011	30/04/2011	02/05/2011	03/05/2011	05/05/2011
816	10084835K	27/04/2011	02/05/2011	04/05/2011	02/05/2011	03/05/2011	09/05/2011
817	105940033	27/04/2011	03/05/2011	05/05/2011	02/05/2011	06/05/2011	10/05/2011
818	150829909	27/04/2011	PENDIENTE	PENDIENTE	PENDIENTE	PENDIENTE	PENDIENTE
819	177919942	27/04/2011	PENDIENTE	05/05/2011	PENDIENTE	PENDIENTE	PENDIENTE
820	128180699	27/04/2011	03/05/2011	05/05/2011	02/05/2011	06/05/2011	10/05/2011
821	9466989-8	02/05/2011	04/05/2011	06/05/2011	06/05/2011	12/05/2011	13/05/2011
822	12621992-K	02/05/2011	10/05/2011	12/05/2011	06/05/2011	12/05/2011	16/05/2011
823	9821448-8	02/05/2011	PENDIENTE	PENDIENTE	06/05/2011	PENDIENTE	PENDIENTE
824	11546795-6	02/05/2011	PENDIENTE	PENDIENTE	PENDIENTE	PENDIENTE	PENDIENTE
825	1002433-0	02/05/2011	PENDIENTE	PENDIENTE	PENDIENTE	PENDIENTE	PENDIENTE
826	11546253-9	02/05/2011	10/05/2011	12/05/2011	06/05/2011	12/05/2011	16/05/2011
827	18777697-3	02/05/2011	23/05/2011	25/05/2011	09/05/2011	28/05/2011	10/06/2011
828	7281327-8	02/05/2011	PENDIENTE	PENDIENTE	PENDIENTE	PENDIENTE	PENDIENTE
829	18380736-6	02/05/2011	18/05/2011	20/05/2011	16/05/2011	16/05/2011	27/05/2011
830	13150127-7	28/04/2011	PENDIENTE	17/05/2011	09/05/2011	PENDIENTE	PENDIENTE
831	17126812-5	28/04/2011	PENDIENTE	PENDIENTE	PENDIENTE	PENDIENTE	PENDIENTE
832	11681596-6	28/04/2011	PENDIENTE	PENDIENTE	PENDIENTE	PENDIENTE	PENDIENTE
833	15506811-6	28/04/2011	08/05/2011	10/05/2011	09/05/2011	06/05/2011	16/05/2011

834	13105136-0	28/04/2011	PENDIENTE	PENDIENTE	PENDIENTE	PENDIENTE	PENDIENTE
835	12362109-3	28/04/2011	PENDIENTE	PENDIENTE	PENDIENTE	PENDIENTE	PENDIENTE
836	17118057-0	28/04/2011	18/05/2011	20/05/2011	09/05/2011	06/05/2011	23/05/2011
837	13652806-8	29/04/2011	07/05/2011	09/05/2011	09/05/2011	06/05/2011	12/05/2011
838	17354451-0	29/04/2011	07/05/2011	09/05/2011	10/05/2011	06/05/2011	12/05/2011
839	15727975-0	28/04/2011	PENDIENTE	09/05/2011	06/05/2011	PENDIENTE	PENDIENTE
840	14545069-1	29/04/2011	11/05/2011	13/05/2011	09/05/2011	06/05/2011	18/05/2011
841	16331045-7	29/04/2011	03/05/2011	05/05/2011	09/05/2011	06/05/2011	11/05/2011
842	13988220-2	29/04/2011	07/05/2011	09/05/2011	09/05/2011	06/05/2011	12/05/2011
843	9725009-K	09/05/2011	PENDIENTE	PENDIENTE	PENDIENTE	PENDIENTE	PENDIENTE
844	17790351-5	29/04/2011	07/05/2011	09/05/2011	09/05/2011	06/05/2011	12/05/2011
845	10448999-0	02/05/2011	PENDIENTE	PENDIENTE	PENDIENTE	PENDIENTE	PENDIENTE
846	9954037-0	02/05/2011	10/05/2011	12/05/2011	09/05/2011	12/05/2011	18/05/2011
847	8013189-5	29/04/2011	07/05/2011	09/05/2011	02/05/2011	06/05/2011	12/05/2011
848	13513037-0	02/05/2011	04/05/2011	06/05/2011	09/05/2011	10/05/2011	11/05/2011
849	10989888-0	02/05/2011	PENDIENTE	PENDIENTE	06/05/2011	PENDIENTE	PENDIENTE
850	13801150-K	02/05/2011	PENDIENTE	18/05/2011	16/05/2011	PENDIENTE	PENDIENTE
851	16598630-K	02/05/2011	04/05/2011	06/05/2011	06/05/2011	06/05/2011	12/05/2011
852	10487689-7	02/05/2011	PENDIENTE	07/06/2011	23/05/2011	PENDIENTE	PENDIENTE
853	17052758-5	02/05/2011	16/05/2011	18/05/2011	06/05/2011	18/05/2011	23/05/2011
854	16348772-1	02/05/2011	10/05/2011	12/05/2011	09/05/2011	12/05/2011	16/05/2011
855	18035205-8	02/05/2011	16/05/2011	18/05/2011	06/05/2011	18/05/2011	27/05/2011
856	12396308-3	02/05/2011	PENDIENTE	PENDIENTE	PENDIENTE	PENDIENTE	PENDIENTE
857	17753791-8	02/05/2011	16/05/2011	18/05/2011	06/05/2011	18/05/2011	20/05/2011
858	15209830-8	02/05/2011	PENDIENTE	PENDIENTE	09/05/2011	PENDIENTE	PENDIENTE
859	17161531-3	02/05/2011	10/05/2011	12/05/2011	06/05/2011	12/05/2011	16/05/2011
860	15209254-7	23/05/2011	05/06/2011	07/06/2011	09/06/2011	09/06/2011	10/06/2011
861	16778089-K	02/05/2011	PENDIENTE	PENDIENTE	PENDIENTE	PENDIENTE	PENDIENTE
862	9086698-3	02/05/2011	PENDIENTE	PENDIENTE	PENDIENTE	PENDIENTE	PENDIENTE
863	17469373-0	02/05/2011	PENDIENTE	18/05/2011	PENDIENTE	PENDIENTE	PENDIENTE
864	10899588-2	02/05/2011	PENDIENTE	PENDIENTE	09/05/2011	PENDIENTE	PENDIENTE
865	18036250-9	02/05/2011	16/05/2011	18/05/2011	06/05/2011	18/05/2011	20/05/2011
866	12981578-7	02/05/2011	PENDIENTE	PENDIENTE	PENDIENTE	PENDIENTE	PENDIENTE
867	17479220-8	02/05/2011	PENDIENTE	PENDIENTE	PENDIENTE	PENDIENTE	PENDIENTE
868	13827853-0	02/05/2011	PENDIENTE	PENDIENTE	PENDIENTE	PENDIENTE	PENDIENTE
869	12011298-8	02/05/2011	PENDIENTE	04/05/2011	PENDIENTE	PENDIENTE	PENDIENTE
870	18195827-8	02/05/2011	16/05/2011	18/05/2011	06/05/2011	18/05/2011	20/05/2011
871	15082990-9	02/05/2011	03/05/2011	05/05/2011	06/05/2011	06/05/2011	12/05/2011
872	10090444-6	04/05/2011	23/05/2011	25/05/2011	16/05/2011	16/05/2011	31/05/2011
873	15074184-K	04/05/2011	PENDIENTE	PENDIENTE	PENDIENTE	PENDIENTE	PENDIENTE

874	17161926-2	04/05/2011	11/05/2011	13/05/2011	16/05/2011	16/05/2011	18/05/2011
875	107742972	31/01/2011	03/02/2011	05/02/2011	22/02/2011	22/02/2011	22/02/2011
876	8760197-8	06/05/2011	PENDIENTE	PENDIENTE	PENDIENTE	PENDIENTE	PENDIENTE
877	15767017-4	06/05/2011	07/05/2011	09/05/2011	16/05/2011	16/05/2011	19/05/2011
878	13451539-2	06/05/2011	PENDIENTE	PENDIENTE	PENDIENTE	PENDIENTE	PENDIENTE
879	12451271-9	06/05/2011	16/05/2011	18/05/2011	16/05/2011	16/05/2011	20/05/2011
880	15561238-K	06/05/2011	PENDIENTE	PENDIENTE	PENDIENTE	PENDIENTE	PENDIENTE
881	13019408-7	06/05/2011	16/05/2011	18/05/2011	16/05/2011	18/05/2011	20/05/2011
882	13022835-6	06/05/2011	16/05/2011	18/05/2011	16/05/2011	18/05/2011	20/05/2011
883	7996687-8	06/05/2011	PENDIENTE	18/05/2011	16/05/2011	PENDIENTE	PENDIENTE
884	6318474-8	06/05/2011	PENDIENTE	PENDIENTE	PENDIENTE	PENDIENTE	PENDIENTE
885	9438603-9	06/05/2011	23/05/2011	25/05/2011	17/05/2011	25/05/2011	27/05/2011
886	15764202-2	13/05/2011	23/05/2011	25/05/2011	23/05/2011	25/05/2011	27/05/2011
887	11757235-8	06/05/2011	PENDIENTE	PENDIENTE	PENDIENTE	PENDIENTE	PENDIENTE
888	14390751-1	06/05/2011	23/05/2011	25/05/2011	16/05/2011	25/05/2011	27/05/2011
889	17480340-4	06/05/2011	16/05/2011	18/05/2011	16/05/2011	18/05/2011	20/05/2011
890	6659103-4	06/05/2011	07/05/2011	09/05/2011	10/05/2011	09/05/2011	12/05/2011
891	7697931-6	06/05/2011	23/05/2011	25/05/2011	16/05/2011	09/05/2011	27/05/2011
892	11990548-6	06/05/2011	PENDIENTE	PENDIENTE	PENDIENTE	PENDIENTE	PENDIENTE
893	16287580-9	06/05/2011	16/05/2011	18/05/2011	16/05/2011	18/05/2011	20/05/2011
894	17790933-5	09/05/2011	16/05/2011	18/05/2011	16/05/2011	18/05/2011	20/05/2011
895	1372777-8	09/05/2011	10/05/2011	12/05/2011	16/05/2011	18/05/2011	20/05/2011
896	15058138-9	09/05/2011	PENDIENTE	PENDIENTE	PENDIENTE	PENDIENTE	PENDIENTE
897	15174614-4	09/05/2011	11/05/2011	13/05/2011	16/05/2011	16/05/2011	18/05/2011
898	16599344-6	09/05/2011	23/05/2011	25/05/2011	16/05/2011	25/05/2011	01/06/2011
899	13510818-9	11/05/2011	23/05/2011	25/05/2011	16/05/2011	25/05/2011	01/06/2011
900	10506354-7	11/05/2011	22/05/2011	24/05/2011	13/05/2011	25/05/2011	27/05/2011
901	12140081-2	13/05/2011	23/05/2011	25/05/2011	23/05/2011	25/05/2011	27/05/2011
902	17789977-1	13/05/2011	18/05/2011	20/05/2011	23/05/2011	25/05/2011	27/05/2011
903	10991528-9	13/05/2011	PENDIENTE	PENDIENTE	PENDIENTE	PENDIENTE	PENDIENTE
904	10311418-0	16/05/2011	22/05/2011	24/05/2011	23/05/2011	25/05/2011	27/05/2011
905	12105129-K	16/05/2011	24/05/2011	26/05/2011	27/05/2011	27/05/2011	31/05/2011
906	11991483-3	16/05/2011	24/05/2011	26/05/2011	23/05/2011	27/05/2011	02/06/2011
907	17162525-4	16/05/2011	PENDIENTE	26/05/2011	23/05/2011	PENDIENTE	PENDIENTE
908	16539934-8	16/05/2011	25/05/2011	27/05/2011	23/05/2011	27/05/2011	31/05/2011
909	18969379-K	16/05/2011	24/05/2011	26/05/2011	23/05/2011	27/05/2011	31/05/2011
910	16775628-3	16/05/2011	31/05/2011	02/06/2011	30/05/2011	05/06/2011	07/06/2011
911	17768512-6	08/07/2011	PENDIENTE	PENDIENTE	PENDIENTE	PENDIENTE	PENDIENTE
912	16331914-4	17/05/2011	25/05/2011	27/05/2011	23/05/2011	28/05/2011	31/05/2011
913	15075333-3	17/05/2011	31/05/2011	02/06/2011	23/05/2011	28/05/2011	07/06/2011

914	107710019	17/05/2011	23/05/2011	25/05/2011	23/05/2011	23/05/2011	25/05/2011
915	162365114	17/05/2011	18/05/2011	20/05/2011	23/05/2011	23/05/2011	25/05/2011
916	14061918-3	17/05/2011	01/06/2011	03/06/2011	06/06/2011	05/06/2011	08/06/2011
917	15765013-0	17/05/2011	28/05/2011	30/05/2011	23/05/2011	30/05/2011	02/06/2011
918	9393122-K	17/05/2011	24/05/2011	26/05/2011	23/05/2011	30/05/2011	31/05/2011
919	13214285-7	17/05/2011	28/05/2011	30/05/2011	23/05/2011	30/05/2011	02/06/2011
920	12395817-9	17/05/2011	28/05/2011	30/05/2011	23/05/2011	30/05/2011	02/06/2011
921	12150994-6	17/05/2011	28/05/2011	30/05/2011	23/05/2011	30/05/2011	02/06/2011
922	5732210-1	17/05/2011	24/05/2011	26/05/2011	23/05/2011	26/05/2011	31/05/2011
923	7238134-3	17/05/2011	PENDIENTE	PENDIENTE	PENDIENTE	PENDIENTE	PENDIENTE
924	13765838-0	17/05/2011	20/05/2011	22/05/2011	23/05/2011	26/05/2011	30/05/2011
925	14375217-8	17/05/2011	28/05/2011	30/05/2011	23/05/2011	26/05/2011	02/06/2011
926	12114598-7	17/05/2011	PENDIENTE	PENDIENTE	PENDIENTE	PENDIENTE	PENDIENTE
927	15762060-8	17/05/2011	31/05/2011	02/06/2011	23/05/2011	26/05/2011	07/06/2011
928	7836803-9	17/05/2011	PENDIENTE	02/06/2011	23/05/2011	PENDIENTE	PENDIENTE
929	8295719-7	17/05/2011	23/05/2011	25/05/2011	23/05/2011	26/05/2011	27/05/2011
930	9544559-4	17/05/2011	PENDIENTE	02/06/2011	23/05/2011	PENDIENTE	PENDIENTE
931	10977499-5	17/05/2011	PENDIENTE	PENDIENTE	PENDIENTE	PENDIENTE	PENDIENTE
932	15764004-6	17/05/2011	31/05/2011	02/06/2011	23/05/2011	26/05/2011	06/06/2011
933	14423091-4	17/05/2011	28/05/2011	30/05/2011	23/05/2011	26/05/2011	02/06/2011
934	15084037-6	17/05/2011	31/05/2011	02/06/2011	23/05/2011	03/06/2011	07/06/2011
935	17478060-9	17/05/2011	28/05/2011	30/05/2011	23/05/2011	26/05/2011	02/06/2011
936	998212-6	31/05/2011	12/06/2011	14/06/2011	06/06/2011	07/06/2011	16/06/2011
937	12601089-3	17/05/2011	PENDIENTE	PENDIENTE	PENDIENTE	PENDIENTE	PENDIENTE
938	10093212-6	17/05/2011	PENDIENTE	PENDIENTE	PENDIENTE	PENDIENTE	PENDIENTE
939	14535844-2	17/05/2011	17/05/2011	19/05/2011	23/05/2011	26/05/2011	27/05/2011
940	14237556-7	17/05/2011	PENDIENTE	PENDIENTE	23/05/2011	PENDIENTE	PENDIENTE
941	14612915-3	17/05/2011	31/05/2011	02/06/2011	23/05/2011	03/06/2011	07/06/2011
942	10038667-4	17/05/2011	01/06/2011	03/06/2011	23/05/2011	05/06/2011	08/06/2011
943	7428748-4	17/05/2011	PENDIENTE	PENDIENTE	PENDIENTE	PENDIENTE	PENDIENTE
944	9148213-4	17/05/2011	05/06/2011	07/06/2011	23/05/2011	07/06/2011	15/06/2011
945	8298067-9	17/05/2011	05/06/2011	07/06/2011	23/05/2011	07/06/2011	08/06/2011
946	8298067-9	17/05/2011	14/06/2011	16/06/2011	23/05/2011	07/06/2011	23/06/2011
947	8462289-3	17/05/2011	05/06/2011	07/06/2011	23/05/2011	07/06/2011	08/06/2011
948	8462289-3	17/05/2011	14/06/2011	16/06/2011	23/05/2011	07/06/2011	23/06/2011
949	12995091-0	17/05/2011	PENDIENTE	PENDIENTE	PENDIENTE	PENDIENTE	PENDIENTE
950	8840196-4	17/05/2011	PENDIENTE	PENDIENTE	PENDIENTE	PENDIENTE	PENDIENTE
951	10196296-2	17/05/2011	PENDIENTE	PENDIENTE	PENDIENTE	PENDIENTE	PENDIENTE
952	19657252-K	17/05/2011	PENDIENTE	PENDIENTE	PENDIENTE	PENDIENTE	PENDIENTE
953	8293992-K	17/05/2011	PENDIENTE	02/06/2011	23/05/2011	PENDIENTE	PENDIENTE

954	6820631-6	17/05/2011	17/05/2011	19/05/2011	23/05/2011	26/05/2011	27/05/2011
955	15594683-0	27/05/2011	17/05/2011	19/05/2011	06/06/2011	05/06/2011	08/06/2011
956	15756406-4	17/05/2011	23/05/2011	25/05/2011	23/05/2011	26/05/2011	31/05/2011
957	14597453-4	18/05/2011	23/05/2011	25/05/2011	23/05/2011	26/05/2011	30/05/2011
958	15767457-9	18/05/2011	16/05/2011	18/05/2011	23/05/2011	26/05/2011	27/05/2011
959	10051611-k	19/05/2011	06/06/2011	08/06/2011	30/05/2011	07/06/2011	15/06/2011
960	10026837-7	19/05/2011	05/06/2011	07/06/2011	30/05/2011	05/06/2011	10/06/2011
961	7455442-3	19/05/2011	31/05/2011	02/06/2011	30/05/2011	03/06/2011	07/06/2011
962	10240444-0	19/05/2011	PENDIENTE	23/05/2011	PENDIENTE	PENDIENTE	PENDIENTE
963	13187435-9	19/05/2011	PENDIENTE	PENDIENTE	PENDIENTE	PENDIENTE	PENDIENTE
964	8261578-4	19/05/2011	PENDIENTE	PENDIENTE	PENDIENTE	PENDIENTE	PENDIENTE
965	13853903-2	19/05/2011	PENDIENTE	02/06/2011	30/05/2011	PENDIENTE	PENDIENTE
966	18236973-k	19/05/2011	PENDIENTE	PENDIENTE	PENDIENTE	PENDIENTE	PENDIENTE
967	9324588-1	19/05/2011	PENDIENTE	PENDIENTE	PENDIENTE	PENDIENTE	PENDIENTE
968	11732328-5	19/05/2011	24/05/2011	26/05/2011	30/05/2011	26/05/2011	01/06/2011
969	11991233-4	19/05/2011	12/06/2011	14/06/2011	30/05/2011	07/06/2011	17/06/2011
970	13693361-2	19/05/2011	21/05/2011	23/05/2011	30/05/2011	26/05/2011	02/06/2011
971	16539198-5	19/05/2011	28/05/2011	30/05/2011	30/05/2011	26/05/2011	01/06/2011
972	11621023-1	19/05/2011	21/05/2011	23/05/2011	26/05/2011	26/05/2011	30/05/2011
973	14252731-6	19/05/2011	PENDIENTE	PENDIENTE	PENDIENTE	PENDIENTE	PENDIENTE
974	15193570-2	19/05/2011	21/05/2011	23/05/2011	25/05/2011	26/05/2011	27/05/2011
975	12221630-6	23/05/2011	21/05/2011	23/05/2011	25/05/2011	26/05/2011	25/05/2011
976	4974500-1	23/05/2011	21/05/2011	23/05/2011	25/05/2011	26/05/2011	25/05/2011
977	1035588-3	23/05/2011	01/06/2011	03/06/2011	30/05/2011	03/06/2011	07/06/2011
978	14333127-k	23/05/2011	01/06/2011	03/06/2011	26/05/2011	03/06/2011	07/06/2011
979	14237550-8	23/05/2011	PENDIENTE	PENDIENTE	PENDIENTE	PENDIENTE	PENDIENTE
980	12844975-2	27/05/2011	PENDIENTE	PENDIENTE	PENDIENTE	PENDIENTE	PENDIENTE
981	12098097-1	27/05/2011	PENDIENTE	PENDIENTE	PENDIENTE	PENDIENTE	PENDIENTE
982	6116872-9	27/05/2011	05/06/2011	07/06/2011	06/06/2011	05/06/2011	09/06/2011
983	10943317-9	27/05/2011	01/06/2011	03/06/2011	06/06/2011	05/06/2011	09/06/2011
984	15717483-5	27/05/2011	31/05/2011	02/06/2011	06/06/2011	05/06/2011	09/06/2011
985	18540537-4	27/05/2011	01/06/2011	03/06/2011	06/06/2011	05/06/2011	09/06/2011
986	17791959-4	27/05/2011	28/05/2011	30/05/2011	06/06/2011	05/06/2011	09/06/2011
987	13893246-K	27/05/2011	PENDIENTE	16/06/2011	13/06/2011	PENDIENTE	PENDIENTE
988	12223599-8	27/05/2011	01/06/2011	03/06/2011	06/06/2011	05/06/2011	08/06/2011
989	10301020-9	27/05/2011	PENDIENTE	PENDIENTE	PENDIENTE	PENDIENTE	PENDIENTE
990	16143553-8	27/05/2011	05/06/2011	07/06/2011	06/06/2011	05/06/2011	09/06/2011
991	9331748-3	01/06/2011	02/06/2011	04/06/2011	06/06/2011	05/06/2011	06/06/2011
992	10728125-8	03/06/2011	06/06/2011	08/06/2011	13/06/2011	14/06/2011	16/06/2011
993	16059052-1	08/07/2011	PENDIENTE	PENDIENTE	PENDIENTE	PENDIENTE	PENDIENTE

994	12767404-3	08/07/2011	PENDIENTE	PENDIENTE	PENDIENTE	PENDIENTE	PENDIENTE
995	16285477-1	03/06/2011	06/06/2011	08/06/2011	13/06/2011	14/06/2011	17/06/2011
996	16839021-1	08/07/2011	PENDIENTE	PENDIENTE	PENDIENTE	PENDIENTE	PENDIENTE
997	18035289-9	03/06/2011	06/06/2011	08/06/2011	13/06/2011	14/06/2011	16/06/2011
998	14130632-4	03/06/2011	08/06/2011	10/06/2011	13/06/2011	14/06/2011	16/06/2011
999	8382998-2	03/06/2011	13/06/2011	15/06/2011	13/06/2011	14/06/2011	17/06/2011
1000	12223899-7	03/06/2011	08/06/2011	10/06/2011	13/06/2011	15/06/2011	17/06/2011
1001	17054168-5	03/06/2011	04/06/2011	06/06/2011	13/06/2011	15/06/2011	16/06/2011
1002	10436847-6	08/07/2011	10/07/2011	12/07/2011	13/07/2011	15/07/2011	17/07/2011
1003	17479900-8	03/06/2011	PENDIENTE	03/06/2011	PENDIENTE	PENDIENTE	PENDIENTE
1004	8935849-3	07/06/2011	19/06/2011	21/06/2011	20/06/2011	15/06/2011	23/06/2011
1005	10989888-0	08/07/2011	10/07/2011	12/07/2011	13/07/2011	15/07/2011	17/07/2011
1006	9778232-8	08/07/2011	18/07/2011	20/07/2011	20/07/2011	22/07/2011	25/07/2011
1007	18415926-0	09/06/2011	13/06/2011	15/06/2011	13/06/2011	16/06/2011	17/06/2011
1008	16777764-3	08/07/2011	13/07/2011	15/07/2011	20/07/2011	22/07/2011	25/07/2011
1009	16387232-4	22/06/2011	26/06/2011	28/06/2011	28/06/2011	25/06/2011	01/07/2011

Anexo 2: Análisis de tiempo Modelo de Simulación Actual

Información del Escenario							
Nombre	Scenario 1						
Unidad de tiempo	Minutos						
Duración	030,00:00:00						
Nombre	Tipo	Instancias completadas	Instancias iniciadas	Tiempo mínimo	Tiempo máximo	Tiempo promedio	Tiempo total
Process 1	Proceso	1.000	1.000	2d	19d	8d 21h 1m 26s	8876d
Solicitudes	Evento intermedio	1.000	1.000				
Examen medico	Evento intermedio	809	809				
Documentacion	Evento intermedio	733	733				
Ingreso documentacion	Evento intermedio	733	733				
Espera	Evento intermedio	1.000	1.000				
Charlas	Evento intermedio	708	708				
Contrato	Evento de Fin	708					
inicio	Evento de inicio	1.000					
Visado 1	Compuerta	1.000	1.000				
Indicaciones	Compuerta	809	809				
Visado 2	Compuerta	733	733				
Recibo de solicitud	Tarea	1.000	1.000	2d	2d	2d	2000d
Enviar examen	Tarea	809	809	2d	2d	2d	1618d
Recibo Examen	Tarea	809	809	2d	2d	2d	1618d
Recibo documentación	Tarea	733	733	4d	4d	4d	2932d
Enviar Charlas	Tarea	708	708	0	0	0	0
Recepcion de charlas	Tarea	708	708	0	0	0	0
Redacto Contrato	Tarea	708	708	1d	1d	1d	708d
Salida	Evento de Fin	267					
Salida	Evento de Fin	25					

Anexo 3: Análisis de tiempo Modelo Conceptual

Información del Escenario							
Nombre	Scenario 1						
Unidad de tiempo	Minutos						
Duración	030,00:00:00						
Nombre	Tipo	Instancias completadas	Instancias iniciadas	Tiempo mínimo	Tiempo máximo	Tiempo promedio	Tiempo total
Proceso 1	Proceso	907	1.000	2d	10d	8d 22h 35m 51s	11380d
NoneStart	Evento de inicio	1.000					
Espera	Evento intermedio	1.000	1.000				
Recibo Solicitud	Tarea	1.000	1.000	2d	2d	2d	2000d
Solicitudes	Evento intermedio	1.000	1.000				
Visado 1	Compuerta	1.000	1.000				
Salida	Evento de Fin	96					
Examen/Documento	Evento intermedio	904	904				
Recibir Documento	Tarea	904	904	2d	2d	2d	1808d
Enviar Examen	Tarea	904	904	2d	2d	2d	1808d
Recibir Examen	Tarea	904	904	2d	2d	2d	1808d
Archivar Documentos	Tarea	904	904	1d	1d	1d	904d
Visado 2	Compuerta	904	904				
Salida	Evento de Fin	53					
ExclusiveGateway	Compuerta	904	904				
Salida	Evento de Fin	44					
Enviar Charlas	Tarea	763	763	3d	3d	3d	2289d
Recepcion Charlas	Evento intermedio	763	763				
Redactar Contrato	Tarea	763	763	1d	1d	1d	763d
Salida	Evento de Fin	763					
NoneIntermediate	Evento intermedio	904	904				
NoneIntermediate	Evento intermedio	904	904				
ParallelGateway	Compuerta	809	902				
ExclusiveGateway	Compuerta	809	809				
NoneEnd	Evento de Fin	46					

Anexo 4: Convenio Colectivo

CONVENIO COLECTIVO DE TRABAJO

En Concón, a **06 de octubre 2015** entre la empresa **Vial y Vives-DSD S.A.** Rut.76.136.076-0 representada por don Gonzalo Fernando Olivares Salazar , Rut 8.799.528-3, con domicilio en Avenida Santa María N° 2810 , Comuna de Providencia, Ciudad de Santiago, en adelante "La Empresa", por una parte, y por la otra, los trabajadores especificados en este Convenio Colectivo de Trabajo, que prestan servicios única y exclusivamente para la obra transitoria, "**Licitación N° AC31060345 " Servicio de Mantenición de Equipos Estáticos en Paros de Planta 2015", para ENAP Refinería Aconcagua S.A.**, en los recintos de su propiedad, ubicada en la comuna de Concón, V Región, representados por don Robert Saldía Palma. Presidente Nacional del "SINAMI", y don Víctor Osvaldo Cisterna San Martin Rut 9.372.049-0, Delegado Sindical, han acordado el presente Convenio Colectivo de Trabajo, en adelante "El Convenio", conforme a lo estipulado en los artículos 314 y 351 del Código del Trabajo.

1.- PLAZO DE DURACIÓN

El presente convenio entra en vigencia a partir de **01 Septiembre de 2015** y rige hasta el término de los trabajos de "Licitación N° AC31060345 "Servicio de Mantenición de Equipos Estáticos en Paros de Planta 2015", para ENAP Refinerías Aconcagua S.A., que ejecute La Empresa en los recintos de propiedad de ENAP Refinerías Aconcagua S.A., en la comuna de Concón, V Región

2.- APLICACIÓN

El presente convenio se aplicará a todos los trabajadores directos e indirectos especificados en el punto siguiente (3.-) en la obra transitoria denominada "Licitación N° AC31060345 " Servicio de Mantenición de Equipos Estáticos en Paros de Planta 2015", que ejecute La Empresa en los recintos de propiedad de ENAP Refinerías Aconcagua S.A., en la comuna de Concón, V Región.

3.- REMUNERACIONES LÍQUIDAS CONVENIDAS

Las remuneraciones vigentes para los trabajadores, corresponden a los montos Sueldo Líquido Mensual, según cada categoría y especialidad de los trabajadores, más una asignación de colación mensual de \$ 40.000, no imponible ni tributable, ambos en proporción a los días trabajados, de acuerdo los siguientes valores:

PERSONAL DIRECTO DE MONTAJE ELECTROMECHANICO	SUELDO LIQUIDO MENSUAL	ASIGNACION DE COLACION	LIQUIDO TOTAL
Capataz	\$ 840.000	\$ 40.000	\$ 880.000
Maestro Mayor	\$ 715.000	\$ 40.000	\$ 755.000
Maestro Primera	\$ 625.000	\$ 40.000	\$ 665.000

Maestro Segunda	\$ 485.000	\$ 40.000	\$ 525.000
Ayudante	\$ 370.000	\$ 40.000	\$ 410.000
Soldador Tig-Alloy	\$ 1.345.000	\$ 40.000	\$ 1.385.000
Soldador Cañería 7018	\$ 960.000	\$ 40.000	\$ 1.000.000
Soldador Plancha	\$ 715.000	\$ 40.000	\$ 755.000
Soldador Oxiginista	\$ 715.000	\$ 40.000	\$ 755.000
Rigger de Alta	\$ 715.000	\$ 40.000	\$ 755.000
Rigger de Baja	\$ 625.000	\$ 40.000	\$ 665.000
Chofer de Camioneta/Servicios	\$ 585.000	\$ 40.000	\$ 625.000
Chofer Minibus	\$ 610.000	\$ 40.000	\$ 650.000
Chofer Camion 3/4	\$ 615.000	\$ 40.000	\$ 655.000
Operador Camión Rampla	\$ 740.000	\$ 40.000	\$ 780.000
Operador Camión Pluma 12 Ton.	\$ 715.000	\$ 40.000	\$ 755.000
Operador Grúa Horquilla (hasta 12 Ton.)	\$ 750.000	\$ 40.000	\$ 790.000
Operador Planta Elevadora	\$ 745.000	\$ 40.000	\$ 785.000
Operador Grúa Hidráulica 60 Ton.	\$ 1.010.000	\$ 40.000	\$ 1.050.000
Operador Grúa Hidráulica 180 Ton.	\$ 1.325.000	\$ 40.000	\$ 1.365.000

PERSONAL DIRECTO DE OBRAS CIVILES	SUELDO LIQUIDO MENSUAL	ASIGNACION DE COLACION	LIQUIDO TOTAL
Maestro Primera Albañil	\$ 625.000	\$ 40.000	\$ 665.000
Maestro Primera Enfierrador	\$ 625.000	\$ 40.000	\$ 665.000
Maestro Primera Carpintero	\$ 625.000	\$ 40.000	\$ 665.000

OTROS CARGOS	SUELDO LIQUIDO MENSUAL	ASIGNACION DE COLACION	LIQUIDO TOTAL
Pañolero (M1)	\$ 625.000	\$ 40.000	\$ 665.000
Pañolero (M2)	\$ 485.000	\$ 40.000	\$ 525.000
Junior	\$ 370.000	\$ 40.000	\$ 410.000

Las remuneraciones líquidas señaladas anteriormente incluyen todas las remuneraciones que la empresa debe cancelar al trabajador y están conformadas por: Sueldo Base obra, Gratificación Legal y Bono Tabulador, para alcanzar los sueldos líquidos acordados en este convenio, para las categorías o cargos que se indican.

Los montos adicionales pagados a la Isapre que superen el 7% sobre el total imponible, serán de cargo del trabajador. Además, serán de cargo del trabajador, todos aquellos descuentos fuera de los legales previsionales de la AFP e Isapre.

4.- JORNADA DE TRABAJO

La Jornada de Trabajo será de 45 horas semanales distribuidas entre lunes y viernes de 08:00 a 18:00 en turno diurno y de 20:00 a 06:00 horas en turno nocturno, incluida una hora para colación no imputable a la jornada de trabajo.

5.- HORAS EXTRAORDINARIAS

Las horas extraordinarias autorizadas por la Administración de la Obra y efectivamente trabajadas después de la jornada normal de trabajo, como asimismo, los días festivos efectivamente trabajados serán pagados según los siguientes Valores Imponibles pactados, por categoría y cargo, calculados sobre la base del valor imponible del Líquido Total señalado en la cláusula N° 3 y de acuerdo a lo establecido en el Art. N°32 del Código del Trabajo.

PERSONAL DIRECTO DE MONTAJE ELECTROMECHANICO	VALOR IMPONIBLE HORA EXTRA
Capataz	\$ 8.438
Maestro Mayor	\$ 7.196
Maestro Primera	\$ 6.301
Maestro Segunda	\$ 4.940
Ayudante	\$ 3.842
Soldador Tig-Alloy	\$ 13.492
Soldador Cañería 7018	\$ 9.631
Soldador Plancha	\$ 7.196
Soldador Oxiginista	\$ 7.196
Rigger de Alta	\$ 7.196
Rigger de Baja	\$ 6.301
Chofer de Camioneta/Servicios	\$ 5.903
Chofer Minibus	\$ 6.152
Chofer Camion 3/4	\$ 6.202
Operador Camión Rampla	\$ 7.444
Operador Camión Pluma 12 Ton.	\$ 7.196
Operador Grúa Horquilla (hasta 12 Ton.)	\$ 7.544
Operador Planta Elevadora	\$ 7.494
Operador Grúa Hidráulica 60 Ton.	\$ 10.128
Operador Grúa Hidráulica 180 Ton.	\$ 13.285

PERSONAL DIRECTO DE OBRAS CIVILES	VALOR IMPONIBLE HORA EXTRA
Maestro Primera Albañil	\$ 6.301
Maestro Primera Enfierrador	\$ 6.301
Maestro Primera Carpintero	\$ 6.301

OTROS CARGOS	VALOR IMPONIBLE HORA EXTRA
Pañolero (M1)	\$ 6.301
Pañolero (M2)	\$ 4.940
Junior	\$ 3.842

6.- ASIGNACION DE VIATICO

La empresa pagará al trabajador foráneo según las especialidades establecidas en este convenio colectivo con residencia fuera de la V Región una asignación de viatico de **\$ 210.000** (Doscientos diez mil pesos) mensuales, de naturaleza no imponible ni tributable, como reembolso de los gastos de hospedaje, traslado y estadía en la zona de la obra, teniendo presente que el trabajador pernoctará fuera de su residencia habitual acreditada en el contrato de trabajo.

7.- MOVILIZACION

Los trabajadores con residencia en la región o foránea tendrán derecho a una asignación de movilización mensual de naturaleza no imponible ni tributable de acuerdo a la siguiente tabla.

Lugar de Residencia	Valor Asignación \$
La Calera-Quillota-Limache	\$ 50.000
Villa Alemana-Quilpué	\$ 38.500
Valparaíso-Viña del Mar	\$ 38.500
IV Región	\$ 68.000
VI Región	\$ 44.000
Región Metropolitana	\$ 22.000
VII Región	\$ 68.000
VIII Región	\$ 85.000
IX Región	\$ 95.000

8.- INDEMNIZACIÓN TÉRMINO DE FAENA

La empresa pagará una indemnización al término del contrato de trabajo, no imponible ni tributable, equivalente a 2,5 días por cada mes integro trabajado, o un valor proporcional por fracción de mes, calculados sobre la base del valor imponible del Líquido Total señalado en la cláusula N° 3 de este convenio, según los valores de la siguiente tabla.

En todo caso, esta indemnización será pagada siempre y cuando a la fecha del término de su contrato, el trabajador tenga una antigüedad mínima de 30 días desde la fecha de su contratación. No procede el pago de esta indemnización, cuando las causales del término del contrato de trabajo, sean imputables al trabajador y que correspondan a las establecidas en el Art. 160 del Código del Trabajo. Tampoco procederá el pago de esta indemnización, cuando el trabajador presente su renuncia voluntaria al trabajo, de acuerdo a la causal del Art. 159 N° 2

La indemnización a que alude este punto, será incompatible con toda otra indemnización que, por concepto de término de contrato o de los años de servicio pudiera corresponder al trabajador, cualquiera sea su origen, y a cuyo pago concurra el empleador total o parcialmente en la parte que es de este último. En consecuencia, la indemnización que se pague al trabajador en virtud del presente acuerdo se imputará a aquella que deba pagar la empresa.

PERSONAL DIRECTO DE MONTAJE ELECTROMECHANICO	INDEMNIZACION TERMINO FAENA
Capataz	\$ 90.410
Maestro Mayor	\$ 77.096
Maestro Primera	\$ 67.510
Maestro Segunda	\$ 52.924
Ayudante	\$ 41.166
Soldador Tig-Alloy	\$ 144.557
Soldador Cañería 7018	\$ 103.191
Soldador Plancha	\$ 77.096
Soldador Oxiginista	\$ 77.096
Rigger de Alta	\$ 77.096
Rigger de Baja	\$ 67.510
Chofer de Camioneta/Servicios	\$ 63.250
Chofer Minibus	\$ 65.912
Chofer Camion 3/4	\$ 66.445
Operador Camión Rampla	\$ 79.759
Operador Camión Pluma 12 Ton.	\$ 77.096
Operador Grúa Horquilla (hasta 12 Ton.)	\$ 80.824
Operador Planta Elevadora	\$ 80.291
Operador Grúa Hidráulica 60 Ton.	\$ 108.516
Operador Grúa Hidráulica 180 Ton.	\$ 142.335

PERSONAL DIRECTO DE OBRAS CIVILES	INDEMNIZACION TERMINO FAENA
Maestro Primera Albañil	\$ 67.510
Maestro Primera Enfierrador	\$ 67.510
Maestro Primera Carpintero	\$ 67.510

OTROS CARGOS	INDEMNIZACION TERMINO FAENA
Pañolero (M1)	\$ 67.510
Pañolero (M2)	\$ 52.924
Junior	\$ 41.166

09.-BONO TURNO NOCHE

Los Trabajadores que laboren en turno nocturno tendrán derecho a una bonificación de \$ 6.000 líquidos diarios por día efectivamente trabajado y sin distinción de categoría y especialidad

10.- INDEMNIZACION TERMINO CONTRATO DE TRABAJO - PARADA DE PLANTA

La empresa pagará a los trabajadores que participen en los trabajos específicos de *Parada de Planta*, comprendidos entre los días 13 de octubre del 2015 al 16 de noviembre del 2015 una indemnización por término de contrato, de naturaleza no imponible ni tributable, proporcional a los días efectivamente trabajados en condición de paro de planta, según cronograma oficial de *Paro de Plantas* por área o *grupo de plantas* del proyecto, según los valores líquidos mensuales indicados en la siguiente tabla.

PERSONAL DIRECTO DE MONTAJE ELECTROMECHANICO	INDEMNIZACION TERMINO CONTRATO PARARADA DE PLANTA
Capataz	\$ 535.500
Maestro Mayor	\$ 483.000
Maestro Primera	\$ 430.500
Maestro Segunda	\$ 325.500
Ayudante	\$ 273.000
Soldador Tig-Alloy	\$ 745.500
Soldador Cañería 7018	\$ 640.500
Soldador Plancha	\$ 483.000
Soldador Oxiginista	\$ 483.000
Rigger de Alta	\$ 483.000
Rigger de Baja	\$ 430.500
Chofer de Camioneta/Servicios	\$ 430.500
Chofer Minibús	\$ 430.500
Chofer Camión 3/4	\$ 430.500
Operador Camión Rampla	\$ 483.000
Operador Camión Pluma 12 Ton.	\$ 483.000
Operador Grúa Horquilla (hasta 12 Ton.)	\$ 483.000
Operador Planta Elevadora	\$ 483.000
Operador Grúa Hidráulica 60 Ton.	\$ 535.500
Operador Grúa Hidráulica 180 Ton.	\$ 535.500

	INDEMNIZACION TERMINO CONTRATO PARARADA DE PLANTA
PERSONAL DIRECTO DE OBRAS CIVILES	
Maestro Primera Albañil	\$ 430.500
Maestro Primera Enfierrador	\$ 430.500
Maestro Primera Carpintero	\$ 430.500

	INDEMNIZACION TERMINO CONTRATO PARARADA DE PLANTA
OTROS CARGOS	
Pañolero (M1)	\$ 430.500
Pañolero (M2)	\$ 325.500
Junior	\$ 273.000

11.- CAPACITACIÓN

La empresa acepta la realización de un curso de capacitación a solicitar por el sindicato para los trabajadores afiliados con un máximo de 24 trabajadores participantes. La fecha y horario de realización deberá ser autorizada por el Jefe de Proyecto.

12.- AGUINALDO

La empresa otorgará un aguinaldo de navidad al trabajador con contrato de trabajo vigente al 10 de diciembre de 2015. El valor del aguinaldo será de \$ 95.000 pesos líquidos.

13.- ASIGNACION DE MATRIMONIO

La empresa pagará al trabajador una asignación de matrimonio de \$ 180.000- imponible previa presentación del certificado de matrimonio. Además tendrán derecho a un beneficio único de \$ 25.000- otorgado por la Caja de Compensación Los Andes, para lo cual deberá dar cumplimiento a lo establecido a dicha institución.

14.- ASIGNACION DE NACIMIENTO

La empresa pagará una asignación por nacimiento por hijo de \$ 180.000- imponibles previa presentación del certificado de nacimiento. Además, tendrán derecho a un beneficio único de \$ 22.000-, otorgado por la Caja de Compensación Los Andes, para lo cual deberá dar cumplimiento a lo establecido en dicha institución.

15 - ASIGNACION DE FALLECIMIENTO

La empresa pagará una asignación por fallecimiento del padre, madre, cónyuge e hijo del trabajador, ascendente a \$ 190.000- imponibles más 7 días legales de permiso pagado en el caso de fallecimiento de la cónyuge o hijos y 3 días de permisos pagados en el caso del fallecimiento de su padre o madre, más los pasajes en avión de ida y vuelta para el trabajador con residencia de la VIII Región al Sur. El beneficio se cancelará previa presentación en la oficina de administración de la obra del certificado de defunción y matrimonio emitido por el Registro Civil.

En caso de fallecimiento de un trabajador, exceptuando el accidente de trabajo o accidente de trayecto, la empresa hará un aporte de \$ 400.000- no imponible ni tributable a la familia del trabajador. El delegado deberá canalizar la solicitud y presentar la documentación necesaria para la cancelación de este beneficio.

Además tendrá derecho a un beneficio por fallecimiento del trabajador de \$ 116.000-, por cónyuge \$ 95.000- e hijos autorizados \$ 92.000- otorgado por la Caja de Compensación Los Andes, para lo cual deberá dar cumplimiento a lo establecido a dicha institución acreditando con un certificado de defunción.

16.- SEGURO POR ACCIDENTE DE TRABAJO Y TRAYECTO

Seguro adicional a lo estipulado en la Ley N°16744 sobre accidente de trabajo y enfermedades profesionales.

En caso de muerte por accidente de trabajo	UF.2000.-
En caso de incapacidad permanente por accidente de trabajo	UF.2000.

17.- ACUERDO

La empresa y el Sindicato Inter empresa Nacional de Trabajadores de Montaje Industrial (SINAMI), establecen que este convenio regula las condiciones generales de trabajo, remuneraciones y beneficios, por lo cual los trabajadores que lo suscriben se comprometen a cumplir con los estándares de Calidad, Prevención de Riesgos y de no efectuar paralizaciones o huelgas de ninguna índole durante el transcurso de esta obra.

18.- CONVENIO

Todos los beneficios de cualquier naturaleza convenidos en el presente Convenio Colectivo son imputables a cualquier otro con características y fines similares, sea que existan actualmente o se creen por Ley, Reglamento, Norma Administrativa, Jurisprudencia o de organismos que tengan facultad para ello o por cualquier otra causa, a fin de no producir dualidad de pago o del beneficio si este no fuere monetario.

Asimismo, los beneficios pactados en este documento reemplazan las estipulaciones de cualquier acuerdo individual o colectivo que hayan celebrado las partes en relación con remuneraciones, condiciones y trabajos anteriores que no se encuentren en este convenio colectivo

19.- CONTRATO POR OBRA O FAENA

Las partes dejan expresa constancia que el presente Convenio Colectivo no altera la naturaleza de los contratos individuales de trabajo, de manera tal que los contratos celebrados para el desempeño de una determinada obra o faena mantendrán su calidad de contrato por obra o faena transitoria.

El presente Convenio Colectivo se firma en cinco (5) ejemplares del mismo tenor y letra, quedando dos (2) en poder de la empresa, dos (2) en poder del Sindicato Interempresa SINAMI, uno (1) depositado en la Inspección Provincial del Trabajo. Para todos los efectos legales las partes acuerdan domicilio en Santiago de Chile

Las partes ratifican este Convenio Colectivo, con la suscripción de sus respectivas firmas:

p.p Vial y Vives-DSD S.A.
Ingeniero Administrador
Gonzalo Olivares Salazar

p.p SINAMI
Director Nacional
Robert Saldia Palma

p.p Vial y Vives-DSD S.A.
Jefe Corp. de Relaciones Laborales
Carlos Soto V.

p.p SINAMI
Director Nacional
Ricardo Navarro Mancilla

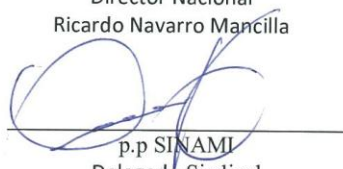

p.p SINAMI
Delegado Sindical
Víctor Cisterna San Martín



