



Universidad  
De Valparaíso  
Chile

Escuela de Psicología  
Facultad de medicina

Estudio de caso:

**“Un proceso de atención terapéutica abordado desde terapia sistémica  
centrada en las narrativas en el contexto de la catástrofe acontecida en  
la III región”**

Trabajo de título para optar al grado académico de Magíster en Psicología Clínica  
mención Psicoterapia Constructivista y Construccinista

Pablo Brizuela Gallo

Profesor Guía: Carlos Varas Alfaro

Valparaíso, marzo de 2018

"(...) Y, si Kierkegaard habla de inhumana curiosidad, es porque concibe una curiosidad humana; y es a ella a la que nos exhorta "La inquietud es el verdadero comportamiento con respecto a la vida (...)"

Pablo Uriel Rodríguez (2004, p.9)

## TABLA DE CONTENIDO

TABLA DE CONTENIDOS.....	3
RESUMEN.....	6
I. INTRODUCCIÓN.....	7
II. ANTECEDENTES TEÓRICOS.....	12
2.1. Chile y la intervención frente a los desastres naturales.....	15
2.2. La localidad de Paipote como contexto del consultante.....	22
2.3. La visita domiciliaria como contexto para la atención psicológica.....	22
2.4. Marco contextual para el advenimiento de la Terapia Sistémica Centrada en Narrativas.....	25
2.5. Modelo Sistémico Centrado en Narrativas.....	28
2.5.1 Los existenciales como componentes para el operar terapéutico...31	
2.5.2 El trauma desde la TSCN como respuesta frente a los incidentes críticos.....	35
III. OBJETIVOS.....	37
3.1. Objetivo General.....	37
3.2. Objetivos Específicos.....	37
IV. ABORDAJE METODOLÓGICO.....	38
4.1 Niveles Jerárquico-conceptuales.....	38
4.1.2 Nivel Ontológico.....	38
4.1.2 Nivel epistemológico.....	39
4.1.3 Nivel de paradigma.....	39
4.4.1 Nivel de teoría.....	40
4.4.2 Nivel de modelo intermedio.....	40
4.4.3 Nivel técnico.....	41

4.2 Estrategia de investigación.....	41
4.2.1 Sujeto de estudio.....	43
4.3 Técnicas e instrumentos de recolección de información .....	44
4.4 Procedimiento para el análisis de los resultados.....	45
4.5 Criterios de rigor en la investigación cualitativa.....	48
4.6 Factibilidad y consideraciones éticas.....	50
4.7 Identificación del caso.....	51
4.8 Antecedentes generales .....	53
4.8.1 Descripción de genograma.....	54
4.9 Motivo de consulta.....	54
4.10 Historia del problema.....	56
4.11 Análisis y descripción de las conductas problema.....	59
4.12 Selección del tratamiento más indicado.....	60
4.13 Establecimiento de las metas de la intervención, foco, objetivos y/o lineamiento de trabajo.....	61
4.13.1 Generación de un espacio para el ejercicio terapéutico.....	61
4.13.2 Co-construcción de hipótesis de trabajo desde el modelo XYZ...62	
4.13.3 Re-escribir la experiencia traumática desde la deconstrucción de la narrativa que atrapa al consultante en el dolor.....	62
4.14 Selección y aplicación de las técnicas de evaluación y de los resultados obtenidos. ....	64
V. APLICACIÓN DEL TRATAMIENTO.....	64
5.1 Descripción y objetivos de las sesiones.....	65
5.2 Evaluación y aplicación del tratamiento y resultados.....	97
5.3 Estado del proceso y seguimiento.....	98

VI. REFLEXIONES FINALES .....	111
VII. REFERENCIAS BIBLIOGRÁFICAS.....	119
VIII. ANEXOS.....	128
8.1 Registro fotográfico.....	128
8.2 Árbol de la vida de Marco.....	133
8.3 Consentimiento informado.....	134
8.4 Guion temático.....	135
8.5 Transcripción entrevistas.....	136

## Resumen

En este trabajo se presenta un estudio cualitativo de tipo descriptivo, mediante la metodología de estudio de caso, cuyo objetivo principal es evaluar los efectos de un proceso de intervención terapéutico sustentado en principios de la terapia Sistémica Centrada en las Narrativas en una persona que vivió la catástrofe acontecida el 23 de marzo del año 2015, en la región de Atacama, integrando la noción de co-construcción de problema desde la propuesta de construcción de hipótesis terapéuticas a partir del modelo XYZ de Ana María Zlachevsky (2015) y una praxis terapéutica orientada a partir de los mapas propuestos por la terapia Narrativa de White y Epston (2016). El objetivo terapéutico está relacionado a la deconstrucción del relato traumático que presentó el consultante y el desarrollo de una narrativa alternativa mediante el reconocimiento de sus recursos presentes durante su experiencia frente a la catástrofe. En relación a las implicancias en la persona del terapeuta se expone el marco epistemológico que subyace la relación terapéutica como un modo de desvelar y ampliar las impresiones que pueda suscitar la intervención psicológica. Finalmente, el estudio de caso se redactó bajo las normas para la redacción de casos clínicos propuesta por Montero y León (citado de Buela-Casal y Sierra, 2002), adaptándose a las premisas teóricas presentes en la terapia narrativa. Los resultados se observan en la narrativa posterior a las sesiones con el consultante, mediante el análisis hermenéutico de Bertaux (1989), observándose un relato enriquecido de sí mismo construido desde su historia de vida mediante la aplicación de técnicas desde el modelo narrativo que potenciaron su agencia personal.

**Palabras claves:** terapia sistémica centrada en narrativas, mapas y técnicas de la terapia narrativa, recursos, catástrofe en Atacama, agencia personal.

## **I. Introducción**

El estudio de caso que se presenta a continuación, se realizó en la tercera región de Atacama, en la localidad de Paipote, en el domicilio de un afectado de 40 años de edad, posterior a la catástrofe ocurrida en el norte de Chile. A modo de contextualización se puede señalar que el día 24 de marzo del año 2015, se produjo en Atacama una lluvia con características poco comunes. La calidez del clima permitió que se produjera deshielo en la zona cordillerana, provocando el desborde de ríos, lo que conllevó a la destrucción de las distintas localidades de la tercera región. La mezcla de agua y barro, generó un aluvión nunca antes visto en la zona, el torrente destruyó casas, autos, calles, negocios y se perdió la vida de más de veintiocho personas. Algunas de ellas, no pudieron ser encontradas. En la comuna de Copiapó, una de las localidades más afectadas fue Paipote (ubicada en un espacio con un elevado nivel de vulnerabilidad estructural y social), donde el barro ingresó a los hogares llegando en algunas viviendas a un metro setenta de altura. La comunidad se mantuvo sin comunicación aproximadamente cuatro días y un mes sin alcantarillado ni agua, debiendo padecer las consecuencias de la falta de alimentación, abrigo e higiene.

Toda la catástrofe instó a que se declarara estado de emergencia y excepción constitucional en la zona. Hubo toque de queda y se produjeron reiterados robos en aquellos lugares donde no hubo moradores, pues se encontraban durmiendo en los cerros. El aroma de las calles era una mezcla de humedad y excremento debido al colapso del sistema de alcantarillado debiendo instalar baños químicos en las calles para uso público, alterando el diario vivir de la población general.

En la actualidad muchas de las casas han sido derrumbadas para nuevas construcciones, debido a su inutilidad. Otras han sido reparadas progresivamente. Se restituyeron los servicios básicos en el mes de junio (2015) -el agua aún no era potable hasta julio- y tras catastro realizado por Serviu Atacama se entregó ayuda desde distintos organismos. Además las calles han sido limpiadas y muchos de los escombros han sido retirados, sin embargo la evidencia de lo ocurrido se mantiene latente, encontrándose aún en el segundo semestre del año 2016, vestigios de lo acontecido alrededor de la región.

En relación a la cobertura en cuanto a Salud Mental, existieron distintas iniciativas asociadas al favorecimiento del bienestar emocional de las comunidades afectadas. Siendo la opción principal los CESFAM (centros de salud familiar), donde en primera instancia se articuló una intervención sanitaria de vacunación general. Posteriormente se realizaron visitas domiciliarias para establecer el ingreso de aquellas personas diagnosticadas de mayor gravedad a la unidad de Salud Mental. Al caso presentado se le ofreció ayuda, sin embargo, por una experiencia asociada a su hermano -diagnosticado con esquizofrenia-, quien no ha logrado resultados positivos, decide no acceder a ser tratado en el CESFAM correspondiente.

En cuanto a la epidemiología de la salud mental en relación a desastres naturales, el TEPT es la principal patología que se presenta posterior a un desastre natural, teniendo una prevalencia del 23% seguido de los trastornos depresivos y ansiosos (Vitriol, Cancino, Riquelme y Reyes, 2013). De esta manera, se espera que una parte importante de la población frente a un desastre natural presente sintomatología asociada a TEPT, depresión o algún trastorno ansioso. Para el trabajo en el ámbito de la salud mental en los casos

afectados existen manuales asociados<sup>1</sup>, los que mantienen diversos enfoques (en este caso el manual es de orientación sistémica) y se ejecuta a través de sesiones clínicas, medicación, visitas de seguimiento, derivación asistida en caso de ser necesario, articulación de la red y monitoreo (MINSAL, 2015).

Este estudio de caso, representa una alternativa a la intervención clínica ofrecida por el Manual para la protección y cuidado de la Salud Mental en situaciones de Emergencias y Desastres, otorgando una visión diferente de la respuesta a las catástrofes naturales, otorgando protagonismo a la respuesta -evidenciada en su relato- de la persona afectada dando valor a su historia. En este sentido, este trabajo representa un apoyo para los profesionales de la salud mental que han tenido dificultades con la intervención propuesta institucionalmente, obteniendo resultados insuficientes en su intervención, desde la lógica predictiva o lineal, que describe al estrés posterior a un desastre desde un conjunto de síntomas esperables donde existe un tratamiento específico y normado. En este sentido, adquiere relevancia el dar espacio a prácticas terapéuticas que promuevan el bienestar emocional sin la necesidad de recurrir por ejemplo a hospitalización o tratamiento farmacológico, disminuyendo gastos para el sistema actual de salud que invierte una cantidad importante de recursos en el área de Salud Mental.

Además, es relevante señalar que este trabajo se realizó en el domicilio de la persona afectada, resaltando el espacio terapéutico que puede representar el domicilio en estas

---

<sup>1</sup> Existen guías clínicas elaboradas por MINSAL para el tratamiento de drogas, la depresión, primer brote esquizofrénico, entre otros. Cada enfoque depende de la patología asociada. Por ejemplo, en caso de esquizofrenia, el enfoque es de preponderancia farmacológica.

circunstancias, pues es el hogar también un horizonte de sentido (Giannini, 2007) que termina fraccionado posterior a un acontecimiento imprevisto, como lo es un desastre. El abordaje “in situ” permite visualizar el cotidiano del consultante de forma concreta, permitiendo un mejor alcance o perspectiva frente a sus respuestas cotidianas en relación a su diario vivir, desde una relación honesta y de confianza. Esto puede aportar antecedentes y estrategias terapéuticas con sentido para el consultante, desde el modelo Sistémico Centrado en Narrativas.

La Terapia Sistémica Centrada en Narrativas (en adelante TSCN), permite otorgar notoriedad al relato<sup>2</sup> de quien consulta, buscando el desarrollo de una nueva forma de visualizar los acontecimientos que generan el malestar emocional. Desde esta postura se adquiere distancia del diagnóstico otorgando protagonismo al consultante, dando relevancia a su modo de comprender y describir sus vivencias. En este sentido el objetivo principal de este estudio está relacionado a realizar un trabajo terapéutico para la deconstrucción del relato “traumático” que presentó el consultante y el desarrollo de una narrativa enriquecida mediante el reconocimiento de aquellos recursos que permitieron enfrentar la catástrofe. Para esto se integró la noción de co-construcción de problema desde la propuesta de construcción de hipótesis terapéuticas a partir del modelo XYZ de Ana María Zlachevsky (2015) y se desarrolló una praxis terapéutica orientada a partir de los mapas propuestos por la terapia Narrativa de White y Epston (2016).

---

<sup>2</sup> El relato no es solo la palabra hablada, sino que se hace referencia a toda la expresión corporal y emocional que le acompaña.

A continuación, se presentarán antecedentes teóricos para visualizar la forma de intervención presente en Chile frente a los desastres naturales, además de algunos estudios que evidencian las implicancias en la salud mental de aquellas personas que experimentan desastres naturales. Para continuar se expondrá el marco teórico que define a la terapia Sistémica Centrada en Narrativas como una oportunidad de abordaje y complemento al abordaje actual en salud mental. En tercer lugar, se presentará el objetivo principal de estudio el que se articulará a través del marco metodológico, desde el cual se presenta la estructura para analizar e interpretar la información desde el método de estudio de caso, presentando las técnicas de producción de información, ofreciendo además un apartado descriptivo respecto a la rigurosidad y validez del proceso de investigación. Para finalizar se detallan las sesiones terapéuticas, donde se expone el procedimiento de intervención correspondiente al marco teórico desde la terapia sistémica centrada en narrativas, para finalizar analizando los efectos de la intervención, concluyendo con aquellas reflexiones observadas en cuanto a las limitaciones del estudio, el rol terapéutico y la oportunidad de una mirada alternativa que puede complementar o participar de los procesos de reparación utilizados por el modelo de salud mental actual.

## **II. Antecedentes teóricos**

En la actualidad el cambio climático ha cobrado una relevancia sin precedentes, lo cual ha generado distintas repercusiones a lo largo del planeta. El cuarto informe del grupo intergubernamental de expertos sobre cambio climático (en adelante IPCC) explica que, existe un aumento gradual de la temperatura global del planeta, el que sería de origen antropógeno, asociado a la emisión de gases de efecto invernadero (IPCC, 2007). Por supuesto América no es ajena a esta situación, observándose cambios en los hielos del Ártico, aumento en las temperaturas globales de la región, cambio en las precipitaciones -sequías o lluvias torrenciales-, ondas de calor e intensidad de los ciclones tropicales (Alvarez & Saldaña, 2007).

Lo anterior, sin duda favorece o aumenta el riesgo de que se generen desastres naturales de distinto carácter, por lo cual la Organización Mundial de la Salud (en adelante OMS), en el año 2008, en la sexagésima segunda asamblea mundial de la salud, acentuó la relación y la importancia de dar cobertura a la salud asociada a los efectos del cambio climático. De hecho en la actualidad existe un cambio en el concepto de desastre natural, denominándosele “desastre siconatural” debido a la variable humana que incide directamente en los efectos del cambio climático (Villalba, 2014). De esta forma, el estar propensos a vivenciar amenazas siconaturales implica la necesidad de generar y elaborar oportunidades de respuesta tanto humanas como estructurales, con el propósito de evitar la menor cantidad de daño posible. Para esto la OMS (2009) se propuso diversos objetivos, entre las cuales se puede destacar:

- Sensibilizar a la comunidad de los efectos del cambio climático.
- Compartir experiencias entre las distintas regiones (a nivel global) en relación a sus estrategias de protección de la salud frente al cambio climático.
- Fortalecer los sistemas de salud para enfrentar las amenazas sanitarias que se puedan derivar.

En relación al concepto de desastre, una definición utilizada es la de Fritz (1961, citado de Páez, Fernández y Beristaín, 2001) describiéndolo como “cualquier hecho agrupado en el tiempo y en el espacio, en el que una sociedad o una parte relativamente autosuficiente de la misma, vive un peligro severo, pérdidas humanas y materiales, y en el que la estructura social se rompe y la realidad de todas o algunas de las funciones esenciales de la sociedad se ve inhabilitada”. Otra definición más moderna y que operacionaliza con mas detalle el concepto es la del Centro de Investigación de Epidemiología de los Desastres de la Universidad de Lovaina que conceptualiza al desastre como una "situación o evento que excede la capacidad de respuesta local, hace necesaria petición ayuda externa nacional e internacional y cumple, al menos uno de los siguientes criterios: 10 o más muertos, 100 o más afectados, declaración del estado emergencia y una petición de ayuda internacional” (citado de Arcos y Castro 2015).

En relación a los efectos psicológicos de un desastre, Cohen (1985) refiere que existen cuatro fases evolutivas (temporales) frente a un hecho traumático, las cuales denomina:

- Amenaza

- Choque
- Readaptación
- Secuelas

En cada una de estas fases existen determinados comportamientos y mecanismos de defensa (psíquicos), que operan hasta el retorno a la normalidad.

Horowitz (1976, citado de Gaborit, 2006) identifica que las respuestas psicológicas centrales son dos; la re-experimentación del trauma y la evitación. Ambas respuestas se pueden transformar en experiencias, síntomas cognitivos, afectivos, de conducta y fisiológicas. Cabe destacar que este autor mantiene una postura psicodinámica.

Desde una postura más cognitiva Foa (1995, citado de Perez-Sales, 2000) explica que aquellas personas expuestas a un trauma elaboran esquemas cognitivos amenazantes que se almacenan en la memoria. De este modo se desarrolla una memoria que favorece su activación mediante a la exposición a estímulos que pueden ser asociados a la re-experimentación del evento.

Chile, por supuesto, no es ajeno a este fenómeno y sus efectos, siendo uno de los países donde se ha sentido con más fuerza el cambio climático, de acuerdo al Índice de Riesgo Climático Global (2016) está ubicado entre los diez países más afectados. Es por esto que se torna fundamental adquirir protagonismo y enfrentar con herramientas sólidas y

preventivas el fenómeno climático, que como se señaló con anterioridad es en sí un fenómeno social.

## **2.1 Chile y la intervención frente a los desastres naturales.**

El terremoto del año 2010, ocurrido el 27 de febrero, marcó un precedente en la respuesta nacional frente a los desastres. Siendo un país sísmico, un terremoto de proporciones (8,8 en la escala Richter), afectó al 80% de la población del país y significó una respuesta en todos los niveles, incluido el de salud mental. De la Barra y Silva (2010) evidencian la relación existente entre los desastres y la salud mental, señalando que existen una serie de implicancias emocionales, entre las que destacan tristeza, frustración e irritabilidad. En la misma línea Salcedo (2014), señala que entre las consecuencias se podría ocasionar consumo de alcohol, depresión o trastorno por estrés post traumático. También Salgado y Leria (2016), mediante la aplicación de una encuesta encontraron diferencias significativas en los puntajes asociados a la variable grado de impacto emocional, sugiriendo efectos en la salud mental posterior al aluvión en la comuna de Copiapó.

Leiva-Bianchi y Araneda (2013) señalan que un 22% de la población posterior al terremoto del 27 de febrero del año 2010, evidenció sintomatología asociada a TEPT, sobre todo aquellas que perdieron sus enseres. Por TEPT, se entiende la definición ocupada por el manual diagnóstico y estadístico de los trastornos mentales en su quinta versión (DSM-V) donde refiere como criterios diagnósticos; a) estar expuesto a un acontecimiento traumático donde se ha vivenciado directa o indirectamente con horror y

miedo intenso un hecho que atenta contra la integridad y física; b) este acontecimiento es re-experimentado a través de recuerdos, “flash backs”, pesadillas, malestar fisiológico y físico al ser expuesto a la situación mediante estímulos presenciales o imaginados; c) actitud evitativa frente a cualquier estímulo que se relacione con el evento; d) problemas de sueño, irritabilidad o ataques de ira, sobresalto e hipervigilancia. Lo anterior posterior a seis meses de transcurrido el hecho.

Con estos antecedentes, el profesional en cuestión estaría en condiciones de identificar y diagnosticar para derivar e intervenir.

A modo general y frente a un desastre natural, puesto que no toda la población podría presentar TEPT sino que otras afectaciones emocionales, nuestro sistema de salud pública cuenta con los programas de Salud Mental, quienes ofrecen cobertura a los trastornos psicológicos desde un enfoque familiar y comunitario. En relación a la temática de desastres naturales, posterior al año 2010, tras el terremoto ocurrido el 27 de febrero, se elaboró en colaboración con el gobierno japonés el “Manual para la protección y cuidado de la Salud Mental en situaciones de Emergencias y Desastres”. Esta aproximación a los desastres describe síntomas y etapas para el diagnóstico y la intervención desde la lógica lineal, denominándosele “Kokoronokea” (atención integral en la salud mental). En este manual se respeta la definición otorgada por la OMS respecto Salud Mental definida como “un estado de bienestar en el cual el individuo es consciente de sus propias capacidades, puede afrontar las tensiones normales de la vida, puede trabajar de forma productiva y fructífera y es capaz de hacer una contribución a su comunidad.” (MINSAL, 2015)

En relación al concepto de desastre refiere:

“Se entiende por Emergencias y Desastres aquellas situaciones adversas que producen alteraciones en las personas, bienes, servicios, medio ambiente y que pueden tener como consecuencias, la pérdida de vidas humanas, daños en la salud, alteraciones en la vida laboral y afectación del bienestar psicosocial. Hablamos de una Emergencia cuando, la situación adversa no supera la capacidad de respuesta de la comunidad afectada y de Desastre, cuando la situación adversa excede ésta capacidad.” (P. 13)

En la misma línea, de acuerdo al MINSAL (2015) existen dos factores que interactúan en un desastre natural, la vulnerabilidad (condiciones sociales) y la amenaza (posibilidad del riesgo).

Entonces estos componentes se mezclarían para producir efectos no tan solo materiales, sino que psicosociales. Desde el enfoque de Salud pública se trabaja desde el concepto de estrés, el cual sería extremo en relación al experimentar desastres, generando diversas respuestas fisiológicas y psicológicas, las cuales están clasificadas en diversas etapas, las que se describen según fase de desarrollo (MINSAL, 2015):

- Fase crítica (primeras 72 horas): se originan crisis emocionales, miedo, apatía, confusión, parálisis del temor, dificultad para aceptar la situación crítica en la que se encuentra, inestabilidad afectiva con variaciones extremas y en ocasiones confusión aguda.

- Fase post-crítica (primer mes): aflicción, miedo y nerviosismo, tristeza, duelo, síntomas orgánicos variados, preocupación exagerada, irritabilidad, inquietud motora, alteración en conductas cotidianas, pérdida del sueño y apetito, además de problemas en las relaciones interpersonales y el trabajo.
- Reparación (2 a 3 meses): ansiedad reducida, tristeza prolongada, conductas de consumo o agresividad, desmoralización ante las dificultades de adaptación, ira creciente que se acentúa si hay discriminación, victimización o impunidad.
- Normalización (a partir de los 3 meses): síntomas somáticos persisten junto a una reducción de los síntomas anteriores. Pueden existir señales de riesgo como duelos no superados o riesgo de suicidio. También pueden aparecer síntomas tardíos como fatiga crónica, apatía, inhabilidad para trabajar, dificultad para pensar claramente y síndrome de estrés post traumático.

Es importante destacar que estas respuestas, están consideradas como “esperables”, señalándose que solo en un pequeño porcentaje de la población se desarrolla un trastorno psicológico o psiquiátrico. Respecto al apoyo psicológico el manual refiere:

“El apoyo o primera ayuda psicológica consiste en la asistencia a las personas que han vivido una situación de crisis con el fin de ayudarles a reorganizarse afectiva y cognitivamente para continuar en la reconstrucción de sus vidas. Todas las intervenciones psicológicas en situaciones de crisis se deben guiar por el principio de la continuidad, es decir, que su objetivo debe ser recuperar y preservar la continuidad de las vidas interrumpidas por el evento catastrófico.” (p. 27).

Como se observa en la definición no existe un marco específico para la intervención clínica, entregándose más bien un objetivo genérico, lo cual representa una oportunidad para la TSCN.

Como apoyo al diálogo y la generación de conocimiento, en el año 2004 fue creada la Sociedad Chilena de Psicología en Emergencias y Desastres (en adelante SOCHPED), la cual tiene como objetivo el “estudio, la difusión y el desarrollo gremial de la especialidad de psicología de la emergencia”. Entre sus publicaciones, se puede mencionar el segundo encuentro de psicología de la emergencia y desastres. En estas memorias es destacable la experiencia relatada desde la intervención psicológica respecto un incendio en la parte Alta de Valparaíso en el año 2014, describiendo la intervención de la Unidad de Intervención y Respuesta Rápida. Como describe una de los interventores respecto su actuar:

“Nuestra intervención estaba asociada al Modelo Ecológico, considerando el Microsistema (núcleo familiar) Mesosistema (familia -amigos) y Exosistema (familia extensa – comunidad - líder comunitario). Tratando de interiorizarnos en cómo era la vida de estas personas, de acuerdo a su cultura, valores y proyectos de vida. Y como eso se relacionaba con los amigos o los vecinos, cómo estas historias individuales o a nivel de familia tenían algo en común con las otras personas con quienes compartían el mismo territorio. Y también, cómo en esa situación de emergencia, la familia extensa, la comunidad y el líder comunitario tenían influencia. Era algo circular. Se

realizó involucrando al sujeto, a su red más cercana y también a la comunidad donde él estaba inmerso.” (SOCHPED, 2014, p. 17)

Es importante destacar que este trabajo, se realizó desde el enfoque sistémico, centrándose en tres áreas:

- Normalización de los síntomas
- Facilitación del proceso adaptativo al evento
- Otorgar un sentido de continuidad al proyecto de vida

También en estas memorias se expone el trabajo realizado desde el Programa de Apoyo Frente a Eventos Críticos (PAEC), como estrategia psicológica para gestión de emergencias en el ámbito laboral. Este programa es ejecutado por la mutual de seguridad CCHC, ejecutándose una intervención educativa y preventiva.

Otro aporte interesante lo hacen Osorio y Diaz (2012), quienes sistematizan los modelos de intervención psicosocial en Latinoamérica y España, mediante un análisis hermenéutico basados en la saturación teórica, señalando que en Chile actualmente son cinco los modelos construidos (uno de ellos con colaboración internacional, presentado además en este estudio). Algunos aspectos medulares presentados por ambos autores guardan relación con los siguientes aspectos:

- No existe consenso en relación a la definición de desastres natural. Observándose además una generalidad para el trabajo en situaciones de desastre, no atendiendo particularidades.
- En relación al concepto de salud mental y el enfoque psicosocial, se observa que no existe una definición para ambos conceptos en los diversos modelos estudiados. Además se observa que los enfoques pueden ser integradores y/o disgregados, atendiendo a factores psicosociales o a factores psicoemocionales.
- En cuanto a los tipos de intervención social, se concluye que se pueden clasificar en tres; a) intervenciones basadas en el tiempo; b) intervenciones por niveles de acción o esferas y; c) intervenciones centradas en las personas.
- En relación a los métodos de intervención se observó una tendencia hacia el trabajo grupal de tipo preventivo y educativo.

Es por el marco teórico expuesto que surgen interrogantes asociadas a los efectos y el proceso desde una mirada sistémica centrada en narrativas, comprendiendo la importancia de aportar desde la psicología nuevas experiencias en cuanto a la intervención con personas que vivencian catástrofes. Es así que emerge la siguiente pregunta de investigación

¿Cuáles son los efectos de un proceso terapéutico desde la terapia sistémica centrada en narrativas en una persona que vivió la catástrofe acontecida en la III región de atacama?

## **2.2 La localidad de Paipote (contexto del consultante)**

La fundición de Paipote fue la primera fundición estatal en Chile, está ubicada en la región de Atacama, en la capital regional de Copiapó. Es una localidad que se ha extendido con los años estando apenas a 6 kilómetros de Copiapó, de condición socioeconómica variable, aunque mayormente representa al sector de escasos recursos de la comuna. Hay acceso a servicios básicos, sin embargo, no tiene comercio, existiendo solo pequeños negocios. Hay sectores de áreas verdes, y una cancha principal. La mayoría de las personas trabajan en el área minera en distintos sectores de la región, aunque también parte de la localidad trabaja en el área de comercio en Copiapó.

## **2.3 La visita domiciliaria como contexto para la atención psicológica**

Con la reforma de salud, en el año 2008, se comenzó a instaurar el modelo de salud familiar y comunitaria. La denominada salud familiar, es un modelo de carácter integral donde “la atención de salud debe ser un proceso continuo que se centra en el cuidado integral de las familias, preocupándose de la salud de las personas antes que aparezca la enfermedad, entregándoles herramientas para su autocuidado. Su énfasis está puesto en promover estilos de vida saludables, en fomentar la acción multisectorial y en fortalecer la responsabilidad familiar y comunitaria para mejorar las condiciones de salud” (MINSAL, 2008). Resguardando este objetivo es que aparece como estrategia la Visita Domiciliaria Integral (VDI en adelante), la que es definida como:

“Es la actividad realizada por uno o más integrantes del equipo de salud en el domicilio de una familia, con el objetivo de establecer una integración con uno o más miembros y su entorno para conocer su medio ambiente y darles apoyo para enfrentar problemas bio-

psicosanitarios, en el marco de una relación asistencial continua e integral, que debe ser la característica del quehacer en la atención primaria. Se podría agregar que tiene un componente centrado en las acciones de fomento, protección, recuperación y/o rehabilitación de la salud.” (Orientaciones técnicas, MINSAL, 2014)

Esta modalidad de atención surge como respuesta a usuarios en diversos estados de salud; adolescentes en riesgo, embarazos en riesgo de adolescentes; adultos mayores con dependencia severa o pérdidas de funcionalidad, familia con familiares pertenecientes a programas de salud mental, entre otras condiciones consideradas de riesgo para el equipo de salud.

Desde esta lógica, la VDI, sería una de las herramientas o estrategias con las que cuentan los programas de salud mental, que buscan desarrollar un conjunto de acciones para la promoción, prevención, diagnóstico, tratamiento y rehabilitación de los trastornos mentales. Entonces la VDI es una alternativa para aquellos casos donde por variados motivos la asistencia al centro de salud familiar se ve impedida, transformándose en un complemento a la atención primaria de salud. Para Salazar (citado en Velasco & Durán, 2003) la visita domiciliaria puede definirse como:

- Una actividad: que sería el conjunto de actividades que se desarrollan en el domicilio del grupo familiar a través de un conjunto de tareas específicas, convirtiéndola en un medio de enlace entre la familia y el sistema de salud.
- Una técnica: porque aplica conocimientos científico-técnicos para producir cambios referidos a la autoresponsabilidad y autodeterminación del cuidado de la salud de los individuos, familias y comunidades.

- Un programa: porque constituye una herramienta a ser ejecutada con base a objetivos, actividades y recursos específicos, considerando aspectos administrativos para su puesta en práctica. En este sentido, la organización, coordinación, supervisión y evaluación son elementos fundamentales a ser tomados en cuenta.
- Un servicio: porque se trata de la asistencia ofrecida al grupo familiar con el objeto de contribuir a la satisfacción de sus necesidades y problemas de salud.

En este sentido la visita domiciliaria, no es un mero tránsito al espacio donde habita el consultante, sino que persigue un objetivo concreto, el cual permite diversas ventajas como establecer una relación honesta y cercana, contrastar el relato con las condiciones de habitabilidad y el cotidiano de la persona, generar mayor seguridad y confianza en las intervenciones siendo el domicilio el espacio natural del entrevistado (Salazar, citado en Velasco & Durán, 2003).

En los casos de atención psicológica en el domicilio, lo anterior exige contar con un espacio apropiado para la intervención, que no obstaculice el desarrollo de las sesiones. Para Salama (citado en Cabrera, 2015) un espacio terapéutico debiera tener al menos: una temperatura agradable, buena luminosidad, asientos cómodos, hojas de papel y lápices, pañuelos desechables, etc. Si bien no existe un listado estricto de objetos es transversal la comodidad y el confort del entrevistado.

## **2.4 Marco contextual para el advenimiento de la Terapia Sistémica Centrada en Narrativas.**

Es necesario a modo de marco contextual definir qué epistemología circulaba con mayor fuerza antes de la perspectiva sistémico-cibernética que fundamenta la TSCN. Hasta mediados del siglo XX predominó la epistemología Newtoniana, donde la investigación científica era atomista (se estudiaban las partes para explicar el todo), reduccionista, determinista, anti-contextual, cuyo fin era la búsqueda de una causalidad lineal (en terapia por ejemplo se buscaba corregir los elementos “malos” o “anormales” del paciente). Como menciona Rupert Riedl (1988) nuestra inclinación hacia una forma de pensar causal-unidimensional es producto de nuestra experiencia evolutiva frente a una naturaleza constante y de coincidencias, lo cual finalmente habría provocado la aparición de la memoria y la conciencia, ambos engranajes de la dicotomía actual (mundo teórico versus mundo percibido) entre las ciencias del espíritu y las ciencias exactas. Finalmente, el autor enfatiza la idea de que ambas formas de pensamiento se encuentran relacionadas no pudiéndose evitar la una y la otra puesto que el fenómeno humano sería mucho más complejo, ya que nuestro entendimiento se vería superado por los sistemas sociales humanos. Complementando lo anterior, Glaserfeld (1984) menciona que la principal diferencia radica en la correspondencia con la realidad, ya que desde la teoría tradicional existe la posibilidad de alcanzar una correspondencia absoluta con la realidad (objetiva) mientras que en las teorías “no tradicionales” se describe dicha relación como una adaptación o ajuste (encajamiento) en el sentido funcional. Es a mediados del siglo XX que Von Bertalanffy (biólogo) a través de sus estudios respecto la interacción de los sistemas biológicos, concluye que todos los sistemas del cuerpo están interconectados y

no pueden entenderse por separado, por lo que los sistemas vivos serían sistemas abiertos, formulando la teoría general de sistemas, desplazando el foco de atención desde el individuo hacia las relaciones. Es así como se comenzó a gestar la idea de que la organización de los eventos podía comprenderse mejor en términos de información y no así como energía o materia (Zlachevsky, 1996).

Keeney (1983) comienza dando luces respecto al cambio epistemológico que implica la cibernética frente a la teoría de conocimiento tradicional, para lo cual empieza señalando que la cibernética pertenece al mundo de la pauta, lo que implica distinguirla de la metáfora de la materia, del mundo físico o la energía para trasladarnos al mundo biológico, la comunicación y la mente (como motor de toda relación en todo sistema no solo humano). Señala además que el mundo de la materia no sería un polo opuesto del mundo de la pauta sino más bien un complemento, puesto que negarlo sería también negar la pauta. Siendo el mundo una ilusión de la cual solo realizamos distinciones con alguna finalidad, resulta fundamental considerar el mundo de las relaciones, el contexto, la organización, el significado. Para describir con mayor claridad la epistemología cibernética el autor distingue la cibernética simple de la cibernética de segundo orden, siendo la primera parte de la segunda, donde se considera el estudio de la pauta en un sistema autorregulado mediante retroalimentación, es decir, el sistema vigilaría su propio desempeño, siendo autocorrectivo. Existirían además dos tipos de retroalimentación (positiva y negativa), las cuales serían complementarias. Finalmente desde esta postura el observar estaría fuera del objeto observado. La segunda (cibernética de la cibernética) permite la inclusión y participación del observador en el sistema. Considera dos conceptos fundamentales autorreferencia y autonomía. El primero se refiere a que siendo el

observador parte del sistema su observación es propia o autorreferente, los enunciados objetivos no son independientes del observador, siendo el método científico insuficiente, por lo que la pretensión de objetividad es errónea. Complementa Bateson en su texto todo escolar sabe (1979) este apartado, ya que ofrece una serie de presupuestos o enunciados para tratar de explicar el fenómeno de la percepción, es decir el cómo conocemos o más bien codificamos, lo cual nos permite describir. Sin embargo, nuestras descripciones serían subjetivas y no tendrían una correspondencia absoluta con la realidad, serían más bien imágenes creadas en nuestro cerebro para dar sentido a lo que observamos en un contexto determinado. Si lo que percibimos es solo una alternativa o posibilidad, existen muchas otras, por lo que finalmente la ciencia no podría probar nada, solo haría indagaciones (no habría experiencia objetiva). Constantemente estamos clasificando y esto sucedería gracias a nuestra naturaleza que tipifica los nombres asignados a los objetos, los cuales no poseen correspondencia con el objeto nombrado. Respecto a la autonomía (mantenimiento de la totalidad del sistema) el autor hace referencia al sistema cerrado como capaz de autorregularse. Por otra parte, la cibernética de la cibernética se ocupa de la homeostasis de la homeostasis, del control del control, de la estabilidad de la estabilidad, del cambio del cambio y de la retroalimentación de la retroalimentación. Lo anterior implica ordenes de relación superior, los cuales buscan que el observador comprometido con lo observado considere dominios fenoménicos diversos, considerando siempre que sus distinciones son apreciaciones de las cuales debiese responsabilizarse. Termina el autor manifestando que la epistemología es en todos los casos un proceso autorreferencial recursivo, envuelto sobre sí mismo, es decir un proceso cibernético en sí mismo.

Lo anterior tiene implicancias para el campo de la psicología en general y en el ámbito clínico el rol del observador como participante en un proceso dialéctico y recursivo permite ofrecer una alternativa para el análisis de fenómenos psicológicos de mayor complejidad, ofreciendo una mirada nueva a la participación del observador en la construcción de conocimiento y del terapeuta en el ejercicio clínico. El modelo sistémico centrado en narrativas deviene de esta nueva forma de comprender el rol del observador y la construcción de saberes, donde la objetividad ya no representa una “verdad indiscutible” sino que una mirada interpretada desde un contexto sociohistórico en un momento determinado.

## **2.5 Modelo sistémico centrado en narrativas**

Si el énfasis estará puesto en el relato, en su significado y en el contexto que ofrece un sentido a este, cobra relevancia la perspectiva narrativa. Sin embargo, existen dos tradiciones de pensamiento psicológico que mantienen distintas concepciones en relación al concepto de narrativa. Por un lado, la noción científicista busca generalidades en base a un método lineal mientras que para la noción fenomenológica hermenéutica la importancia radica en el lenguaje que emerge entre las personas, pues "las palabras solo adquieren sentido y significado en el contexto de una relación particular" (Zlachevsky, 2012, p. 5). De este modo la postura fenomenológica hermenéutica concibe al ser humano como un ser que habita en el lenguaje. Maturana (citado en Carneiro, 2013) no es ajeno a esta idea reconociendo que "somos observadores o conocedores en el observar, y al ser lo que somos, lo somos en el lenguaje."

Cornejo (citado en Zlachevsky, 2015) refiere que, en la postura fenomenológica, “cobran importancia característicamente la historicidad de los fenómenos psíquicos, su contextualización sociocultural, y por sobre todo, la consideración de la dimensión de sentido/significado de todo acto psíquico”. Ortega en su ensayo *Historia como Sistema* (1935) advierte también la importancia de otorgar a la historia un eje central en la comprensión de lo humano, como sigue:

"El hombre se pregunta: ¿qué es esta única cosa que me queda, mi vivir, mi desilusionado vivir? ¿Cómo he llegado a no ser sino esto? Y la respuesta es el descubrimiento de la trayectoria humana, de la serie dialéctica de sus experiencias, que, repito, pudo ser otra, pero ha sido la que ha sido y que es preciso conocer porque ella es la realidad trascendente. El hombre enajenado de sí mismo se encuentra consigo mismo como realidad, como historia. Y, por vez primera, se ve obligado a ocuparse de su pasado, no por curiosidad ni para encontrar ejemplos normativos, sino porque no tiene otra cosa. No se han hecho en serio las cosas sino cuando de verdad han hecho falta. Por eso es la sazón, esta hora presente, de que la historia se instaure como razón histórica."  
(p. 21)

Pero no basta solo con otorgar a la historia un papel central, sino que será también relevante pensar en su estructura, en el modo de articularla y darle sentido a las distintas experiencias a lo largo de la vida. Para Maturana (citado en Carneiro, 2013), nuestras

experiencias que configuran nuestra realidad, se constituyen de distinciones, cuya naturaleza es subjetiva, advirtiendo la posibilidad de un multiverso. La objetividad entonces, se sitúa en un paréntesis, pues cada observador puede generar una distinción propia, lo cual conduce la reflexión a la construcción con otro o como denomina Maturana, un “legítimo Otro”. Zlachevsky (2010) menciona -en un intento de conciliar las múltiples posturas en psicoterapia- que el concepto de constructividad rescata transversalmente el fenómeno de la construcción, la idea de un observador que habita en el lenguaje construyendo su vida con un otro en un plano lingüístico de carácter interpretativo en torno a diferentes dominios de existencia a través de significados asociados a un contexto particular. En este sentido para la TSCN no es relevante la búsqueda de verdades, sino que más bien, lo es el situar un relato específico en un contexto sociocultural determinado, desvelando los dominios de existencia que aparecen como marcos de las distintas vivencias que trae a terapia un consultante. Desde aquí el terapeuta se vuelve otro observador, el que también realiza sus distinciones, no dando cuenta de la realidad del consultante, sino que siendo responsable de sus propias distinciones. Es por esto, que se transita de una patologización del relato a la conducta de las personas, evitando de esta forma el diagnóstico, toda vez que representa un obstáculo para la curiosidad y la irreverencia terapéutica (postura constructivista del terapeuta del “no saber”), propias de la TSCN.

Para Zlachevsky (citado en Mena, 2015) “el problema psicológico no se encuentra dentro del individuo sino en la red de significados en los que los individuos participan”. Esto nos conduce a identificar el dominio de existencia donde el problema está situado y está

teniendo sentido. Desde aquí se buscará generar una nueva narrativa enriquecida, que permita destrabar la explicación que tiene a quien consulta atrapado en el dolor. De esta forma la terapia se vuelve una conversación, desde la genuina curiosidad con el objetivo de comprender y ampliar la interpretación de una vivencia que está situada socioculturalmente.

### **2.5.1. Los existenciales como componentes para el operar terapéutico.**

Para Zlachevsky (2015) la relación terapéutica requiere de un nivel jerárquico conceptual ontológico que “da cuenta de cómo la persona se responde a su propia interrogante de qué es para él o ella lo que define el ser de lo humano y cómo actúa desde esa comprensión” (p. 34). Lo anterior cobra relevancia cuando se sitúa al terapeuta desde su subjetividad al encuentro de la subjetividad del consultante, donde emerge un tipo de relación particular asociada a las vivencias y significados de cada uno. Para el terapeuta haber esclarecido o mantener una postura asociada a su idea del ser “facilita al terapeuta entender la propia coherencia de significados que emerge en el momento de hacer la psicoterapia” (p. 35). Lo anterior permite no solo entender el marco reflexivo desde donde se sitúa el terapeuta, sino que permite observar las prácticas terapéuticas, incorporando las propias distinciones en el operar terapéutico. Entonces desde esta mirada la práctica reflexiva también está puesta en des-ocultar la mirada ontológica del terapeuta, la cual opera activamente –aunque silenciosa- en todo el proceso de terapia.

Para definir a este ser que habita en el lenguaje Zlachevsky recurre a Heidegger, señalando que de acuerdo al autor el ser es "aquello que determina al ente en cuanto ente" (Heidegger en Zlachevsky, 2015. p.50) El ente está relacionado al ser y solo podemos acceder al ente a través del ser. Entonces el ente adquiere forma y sentido a través del ser (Huerta, 2012). Continúa la autora mencionando que ente y ser se dan en el devenir, en la continuidad, es decir el ser esta siempre siendo, abierto y arrojado al mundo. El dasein (ser-ahí) aparece como una forma de definir y representar el devenir del ser brindándole un carácter espacial y temporal. O como menciona Barragán y Cepeda (2010) "el Dasein es un ser contextualizado", en relación al horizonte de cotidianidad, visto como el modo más inmediato de ser del Dasein.

Menciona Zlachevsky (2015, p. 59) que para analizar este Dasein (Ser ahí) en constante devenir, es necesario cambiar nuestra forma de pensamiento, interrogarnos y re-pensarnos desde nuevas formas de comprender aquello que no logramos entender. Lo anterior abriría grietas hacia nuevos horizontes de significabilidad respecto a la comprensión de nuestro actuar en terapia. Este ser arrojado o eyectado al mundo se expresaría o emergería desde tres existenciales, que serían tres momentos del estar-en que representan lo que Barragan (2010, p. 3) de acuerdo a Heidegger expresa como constitutivos originarios del Dasein.

- La disposición afectiva –temple anímico-;
- El comprender;
- El discurso o habla

Zlachevsky (2009) sostiene que cualquier juicio o expresión desde el Dasein aparece desde el temple anímico; que nos abre al mundo que nos rodea, des-ocultándolo o construyéndolo, conectándolo con el mundo y afectándose del mismo. El Dasein “lo comprende de una cierta manera, lo interpreta y, eventualmente, lo enuncia a través del habla” (p. 14). Sin embargo, el apartado anterior nos indica otro existencial sin el cual el temple anímico no podría emerger, este sería el comprender, el cual está siempre “afectivamente templado”.

Entonces el consultante traería un problema construido en el lenguaje, cuya explicación emerge en el seno de la red discursiva de los dominios existenciales en los que el sujeto habita. Este problema se genera en el encuentro con un otro, que de acuerdo a nuestros juicios previos intentamos entender, pues esta comprensión debe tener sentido.

Es aquí donde aparece el tercer existencial, el habla, que representa "otro momento estructural de estar-en-el-mundo" (Zlachevsky, 2015, p.71). El Dasein expresado en palabras configura un discurso (que no solo representa el hablar, sino también, escuchar, oír y callar). Este discurso, expresión del ser cuya morada es el lenguaje, permite comprender en la relación terapéutica el dominio existencial donde está situado el problema que ha interpretado el consultante y re-interpretado el terapeuta. Una vez conseguido esto el terapeuta estaría en condiciones de describir qué está contando su consultante. Esto en el ámbito terapéutico muchas veces no se logra concentrándonos más en las palabras que en lo que nos quieren hacer ver. Por ello en psicoterapia lo obvio no es un hecho determinante, las palabras dicen mucho más que las palabras. Esto

se relaciona con la multiplicidad de significados que pueden llegar a tener las mismas palabras según el modo de comprenderlas desde las vivencias del consultante.

En palabras de Zlachevsky (2015):

Cuando alguien asiste a terapia llega impulsado por el hecho de que vivió alguna experiencia en alguno de los dominios de existencia en los que se desenvuelve, que trajo aparejada una emoción (temple anímico) que no esperaba sentir y que de alguna manera lo perturba. Esa emoción, por lo general inesperada, emergió desde el propio sistema de creencias de la persona y lo llevó a significar lo ocurrido, de tal manera que lo perturbó (p.78).

Es desde lo anterior que los tres elementos que constituyen lo que Zlachevsky (2015) denomina "la triada inseparable" son: a) el temple anímico (Y); b) la comprensión-interpretación del suceso (X) y c) la explicación articulada en la palabra respecto al hecho crítico que generó el cambio ortogonal en el sistema consultante (Z). Entonces, dada la co-construcción de un problema podemos tratar de leer más allá de las palabras que definen el problema, cuyo horizonte de significatividad se encuentra reducido a un temple anímico incómodo. Es así como en la relación el terapeuta mediante variadas técnicas busca encontrar un hecho distinto que posibilite deconstruir los significados aliados a la comprensión dolorosa del problema, con el fin de generar un cambio en la narrativa que lo atrapa en el dolor.

### **2.5.2 El trauma desde la TSCN como respuesta frente a incidentes vitales críticos.**

Si se considera que patologizar “rompe con la intimidad del encuentro humano cara a cara” (Zlachevsky, 2015, p.54), tratar la respuesta frente a la exposición o vivencia de un acontecimiento crítico de la vida, sería reducir el fenómeno a una respuesta predecible. En este sentido el trauma, deja de estar al interior de las personas para localizarse en la relación. Tkach (2009, p 5) ejemplificando lo anterior, define una vivencia traumática como:

“Se puede calificar como traumática a una vivencia únicamente a consecuencia de un factor cuantitativo. Dicha vivencia causa un exceso de exigencia para el aparato psíquico y provoca reacciones insólitas y patológicas.”

Este modo de ver el trauma, localiza en el “aparato psíquico” la patología. Sin embargo, para este estudio, el trauma no es considerado un hecho lineal, es decir un acontecimiento “A” produce una respuesta “B”, que debe ser tratada desde “C”. Por el contrario, la vivencia que detona la experiencia traumática es vista como un conjunto de hechos donde la persona tiene un rol activo y participativo, el cual es necesario descubrir mediante el brindar sentido al hecho que produjo la ruptura o quiebre con la experiencia cotidiana. Para esto, se busca generar un espacio que permita la reflexión permanente para historiar y re-historiar los modos de interpretar el incidente crítico (Bustos, 2016). Si la catástrofe es visualizada como una historia, también es relevante distinguir el rol de las personas afectadas, que en este caso –como se mencionó- nunca es pasivo. En este sentido, este trabajo comparte la idea propuesta por Denborough (2010 citado en Latorre, 2012) quien señala:

“Nadie es un receptor pasivo del trauma. Las personas siempre están respondiendo, sean niños o adultos. Ellos responden intentando minimizar los efectos de las dificultades, o para intentar que se detengan, o para intentar proteger a otros, etc. Estas respuestas habitualmente son menospreciadas o descalificadas, tanto, que las personas comúnmente no están familiarizadas con sus propias respuestas.”

Es desde lo anterior que cobra importancia lograr una conversación que permita la distinción y emergencia de los recursos que permitieron a Marco responder a la catástrofe, enriqueciendo el relato identitario y re-escribiendo la experiencia traumática desde una posición más agenciada, entendiendo el concepto de agencia personal, relacionado a la capacidad de elegir, decidir y de ser activo en el curso de la propia vida (White, 2016). Para ello, mediante conversaciones de re-autoría, que "implican la identificación y co-creación de historias de identidad alternativas" se indagaron aquellos eventos milagrosos o resultados únicos en la experiencia del consultante que contradijeran el relato problemático dominante.

### **III. Objetivos**

#### **3.1. Objetivo general**

- Describir el proceso y los efectos terapéuticos de una de intervención realizada desde la Terapia Sistémica Centrada en las Narrativas en una persona afectada por la catástrofe en Atacama.

#### **3.2. Objetivos específicos**

- Describir el problema psicológico desde el modelo XYZ
- Describir las intervenciones dirigidas a la deconstrucción de la narrativa que atrapa al consultante en el dolor
- Describir y analizar el cambio de la narrativa como resultado del proceso deconstructivo del problema psicológico.

## **IV Abordaje metodológico**

Con el propósito de esclarecer el operar terapéutico que se sostuvo con el consultante. Se definirá cómo será abordado y analizado el caso, adoptando los distintos niveles jerárquico conceptuales presentados por Coddou (1992). Esta introducción permitirá comprender luego las estrategias para el análisis y recolección de información en cuanto al relato de vida desde el método hermenéutico.

### **4.1 Niveles jerárquico conceptuales**

#### **4.1.2 Nivel ontológico**

Si el ser es concebido como un Ser que habita en el lenguaje, los sucesos acontecidos en la catástrofe pueden ser comprendidos desde la triada inseparable propuesta por Zlachevsky, hipotetizando respecto del problema psicológico a partir del modelo XYZ. Desde aquí resultará fundamental en primer lugar reconocer los existenciales como constitutivos del problema. Desde una mirada comprensiva y curiosa, el foco de atención son “las historias alojadas en el espacio virtual de la conversación entre los personajes”, entendiendo así el carácter socioconstructivo, de los problemas a través del lenguaje (Sluzki en Zlachevsky, 2015). Se trabajará desde un enfoque subjetivo e interpretativo, comprendiendo que la narrativa está situada en un contexto socio-histórico particular.

### **4.1.3 Nivel epistemológico**

Este trabajo se adscribe a los supuestos epistemológicos del constructivismo. Desde aquí el acercamiento al consultante no es neutro, reconociendo que “la relación terapéutica es una co-construcción que se da en la danza de la interacción entre terapeuta y sistema consultante” (Zlachevsky, 2015, p 24). Es decir, en terapia el relato que describe el consultante es una descripción de su experiencia, no la experiencia en sí. Es, en estas interpretaciones desde terapeuta y consultante que se va construyendo el dominio de la realidad terapéutica, lo que nunca es fija sino más bien dinámica (Maturana, 1997 citado en Zlachevsky, 2012). Frente a esta experiencia el observador es responsable de sus distinciones, de acuerdo a su estructura y conocimiento previo, situando la objetividad entre paréntesis.

### **4.1.4 Nivel de paradigma**

Si este estudio considera la construcción como el fenómeno que constituye la relación terapéutica, es coherente considerar la postura de constructividad. Desde esta, se considera para la intervención terapéutica el relato de quien consulta dando énfasis a la relación, a la persona puesta en un conjunto de interacciones con otros. En este sentido la unidad de análisis sería el sistema de relación (Zlachevsky, 1996). Desde la terapia debe identificarse donde se sitúa el sistema de relación o dominio de existencia que estaría dando origen a la queja. Para comprender el dominio de existencia, se debe comprender el marco contextual donde están alojadas las descripciones de las experiencias del

observador, es decir que cada vez que una persona distingue un fenómeno lo hace desde un contexto determinado.

#### **4.1.5 Nivel de teoría**

Si el acento está puesto estructura organizacional del sistema situado en un dominio de existencia particular, cobra relevancia la teoría del conocimiento de Maturana, desde la cual las relaciones humanas se dan desde la aceptación mutua, que ocurre en la convivencia, donde se mezclan el lenguajear y el emocionar. Esta convivencia se construye desde coordinaciones consensuales que permiten a terapeuta y consultante relacionarse (Maturana, 2001, citado en Carneiro, 2013).

#### **4.1.6 Nivel de modelo intermedio**

A través de la construcción social, se torna coherente el modelo narrativo, pues este trabaja con el relato de la persona, el cual es construido y de-construido de acuerdo a las distintas experiencias que forman parte de su vida. Es desde aquí, que la práctica narrativa se sitúa desde los recursos presentes en la historia de la persona para ofrecer alternativas originando nuevos horizontes de significado y sentido. Es imprescindible, si se considera la experiencia como una descripción o explicación del “vivir” en un momento y contexto determinado, considerar dos aspectos. El primero, se relaciona con centrar la atención en el aquí y ahora, lo que permite al terapeuta distinguir cuál es la experiencia negativa que genera el conflicto del consultante en este momento y no en otro, posicionándolo desde el qué pasaría si el dolor no estuviera presente. Lo anterior considerando que debe existir algún suceso o hecho que sacude la forma en como estaba entendiendo y significando el mundo quien solicita terapia. Por otro lado, la pregunta

¿Desde cuándo? Nos invita a comprender la trama o el contexto (paisaje como lo denomina White) donde se mueven aquellos personajes que forman parte de la experiencia relatada. Siguiendo la lógica narrativa, el dolor está alojado en alguna parte de la historia, por lo que resulta conveniente desocultar el rol de las personas que rodean al consultante, su importancia y el grado de influencia en la vida de quien relata los sucesos (White, 2016)

#### **4.1.7 Nivel técnico**

Para el presente estudio, se escogieron los mapas de la terapia narrativa como operar terapéutico, desde el cual se buscan “territorios de identidad” alternativos que permitan enriquecer nuevos relatos (White, 2016 p. 30). Para mayor especificidad, se trabajó sobre conversaciones de re-autoría, adoptando como esquema de trabajo el desarrollo de panoramas de acción e identidad<sup>3</sup>.

#### **4.2 Estrategia de investigación**

Si la atención está puesta en la subjetividad, desde una aproximación fenomenológica hermenéutica, cobra sentido y coherencia la metodología cualitativa. Como expresan López y Ascorra (2016) respecto esta postura:

“Para quienes adherimos a un paradigma cualitativo, la realidad es aquello in-asible, in-atrapable, in-descifrado, no objetivable, no estandarizable, desde una perspectiva externa

---

<sup>3</sup> White realiza una distinción pues en una primera instancia denominó al panorama de identidad, como panorama de conciencia, sin embargo para evitar confusiones debido a que el término de conciencia denota en ocasiones “una alerta relacionada con injusticias” o “denotar los mecanismos de la mente implicados en la elección de opciones” decide mantener el concepto de paisaje o panorama de identidad (p. 107)

y temporalmente estable. La realidad nunca es ni transparente, ni medible, ni cuantificable; menos, fácilmente describible. Por el contrario, a la naturaleza le gusta esconderse, como bien decía Heráclito "de pronto se nos revela, de pronto se nos oculta" (Eráclito fr. 123 DK). La realidad, desde una perspectiva cualitativa, es interpretación, creación, inseparabilidad sujeto-objeto.”

Como se observa, esta postura de investigación, escapa al modelo tradicional de cuantificación y predictibilidad delimitado por el paradigma cuantitativo. Continúan los autores parafraseando a González-Rey mencionando que serían tres las características de esta metodología.

- El carácter constructivo-interpretativo del conocimiento.
- El carácter dialógico.
- La definición de lo singular como instancia legítima para la producción del conocimiento científico.

Para Flick (2007, p. 19) en la investigación cualitativa “Los objetos no se reducen a variables individuales, sino que se estudian en su complejidad y totalidad en su contexto cotidiano. Por tanto, los campos de estudio no son situaciones artificiales en el laboratorio, sino las prácticas e interacciones de los sujetos en la vida cotidiana.”. Agrega además el autor que este tipo de investigación permite indagar en fenómenos de mayor complejidad, abordando variables subjetivas que de otro modo sería inapropiado examinar.

En cuanto al rol del investigador, el autor sostiene que “Las subjetividades del investigador y de aquellos a los que se estudia son parte del proceso de investigación. Las

reflexiones de los investigadores sobre sus acciones y observaciones en el campo, sus impresiones, accesos de irritación, sentimientos etc., se convierten en datos de propio derecho, formando parte de la interpretación, y se documentan en diarios de investigación o protocolos de contexto.

En relación al método, este trabajo será abordado desde el estudio de caso. De acuerdo a Muñiz (s.f.), se puede estudiar un caso por dos razones:

“Se puede estudiar un caso por dos razones básicas: estudiar el caso en sí mismo (estudio de caso intrínseco) o para someter a prueba una teoría (estudio de caso instrumental) (Stake, 1994). Una forma del estudio de caso instrumental es el estudio de caso colectivo, en el cual se estudian varios casos para fundamentar la generalidad de un fenómeno o teoría, los casos que se seleccionan en este tipo de estudios pueden ser similares o diferentes, ya sea para entender las concordancias o las variantes entre los casos. “

En este caso resulta pertinente para evidenciar la aplicabilidad y los efectos de la TSCN en una persona que experimento la catástrofe en Atacama, el estudio de caso intrínseco, entendido como lo define Stake.

#### **4.2.1 Sujeto de estudio.**

Al ser esta una investigación de tipo cualitativa, los principios que fundamentan la elección de un caso único de estudio -de tipo intencionado y no probabilístico-, guardan relación con el ofrecer información relevante y detallada sobre un fenómeno de importancia, en este caso la experiencia de una catástrofe.

### **4.3 Técnicas e instrumentos de recolección de información.**

Para la recolección de información se grabaron en audio y se realizaron transcripciones de las sesiones correspondientes a la terapia efectuada. La técnica principal de recolección de información fue la entrevista en profundidad de tipo clínica. Para Taylor y Bogdan (1992) la entrevista en profundidad es “flexible y dinámica”, además de abiertas y no estandarizadas ni estructuradas. Continúan los autores definiendo a las entrevistas cualitativas en profundidad como:

“Por entrevistas cualitativas en profundidad entendemos reiterados encuentros cara a cara entre el investigador y los informantes, encuentros éstos dirigidos hacia la comprensión de las perspectivas que tienen los informantes respecto de sus vidas, experiencias o situaciones, tal como las expresan con sus propias palabras. Las entrevistas en profundidad siguen el modelo de una conversación entre iguales, y no de un intercambio formal de preguntas y respuestas. Lejos de asemejarse a un robot recolector de datos, el propio investigador es el instrumento de la investigación, y no lo es un protocolo o formulario de entrevista. El rol implica no sólo obtener respuestas, sino también aprender qué preguntas hacer y cómo hacerlas.”

Para Orti (1986 citado de Baez y Perez de Tudela, 2014) la entrevista en profundidad presenta ventajas asociadas a que permite el análisis de significados situados en un contexto, desde el cual evitamos los errores interpretativos que conlleva la pluralidad de sentidos y significados. Permite además el descubrimiento de actitudes en

toda su riqueza, sobre todo en el estudio de casos únicos. Y por último, permite el desvelamiento de prácticas culturales mediante la relación con el entrevistador.

Otro de los aspectos importantes que destaca Baez y Pérez de Tudela (2014), es la división de la entrevista en dos fronteras:

- Frontera categorial: aquí está contenida la estructura de la entrevista, su desarrollo y los contenidos.
- Frontera procesual: aquí está contenido el diseño, organización, funcionamiento y análisis.

Finalmente, otro de los aspectos importantes de la entrevista en profundidad es contar con un guion temático que permita dar énfasis a ciertos contenidos en un relato para lograr dar respuesta a un objetivo de investigación determinado (Pérez de Tudela, 2014).

#### **4.4 Procedimiento para el análisis de los resultados**

El procedimiento de análisis será de tipo inductivo y considerará la modalidad hermenéutica propuesta por Bertaux (1989 citado en Kornblit). Esta modalidad “consiste en el descubrimiento de los significados que transmiten las personas que relatan sus vidas”.

En esta modalidad lo contextual “comprende un aspecto socioestructural (que incluye lo histórico) y un aspecto sociosimbólico o cultural”. Otro aspecto central en este análisis es lo que se denomina “índice” siendo hechos que han marcado la historia vida de quien relata sus experiencias. También se establecen “puntos de viraje” que son momentos

vitales donde el relato o la trayectoria de vida toma un rumbo distinto. Serían hechos particulares que cambian la trayectoria de una persona en cuanto a sus vivencias. Cómo sigue:

“El interés no es solo identificar y describir los puntos de viraje en la vida de una persona sino llegar a comprender qué llevó a tal persona a adoptar ese cambio, en esa particular situación social y en ese particular momento” (p.23)

Para lograr un análisis adecuado, es necesario comprender como estos “índices” y “puntos de inflexión” han permitido y marcado las distintas trayectorias que una persona ha escogido en su trayectoria vital. De acuerdo a Kornblit (2004) se debe prestar atención a los nuevos significados que emergen posterior a los “puntos de inflexión” existiendo transiciones continuas o esperadas -como por ejemplo ingresar a la universidad- y otras discontinuas que son totalmente inesperadas.

Strauss (1959 citado en Kornblit , 2004) define estas transiciones discontinuas como incidentes críticos que suceden y tensionan a una persona a reconocer que ya no es él mismo.

Para un mayor orden lógico, este estudio considerará las fases establecidas por Shaw (1999, citado en Martinez 2006) que se presenta en el siguiente cuadro:

## Proceso de análisis inductivo

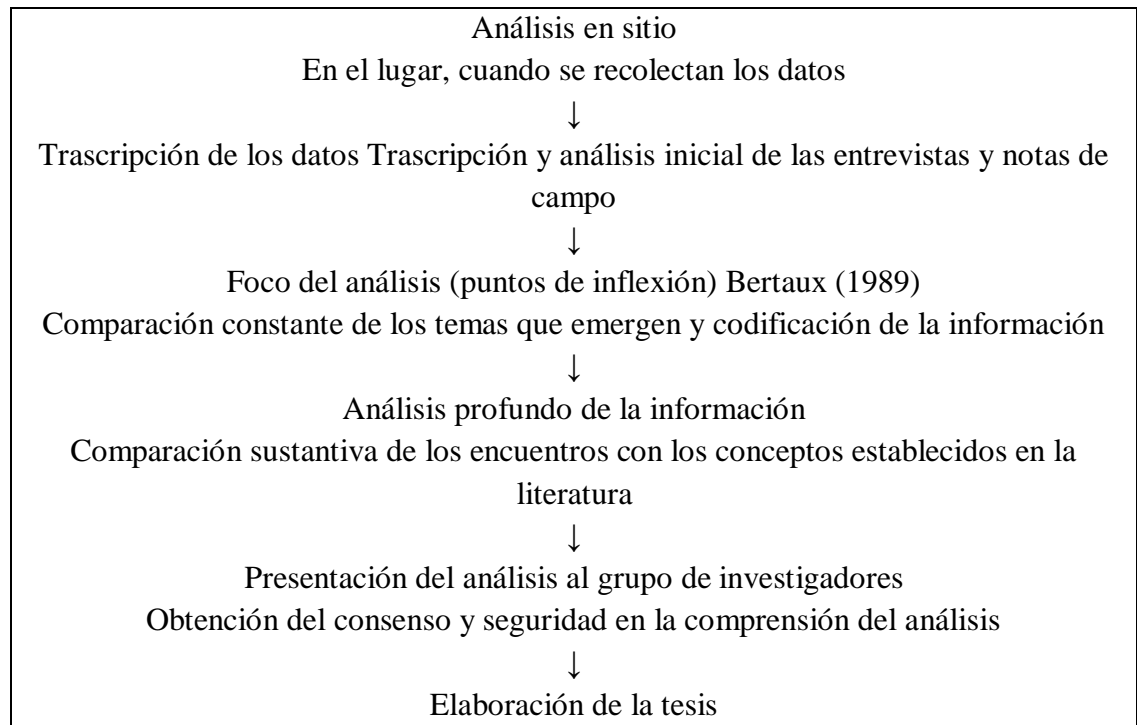

De esta forma en el análisis en sitio cobra relevancia la grabación de las entrevistas donde se recolectan los datos, para luego transcribirlos para incorporarlos a diferentes categorías. Posteriormente se realiza un cruce entre las categorías y los datos aportados para luego interpretar estas relaciones y comprender de mejor forma el fenómeno estudiado.

Con posterioridad, a modo de estrategia de evaluación del proceso terapéutico, se aplicó el Cuestionario Historias de psicoterapia de Adler, Skalina, y McAdams (2008). El que consta de los siguientes tópicos, llevados a preguntas:

1. El problema: una escena específica en la cual el problema presente fue especialmente claro o vívido.

2. La decisión: la escena específica en la cual decidió que iría a terapia para abordar el problema.
3. Sesión más importante: una sesión que reconozca como la más significativa o importante.
4. Otra sesión importante: otra sesión diferente de la anterior que también reconozca como importante.
5. Un final: una escena específica que describa el final de la terapia o después cuando los logros de la terapia fueron claros o quedaron demostrados.
6. Otra escena (opcional): si quiere agregar otra escena más.

#### **4.5 Criterios de rigor en la investigación cualitativa.**

Una reflexión interesante es la realizada por Cornejo y Salas (2014), quienes se preguntan por la pertinencia de ser rigurosos en investigación cualitativa, sin embargo, su reflexión tiene varias vertientes que pueden analizarse. En sus palabras:

“En este sentido, pensar acerca de criterios adecuados para evaluar el rigor en la ISQUAL (investigación social cualitativa) significa escrutar las opciones por ciertas prácticas investigativas y la mayor o menor coherencia de sus fundamentos, apuntando no solo a los resultados o productos de investigación, sino más fundamentalmente al proceso, a la dimensión ética como parte integrante del rigor

y la práctica investigativa (Davies y Dodd, 2002). Esto es, pensar en una ética contextual y flexible, que acepte la subjetividad, la reflexividad y la interacción social como elementos constitutivos del investigar.”

Desde esta reflexión resulta importante no solo considerar el rigor metodológico, sino que todo lo correspondiente a la estructura de una investigación. Por ello para este estudio se busco la coherencia interna del entramado teórico con el objeto de obtener mayor solidez en cuanto a la posterior etapa de análisis.

Para el presente estudio se adoptaron los criterios expuestos por Guba y Lincoln (1981), con el propósito de asegurar la rigurosidad necesaria para el estudio. Estos se detallan a continuación:

- Criterio de credibilidad: Para esto se documentaron las entrevistas realizadas en registro de audio mediante grabaciones, las cuales fueron transcritas con la mayor precisión posible en cuanto a textualidad. Se realizaron además dos supervisiones al ejercicio clínico por profesional Ana María Zlachevsky, quien apoyo la labor clínica. Además, la utilización de notas permitió fortalecer la interpretación y la fiabilidad de los datos, logrando una mejor interpretación y consiguiente transcripción.
- Criterio de auditabilidad: se origina desde el conocimiento de otro investigador de los procesos y decisiones metodológicas en cuanto a la investigación. En este sentido el presente trabajo presentó reiteradas revisiones en su estructura y procedimientos.

- Criterio de transferibilidad: esta dado por la posibilidad de llevar el estudio a otros contextos. Esto vendría dado por la rigurosidad general del estudio, la cual evaluada por una comisión académica.

#### **4.6 Factibilidad y consideraciones éticas**

Para el presente estudio se utilizaron las categorías éticas propuestas por Emanuel (1999 citado en Vega y López, 2014). Estas son:

- Valor social o científico: es importante que una investigación presente criterios para aportar al conocimiento o la comunidad.
- Validez científica: asociado a los criterios de rigor presentados en apartado anterior.
- Selección equitativa de los sujetos: si bien este estudio no presenta un distribución cuantitativa en cuanto a un muestreo probabilístico. Si se resguarda la selección de un caso que aporte a la generación de conocimiento.
- Razón riesgo-beneficio favorable: Se resguardó en todo momento la integridad del consultante, velando por su seguridad y bienestar general.

- Evaluación independiente: el presente trabajo fue revisado por dos profesores guías, cuyos aportes fueron incorporados durante el proceso.
- Consentimiento informado: el consultante fue informado respecto las implicancias del estudio mediante un consentimiento que fundamentaba a voluntariedad en cuanto a participación y describía el objetivo principal del estudio además de los procedimientos de grabación y confidencialidad.
- Respeto por los sujetos inscritos: se respetó en todo momento la decisión de interrumpir una sesión debido a fuerza mayor, abandonar la terapia si fuera necesario o transmitir cualquier queja o dificultad en el presente estudio, informando además los antecedentes y datos de contacto de la universidad en caso de requerir mayor información o realizar una queja formal a la casa de estudio.

#### **4.7 Identificación del caso**

Marco se presenta como soltero, de 40 años de edad. Nació en El Salvador (permaneció hasta los ocho años de edad allí, debiendo partir a Caldera debido a la separación de sus padres por una infidelidad del padre). Actualmente vive en Copiapó junto a su hermano Juan quien *“es esquizofrénico y le dan ataques epilépticos. Yo no puedo trabajar, no me puedo mover porque lo dejo solo a él y hace tira todo...todo”* (Archivo audio, primera sesión, mayo 2015). Quien se encargaba de cuidar a Juan era su madre, Adelina, sin embargo muere en el mes de octubre del año 2014 debido a una hemorragia subdural, debiendo hacerse cargo Marco de su hermano, quedando los dos

solos en la casa perteneciente a la familia. Respecto la relación con su madre Marco expresa haber tenido un vínculo muy estrecho.

*¡Ay mi mamita! todo lo hacíamos juntos, yo la apoyaba en todo lo que me pedía, ella siempre me decía -apoya a tus hermanos hijo- yo siempre la cuide, a mí me dicen que soy los ojos de ella, era muy conocida, si tú le preguntas a alguien acá, mira haz la prueba. Consulta por la "Tía Dela", ella ayudó a mucha gente mi mamita (Archivo audio, primera sesión, mayo 2015).*

El consultante vive en situación de pobreza, percibiendo ocho mil pesos diarios, que gana cuando va a trabajar al centro como comerciante para un amigo (Pedro) con quien trabaja hace aproximadamente diez años, vendiendo distintos productos según la “temporada”. El oficio de vendedor ambulante lo ejerce desde temprana edad - 17 años- teniendo que dejar el liceo (solo alcanzó tercero medio) para poder trabajar (vivió desde los 8 años hasta los 23 en la localidad de Caldera). Para lograr comercializar sus productos solicita a su hermana Elizabeth que cuide a Juan, encargándose de sus necesidades de manera temporal, sin embargo en ocasiones Juan ha violentado a su hermana, teniendo que abandonar su trabajo para hacerse cargo de aquellas contingencias.

Mantiene buen estado físico, aunque en la actualidad se observa enflaquecido debido a estar comiendo *"muy mal por lo que gano y también por los nervios de toda esta cuestión. Yo soy muy nervioso, siempre ando pa' lla' y pa' ca'. Por algo soy comerciante"*. En relación a su estado mental refiere que nunca ha tenido atención psicológica a pesar de *"tantas cosas que me ha tocado vivir"*.

Respecto su tiempo libre, al no encontrarse en pareja refiere que su pasatiempo son las películas y su hija de diecisiete años, refiriendo *“tengo una buena relación con ella, me viene a ver y en verano me voy los dos meses pa’ trabajar allá y estar con ella”*. Actualmente su hija vive con su madre en Caldera. Su vivienda, tiene una habitación donde duerme solo, esta consta de aproximadamente seis metros cuadrados donde tiene su vestimenta y algo de mercadería. Preferiría tenerla (la comida) en esa habitación debido a la cantidad de gatos y ratones circulando por el sector. El baño del lugar se encuentra en la calle, siendo un baño portable de aquellos que ocupa el personal de construcción, aunque le corresponde a la vivienda. A pesar de vivir en estas condiciones el consultante refiere *“Uno se acostumbra a todo hijo... a todo”*.

#### 4.8 Antecedentes generales

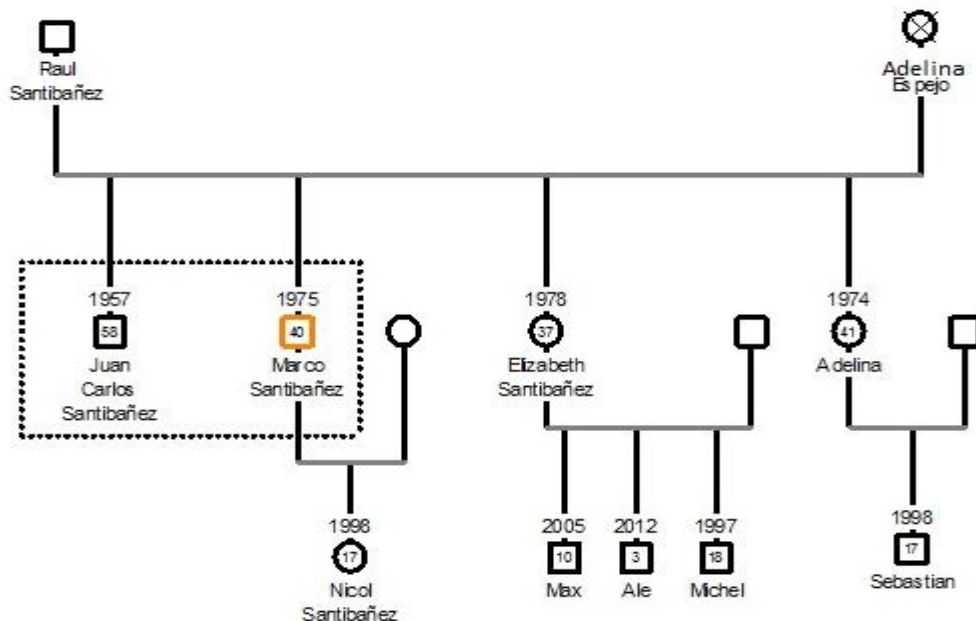

#### **4.8.1 Descripción del genograma:**

Marco vive actualmente con su hermano Juan, quien está diagnosticado con esquizofrenia y se encuentra con tratamiento farmacológico, el que en ocasiones no genera resultados debido a crisis de tipo agresivas que se desarrollan principalmente en su hogar. Tiene una hija adolescente con la que mantiene un vínculo estrecho, sin embargo ésta vive con su madre en la comuna de Caldera (a 62 km de Copiapó). Su madre muere a fines del año 2014 debido a un problema cerebral. Respecto a su padre no reconoce un vínculo afectivo, encontrándose distanciado de su persona. Con sus sobrinos mantiene una buena relación, sin embargo debido a dificultades con sus hermanas, no suele frecuentarlos con regularidad. Antes de que su madre muriera, ella vivía junto a él y su hermano.

#### **4.9 Motivo de consulta**

La necesidad de apoyo psicológico surge mientras el terapeuta se encuentra realizando labores de voluntariado en el sector. Tras haber finalizado de sacar escombros en una vivienda, se visualiza a Marco durmiendo en la calle en un colchón de una plaza tapado con una frazada. Al ofrecerle ayuda, se consulta por su estado general y por los motivos que le llevaron a dormir en las afueras de su domicilio. Al respecto refiere que no tendría como ingresar a su domicilio pues *"el barro inundó todo adentro"*. Al intentar ingresar la puerta estaba trabada producto del aluvión. Tras esta situación y comprendiendo la importancia de recuperar por lo menos una pieza para poder descansar se toma la decisión de ofrecer ayuda práctica. En medio de este proceso de limpieza se coordina con centro de acopio un lugar para alimentación y refugio, ropa y víveres con los cuales sobrevivir mientras se limpiaba su hogar. En esta primera etapa Marco se

encuentra focalizado en sus necesidades básicas, se le observa reflexivo, muy silencioso, sorprendido. Tras una semana de limpieza se recupera el acceso a su hogar y a la habitación principal. El consultante comienza a significar los hechos, mediante el reconocimiento de las condiciones de su hogar y los efectos del aluvión en su vivienda. Es importante mencionar que si bien la ayuda constituyó un beneficio al proceso de Marco, sobre todo para la recuperación de aquellos espacios donde han emergido las historias que han dado sentido a su vida, aún no se había realizado ninguna entrevista con metas y objetivos terapéuticos, solo se había coordinado trabajo para limpieza y recuperación de aquellos objetos que Marco significaba importantes (fotos de su madre, muñecas de sus hermanas, ropa, utensilios de cocina y algo de mercadería). Finalmente tras recuperar su habitación se brinda el espacio de tres semanas al consultante para descansar, pues mantuvo dolores lumbares permanentes debido a la cantidad de trabajo intentando sacar el barro y al mismo tiempo haber dormido en la calle sin las condiciones básicas de cuidado. Es así que se compromete una visita para ofrecer ayuda, a lo que responde afirmativamente. Es importante reiterar que no había aparecido en el lenguaje el deseo o necesidad de establecer un proceso de psicoterapia con el consultante, siendo el afán principal el ejercer tareas de voluntariado (limpieza de escombros, entrega de ropa y alimentos u otras ayudas)

En la primera visita luego de tres semanas transcurrida la catástrofe, se acude al consultante para conocer su estado actual, es cuando aparece la queja. Marco menciona, sentado en su cama *"pucha...hijo... que te puedo decir... perdí todo, mi mercadería, mis cositas, mi casa...no sé cómo empezar de nuevo, mira cómo está todo"* evidenciando un claro estado de perturbación psicológica que integra sensaciones de impotencia y

desamparo en función de la masiva pérdida de su hogar y sus pertenencias. Se pueden observar algunos síntomas propios de un trastorno adaptativo con comorbilidad depresiva, asociados a desánimo, desesperanza, inmovilidad, tristeza, falta de apetito e insomnio. Teniendo este estudio una postura crítica frente a la patologización, no se abordará la noción de depresión como origen de la dificultad del consultante, sino que los síntomas serán considerados como expresiones de una dificultad que requiere ser explorada y que se encuentra alojada en los espacios discursivos y relacionales en los que habita Marco. Esto es abordado desde la hipotetización y la curiosidad constructivista presente en el modelo XYZ, dando énfasis a la particularidad como eje central en el abordaje terapéutico. Es tras esta frase y los síntomas observados, que se decide ofrecer ayuda psicológica. Se señala la profesión del terapeuta y se explica que de tener la necesidad se puede iniciar un trabajo psicológico domiciliario. Tras aceptar proceso de terapia, se visita para primera entrevista donde, se señala que el trabajo será utilizado para fines académicos siempre que estuviera de acuerdo, dando lectura a documento de consentimiento informado para ofrecer un resguardo a sus derechos como consultante.

#### **4.10 Historia del problema**

El consultante sitúa la problemática luego de haber experimentado el aluvión, como refiere:

*Estaba acostao' yo y como siempre aquí atrás mío viven los gitanos (...) no hablan, gritan y los niños chicos son "pelusones", yo desperté. Eran las 3:25, porque yo siempre cuando pasa algo pesco el teléfono y veo la hora. Yo dije están peleando, tan discutiendo o tienen alguna fiesta pero dije ¿Cómo tanto escándalo? porque como ellos hablaban en*

su idioma entonces no le entendía yo. De repente viene un gitano y dice, pongan un latón, pongan un latón o suban por el techo. Ahí me pareció curioso, dije ¿Que estará pasando? Yo escuchaba que estaba lloviendo fuerte, pero en el momento no se me había pasado a la pieza. Me voy a levantar, voy a ver -dije- y me levanté con short y polera y salgo y el agua ya estaba hasta arriba, no podía salir de mi pieza, de repente se manda un “cuetazo” y se corta la luz. De ahí me pongo calcetas, zapatillas y una chaqueta. Salí a la calle y cuando llego afuera taba toda la gente en la calle. Yo ya tenía todo esto -señala el pasillo de su casa- hasta el fondo lo tenía con agua. Ya el río se veía correr, acá atrás mío habían seis personas atrapás, que cometieron el error de salir en un auto, el río venía del cerro, el agua se les vino toda encima y no podían salir. Nosotros fuimos con un muchacho y fuimos y los sacamos. Ya pal otro lao no podíamos cruzar, habían dos abuelitas, ya no podíamos hacer nada. Ya a las 3:30 de la mañana estaba la escoba. A las 5:38 llegó mi sobrino, yo estaba afuera de la casa ya no podía entrar y no tenía como sacar a mi hermano, taba todo mojado. Mi sobrino llegó porque la suegra de él le dijo anda ver a tu tío, el río se desbordó Michel, anda a verlo... anda a verlo! Las comunicaciones estaban malas, uno llamaba, la línea nada. Llegó mi sobrino con unos amigos de él, pescaron a Juan Carlos y se lo llevaron donde la Eli. De ahí empezamos a sacar gente, hasta como las once de la mañana. Yo estaba cansao', el barro todavía no estaba pero estaba mojado hasta la cintura. Me fui a dormir donde mi hermana y desperté como las dos y media de la tarde, fui a mi casa y ya no podía entrar. Adonde se metió el barro se dio vuelta el frigider' y se fue a la entrada, todo estaba flotando aprisionado, me puse a llorar, pensaba en todos los problemas, aquí va quedar la crema dije yo, sentía impotencia, no podía hacer nada, quedé así como paralizao', perdió'. Como a las cinco de la tarde tuve que

*irme donde mi hermana, se desbordó el río de arriba, ya no había nada que hacer, mi hermana me decía quédate acá no seai' porfíao' te puede pasar algo, yo lloraba y le decía que no quería, que tenía que ir a ver mi casita, las cosas de mi mami tengo que ir a ver. Me quería ir donde mi mami. Estuve tres días allá, no se podía salir de las casas, con el barro, las piedras, todo lo que había afuera no se podía. (Archivo audio, segunda sesión, mayo 2015).*

En relación a los efectos del aluvión en la salud del consultante refiere

*Me empezó a dar una clavá' aquí -señala el sector lumbar- pero el médico me dijo que eran síntomas del estrés que pasé, esos son puros nervios, me explicó que por aquí bajaban unos nervios y eso me dolía a mí, porque andaba muy nervioso de todo lo que había pasado, tuve pesadillas también, a veces siento un ruido y despierto "al tiro", me pongo mal genio, a veces peleo too' el día con el Juanca -su hermano-. El doctor dijo que viera al psicólogo, pero yo no quise. Si no pudo ayudar a mi hermano ¿Qué me va ayudar a mí? lo único que hacen allá es dar pastillas, imagínate que mi hermano toma como cuatro medicamentos diarios. (Archivo audio, segunda sesión, mayo 2015).*

Se puede observar que este acontecimiento habría producido en el consultante la sensación de temor constante junto a un comportamiento irritable y vigilante. Describe las consecuencias desde lo físico y emocional mediante dolores de espalda y cabeza, problemas para dormir, ansiedad permanente, angustia, tristeza y también económicos debido a la cantidad de pérdidas materiales.

#### **4.11 Análisis y descripción de las conductas problema.**

Se observa que en Marco, el malestar subjetivo surge debido al experimentar un aluvión, el que causó la pérdida de su vivienda y la ruptura de su cotidiano. Como relata *"pucha...hijo... que te puedo decir... perdí todo, mi mercadería, mis cositas, mi casa...no sé cómo empezar de nuevo, mira cómo está todo"*.

La pérdida de su casa es significada como la pérdida de todo lo que tenía, generando un vacío en la percepción de sus pertenencias, ocasionando pesimismo y sentimientos de frustración. Su casa además, era utilizada como bodega, ya que se dedicaba a comercializar productos de temporada en el centro de la zona. En este sentido la catástrofe también afectó su trabajo, lo cual saturó de problemas a Marco, quien no logra visualizar una alternativa a su problema. Tras analizar con mayor detalle, aparece la madre del consultante en el relato, primero como pérdida y luego como gestora de la movilidad en Marco, es decir que fundamenta su actuar siempre bajo el protagonismo de su madre. Lo anterior permitió distinguir a este dominio relacional como fuente de recursos desde donde intervenir posteriormente.

Es necesario además señalar que Marco proviene de un contexto socioeconómico bajo, el cual ha logrado enfrentar buscando diversas alternativas para obtener dinero. Esta situación económica se agudizó con la muerte de su madre, por lo que han sido meses en los cuales ha tenido que dar respuesta a sus necesidades con ayuda de otras personas y su capacidad de buscar opciones para recibir recursos económicos. En este sentido se observa una historia de lucha permanente como contexto.

Este modo de analizar el malestar subjetivo, se logra debido a la no patologización de Marco, puesto que si se hubiese procedido de esa forma, lo más prudente hubiera sido el recomendar desde un rol de experto tener asistencia médica para disminuir su sintomatología asociada a desánimo, ansiedad, falta de apetito y problemas para dormir, evitando de esta forma co-contruir una queja para intervenir.

#### **4.12 Selección de tratamiento más indicado**

Para Zlachesky (2015) la intervención sustentada en la TSCN, se distingue por “el desarrollo de un significado co-creado: el problema. Aquello que hace sufrir y tiene atrapado al consultante”. Este problema tendría sentido en el dominio de existencia, el cual es definido por el consultante. Esto transforma a quien consulta en el experto frente a lo que le sucede, invitando al terapeuta a curiosear en sus significados para saber los motivos y el sentido que genera un malestar particular en un contexto específico. Para esto es importante intentar en una danza conversacional, generar nuevos significados que permitan al sistema consultante co-construir nuevas narrativas, re-relatando los hechos desde nuevos significados. Esta generación de nuevos significados se complementará con técnicas narrativas.

Siguiendo a Russell & Carey (2004) las conversaciones de re-autoría permiten la co-creación de historias de identidad alternativa. Su función es la búsqueda de hechos extraordinarios que contravengan la historia dominante. Existirían dos tipos de preguntas que guiarían la conversación una vez visualizado el acontecimiento extraordinario; preguntas sobre el "panorama de acción" y preguntas sobre el "panorama de identidad",

que permitirán enriquecer el relato biográfico e identitario, hacia la agencia personal y cambio de la narrativa centrada en el déficit, impotencia y sentido de inutilidad.

#### **4.13 Establecimiento de las metas de la intervención, foco, objetivos y/o lineamiento de trabajo.**

A continuación se describen las metas de acuerdo a la teoría expuesta.

##### **4.13.1 Generación de un espacio para el ejercicio terapéutico.**

El primer objetivo para tener un marco adecuado donde desarrollar la terapia, fue generar un contexto que permitiera trabajar en aquellos aspectos prácticos que facilitaran una intervención que contara con los requisitos necesarios para efectuar un proceso terapéutico.

Esto se concreta una vez que Marco accede a efectuar terapia. Se habilitó un espacio al interior de su vivienda, con una mesa pequeña y un par de sillas. Es importante señalar que el cuarto se acondicionó de acuerdo a las necesidades del consultante, es decir los objetos fueron dispuestos según orden otorgado por Marco. Además, es necesario agregar que en esta etapa antes de dialogar acerca de los hechos que dieron lugar a la terapia, se dio énfasis a conocer al consultante y su contexto con el propósito de visualizar el espacio relacional y la forma de significarlo en Marco.

#### **4.13.2 Co-construir hipótesis de trabajo, desde el modelo XYZ**

Tras conocer al consultante, se co-construye el XYZ para darle un marco o esquema a la narrativa del consultante, permitiendo establecer un dominio relacional desde donde trabajar, las explicaciones otorgadas al malestar subjetivo. La primera hipótesis construida fue:

X: Perdí todo. No sé cómo seguir adelante.

Y: Frustración, impotencia

Z: Un aluvión destruyó mi casa

En tanto la segunda hipótesis construida fue:

X: Sin mi madre, no sé cómo decidir frente a esta situación

Y: Frustración, impotencia

Z: Un aluvión destruyó mi casa.

#### **4.13.3 Re-escribir la experiencia traumática desde la deconstrucción de la narrativa que atrapa al consultante en el dolor.**

Como se observó en el análisis y descripción de las conductas problema, en Marco existe un sentimiento de inutilidad, significando su actuar como nulo frente a lo acontecido, observándose en su relato la percepción de sí mismo como una víctima pasiva frente a un hecho imposible de controlar.

Sin embargo, desde este estudio la experiencia de la catástrofe, es visualizada como una experiencia donde las personas no son víctimas pasivas de su circunstancia (Denborough 2010, citado en Latorre, 2012).

Es desde lo anterior que cobra importancia lograr una conversación que permita la distinción y emergencia de los hechos -desocultando aquellos recursos- que permitieron a Marco responder a la catástrofe, enriqueciendo el relato identitario y re-escribiendo la experiencia traumática desde una posición más agenciada, atendiendo el concepto de agencia personal, relacionado a la capacidad de elegir, decidir y de ser activo en el curso de la propia vida (White, 2016).

Es así que mediante conversaciones de re-autoría que "implican la identificación y co-creación de historias de identidad alternativas" se indagaron aquellos eventos milagrosos o resultados únicos en la experiencia del consultante que contradijeran el relato problemático dominante, dando énfasis a reflexionar sobre lo vivido mediante preguntas que desarrollaran nuevos panoramas de identidad (Russel & Carey, 2004) los cuales consisten en el desarrollo de historias alternativas asociadas a nuevas concepciones en relación a sí mismo. La idea fundamental de esto fue vincular la historia alternativa con lo que Marco valora en su vida para dar sentido a una nueva visión de sí mismo.

En una última etapa, se enriqueció la historia alternativa, fortaleciendo una construcción identitaria centrada en sus recursos mediante la aplicación de la técnica el Árbol de la vida (Denborough, 2008). De esta manera además se otorgó sentido a los recursos que propiciaron la respuesta a la catástrofe ubicándolos en la historia ausente pero implícita del consultante.

#### **4.14 Selección y aplicación de las técnicas de evaluación y de los resultados obtenidos en esta fase.**

Esta evaluación es efectuada por el sistema consultante durante el desarrollo de las sesiones, evidenciada desde su narrativa, en función de la disminución del dolor desde aquello que genera el malestar y la amplificación de las explicaciones otorgadas con lo que vive y siente.

#### **V.- Aplicación del tratamiento**

En este apartado se ofrecerá una descripción de las sesiones y sus objetivos con el propósito de visualizar el proceso de psicoterapia. Siguiendo a Russell & Carey (2004) las conversaciones de re-autoría permiten la co-creación de historias de identidad alternativa. Su función es la búsqueda de hechos extraordinarios que contravengan la historia dominante, para luego fortalecer y enriquecer el relato identitario del consultante, favoreciendo la agencia personal y el cambio de la narrativa centrada en el déficit, impotencia y sentido de inutilidad. Existen dos tipos de preguntas que guiarían la conversación una vez visualizado el acontecimiento extraordinario; preguntas sobre el "panorama de acción" y preguntas sobre el "panorama de identidad". Como menciona White (2016, p. 109):

“En las conversaciones de re-autoría, los conceptos del paisaje de acción y del paisaje de identidad nos ayudan a construir un contexto que permite que las personas otorguen

significado a muchos acontecimientos de vida –significados que dejaban de lado pero que eran importantes y que los hilan en una trama.”

Esto, permitiría un cambio en la explicación que atrapa en el dolor a Marco, disolviendo el XYZ y deconstruyendo así la narrativa de déficit. En este sentido las conversaciones de re-autoría son una invitación a re-construir la hipótesis que está saturando de problemas al consultante.

A continuación se presentan estos tipos de preguntas en las sesiones con Marco tratando de presentar los puntos fundamentales en cada sesión.

### **5.1 Descripción y objetivos de las sesiones**

#### **Primera sesión<sup>4</sup>**

**Fecha: 14 mayo, 2015**

**Duración: 1 hora**

**Objetivo: conocer al consultante**

En un comienzo se inicia el proceso terapéutico con la presentación del profesional al consultante<sup>5</sup>. También se señalaron los alcances de la terapia como parte de un proceso de investigación.

---

<sup>4</sup> Se presentan algunos extractos de las sesiones considerados de mayor relevancia para evidenciar el proceso terapéutico, otorgándose esquemas de resumen en cada sesión.

Se comenzó por contextualizar el caso para la generación de un marco comprensivo, indagando en su lugar de nacimiento, su estado civil, sus pasatiempos y también sus relaciones en el ámbito personal, social y familiar. Se observa en Marco una sensación de desamparo percibida desde la falta de apoyo, desde dos de sus tres hermanos -Adelina y Juan Carlos- quienes interpreta como una carga. En sus palabras:

*"Imagínate, hijo, tengo que trabajar y hacerme cargo de estos dos cachos. Este otro -refiriéndose a Juan- cuando le da la cagá me pega con lo que encuentra, ya no sé qué hacer con él, le doy hasta tres pastillas y nada resulta. La Mamu -refiriéndose a Adelina- pasa curá, también me pegó y la eché de la casa, le dije ya no más. Nopos' más encima la estoy ayudando y dime tú ¿cómo vivo con una mujer así? La Mamu y el Juan Carlos nunca se preocuparon de problemas. Ellos vivieron su vida, hicieron lo que quisieron."*

Es así que Marco sería, el único miembro activo de su familia, debiendo encargarse de las labores del hogar, del trabajo, de los cuidados de su hermano y de las necesidades económicas de su hermana, pues cada cierto tiempo acudiría a él en busca de dinero. Como refiere:

*"Hoy día me llamó la otra que no tiene plata, allá tuve que ir a dejarle unas moneas. Yo también he estado cagado de hambre mi niño, he pasado la mierda, la seca. Tú me viste...igual me han dado una cosita, una cosa por otra cómo no voy a estar viendo por otra persona que está caga de hambre. No tienen nada,*

*no porque ellos hagan mal uno va hacerlo. Por eso dios me ayuda -exclama reflexivamente-."*

En relación a sus distracciones señala tener una gran afición por la televisión, *"soy fanático por la tele. Veo todo el día películas. Las que me encantan a mí son las de ficción y monitos animados. En general veo de todo. Si tengo plata me gusta cocinar y hacer comidas que me gusten"*. Sus relaciones sociales estarían condensadas principalmente en su lugar de trabajo, el centro, siendo aquel espacio su lugar de esparcimiento y distanciamiento de sus dificultades diarias. Luego, y de acuerdo a modelo XYZ de Zlachevsky (2015) el problema definido en el motivo de consulta (página 8 de este trabajo) fue presentado de la siguiente manera, en la primera sesión:

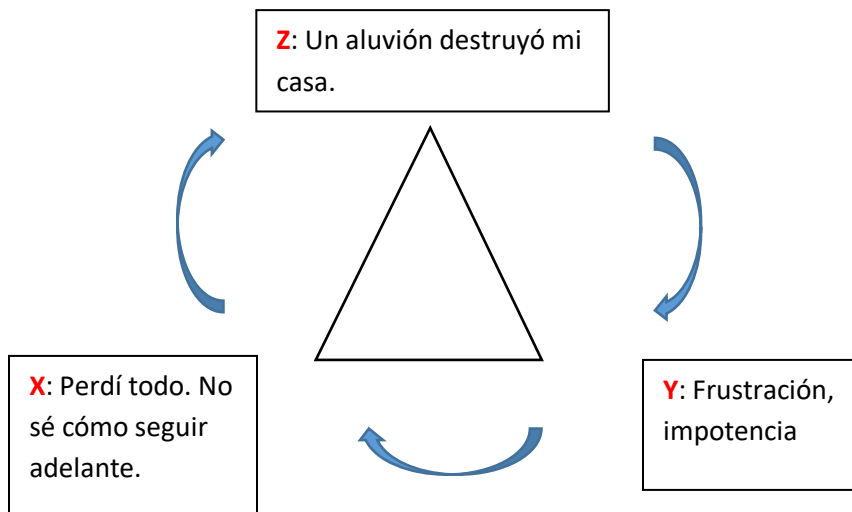

Como primer objetivo terapéutico, la primera etapa del proceso se focalizó en la comprensión respecto a cómo -el consultante- había llegado a generar esos sentimientos asociados al relato *"perdí todo, no sé cómo seguir adelante"*.

Con el propósito de abordar el motivo de consulta es que se busca delimitar el trabajo terapéutico, dándole un significado concreto al relato del consultante, co-construyendo un nuevo problema, mediante la pregunta ¿por qué ahora?, la cual, permite al terapeuta distinguir cuál es la amenaza organizacional del sistema de significados compartidos, desde el qué pasaría si el dolor no estuviera presente, considerando que algún suceso ha interferido en la forma como estaba significando y entendiendo el mundo Marco.

Desde la irreverencia “el terapeuta irreverente promueve la incertidumbre debilitando constantemente los patrones y los relatos que constriñen a las familias; así brinda al sistema la oportunidad de desarrollar nuevas creencias y significados, y patrones menos restrictivos” (Cecchin, 2002, p. 28). Es desde esta irreverencia asociada al supuesto de que todos responden al trauma y que Marco ha enfrentado a otras situaciones complejas en su vida, que surge la interrogante evitando dar por hecho que en esta circunstancia adversa no existirían recursos o alternativas de acción. La pregunta ¿por qué ahora es tan difícil salir adelante? Busca identificar el dominio de existencia en el cual el problema es funcional, describiendo mediante la pregunta desde cuándo, la trama relacional de los distintos personajes y acontecimientos que configuran la dinámica del problema. Considera además desocultar la historia de superación en Marco, dando espacio para que emerjan recursos al respecto. Como señala White, los distintos personajes mantienen posiciones diferentes, adquiriendo mayor o menor protagonismo, haciendo un símil literario entre protagonistas y personajes secundarios (White, 2016). Es así como emerge, como personaje relevante, la madre del consultante, pues al indagar en su historia antes de la catástrofe aparece ella teniendo aproximadamente siete meses de fallecida. El usuario mantiene la creencia de que sin ella no logrará re-construirse, aludiendo a la

importancia de la señora para la toma de sus decisiones, teniendo un rol preponderante en la vida de Marco, relatando sus vivencias desde la admiración, admitiendo que si estuviera presente estaría señalándole qué hacer frente a su circunstancia adversa. Lo anterior potenciaría el argumento presentado en el problema anteriormente descrito, es decir, la pérdida de su madre fortalece la creencia de inutilidad o inmovilidad frente a la catástrofe, pues es ella en su rol dominante quien controlaba las situaciones complejas que acontecían en el dominio madre-hijo, observándose una trama narrativa marcada por las acciones de su madre y la servidumbre de Marco hacia ella. Es la catástrofe, la que desoculta la ausencia de su madre como personaje central en su respuesta frente a los hechos.

La madre aparece tras la siguiente pregunta:

*T: Marco, usted menciona que ahora no logra encontrar una solución para salir adelante. Podría decirme ¿por qué ahora es tan difícil salir adelante Marco?*

*M: "es que, antes hijo estaba mi Dela, ella me decía como podíamos resolver las cosas, ahora que no está, no sé, me siento vacío, yo vivía por ella. Mi madre falleció el dos de octubre. Yo toda mi plata que ganaba se la pasaba a ella y ella distribuía, en agua, luz y todas esas cosas."*

De esta manera surge una nueva construcción del problema:

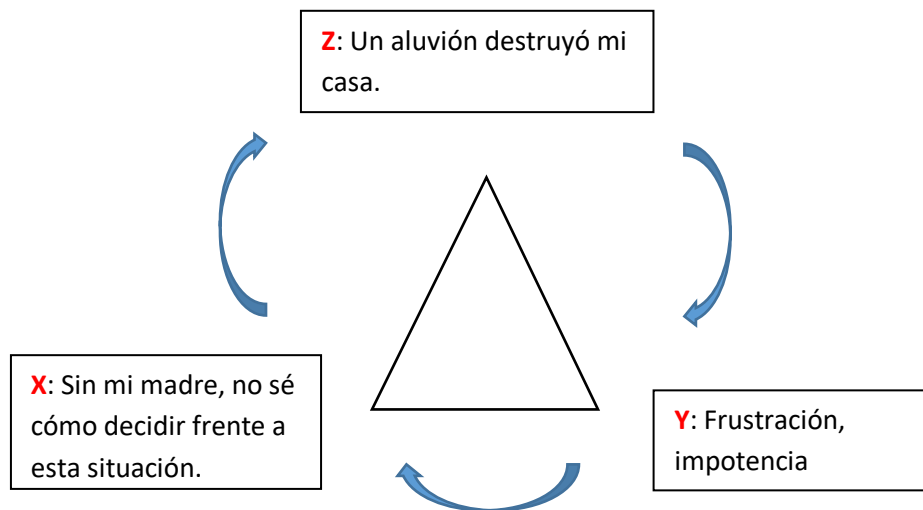

Este problema genera un dominio de existencia, desde el que emerge un campo de acción terapéutico para la coautoría de nuevos argumentos frente a la dominancia de un relato identitario negativo donde los recursos del consultante quedan invisibilizados por la historia de la relación con su madre.

### **Segunda sesión**

**Fecha:** 28 mayo, 2015

**Duración:** 45 minutos

**Objetivo:** Indagar en la historia asociada a la construcción de la imagen materna.

Tras ubicar el problema en el contexto de la relación del consultante con su madre se indaga en la historia asociada a la trama de las vivencias del consultante con su madre. Lo anterior, con la intención de ampliar el relato identitario con relación a las vivencias con su madre, para evidenciar aquellas historias donde emergen hechos distintos o

extraordinarios que sitúan a Marco en una posición más agenciada. Como refiere White (2016, p. 87):

Las conversaciones de re-autoría invitan a las personas a continuar desarrollando y narrando sus vidas, pero también las ayudan a incluir algunos de los acontecimientos y experiencias más desatendidas, pero potencialmente más significativas. Estos acontecimientos y experiencias están “desfasados” de las tramas de vida dominantes y pueden ser considerados “desenlaces extraordinario” o “excepciones”.

Por otra parte, White (2016) hace una distinción entre entendimientos de estado intencional y entendimientos de estado interno. Los entendimientos de estado interno estarían asociados a conclusiones respecto “valentía”, “voluntad” o “fuerza”, por ejemplo. Mientras que los entendimientos de estado intencional se relacionan con consideraciones de vida más amplias, considerando lo que el consultante valora en su vida –creencias, aspiraciones, esperanzas o metas- y que dan un sustento significativo al enriquecimiento del relato. En este sentido la conversación de re-autoría pretende favorecer la reapropiación de un logro o recurso, cuya historia de desarrollo se vincula a la red de relaciones o experiencias significativas alojadas en el relato biográfico.

### **Extracto entrevista**

*T: Marco, ¿Podríamos hablar de su madre? me gustaría entender la importancia de ella en su vida. ¿Usted creció con ella?*

*M: sí, crecí con mi mamita en El Salvador hasta los ocho años. Porque después me fui a Caldera con ella, mi papá se portó mal y tuvimos que irnos. Ella siempre nos protegió, no le gustaba que anduviéramos al lote.*

*T: ¿a qué se refiere cuando dice "al lote"?*

*M: que no le gustaba que uno anduviera como esos cabros sin mamá. Ella me despertaba para ir a la escuela, me ayudaba a vestirme y me peinaba. Mi mamita siempre fue preocupada. Tuvo sus problemas pero no tengo de que quejarme.*

*T: ¿recuerda los problemas de su madre Marco?*

*M: sí, mi mamá tenía problemas con mi papá. Es que el viejo era muy "lacho" (enamorado). Mi padre se fue cuando yo tenía como diez años. De ahí mi madre luchó para nosotros solos nomas.*

*T: ¿su padre se fue solo o su mamá se lo pidió?*

*M: el engañó a mi mamá y mi mamá lo echó pero como trabajaba en Codelco nos tuvimos que ir porque la casa se la pasaba a empresa a él (...) Después de la infidelidad él llegó a Caldera, yo iba a verlo y todo y le dije a mi mamá, mamá dale otra oportunidad, porque yo lo quería, incluso más que a mi mamita. Ya se la voy a dar, me dijo ella, pero mientras tanto va dormir contigo ahí en tu pieza. Y trataron de solucionar las cosas pero volvió a hacer lo mismo, la volvió a engañar... entonces de ahí mi madre lo echó y todo, le empezó hacer la vida imposible a mi madre, porque mi madre estaba muy enamorada de él también. El se metió con la esposa de mi hermano. Mi mami se rayó, empezó a tomar y cada vez que tomaba hacía escándalos. Mi hermano se fue de la casa, no volvió en diez*

años. De mi papá no supe hasta que se murió mi mamá, yo no me acuerdo de él. Yo no quiero tener contacto con él, el ya tomo su decisión, tiene su familia.

**T:** ¿su madre bebía sola o con otras personas?

**M:** tomaba en la casa, a escondidas y también con otras personas. Yo la pillaba porque estaba siempre pendiente de ella, por si le pasaba algo.

**T:** parece ser un espectador de la vida de su madre Marco. ¿Estuvo siempre pendiente de cómo estaba?

**M:** es que yo hacía todo con ella. Porque cuando mi papá se fue, yo tenía que ser la mano derecha de mi mamita... sipo yo era como su sombra.

**T:** ¿qué me puede contar de lo que tenía que hacer con su madre para sentirse como su sombra?

**M:** ella me mandaba a comprar en Caldera, yo iba a la escuela pero a veces fallaba para ayudar en la casa, tenía que lavar y a veces ayudaba a cocinar. Mi mama era pensionista de muchos comerciantes, ella tenía piezas que arrendaba, por eso te decía recién que tomaba con otras personas. Ella era muy esforzada, logró salir adelante sola, sin mi papá. Si tú, preguntas por ella acá en Copiapó, todos conocían a la tía dela.

**T:** ¿por qué cree usted, que logró ser tan conocida?

**M:** es que mi mama era muy buena persona, ayudaba a cualquiera que le pedía. Ella tenía un local acá a lado de su casa. Se llamaba "Donde la Dela", trabajan mujeres vendiendo trago, era como un cabaret. A veces los viejos se quedaban a almorzar acá en

*la casa. Teníamos dos piezas que ocupaban para dormir, mi mamá los despertaba y les daba comida. Ellos la querían mucho.*

*T: usted en la entrevista anterior me decía que vivía por su madre. ¿Qué hacía por ella Marco?*

*M: ahora que mi mamita estaba vieja, yo la cuidaba, le daba sus remedios, todo lo que necesitara. Me “saqué la mugre” hasta que “se fue” (...)*

No dar por obvio el concepto de “al lote” responde a que cada consultante tiene una forma particular de significar los acontecimientos o vivencias que ha experimentado, otorgando a sus distinciones una particularidad definida desde sus conversaciones y su contexto relacional histórico. La pregunta anterior busca aprehender de mejor forma el marco de inteligibilidad del consultante (Zlachevsky, 2015). Al reconocer, una trama diferente asociado al rol de su madre, se intenciona una trama diferente asociada a la búsqueda de situaciones donde su madre pierde protagonismo, con el afán de indagar en tramas donde Marco adquiere relevancia como apoyo hacia ella, para hacer aparecer “tramas subordinadas” (White, 2016)

Cuando Marco comenta que su madre le enviaba a comprar, permite nuevamente, situar a Marco como protagonista de la historia de su madre, honrando su imagen para indagar cómo contribuyó con ella. Esto permitiría amplificar la trama asociada a la vida de su madre dando lugar a las acciones de Marco en la trama.

Otro aspecto a destacar es que tras el relato respecto su madre bebiendo con otras personas cobra relevancia el “hacer público” desde el terapeuta sus ideas respecto de lo vivido en

relación al relato de la madre por el consultante (Anderson, 1997. Citado en Tarragona, 2006). De esta forma se permite incitar un relato centrado en su participación respecto la vida de su madre, otorgando nuevamente protagonismo a su experiencia, desde el posicionamiento como espectador de la vida de su madre.

**Esquema resumen para establecer los panoramas de acción y conciencia a trabajar y desarrollar.**

Bajo la lógica de la cartografía, White (2016), define que la construcción de relatos enriquecidos puede seguir una ruta insospechada, de acuerdo a los distintos caminos que pueda ofrecer la conversación terapéutica. En un intento por describir la ruta de Marco, es que se proponen los panoramas de acción y conciencia elaborados.

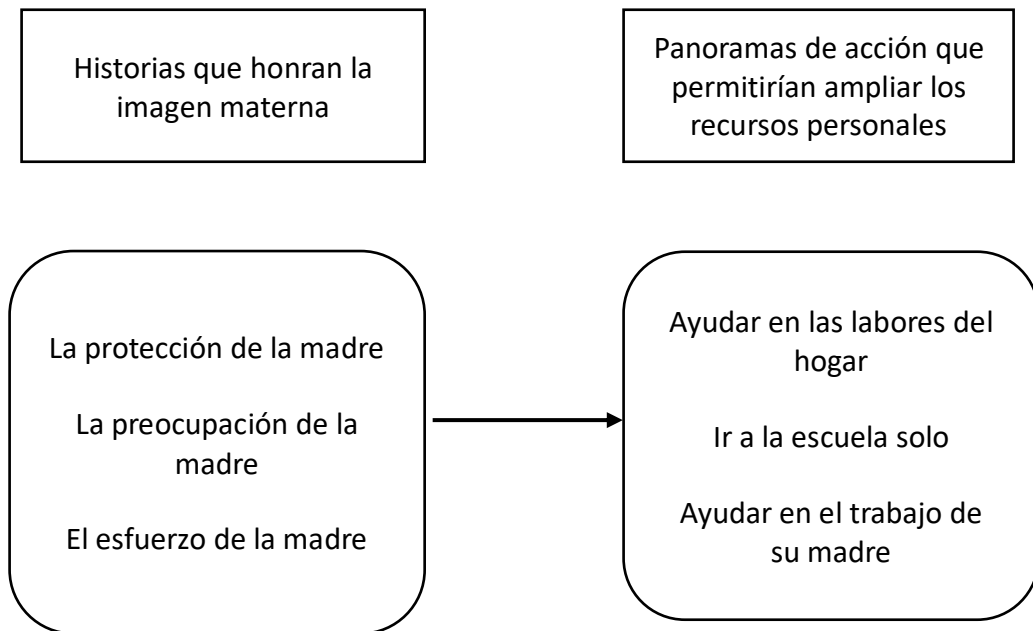

### **Tercera sesión**

**Fecha: 11 junio, 2015**

**Duración: 45 minutos**

**Objetivo: desarrollar los contenidos asociados a los panoramas de acción.**

La apertura de esta sesión sigue la lógica de establecer una ruta, con el propósito de que Marco vaya construyendo su texto virtual. En palabras de White (2016):

“Las personas se empiezan a involucrar en conversaciones terapéuticas donde reconstruyen las historias de su vida, a veces parece que se apartan de lo familiar para embarcarse en viajes a nuevos destinos sin mapa alguno”  
(p. 101)

### **Extracto entrevista**

*T: Marco en sesión anterior, estuvimos hablando de la historia que usted construyó junto a su madre. Hoy me gustaría que habláramos de algunos eventos, que usted señaló, que me gustaría conocer en más detalle. Bueno, en primera instancia me gustaría escucharle qué significaba para usted ser la mano derecha de su madre.*

*M: yo te conté que mis hermanos siempre hicieron lo que quisieron. Yo siempre fui el más tranquilo, entonces mi mamá, sabía eso. El día que mi madre murió, les dijo a todos que yo era el pilar de la familia.*

*T: ¿y eso donde sucedió? ¿Dónde estaba su madre cuando le señaló esa frase a la familia?*

**M:** *aquí al lado. En su pieza. Estaba acostada, porque le dolía la cabeza, a lo mejor ya tenía la cuestión de la cabeza por la que murió mi mamita. Me acuerdo que hice unos fideítos y la Mamu me dijo que comiéramos con ella. Esto fue hace como dos años. Haber, sí, porque todavía no nacía la Ignacia.*

**T:** *¿y por qué cree Marco que ella mencionó eso? eres el pilar de la familia.*

**M:** *no sé. Nunca me lo he preguntado. A lo mejor porque yo ayudaba en todo a mi mamá y además yo empecé a trabajar joven, entonces no necesitaba de los demás para poder salir adelante. El Juan Carlos con su enfermedad no puede hacer nada y la Mamu con la cuestión del alcohol y las drogas tampoco. La Eli está bien, pero no se hace cargo de estos dos. Entonces mi mamá se dio cuenta de eso.*

**T:** *y si su madre observó esto en usted Marco, ¿será una casualidad el otorgarle ese título a usted o cree que su mama vio otras situaciones donde demostró que podía ser el pilar de su familia?*

**M:** *mmm... Es que cuando yo tenía 17 años decidí vivir en Caldera. Allá dejé el liceo y me puse a trabajar con una señora. Mira lo que me estoy acordando! ella se llamaba Vitalia, esta señora me conocía de chiquitito porque mi mama yo te dije que era comerciante. Entonces mi mamá se vino a Copiapó y puso el local que te conté. Entonces yo fui independiente de muy joven.*

**T:** *oiga Marco, tengo una duda. ¿Cómo ha asumido usted estas palabras desde que su madre murió? ¿Usted se siente el pilar de la familia?*

*M: tengo que hacer todo acá. Yo me encargo de darle los medicamentos al Juan Carlos, trabajo todos los días en el centro y ayudo a la Mamu cuando puedo porque tú sabes que gano poca plata, además con todo lo que pasó menos voy a tener si perdí toda la mercadería.*

*T: entonces Marco podría pensar que usted efectivamente cumplió con las palabras de su madre, es decir, ¿usted es quien se encarga de sus hermanos luego de la muerte de su madre?*

*M: sí, yo creo que sí. (...)*

*T: entonces ¿Cómo contribuyó a la vida de su madre Marco?*

*M: mmm...Qué difícil la cuestión...yo la hacía reír mucho a mi mamita, le daba ánimo, fuerza (...)*

Aquí se puede observar lo que menciona White (2015) de acuerdo a la re-construcción, pues se puede observar la aparición de un nuevo mapa o panorama para trabajar, lo cual se relaciona a las historias asociadas a la independencia y recursos de Marco.

## Esquema de resumen de la sesión

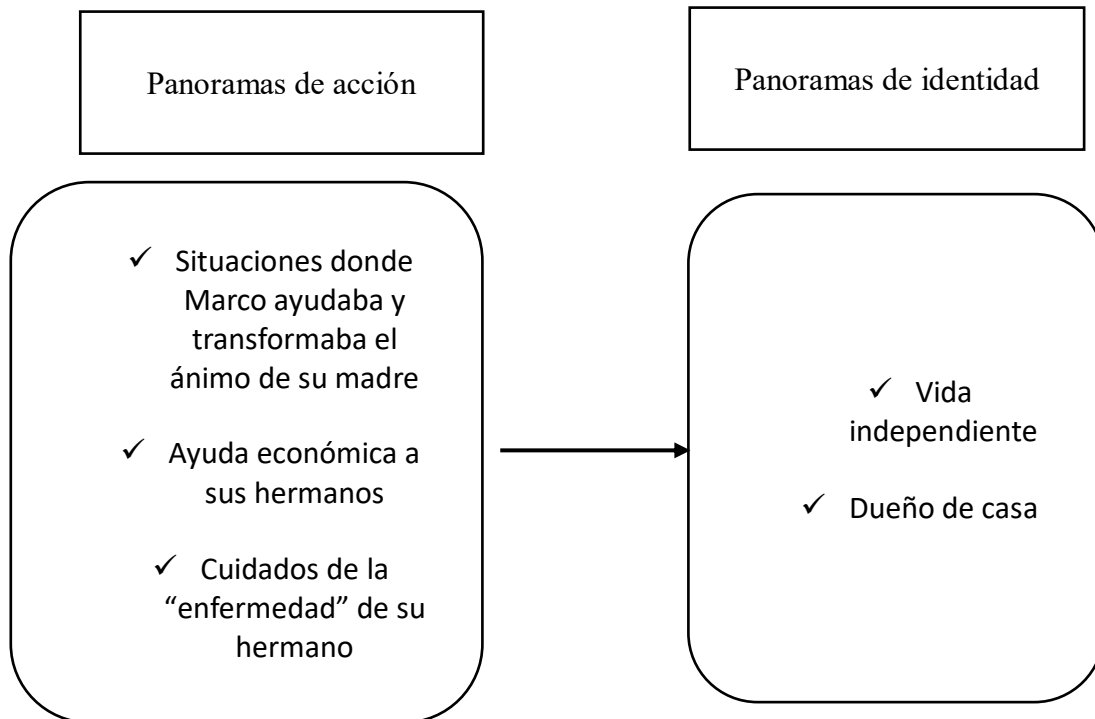

### Cuarta sesión

**Fecha: 25 junio, 2015**

**Duración: 45 minutos**

**Objetivo: desarrollar panoramas de identidad y de acción para construir una historia alternativa que favorezca una identidad positiva.**

En esta sesión mediante preguntas orientadas hacia la vida sin su madre, se busca que Marco desoculte aquellas historias asociadas al uso de sus recursos como herramientas para enfrentar situaciones donde su madre no estaba presente para resolver sus dificultades.

## **Extracto entrevista**

*T: Marco me gustaría que pudiésemos hablar en esta ocasión, de su vida en Caldera cuando fue independiente. ¿Me podría relatar de donde surge su idea de dejar de vivir con su madre?*

*M: es que yo no dejé de vivir con mi madre, mi mami tenía cinco negocios en Caldera. Tenía tres “nightclub” y dos restaurant. Si lo que pasó es que cuando mi mami tuvo todo eso del divorcio, cagó. Caldera dio un tiempo no era bueno pa’ trabajar, cuando terminó la temporada de la albacora Caldera murió. De ahí mi mami se vino para acá y arrendo el negocio acá al lado.*

*T: pero usted decidió quedarse en Caldera Marco. ¿Para qué tomó esa decisión?*

*M: a ver. Mira cuando mis papás empezaron a pelear yo estaba chico. Después mi mamá echó a mi papá como te dije. Entonces como mi papá era el dueño de la casa porque él trabajaba en Codelco, nosotros nos vinimos a Caldera, porque mi mamá tenía una casa que le había dejado su mamá. Pero resulta que el viejo weon de mi papá se vino a meter acá a Caldera pa volver con mi mamá y pasó lo que te conté. Después de eso yo me empecé a hacer cargo de la Mamu y la Elizabeth porque estaban chicas y mi mamá todavía estaba enamorá de mi papá. Ahí me di cuenta que mi mama no nos iba a cuidar, por eso empecé a aprender a hacer las cosas y mis hermanas lloraban también, entonces yo tenía que hacer algo. Además mi papá cuando yo taba chico decía que yo tenía que ayudar porque las casas no se arreglaban solas. Y cuando yo cumplí diecisiete mi mamá me dijo que se iba a Copiapó y que me tenía que ir con ella pero yo estaba tan acostumbrado a arreglar todo que le dije que no y le dije que me quedaba en Caldera.*

*Ella me dejó viviendo en la casa de mi abuela y ahí empecé a trabajar con la señora Vitalia.*

*T: ¿en esos momentos no extrañaba a su madre Marco?*

*M: es que mi mamá venía a verme los domingos o yo iba a ayudarla al local el día sábado. Entonces nos veíamos seguido. A mis hermanas las echaba de menos, pero no podía hacer mucho.*

*T: ¿cuánto tiempo estuvo en Caldera sin su madre Marco?*

*M: como siete años. Cuando terminé con la mamá de mi hija me vine.*

*T: Marco quiero entender como lograba sobrevivir sin su madre los días en que ella no estaba. ¿Podría describirme un día de trabajo en aquellos tiempos en Caldera?*

*M: mira yo me levantaba temprano (...)*

Se puede observar cómo se pretende desarrollar el panorama de acción y de identidad desde sus quehaceres como adolescente independiente, sin la compañía de su madre. Esta “trama de vida subordinada” (White, 2016, p. 106) se desarrolla con el propósito de enaltecer aquellos recursos permitieron en algún momento a Marco sobrevivir.

## Esquema de resumen de la sesión

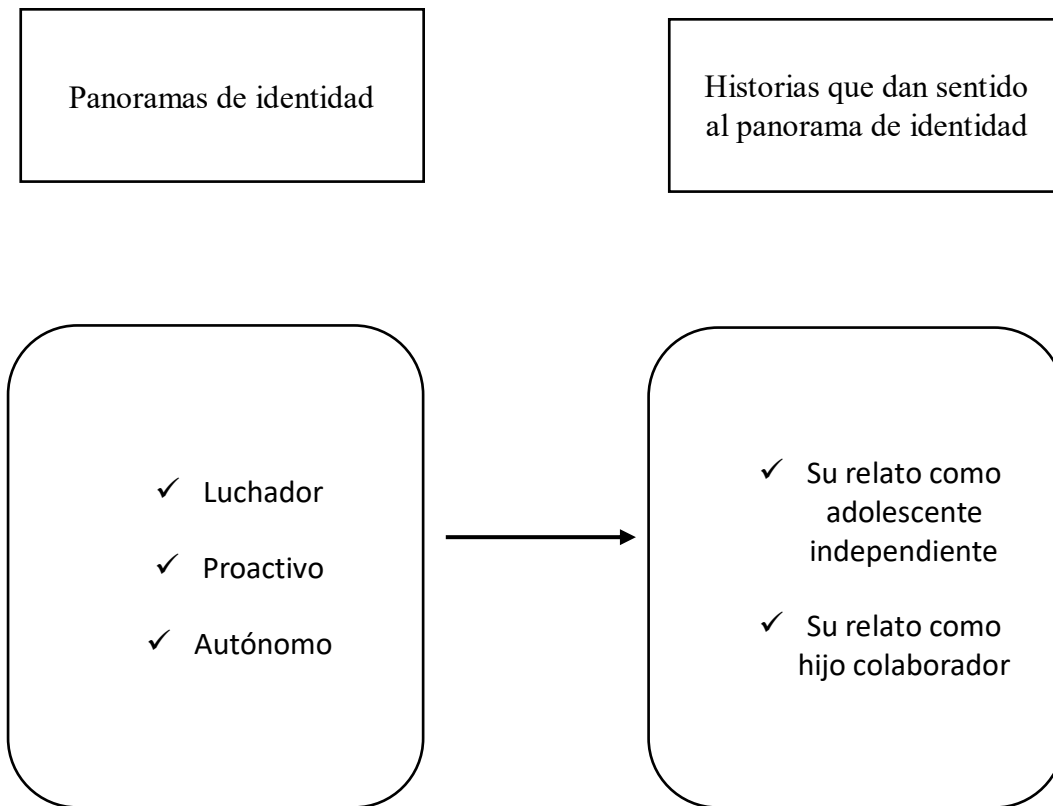

### Quinta sesión

**Fecha: 09 julio, 2015**

**Duración: 45 minutos**

**Objetivo: desarrollar nuevos panoramas de identidad mediante el relato de sus vivencias como padre y comerciante.**

En esta sesión se dio énfasis a las experiencias de Marco en su presente, las cuales guardan relación con sus habilidades asociadas a la venta de distintos productos de temporada. Al

mismo tiempo se otorga relevancia a su capacidad de lograr un mantener un espacio de convivencia en el centro de Copiapó, donde se declara “conocido y querido” por las personas que viven en el lugar. En el mismo tenor se releva su capacidad para participar de la vida de su hija con responsabilidad y autonomía, en un intento de contradecir la identidad negativa dominante, intencionando la co-creación de argumentos de identidad alternos.

**Esquema de resumen de la sesión**

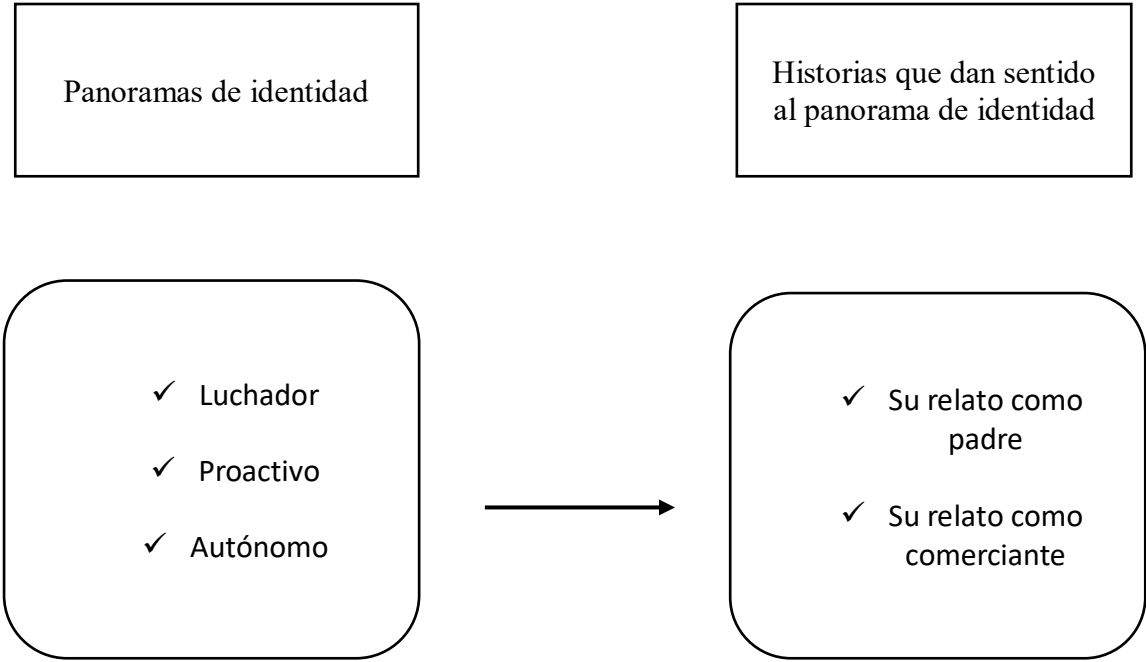

## **Sexta Sesión**

**Fecha: 23 julio, 2015**

**Duración: 45 minutos**

**Objetivo: desarrollar panoramas de identidad asociados a los hechos acontecidos durante la catástrofe.**

Durante esta sesión, habiendo logrado honrar los recursos presentes en Marco, se inicia un trabajo direccionado a descubrir las respuestas frente a la catástrofe, teniendo presente la historia de lucha y resistencia frente a la adversidad de Marco que fue invisibilizada o subyugada por el XYZ inicial que perpetuaba y atrapaba en el dolor a Marco.

### ***Extracto entrevista***

*T: Marco en las sesiones que hemos tenido, he podido aprender que su historia está cargada de lucha, es decir que usted, frente a las experiencias que ha enfrentado en su vida ha demostrado resistencia, perseverancia, autonomía, pro-actividad y muchos otros recursos. Pero, me llama la atención que cuando pasó esto de la catástrofe yo lo haya encontrado tan "bajoneado", pensando que todo estaba perdido. Por eso me gustaría que hoy pudiéramos conversar respecto "lo que realmente sucedió ese día" ¿Le parece?*

*M: si hijo. Pregunte nomas.*

*T: quiero detenerme en un hecho, usted me contó lo que pasó ese día, sin embargo Marco usted me contó que ese día en la noche usted ayudó a sacar a unas personas de un vehículo*

*que estaba atrapado en el lodo, logrando rescatar a cuatro personas, salvándoles la vida*  
*¿Que hizo esto posible?*

**M:** *pucha es que yo no puedo ver a los demás mal, no sé, "me da una hueva acá dentro"*  
*(se toca el pecho). Solo pensaba en ayudar, me olvide del barro, de todo.*

**T:** *¿qué nos dice esto de usted como persona Marco?*

**M:** *¿qué puedo ayudar? ... (piensa) mmm... como dijo usted soy luchador y ese día me la*  
*jugué por esas personas.*

**T:** *y por quien más se la ha jugado Marco*

**M:** *por mi familia, siempre voy a luchar por mis hermanos.*

**T:** *entonces yo podría decir Marco que usted ha sido un luchador en su vida y que el día*  
*de la catástrofe también lo demostró logrando ayudar a esas personas y sobreviviendo al*  
*aluvión.*

**M:** *no responde...*

**T:** *porque me parece Marco que el día de la catástrofe usted hizo muchas cosas, por*  
*ejemplo recuerda que me contó que había guardado las cosas de su madre. Podría haber*  
*corrido, el aluvión se acercaba, fue cuestión de minutos.*

**M:** *sipos, es que no podía perder las cosas de mi mamita.*

**T:** *intente contestarme otra pregunta Marco ¿Que diría su madre si yo le cuento que usted*  
*arriesgo su vida para conservar sus recuerdos?*

*M: que la quiero mucho.*

*T: exacto. Pienso Marco que usted está honrando a su madre de manera permanente, demostrando que aprendió lo mejor de ella y que gracias a las experiencias de su vida ha logrado ser una persona independiente y pro-activa, siendo un comerciante muy querido y respetado.*

(...)

En esta sesión, la actitud terapéutica adopta un giro activo y constructivo, intencionando el desarrollo de un nuevo relato histórico que pretende re-escribir los pasajes biográficos desde los recursos y la agencia de Marco.

### **Esquema de resumen de la sesión**

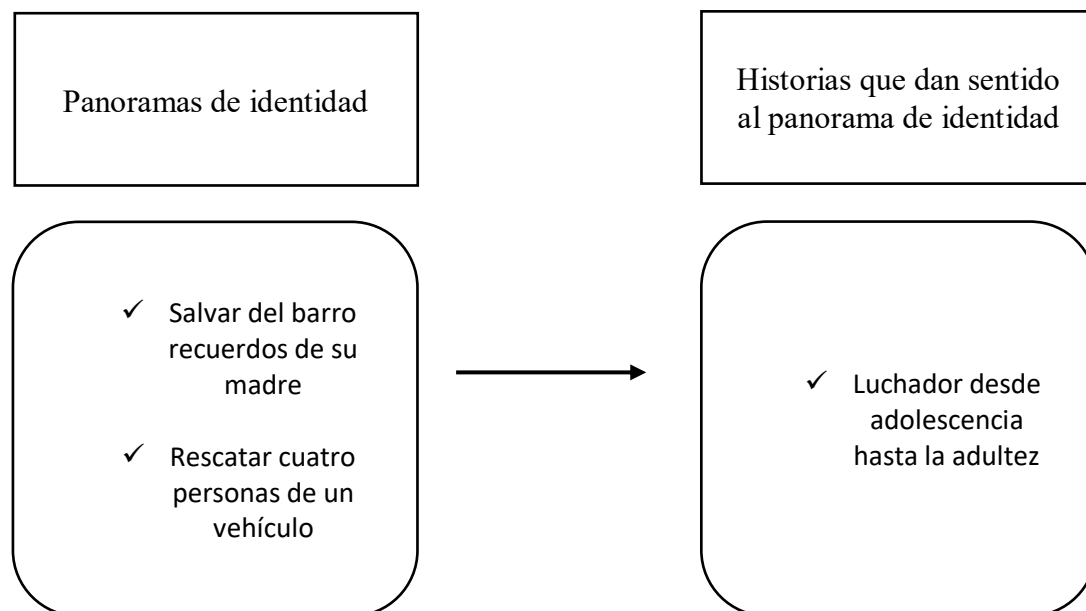

## **Séptima sesión**

**Fecha: 06 agosto, 2015**

**Duración: 45 minutos**

**Objetivo: Anclar las respuestas de marco frente a los acontecimientos adversos mediante aplicación de taller “El árbol de la vida”.**

Esta aplicación se realizó en tres sesiones. La primera consistió en la explicación de la realización de la técnica, otorgando las instrucciones necesarias para la construcción del dibujo. En una segunda oportunidad se trabajaron los contenidos asociados al árbol y finalmente en una tercera sesión se conectaron las historias, las personas significativas y los recursos visualizados con el enfrentamiento de la catástrofe. En primera instancia se buscó generar un contexto adecuado para la realización de la actividad.

### **Extracto entrevista**

*T: ¿cómo se encuentra Marco?*

*M: bien hijo, con una semana de poca pega nomas, a la camioneta le están fallando las pastillas, así que estoy esperando que la arreglen para salir de nuevo con la mercadería. Esta cuestión es así. Pero en general bien, por lo menos hay pega todavía hijo que es lo importante. No me digas que trajiste esos lápices para pintar! (risas)*

*T: sí Marco. Pero mire, primero le quiero contar porqué hoy traje estos lápices. La idea es que realicemos una actividad. Esta actividad está enfocada en aquellas personas que han vivido una situación adversa y busca principalmente que aquellas personas afectadas reconozcan sus recursos y habilidades para la vida con las que cuentan para hacer frente*

*a las adversidades. A lo largo de las sesiones que hemos tenido Marco, usted ha logrado relatarme muchas de sus historias, y hemos tratado de otorgarles un sentido para explicar cómo estas historias están conectadas a cómo reaccionó frente a la catástrofe. La idea de este taller es que mediante un dibujo podamos continuar hablando de esas historias, que han dado tanto significado a su vida. Esto además Marco no es una prueba psicológica, ni tiene que ver con buscar en su personalidad algún problema, es más bien una forma de dialogar, respecto aquellas cosas en la vida a las cuales les otorga valor.*

**M:** *no si te pones a buscar hijo, vas a encontrar un montón de “huevas”. Si yo toi’ bien cagao. Pa que vamo’ a decir otra cosa (risas). Ya, bueno hijo. ¿Y tengo que dibujar? Es que yo soy muy malo para el dibujo. Nunca me ha gustado dibujar porque no le pego a esa cuestión.*

**T:** *creo que lo importante Marco es su relato asociado a lo que pueda decir su dibujo. Mire, le pido que tengamos algo de paciencia y veamos cómo nos resulta la actividad, recuerde que este proceso es voluntario, si no se siente cómodo haciendo la actividad la podemos detener. ¿Le parece si le explico la actividad y luego intentamos desarrollar el taller?*

**M:** *ya. Pero te digo, si tengo que dibujar, va quedar bien feo (sonríe).*

**T:** *no se preocupe Marco. Yo también soy malo para el dibujo y me sirvió de mucho realizar este taller en la universidad donde estudié. Así que, quédese tranquilo, es normal que a veces dibujar o pintar sea complicado. Mire, lo que necesito que dibuje es un árbol, pero no es cualquier árbol, este árbol está compuesto de raíces, hojas, frutos y otros objetos que si usted desea puede agregar. ¿Me entiende? La idea es que su árbol tenga*

*raíces, hojas frutos u otros objetos si es que desea agregar algo más. Además si desea lo puede pintar.*

*M: ¿y cómo lo debo hacer...? (posiciona la hoja de manera vertical y luego horizontal)*

*T: como se sienta más cómodo Marco.*

*M: ya. A ver que sale. Présteme el lápiz “de tarea” (grafito) hijo.*

Se entregan los materiales a Marco, quien se dispone a realizar el dibujo. Este es realizado de manera sencilla, aunque con tiempo (veinte minutos aproximadamente). Tras finalizar se indicó que en la raíz del árbol, escribiera aquellas situaciones, personajes, familiares u otros hechos significativos que hayan marcado su vida y que de alguna manera lo identifiquen hasta el día de hoy. Para continuar se menciona que en el tronco señale aquellos valores o fortalezas que siente son parte de su persona. En seguida se señala que en las ramas se debe señalar aquellos proyectos, anhelos o esperanzas que desea cumplir y finalmente se indica que en las hojas coloque aquellas personas o personajes que han marcado su vida y que son importantes para él. Es importante señalar que el énfasis dada a esta construcción de árbol no contempló frutos (regalos de la vida u otras personas) y tierra (lugares preferidos), los cuales podrían haber enriquecido aún más el relato construido con Marco, sin embargo no se consideraron debido a que el desarrollo central del relato se planificó en relación a las raíces, el tronco, ramas y las hojas, considerando que con estas dimensiones podía ser abordado el objetivo inicial que guarda relación con anclar las respuestas de marco frente a los acontecimientos adversos

En el transcurso de la aplicación mientras escribía, surgieron algunas dudas en Marco:

*M: ¿es necesario pintarlo?*

*T: no Marco. Si usted desea, puede terminar sin pintarlo.*

*M: hace años que no dibujaba. ¿Está bien así?*

*T: sí Marco. Lo importante son más bien las historias que podemos compartir.*

*M: ¿lo tengo que hacer grande?*

*T: la idea marco es que podamos leer lo que anote. Trate de que por lo menos se note claramente.*

Tras realizar el dibujo y las anotaciones se agradece la colaboración y se indica que se trabajarán los contenidos en una próxima sesión.

### **Octava Sesión**

**Fecha: 20 agosto, 2015**

**Duración: 45 minutos**

**Objetivo: indagar en los contenidos asociados al Árbol de la vida<sup>6</sup>.**

Esta sesión tiene por objeto lograr que Marco hablara de aquellas vivencias y personas importantes en su vida, a las que ha otorgado valor y actualmente dan sentido a su experiencia, remarcando además la conexión de estas con sus respuestas frente a la adversidad.

---

<sup>6</sup> Ver árbol en sección ANEXOS.

*T: ¿tiene buenos recuerdos de El Salvador Marco?*

*M: sí los mejores. Los mejores recuerdos. Pucha lo que más recuerdo del Salvador, es como una cuadra, de esas cuadras que hay en Santiago. Una cuadra pero larga, larga, se juntaban todos, niños a jugar, hacer carreras de saco, el trompo, las carreras de autos. Lo otro que era bonito era que uno hacía un cumpleaños y llegaban todos, lo otro es que para la pascua se ponían de acuerdo todos los vecinos y se hacía la fiesta en una sola casa. Todos ponían igual, pero era mucho también como de ricos, de cuicos porque cuando uno estaba de cumpleaños, la cuestión era quien hacía el mejor regalo, entonces la gente se destacaba, era como un concurso que hacían y después cuando se hacía la pascua y el año nuevo se hacía en el club social. Ahí llegaban todos, prácticamente llegaba todo Salvador. Era bonito porque a la larga estabai' con tus papas, tu familia, con todos... mi papa trabajaba en la mina de Codelco Chile, mi hermano también trabajaba ahí pero era muy bohemio.*

*T: ¿se divirtió mucho cuando vivió allá Marco?*

*M: uhhh!! sipo. Jugaba todo el día yo, me mataba de la risa y cuando caía nieve - porque allá era muy helado- salíamos a correr y a tirarnos igual que las películas.*

*T: ¿también aparecen sus padres Marco? Bueno de su madre logró entender la importancia pero ¿Su padre Marco? porque cobra importancia acá.*

*M: él me crió hasta los ocho años y con él aprendí a cooperar y ayudar en la casa, tengo buenos recuerdos de mis papas conmigo en el Salvador. No le voy a desconocer eso al viejo weon'.*

*T: entonces Marco, ¿podríamos decir qué en el Salvador, usted tuvo la oportunidad de compartir, y de disfrutar de la compañía de otras personas?*

*M: sí, El Salvador era muy bonito, yo allá no tenía necesidad. Viví una bonita infancia. Además mi mamita no tenía que trabajar, pasamos harto tiempo en familia, eso sí con el Juan no tengo tantos recuerdos porque él ya trabajaba cuando yo estaba chico.*

*T: podría comentarme como era su navidad en El Salvador marco.*

*M: oh!!, hijo, recuerdo tantas luces en las calles, porque en Salvador se hacían competencias entre las calles, yo vivía cerca de la avenida El Tofo, ahí vivían puros gringos, ahora ya no, eran cuicos no se juntaban con los chilenos, los niños tampoco. Pero la calle donde yo vivía era para los trabajadores, y se llenaba con adornos. Nosotros corríamos a ver las casas, son todas iguales, pero con las luces parecían distintas. En navidad se comía pavo, porque los gringos comen esas cuestiones, con verduras y todo (sonríe). Te ponían de todo para comer, porque en El Salvador tú vivías gratis. Ya no sé se sea así.*

*T: entonces Marco podríamos conectar estos recuerdos en familia, con el valor que usted les da a sus hermanos y el compromiso que siente hacia ellos.*

*M: sí, yo creo que si porque crecí con ellos. Mira con el Juan Carlos no, pero igual me hago cargo de él porque en mi familia nadie quedaba de lado. Eso lo aprendí también de mi papa.*

*T: entonces Marco su padre también aportó a lo que es hoy en día. Me refiero a una persona que valora el compartir y la familia.*

*M: si, este viejo no era tan penca, si a mí papa lo “cagó” el ser muy enamorado el viejo de mierda.*

*T: me podría relatar una experiencia Marco donde, usted haya demostrado lo importante que era compartir.*

*M: haber. Mira... una vez yo estaba vendiendo en el centro y nos juntamos todos los vendedores, éramos como siete los de una esquina ahí cerca de Corona, la idea era armar un gremio, así que nos juntamos a tomar desayuno en la plaza, cada uno llevó su pan, la idea era organizarse para asegurar los puestos en las fechas importantes, porque acá en Copiapó hay gente que tiene más de tres puestos y eso na que ver. Entonces oye, desayunamos todos ahí temprano, porque ya como las ocho empieza a circular la gente. Ahí en una góndola, nos cagamos de la risa, porque la Rosa, una vieja que lleva años trabajando en el centro, se puso a pedir moneas como gitana.*

*T: ¿cómo participó usted Marco de aquella situación? Me refiero a que hacia mientras Rosa pedía monedas.*

*M: yo estaba sentado mirándola, a mi igual me gusta harto el “hueveo”, pa’ que vamo’ a andar con cosas. Me acuerdo que le aplaudía y después le animaba la cueca.*

*T: esa alegría ¿La podríamos conectar con la frase que coloca en su árbol “feliz siempre. No preocuparme de los problemas”? o sea esa alegría, de donde piensa que proviene Marco.*

*M: yo creo que de mi familia, en el Salvador. Siempre que estábamos juntos mi mamita, nos decía que había que poner el pecho adelante, que reírse era el mejor remedio. Si*

*cuando los viejos salían del local de mi mamita al otro día pa la escoba, le decían no tengo ni uno me voy pelao' tía Dela, ella siempre les respondía “¿y la risa oiga? Esa no se la quita nadie”*

*T: ¿podríamos decir que es por su madre Marco, que mantiene esa actitud hacia la vida en general? Me refiero a no perder el sentido del humor.*

*M: sí, yo creo que sí. De hecho, es algo que también le digo a los viejos en los puestos “oye no te “achaquís” por huevas”, si de una u otra manera uno se arregla.*

Cobra relevancia señalar que en esta sesión se da énfasis a como se conectan los recuerdos asociados a sus raíces con los recursos presentados por el usuario. En este sentido Marco se permitió visualizar que sus habilidades no son una casualidad sino que representan el resultado de las relaciones que ha logrado sostener a lo largo de su vida. Al mismo tiempo que el diálogo permite el fortalecimiento y enriquecimiento de un relato alternativo, que emerge desde las vivencias re-inventadas y re-historiadas desde la co-construcción.

### **Novena Sesión**

**Fecha: 10 septiembre, 2015**

**Duración: 45 minutos**

**Objetivo: conectar la historia de Marco con su respuesta a la catástrofe y efectuar cierre.**

Esta sesión busca introducir una metáfora para hablar de manera indirecta de los hechos acontecidos durante la catástrofe, desde un contexto de identidad enriquecido resguardando al consultante de la re-traumatización (Latorre, 2010). En el caso de Marco

se ocupa el aluvión como fuerza opositora frente a sus recursos, con el fin de dar cuenta de su capacidad de resistencia otorgando sentido a sus fortalezas desde su propio relato con el propósito de dar sentido a su propia forma de enfrentar las “catástrofes de la vida”.

### **Extracto entrevista**

**T:** bueno. Anteriormente habíamos conversado acerca de sus historias y sus valores y virtudes Marco asociadas a los sucesos y las personas importantes en su vida. Ahora Marco le voy a devolver su árbol y quiero que nos coloquemos en la siguiente situación. Vamos a imaginar que el aluvión nuevamente va invadir Paipote, sin embargo en lugar de su casa solo estará este árbol que construimos. Quiero que imagine el aluvión tratando de derribar el árbol ¿Usted me podría decir si el árbol logra resistir el barro? recuerde que este árbol es un luchador, que tuvo una infancia hermosa llena de recuerdos que han permitido unas raíces grandes y un tronco robusto, que está dispuesto a enfrentar los problemas con alegría y esfuerzo. Además quiero que recuerde que entre sus hojas estás aquellas personas por las que lucha diariamente y quiere sacar adelante. ¿Cómo enfrentará este árbol el aluvión Marco?

**M:** luchando con fuerza junto a su familia. Sonriendo.

**T:** ¿será capaz de resistir?

**M:** mira no te voy a mentir, se va doblar pero va aguantar.

(...)

A través del desarrollo general de la sesión descrita, se puede observar que la técnica busca el proveer un contexto donde “las propias iniciativas de las personas y saberes curativos son observados y más ricamente descritos. Esto implica desenterrar las habilidades, valores, esperanzas y sueños que están implícitos en las respuestas de las personas a las dificultades, y las historias de estas en las vidas de las personas, las culturas y las comunidades. “(Denborough, 2011).

Lograr este “generar” contexto implica creatividad terapéutica, situando al consultante desde su propia experiencia, buscando darle sentido a sus recursos y habilidades conectando sus historias con sus respuestas frente a la adversidad, mediante un dibujo donde el consultante mapea las posibles rutas que el terapeuta escogerá para establecer un camino apropiado para el enriquecimiento del relato o las historias que han sido invisibilidades.

## 5.2 Evaluación de la eficacia del tratamiento y resultados

A continuación, se presentará de acuerdo a cada sesión, los componentes del análisis hermenéutico de Bertaux.

### Sesión 1

Índices	Puntos de inflexión	Relatos
Aluvión  Muerte de madre	Destrucción condiciones de vida.  Responsabilizarse por conducir un hogar.  Hacerse cargo de hermano con EQZ  Hacerse cargo de necesidades presentadas por hermana.	“No tengo nada pos hijo, me quedé sin nada. Perdí todo, no sé cómo seguir pa delante. El barro inundó todo adentro. “  “Es que, antes hijo estaba mi Dela, ella me decía como podíamos resolver las cosas, ahora que no está, no sé, me siento vacío, yo vivía por ella. Mi madre falleció el dos de octubre. Yo toda mi plata que ganaba se la pasaba a ella y ella distribuía, en

		<p>agua, luz y todas esas cosas.”</p> <p>“Imagínate, hijo, tengo que trabajar y hacerme cargo de estos dos cachos. Este otro -refiriéndose a Juan- cuando le da la cagá me pega con lo que encuentra, ya no sé qué hacer con él, le doy hasta tres pastillas y nada resulta. La Mamu -refiriéndose a Adelina- pasa curá, también me pegó y la eché de la casa, le dije ya no más. Nopos' más encima la estoy ayudando y dime tú ¿cómo vivo con una mujer así? La Mamu y el Juan Carlos nunca se preocuparon de problemas. Ellos vivieron</p>
--	--	--

		su vida, hicieron lo que quisieron.”
--	--	--------------------------------------

## Sesión 2

<b>Índices</b>	<b>Puntos de inflexión</b>	<b>Relatos</b>
<p>La protección de la madre</p> <p>La preocupación de la madre</p> <p>El esfuerzo de la madre</p>	<p>Cambio de residencia a Caldera</p> <p>Separación de ambos padres</p>	<p>“Sí, crecí con mi mamita en El Salvador hasta los ocho años. Porque después me fui a Caldera con ella, mi papá se portó mal y tuvimos que irnos. Ella siempre nos protegió, no le gustaba que anduviéramos al lote.”</p> <p>“Sipo, mi mama tenía problemas con mi papá. Es que el viejo era muy "lacho" (enamorado). Mi padre se fue cuando yo tenía como diez años. De</p>

		ahí mi madre luchó para nosotros solos nomas”
--	--	---

### Sesión 3

<b>Índices</b>	<b>Puntos de inflexión</b>	<b>Relatos</b>
<p>Ayudar en las labores del hogar.</p> <p>Ir a la escuela solo.</p> <p>Ayudar en el trabajo de su madre.</p>	<p>Comenzar a trabajar</p> <p>Dejar la escuela</p>	<p>“No podía trabajar y estudiar, porque como vivía solo, necesitaba tener mis cosas.”</p> <p>“No empecé trabajando como comerciante, lo primero que hice fue ayudar a atender uno de los locales de mi mamá”</p>

#### Sesión 4

<b>Índices</b>	<b>Puntos de inflexión</b>	<b>Relatos</b>
Hacerse cargo de sus necesidades  Vivir en Caldera	Independizarse  Vivir solo	“Y cuando yo cumplí diecisiete mi mamá me dijo que se iba a Copiapó y que me tenía que ir con ella pero yo estaba tan acostumbrado a arreglar todo que le dije que no y le dije que me quedaba en Caldera. Ella me dejó viviendo en la casa de mi abuela y ahí empecé a trabajar con la señora V.”

## Sesión 5

<b>Índices</b>	<b>Puntos de inflexión</b>	<b>Relatos</b>
La vida como vendedor independiente  La vida en pareja	Trabajo como comerciante  Ser padre	“Sipo, mi mama tenía problemas con mi papá. Es que el viejo era muy "lacho" (enamorado). Mi padre se fue cuando yo tenía como diez años. De ahí mi madre luchó para nosotros solos nomas”

## Sesión 6

<b>Índices</b>	<b>Puntos de inflexión</b>	<b>Relatos</b>
Acciones frente al aluvi6n  Acciones frente a la enfermedad de su madre	Ayudar al rescate de algunas personas  Ser el cuidador de su madre	“Ahora que mi mamita estaba vieja, yo la cuidaba, le daba sus remedios, todo lo que necesitara. Me

		<p>“saqué la mugre” hasta que “se fue” (...)</p>
--	--	--

**Sesión 7**

<b>Índices</b>	<b>Puntos de inflexión</b>	<b>Relatos</b>
<p>Recuerdos asociados a infancia en El Salvador</p> <p>Valores y fortalezas</p>	<p>Construir un negocio particular.</p>	<p>“Yo creo que de mi familia, en el Salvador. Siempre que estábamos juntos mi mamita, nos decía que había que poner el pecho adelante, que reírse era el mejor remedio. Si cuando los viejos salían del local de mi mamita al otro día pa la escoba, le decían no tengo ni uno me voy pelao’ tía Dela, ella siempre les respondía “¿y la risa oiga? Esa no se la quita nadie”</p>

		“Feliz siempre. No preocuparse de los problemas”
--	--	--

**Sesión 8**

<b>Índices</b>	<b>Puntos de inflexión</b>	<b>Relatos</b>
Valores y fortalezas	El reconocer como sus recursos lograron darle alternativas para enfrentar la catástrofe.	“Como dijo usted soy luchador y ese día me la jugué por esas personas.”  “Mira no te voy a mentir. Se va a doblar, pero va aguantar”

## Sesión 9

<b>Índices</b>	<b>Puntos de inflexión</b>	<b>Relatos</b>
Valores y fortalezas	El reconocer como sus recursos lograron darle alternativas para enfrentar la catástrofe.	“Como dijo usted soy luchador y ese día me la jugué por esas personas.”  “Mira no te voy a mentir. Se va a doblar, pero va aguantar”

## Sesión seguimiento

<b>Índices</b>	<b>Puntos de inflexión</b>	<b>Relatos</b>
Situación actual	Ver su casa en re-construcción.  El “altar” de su madre.	“Cuando empecé a hacer cosas. Arreglar el frente de la casa y empezar a mover mercadería otra vez, decir yo puedo, esto no me la va a ganar”

		<p>“Cuando me hiciste acordar de mi mamá y me dijiste que saqué lo mejor de ella. Me sentí importante. Eso.”</p>
--	--	--

Los resultados de las sesiones fueron desvelados mediante la mejora de las condiciones habitacionales de Marco, durante el proceso el consultante comenzó a generar ideas para mejorar su situación actual, logrando construir un pequeño negocio que aún no inaugura y también el arreglo de espacios para honrar la imagen de su madre junto al haber recibido nuevamente a su hermana en casa, logrando recobrar la motivación por reconstruir su hogar. Se puede observar como van apareciendo distintos puntos de inflexión que guían nuevos relatos que fortalecieron la visión de sí mismo en Marco, en este sentido los índices también revelan un cambio en la narrativa que se va co-construyendo a medida que se realizó la terapia.

Otro de los aspectos destacables se relaciona con el relato y el cambio en de la narrativa de Marco durante el proceso terapéutico, mostrándose en una primera etapa “saturado” por el conflicto en relación al significado que había otorgado a la catástrofe. Es así que tras identificar el dominio de existencia donde se encontraba la queja, se procedió a mapear la ruta (reconociendo los puntos de inflexión) para co-construir un relato que permitiera a MARCO visibilizar aquellos recursos presentes en su historia de vida.

A modo de ejemplo:

*“(...) es esquizofrénico y le dan ataques epilépticos. Yo no puedo trabajar, no me puedo mover porque lo dejo solo a él y hace tira todo...todo” (Marco en relación a su hermano)*

*"Muy mal por lo que gano y también por los nervios de toda esta cuestión. Yo soy muy nervioso, siempre ando pa' lla' y pa' ca'. Por algo soy comerciante"*

*"Pucha...hijo... que te puedo decir... perdí todo, mi mercadería, mis cositas, mi casa...no sé cómo empezar de nuevo, mira cómo está todo"*

Estos relatos totalizantes, evidenciaban rutas con “caminos cerrados”, lo cual cristalizaba la problemática de Marco.

Tras amplificar el relato del consultante, mediante preguntas que buscaron desocultar su actuar Marco fue considerando que no solo había sido un espectador en la vida de su madre, sino que había contribuido a la vida de ella de manera activa. De este modo aparecen nuevos índices y puntos de inflexión que van permitiendo desarrollar y co-construir un relato enriquecido.

Como se evidencia:

*“Es que yo hacía todo con ella. Porque cuando mi papá se fue, yo tenía que ser la mano derecha de mi mamita... sipo yo era como su sombra.”*

*“Ella me mandaba a comprar en Caldera, yo iba a la escuela pero a veces fallaba para ayudar en la casa, tenía que lavar y a veces ayudaba a cocinar. Mi mama era pensionista de muchos comerciantes, ella tenía piezas que arrendaba, por eso te decía recién que*

*tomaba con otras personas. Ella era muy esforzada, logró salir adelante sola, sin mi papá. Si tú, preguntas por ella acá en Copiapó, todos conocían a la tía Dela. “*

*“Ahora que mi mamita estaba vieja, yo la cuidaba, le daba sus remedios, todo lo que necesitara. Me “saqué la mugre” hasta que “se fue” (...)”*

Luego, a medida que se desarrollan los panoramas de acción e identidad, el usuario va adquiriendo un relato alejado de las experiencias centradas en su madre. En sus palabras:

*“Y cuando yo cumplí diecisiete mi mamá me dijo que se iba a Copiapó y que me tenía que ir con ella pero yo estaba tan acostumbrado a arreglar todo que le dije que no y le dije que me quedaba en Caldera. Ella me dejó viviendo en la casa de mi abuela y ahí empecé a trabajar con la señora Vitalia.”*

*“Como dijo usted soy luchador y ese día me la jugué por esas personas.”*

Es así como Marcó recobró la motivación hacia la reconstrucción de su hogar, generando iniciativas, desde su actuar. Pues en un inicio presentaba sentimientos de inmovilidad, los que se fueron diluyendo a medida que se efectuó el trabajo terapéutico.

Es relevante además señalar que con el curso de las intervenciones se diluyó la sintomatología, evidenciándose en Marco una disminución de su ansiedad, una mejora en su apetito y por sobre todo la ausencia de su sentimiento de inutilidad o de falta de control.

### 5.3 Estado del proceso y seguimiento

Se aplicó con posterioridad cuestionario Historias de psicoterapia de Adler, Skalina, y McAdams (2008), cuyas respuestas se exponen a continuación:

1. El problema: una escena específica en la cual el problema presente fue específicamente claro o vivido.

*Cuando estuve en mi casa con el barro encima y no podía mover las piernas. Me dolía la espalda tanto por sacas el barro y estaba solo en la casa pensando en todo lo que perdí por lo que pasó. No lo podía creer fue de un rato para otro*

2. La decisión: la escena específica en la cual decidió que iría a terapia para abordar el problema.

*Cuando viniste a verme hijo. Yo estaba en la pieza y golpeaste para preguntarme cómo estaba. Yo había hablado con la doctora nomás pero tú me ayudaste con el barro y eso me dijo que en verdad querías ayudarme porque los otros vinieron una vez, se hicieron los lindos y se fueron-*

3. Sesión más importante: una sesión que reconozca como la más significativa e importante.

*No me gusta dibujar pero la del árbol no era puro dibujo. Me hizo recordar cosas buenas en el Salvador. Como que volví para allá un ratito.*

4. Otra sesión importante. Otra sesión diferente de la anterior que también reconozca como importante.

*Cuando me hiciste acordar de mi mamá y me dijiste que saqué lo mejor de ella. Me sentí importante. Eso.*

5. Un final: una escena específica que describa el final de la terapia o después cuando los logros de la terapia fueron claros o quedaron demostrados.

*Cuando empecé a hacer cosas. Arreglar el frente de la casa y empezar a mover mercadería otra vez, decir yo puedo, esto no me la va a ganar.*

6. Otra escena (opcional) Si quiere agregar otra escena más

*No se me ocurre nada.*

Se logra observar en Marco un logro asociado a su actividad, logrando concretar iniciativas asociadas a proactividad y autonomía. Lo anterior evidencia un cambio en su forma de percibirse, pues en el presente efectivamente pudo fijarse una meta y cumplirla sin la asistencia de su madre. Otro aspecto destacable es cuando menciona sentirse importante, dando luces de un enriquecimiento identitario.

Como se observa finalmente, se desarrollaron nuevos puntos de inflexión, que han generado alternativas o campos de acción desde donde construir nuevas rutas donde se visibiliza la generación de nuevos marcos comprensivos de sí mismo, los que logra distinguir el consultante.

## VI. Reflexiones finales

En la primera edición de su libro "Del Sentimiento Trágico de la Vida (1961) Miguel de Unamuno, comienza con una frase en latín, "Homo sum; nihil humani a me alienum puto"<sup>7</sup> sin embargo continúa efectuando una pequeña corrección a la citada, refiere: "Nullum hominem a me alienum puto"<sup>8</sup>. El autor busca con esto establecer una clara diferencia entre la idea de hombre y el hombre concreto de carne y hueso. Esta reflexión encarna la idea de todo su libro, la que pretende des-ocultar la diferencia existente entre una consideración teórica y otra humana (que no deriva en un abstracto humanismo, del cual desconfía el autor, sino que en una consideración a la particularidad concreta de cada hombre). En la misma línea encontramos al filósofo Martin Buber (1923) en su obra "Yo y Tú", como sigue: "Quien dice Tú, no tiene algo por objeto. Pues donde hay algo, hay otro algo, cada Ello limita con otro Ello, el Ello lo es porque limita con otro. Pero donde se dice Tú no se habla de alguna cosa. El Tú no pone confines. Quien dice Tú no tiene algo, sino nada. Pero se sitúa en la relación" (p. 12).

Ambas ideas coinciden en un aspecto invisible a la terapia, la de nuestra comprensión del otro, la de nuestro propio significado del otro. Cuando el otro es un "Ello" como refiere el autor se limita a nuestros propios horizontes de significado, sin embargo, cuando desde nuestra comprensión es visto como un Tú, nos situamos en un espacio infinito de significabilidad. Porque cuando aparece el Tú inmediatamente emerge el Yo-Tú, es decir

---

<sup>7</sup> "Soy hombre, nada humano me es ajeno" (p. 5)

<sup>8</sup> "Soy hombre, a ningún otro hombre estimo extraño" (p.5)

el "mundo de la relación" (Buber, 1923). Una relación donde quién adopta el rol de psicólogo "nunca sabe más que el sistema consultante" (Zlachevsky, 2015 p. 24).

En relación a este trabajo, la comprensión desde quien realiza el ejercicio terapéutico, buscó posicionarse justamente desde el Yo-Tú. La relación emergió desde el deseo de ayudar a Marco desde una mirada distinta a la ofrecida por la intervención tradicional, dando relevancia a su propia historia frente a lo acontecido, para lograr contribuir a su vida desde su propio relato y lo que él significó como doloroso. Para esto fue necesario un espacio de reflexión para elaborar la propia comprensión desde el terapeuta hacia el significado de la catástrofe y la respuesta humana. Desde la comprensión del hombre concreto, Marco fue visualizado como el conjunto de sus experiencias diarias, de su actuar cotidiano. Se trataron de evitar las abstracciones y se buscó operar desde lo simple (centrado en las acciones y los eventos de vida). Esto logró ser construido durante las sesiones, pues las pretensiones del terapeuta fueron otras al comienzo, más ambiciosas y desenfundadas (Marco no necesitaba una casa nueva ni una familia sin problemas). Estas pretensiones surgen desde el asistencialismo heredado del propio contexto en el cual se ha desarrollado el terapeuta que suscribe, desde donde se evidencia la idea del "tener todo" como sinónimo de bienestar.

Humberto Giannini ofrece una interesante reflexión en su libro "La Metafísica Eres Tú" asociada al espacio habitacional mencionando que "el domicilio simboliza la contrafigura -el contratiempo- del pasar; es decir, la retención; de algo del pasar que queda en mi pasado, en la densidad sustancial de mis pertenencias" y continúa definiendo al domicilio como "el ámbito de la retención" (2007, p. 19). Sin embargo, para el autor el tránsito desde

el domicilio al espacio urbano está dado por las relaciones que establecemos con un Otro. Es decir las cosas permanecen en nuestro domicilio debido a las interacciones con Otros. Entonces el significado de nuestras retenciones es el significado logrado en la interacción cotidiana con Otros. Esta reflexión nos permite sostener la intervención clínica en dos puntos. El primero orientado a los significados que se pueden construir y de-construir; y en segundo lugar a la importancia de generar un espacio donde poder retener esos significados con sentido. En este sentido y en coherencia con al propuesta de Epston y White (año) generar en Marco una visión agenciada, honrando su identidad desde sus recursos para ampliar sus explicaciones y su posición en el habitar cotidiano, fue la propuesta de intervención.

El presente estudio no se centró en los hechos acontecidos en la región de Atacama, sino que en las vivencias asociadas a la respuesta de Marco frente a la catástrofe y cómo desde estas vivencias se evidenciaron recursos que el afectado no había logrado distinguir. Desde lo anterior se evitó el uso de categorías diagnósticas que restringieran la comprensión del problema a lo meramente sintomatológico -que de todas formas se explicitaron con fines demostrativos para dialogar con la visión tradicional de intervención- ni tampoco se dio lugar a un espacio clínico estructurado, intentando trabajar en el mismo lugar de los hechos tratando de recobrar la continuidad histórica del consultante en un lugar que estuviese "cargado" de sentido. Es la historia de una persona, sus significados y el tránsito de los mismos hacia horizontes menos dolorosos.

En el proceso se puede observar cómo desde la mirada narrativa va adquiriendo relevancia el relato y no así el análisis objetivo de conductas que requieren ser modificadas,

manteniendo de manera permanente el respeto por la persona conflictuada, lo que permite sentir que el trabajo realizado no es invasivo ni tampoco autoritario. Es una forma honesta y cálida de intervención.

Es importante reiterar que el trabajo fue focalizado, logrando dar un pequeño paso en cuanto al horizonte de significabilidad en Marco, sin embargo, un pequeño logro se transforma en una gran meta cuando un significado insta la construcción de otros. Es interesante además observar que existe una cantidad enorme de momentos únicos que pueden permitir el trabajo terapéutico, lo cual no solo amplía las posibilidades de trabajar sino que también la forma de honrar recursos en base a historias y relaciones. Al mismo tiempo es relevante señalar que muchas veces la terapia corre el riesgo de diluirse en direcciones ambiguas, por lo que preparar una sesión con objetivos claros manteniendo responsabilidad representa un eje fundamental. Si no existe un objetivo, no existirá un propósito terapéutico.

Desde lo anterior, resulta primordial el marco contextual y comprensivo que tiñe la terapia, dando énfasis al contexto en el que estamos situados, pues representa un contexto muchas veces a contra reloj en relación a la terapia. Peter Sloterdijk (2003) en su texto "Crítica de la Razón Cínica" y Byun Chul Han (2012) en su obra "La Sociedad del Cansancio", coinciden en algunas nociones en relación a nuestra forma de vida hoy en día. Sloterdijk señala que la ideología se encuentra agotada, siendo la teoría crítica una redundancia, de la cual tenemos conocimiento, pero no nos hacemos cargo. En este mismo tenor Byun Chul Han nos define como sujetos de rendimiento, los cuales están sumergidos en el esfuerzo sostenido y la productividad, lo cual produce un agotamiento que el autor

define como "positivo", debido a que no resulta extraño ni contaminante sino que es parte de la dinámica social actual, una dinámica del cansancio. Desde ambas reflexiones se puede concluir la importancia de detenernos en nuestro contexto como marco para la terapia. En este sentido, comprender nuestras propias distinciones puede ofrecer transparencia y naturalidad al operar terapéutico (Zlachevsky, 2015).

Es un desafío gigante el devolver la psicología a las comunidades, a la población o al barrio. Concretar un trabajo serio y responsable requiere sistematización y honestidad, pero por sobre todo la convicción de que todo está en constante movimiento, cuya dialéctica nos insta a reflexionar, en distintos horizontes de significabilidad que son siempre cambiantes (Zlachevsky, 2015, p. 26). Desde aquí cobra relevancia el acentuar la mirada en la visita domiciliaria como posibilidad terapéutica validando los espacios personales como fuentes de significado, invitando a la disciplina psicológica a acercarse donde la comunidad convive con sus significados y también con su forma de habitar en el malestar emocional. El enfoque de salud familiar si bien representa una oportunidad de reconocer la importancia de validar a la comunidad como agente constructivo de su salud, mantiene un acercamiento desde el rol experto, llevando a las comunidades soluciones sanitarias establecidas como por ejemplo talleres preventivos frente a la depresión para identificarla en caso de padecerla. Esto imposibilita que las comunidades tengan la oportunidad de generar sus propios espacios para otorgar significado a sus emociones, debiendo aceptar un tratamiento cuya solución ya está construida, incluso antes de conocer a quien consulta.

Si bien la visita domiciliaria, representa una posibilidad también puede volverse un riesgo si no se tienen las precauciones mínimas para el trabajo responsable. El proceso de terapia requiere de dedicación, no puede transformarse en la conversación de la tarde ni en el espacio de distracción, debe ser la ocasión para la co-construcción en pos del alivio. En relación a nuestra forma de intervención pública, aún existe una fuerte dependencia y asistencialismo hacia la institucionalidad, construyendo muchas veces el trabajo psicológico en un servicio preconcebido y automatizado, obstaculizando de esta forma las posibilidades de hacer terapia. Para lo anterior es recomendable generar un espacio terapéutico con consultantes que de forma honesta persigan un cambio en su forma de ver las circunstancias que están significando y les mantienen atrapados en el dolor, mediante el desarrollo de sus recursos, favoreciendo de esta manera la agencia personal, como respuesta al tan temido asistencialismo, cuya construcción es responsabilidad de todos quienes trabajamos en el ámbito público. Desde la agencia las personas se hacen cargo de sus vidas valorando la riqueza de su historia como fuente de sus habilidades, otorgando sentido y valoración a sus logros.

En cuanto a las limitaciones del estudio, se puede observar en primer lugar el dieron desarrollo de la terapia. Debido a distintos prejuicios que en ocasiones aparecieron en el curso del proceso. Por ejemplo, el antelarse a denominar ciertos rasgos como el de “luchador” sin que hubieran emergido desde el propio consultante, ocasionó que se afectará la naturalidad y la emergencia espontanea de recursos o panoramas de identidad. Otro aspecto destacable tuvo que ver con que el terapeuta haya experimentado la catástrofe, lo que si bien permitió empatía y un mayor y mejor acercamiento a la vivencia acontecida, en ocasiones afectaba los contenidos de la terapia, considerando todos los

relatos cómo alternativas de desarrollo, lo que diluía el objetivo central de cada sesión. Por último, el análisis hermenéutico de Bertaux, bien pudiera considerarse como un análisis socio histórico vinculado a las historias de vida y no un análisis biográfico-narrativo propiamente tal o un análisis de discurso que pudiera haber sido una herramienta metodológica más acertada. Sin embargo desde el marco epistemológico y teórico se da énfasis al contexto socio histórico del consultante, como estructura y marco de las vivencias de las personas, por lo que visto desde ese sentido no afectaría la pertinencia de este análisis.

En relación a la disminución sintomatológica, se puede observar que la TSCN también disminuyó la sintomatología...

Finalmente, este trabajo representa una alternativa a la intervención tradicional de situaciones traumáticas, donde la “psicología oficial” mantiene un operar estructurado, el que se basa en la triada síntoma-diagnóstico-intervención, la cual es lineal, interviniendo desde la disfunción, considerando que el trauma guarda relación con una respuesta desadaptativa. Esta mirada, por el contrario da énfasis a la deconstrucción de una narrativa que atrapa en el dolor a quien consulta, intentando ampliar –en este caso- el relato identitario desde los recursos, descentrando el síntoma, cuidándose de los efectos y derivas de un abordaje derivado de la lógica tradicional.

Integrar la TSCN como espacio para construir hipótesis de trabajo, desde el fenómeno de la constructividad, junto a las prácticas desde el modelo narrativo que otorga un rol central al relato y al desarrollo de narrativas alternas, permite trazar un camino o paisaje desde

donde articular el uso de prácticas narrativas. En este sentido, la hipótesis diagnóstica es inofensiva dado que no busca patologizar o etiquetar, de hecho, de acuerdo a la dimensión ontológica propuesta por Zlachevsky, los XYZ son tan dinámicos que pueden suscitar tantos caminos como mapas se pueden trazar desde el operar narrativo. Ambas posturas son una mirada que cuya mezcla está dada fundamentalmente por la curiosidad y la creatividad.

## VII. Referencias bibliográficas

- Adler, J. M., Skalina, L. M. & McAdams, D. P. (2008). The narrative reconstruction of psychotherapy and psychological health. *Psychotherapy Research*, 18, 719-734. 2008 Nov;18(6):719-34. doi: 10.1080/10503300802326020.
- Álvarez, C. y Saldaña-Zorrila, S. (2007) Cambio climático en América Latina y el Caribe: Impactos, vulnerabilidad y adaptación. *Revista Ambiente y Desarrollo* 23 (2): 23 - 30, Santiago de Chile.
- Arcos, P. y Castro, R. (2015). La construcción y evolución del concepto de catástrofe-desastre en medicina y salud pública de emergencia. *Index Enferm* vol.24 no.1-2 Granada ene./jun. 2015
- Ascorra, P. y López, V. (2016) Investigación cualitativa en subjetividad. Escuela de Psicología Pontificia Universidad Católica de Valparaíso Coeditora *Revista Psicoperspectivas* vol.15 no.1 Valparaíso ene. 2016, *versión On-line* ISSN 0718-6924.
- Barragan, M. y Cepeda, J. (2010). Los constitutivos originarios del Dasein en Ser y Tiempo. Fundamentos para una hermenéutica existencial, a propósito de los párrafos 28-38. Grupo internacional de Investigación Tlamantinime sobre Ontología Latinoamericana.
- Baez, J. y Perez, T. (2014). El método cualitativo de investigación desde la perspectiva de marketing: el caso de las universidades públicas de Madrid. Tesis doctoral.

Bateson, G. (1979) *Espíritu y naturaleza*. Amorrortu editores. Buenos Aires-Madrid.

Buela-Casal, G. YJC. Sierra (2002) Norma para la redacción de casos clínicos. *Revista internacional de psicología clínica y de la Salud*. Vol. 2 N°3, pp. 525-532.

Bustos, A. (2016). *Terapia narrativa y abuso sexual infantil: una mirada desde el trabajo social*. *Revista Electrónica de Trabajo Social, Universidad de Concepción (Chile)* Número 13, Año 2016, Semestre I. ISSN - 0719-675X

Byung-Chul, H. (2012). *La sociedad del cansancio*. Herder Editorial, S.L., Barcelona. Traducción de Arantzazu Saratzaga Arregi.

Cabrera, L. (2015). *El espacio terapéutico y sus posibles limitantes*. Artículo, rescatado de <https://mundogestalt.com/el-espacio-terapeutico-y-sus-posibles-limitantes/>

Carneiro, M. (2013). *Las contribuciones de Humberto Maturana para la psicología clínica: el terapeuta como co-constructor de significados*. Belo Horizonte, Brasil. Extraído de <http://blog.matriztica.cl/blog/wp-content/uploads/2014/01/LAS-CONTRIBUICIONES-DE-HUMBERTO-MATURANA-PARA-LA-PSICOLOG%3%8DA-CL%3%8DNICA.pdf>.

Carcamo, H. (2005). *Hermenéutica y análisis cualitativo*. *Cinta Meobio* 23: 204-206.

Carey, M. y Russell, S. (2004). *Re-Autoría: algunas respuestas a preguntas comunes*. Compilado por Maggie Carey and Shona Russell Traducción Marta Campillo y Gerardo Marín. Extraído desde <https://www.dulwichcentre.com.au/re-autoria.pdf> el 23 de mayo de 2015.

- Cecchin, G. Lane, G. Wendel, A. Ray (2002) Irreverencia. Una estrategia para la supervivencia para terapeutas. Editorial Paidós. Barcelona
- Coddou, F. (1992). Alcances epistemológicos y conceptuales en relación al enfoque sistémico. En Opazo, R. (Ed) (1992). Integración en Psicoterapia (pp. 123-129). Santiago de Chile: CECIDEP.
- Cohen, R. (1985) Reacciones individuales ante desastres naturales. Boletín de la oficina sanitaria panamericana. Febrero, 1985, pp. 171-180.
- De la Barra, F. y Silva, H. (2010). Desastres y salud mental. Rev. chil. neuro-psiquiatr. v.48 n.1 Santiago mar. 2010
- Flick, U. (2007). Introducción a la investigación cualitativa. Ediciones Morata SL. Madrid
- Gaborit, M. (2016). Desastres naturales y trauma psicológico. Universidad Centroamericana José Simeon Cañas. Pensamiento Psicológico, Vol.2, N°7, 2006, pp. 15-39.
- Giannini, H. (2007). La metafísica eres tú. Una reflexión sobre la intersubjetividad. Catalonia. Santiago. Chile
- Glaserfeld, E. (1987). Introducción al constructivismo radical. Extraído de [http://www.geocities.ws/bj0v/biblioteca/textos/constructivismo\\_radical.pdf](http://www.geocities.ws/bj0v/biblioteca/textos/constructivismo_radical.pdf), el 23 de febrero de 2017.
- Huerta, A. (2012). El concepto de ente en Martin Heidegger. Artículo, extraído de: <http://ahzlecturasfilosóficas.blogspot.cl> 25 de marzo de 2016.

IPCC, (2007). Cambio climático 2007: Informe de síntesis. Contribución de los Grupos de trabajo I, II y III al Cuarto Informe de evaluación del Grupo Intergubernamental de Expertos sobre el Cambio Climático [Equipo de redacción principal: Pachauri, R.K. y Reisinger, A. (directores de la publicación)]. IPCC, Ginebra, Suiza, 104 págs.

Keeney, B. (1983). La estética del cambio. Capítulo 3. La epistemología cibernética

Kornblit, A (2004). Metodologías cualitativas en ciencias sociales. Modelos y procedimientos de análisis. Editorial Biblos. Buenos Aires, Argentina.

Latorre, I. (2012) “Enriqueciendo la historia del trauma: metodología para la entrevista del evento. Dulwich Center Fundación.

Leiva-Bianchi, M. y Araneda, A. (2013). Prevalencia y sintomatología del estrés post traumático en personas que experimentan un terremoto y un tsunami. Salud & sociedad vol.4 no. 2 Antofagasta, 2013

López, V. y Ascorra, P. (2016). Investigación cualitativa en subjetividad

Mena, M. (2015). Del diagnóstico a la co-construcción: Estudio de caso de Intervención en Terapia Sistémica Centrada en Narrativas en Atención Primaria de Salud. Universidad de Valparaíso.

MINSAL (2008). En el camino a Centro de Salud Familiar. Subsecretaría de redes asistenciales. Gobierno de Chile.

MINSAL (2014). Orientación técnica programa de atención domiciliaria a personas con dependencia severa. División de atención primaria. Subsecretaría de redes asistenciales. Gobierno de Chile.

MINSAL (2015). Manual para la protección y cuidado de la Salud Mental en situaciones de Emergencias y Desastres. Gobierno de Chile.

Muñiz, M. (s.f.) Estudios de caso en la investigación cualitativa. Facultad de psicología. División de estudios de posgrado. Universidad Autónoma de Nuevo León.

OMS (2009). 62° Asamblea mundial de la salud. Cambio climático y salud. 06 de marzo de 2009, rescatado de [http://apps.who.int/gb/ebwha/pdf\\_files/A62/A62\\_11-sp.pdf](http://apps.who.int/gb/ebwha/pdf_files/A62/A62_11-sp.pdf).

Ortegga y Gasset, J. (1935). "La historia como sistema". Extraído de [http://biblio3.url.edu.gt/Libros/his\\_com.pdf](http://biblio3.url.edu.gt/Libros/his_com.pdf) el 12 de septiembre de 2015.

Osorio, C y Díaz, V.(2012). Modelos de intervención psicosocial en situaciones de desastre por fenómeno natural. Revista de Psicología Universidad de Antioquia, 4 (2), 65-84.

Páez, D., Fernández, I., & Martín Beristain, C. (2001). Catástrofes, traumas y conductas colectivas: procesos y efectos culturales. In C. San Juan (Ed.), Catástrofes y ayuda en emergencia: Estrategias de evaluación, prevención y tratamiento (pp. 85-148). Barcelona: Icaria

- Peréz-Sales, P (2000) Reconceptualizar la psicología del trauma desde los recursos positivos: una visión alternativa. Extraído de <http://psiqu.com/2844> el 12 de septiembre de 2016.
- Riedl, R. (1988) "Las consecuencias del pensamiento radical". En: La realidad inventada. Watzlawick, P (Comp.) Madrid, GEDISA
- Rodriguez, Y. (2002). La hermenéutica aplicada a la interpretación del texto. El uso de la técnica del análisis de contenido. Recuperado el 05 de febrero de 2017 de <http://servicio.bc.uc.edu.ve/educacion/revista/a2n20/2-20-8.pdf>.
- Salcedo, V. (2014). La salud mental ante los desastres naturales. *Salun Mental* vol. 37 no.5 México sep/oct.2014
- Salgado, J. Lería, F. (2016). Estrés Post-traumático y estrés subjetivo en estudiantes universitarios tras aluvión de barro. *Cienc. Psicol.* vol.10 no.2 Montevideo nov. 2016
- SOCHPED (2014). Memorias. Segundo encuentro chileno de psicología en emergencias y desastres 2014. "Psicología de la emergencia en lo cotidiano". Sociedad Chilena de Psicología en Emergencias y Desastres (SOCHPED)
- Silva, H. y De la Barra, F. (2010). Desastres y Salud Mental. *Revista chilena Neuro-Psiquiatría* 2010;48 (1): 7-10.
- Sloterdijk, P. (2003). *Crítica de la razón cínica*. Ediciones Siruela. Madrid. España.

Taylor, S. y J. Bogdan, (1992). Introducción a los métodos cualitativos en investigación.

La búsqueda de los significados. Ed. Paidós, España, 1992-Pág-100 -132

Tkach, C. (2009). El concepto de trauma de Freud a Winnicott: un recorrido hasta la actualidad (Trabajo inédito. Presentado en la XII Jornada de Clínica de Niños y Adolescentes. "Lo traumático: sus derivaciones psicopatológicas, sus especificidades clínicas". Secretaría de Extensión. Facultad de Psicología, UBA.2009)

Unamuno, M. (1961). Del sentimiento trágico de la vida. Editorial Azteca. México. 1° edición.

Uriel, P. (2004). "La identidad como libertad fecunda". Biblioteca Kierkegaard. Argentina. extraído el 23 de agosto de 2015 de:  
[http://www.sorenkierkegaard.com.ar/index2.php?clave=trabajo&idtrabajo=5&clave\\_bot=jornadask](http://www.sorenkierkegaard.com.ar/index2.php?clave=trabajo&idtrabajo=5&clave_bot=jornadask)

Velasco, A. Duran, M. (2003). La visita domiciliaria como programa para el abordaje de la familia. Universidad de Los Andes. Facultad de medicina. Escuela de Enfermería. Chile

Vitriol, V., Cancino, A., Riquelme, P., Reyes, I. (2013). Terremoto en Chile: estrés agudo y estrés post-traumático en mujeres en tratamiento por depresión grave. Rev. méd. Chile vol.141 no.3 Santiago mar. 2013

- Villalba, A. (2014). Apuntes sobre desastres siconaturales una concepción comprensiva de la vulnerabilidad de nuestra gente. Universidad Nacional de Rosario, República Argentina.
- White, M. y Morgan, A. (2006). Chapter three: Responding to children who have experienced significant trauma: a narrative perspective. An interview with Michael White. En: Narrative Therapy with Children and their Families. Adelaide: Dulwich Centre Publications. (pp. 85-97). Esta traducción ha sido desarrollada para el 'Curso-Taller: el Árbol de la Vida. Una respuesta narrativa al trauma', por Ítalo Latorre & Carolina Letelier, PRANAS Chile.
- White, M. (2016). Mapas de la práctica narrativa. Edición en castellano. PRANAS Chile Ediciones, Santiago, Chile.
- Zlachevsky, A. (1996). Una mirada Constructivista en Psicoterapia. Revista Sociedad Chilena de Psicología Clínica.
- Zlachevsky, A. (2009). Una invitación a pensar lo ontológico en la Psicoterapia Conversacional. Artículo. Cuadernos de Postgrado, Universidad de Valparaíso. N° 2, Diciembre de 2010.
- Zlachevsky, A. (2009). El lenguaje —visto desde Ortega y Heidegger—, y la fundamentación filosófica de la psicoterapia conversacional. Universidad de Chile, facultad de filosofía y humanidades. Escuela de postgrado, departamento de filosofía. Santiago, Chile.

Zlachevsky, A. (2012). Constructividad y razón narrativa: bases para un operar en terapia narrativa. Revista de Psicología. Vol. 21 N°2

Zlachevsky, A. (2015). Relatos clínicos, filosofía y terapia narrativa. Ediciones Mayor. Universidad Mayor. Santiago de Chile.

## VIII. ANEXOS

### 8.1 Registro fotográfico

Fotografía de ingreso a la vivienda el primer día de ayuda



Interior de la habitación inundada por el barro



Lugar donde dormía Marco, antes de la ayuda.



Entrada a la casa limpiada por el consultante.





Espacio Destinado para cocinar

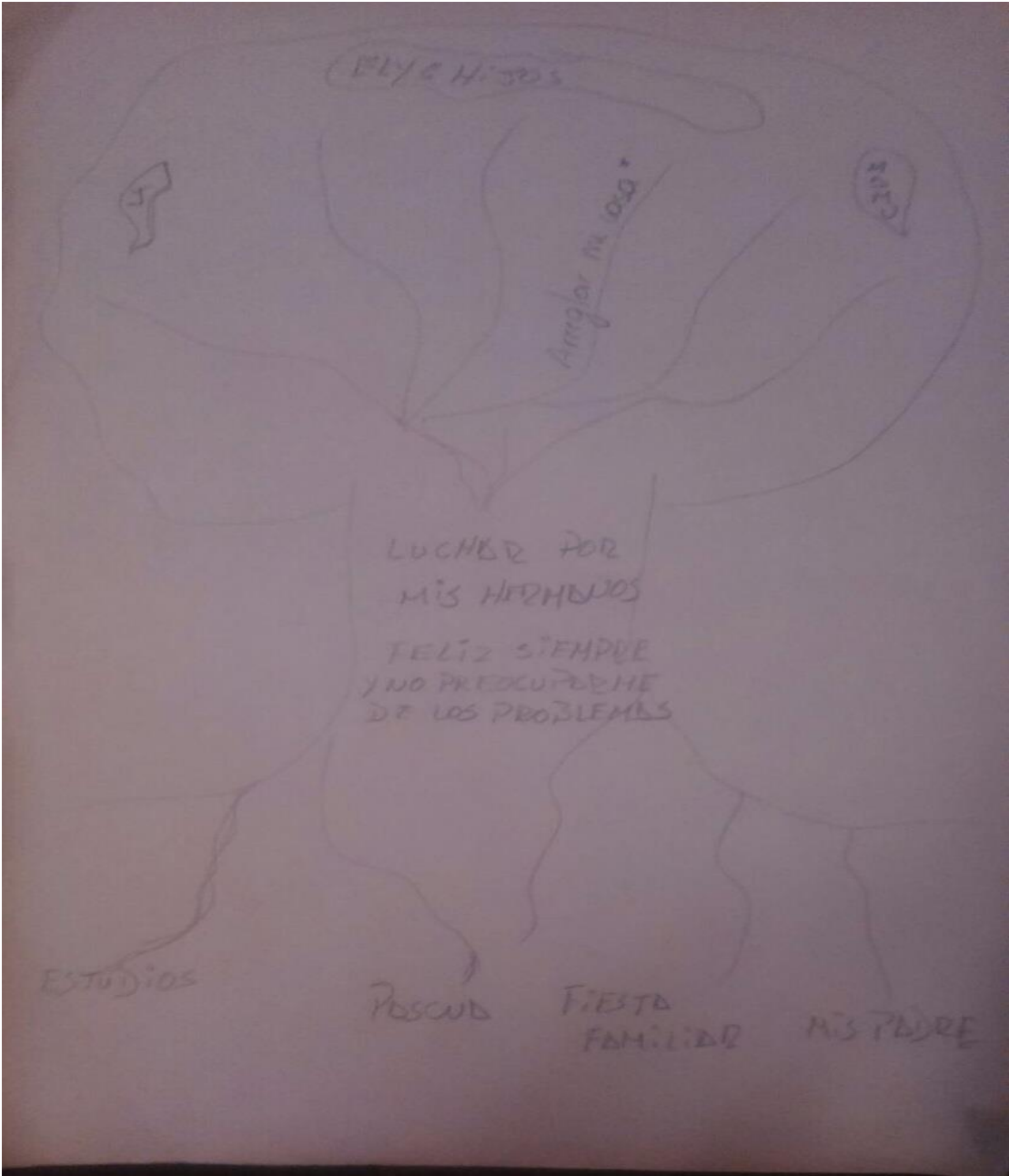

8.2 El árbol de la vida



### 8.3 Consentimiento





Copiapó 14 de mayo 2015.

CONSENTIMIENTO INFORMADO

Mediante el presente yo ELIENOR [REDACTED]  
RUT 74.296 [REDACTED] acepto participar en estudio de análisis de caso llamado  
"Un proceso de atención terapéutica abordado desde terapia sistémica centrada en las  
narrativas en el contexto de la catástrofe acontecida en la III región". El objetivo  
principal de este estudio es "describir el proceso y los efectos terapéuticos de una  
intervención realizada desde la Terapia Sistémica Centrada en Narrativas en una  
persona afectada por la catástrofe en Atacama" y será realizado por el profesional  
psicólogo Pablo André Brizuela Gallo.

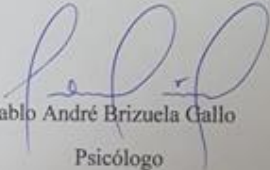
He sido debidamente informado respecto el registro de las sesiones y el registro fotográfico  
necesario para el estudio, como también de mi pleno derecho de dejar de participar cuando  
lo estime conveniente. Declaro además que acepto el respaldo en audio de las entrevistas  
realizadas, resguardando la confidencialidad de la misma y restringiendo su uso solo para  
fines académicos.

  
Pablo André Brizuela Gallo  
Psicólogo

  
Firma Consultante

#### 8.4 Guion temático para entrevistas en profundidad

Temas	Tópicos de Conversación
Inicio de terapia	Relaciones sociales  Relaciones familiares  Vida cotidiana  Relato asociado a sí mismo.
Desarrollo de la terapia	Personas y/o personajes importantes para la vida  Des-ocultamiento de recursos personales  Experiencias que marcaron su vida
Proceso de Seguimiento	Experiencias nuevas asociadas a recursos desarrollados.

## **8.5 Transcripción entrevistas**

### **Primera sesión**

**Fecha: 14 mayo, 2015**

**Duración: 1 hora**

T: Bueno Marco, como ya habíamos hablado, usted sabe que mi nombre es Pablo y que soy psicólogo. Y que además iniciaremos un proceso de terapia que será grabado para posteriormente analizar los resultados y presentar el trabajo donde estoy estudiando, o sea en la universidad de Valparaíso.

C: si hijo, lo tengo claro. Si hablamos la semana pasada nomás.

T: me gustaría Marco. Tengo curiosidad por saber quién era usted antes de lo que ocurrió, sin embargo, necesito algunos datos Marco que le consultaré y anotaré en esta ficha clínica. Dígame su nombre completo.

C: Marco Antonio (...).

T: edad Marco?

C: 40 años.

T: Soltero o casado?

C: soltero hijo.

T: ¿su domicilio?

C: Avenida X . Número XX. Estación Paipote.

T: ¿Trabajo actual?

C: soy comerciante en el centro de Copiapó.

T: ¿Con quien vive actualmente Marco?

C: con mi hermano XX.

T: ¿sus padres están vivos?

C: Mi papá sí. Mi mamita no.

T: ¿dónde nació Marco?

C: En el Salvador.

T: ¿Es padre?

C: Sí de una hija.

T: “Okey” Marco Muchas gracias. Estos antecedentes básicos me permitirán conocerlo mucho mejor, porque mi idea hoy es que usted pueda contarme con más detalle las respuestas que me dio. Usted me contó que vive con s hermano marco.

C: Sí, JP. Es esquizofrénico y le dan ataques epilépticos. Yo no puedo trabajar, no me puedo mover porque lo dejo solo a él y hace tira todo...todo.

T: Su hermano es mayor que usted Marco?

C: Sí, este tonto es viejo ya, pero es tan porfíao' y agresivo, si nadie quiere cuidarlo por eso.

T: Pero usted lo cuida hace mucho tiempo Marco?

C: es que antes vivía con mi mamá, ella se hacia cargo, pero ahora que no está me tengo que hacer cargo yo. No lo voy a dejar tirao' si es mi hermano, aunque a veces me dan unas ganas de mandarlo a la mierda. Si fíjate que ayer nomás le di té y después andaba que quería abrir la puerta pa salir a la calle. Imagínate se pierde o le pasa algo si él no puede andar solo, se olvida de las cosas no sé. Su cabeza no está bien.

T: Oiga Marco pero usted no tiene más familia?

C: tengo cuatro hermanos. La Mamu, la Adelina y el Jonathan. La Mamu y el JP son los que más problemas me dan. Imagínate, hijo, tengo que trabajar y hacerme cargo de estos dos cachos. Este otro -refiriéndose a Juan- cuando le da la cagá me pega con lo que encuentra, ya no sé qué hacer con él, le doy hasta tres pastillas y nada resulta. La Mamu -refiriéndose a Adelina- pasa curá, también me pegó y la eché de la casa, le dije ya no más. Nopos' más encima la estoy ayudando y dime tú ¿cómo vivo con una mujer así? La Mamu y el Juan Carlos nunca se preocuparon de problemas. Ellos vivieron su vida, hicieron lo que quisieron.

T: ¿Es siempre así Marco? Me refiero a que recurren a usted para que los ayude con sus dificultades.

C: Si hijo. Mira, hoy día me llamó la otra que no tiene plata, allá tuve que ir a dejarle unas moneas. Yo también he estado cagado de hambre mi niño, he pasado la mierda, la seca. Tú me viste...igual me han dado unas cositas, una cosa por otra. Cómo no voy a estar viendo por otra persona que está caga de hambre. No tienen nada, no porque ellos hagan mal uno va hacerlo. Por eso dios me ayuda.

T: en ese sentido se siente afortunado Marco. Quiero decir siente que Dios le ayuda de alguna manera.

C: Si, porque nunca me ha falta pa comer, vivo con hartos ataos pero nunca me ha faltado y eso lo agradezco a Dios.

T: ¿Es creyente Marco? Participa de alguna agrupación relacionada a la iglesia.

C: No hijo, no me gusta esa cuestión de ser fanático. Esas viejas que después se andan cagando entre ellas. Yo creo en diosito, pero no así, como decirte ir siempre a la iglesia y orar, no, esa cuestión no me gusta. Además como te dije no tengo tiempo porque siempre tengo algo que hacer.

T: pero, supongo que en ocasiones tiene tiempo para descansar algo por lo menos.

C: si, ahí me acuesto en la pieza y veo tele. Soy fanático por la tele. Veo todo el día películas. Las que me encantan a mí son las de ficción y monitos animados. En general veo de todo. Si tengo plata me gusta cocinar y hacer comidas que me gusten.

T: hay alguna película o personaje que le guste mucho Marco.

C: No se me ocurre nada.

T: Le daré un momento para que piense.

C: El doctor Beckman. De los caza fantasmas, ¿lo conoce?

T: Conozco los caza fantasmas, pero no recuerdo quien es él.

C: era el más chistoso, el que siempre estaba alegre. Por eso me gusta. Uno que era crespo y frentón. Medio pelao.

T: Ya el que ha salido en películas ahora que está viejo, yo me acuerdo de Egon. ¿Le gustan esas características Marco? Me refiere al estar siempre alegre, el ser chistoso.

C: sí, me gusta porque yo soy así. Siempre trato de estar alegre a pesar de todo.

T: Marco, cambiando un poco de tema. ¿Es de muchos amigos usted?

C: Muy pocos. Conozco mucha gente hijo, pero de amigos soy malo para eso. Es que con los años tú te vas dando cuenta que la gente viene y va. Y como paso trabajando, el Juan es un compañero llevamos hartos años juntos, el viejo que viste el otro día conmigo ese pelao'. Él lo conozco de muchos años y puedo decir que es cercano a mí. Pero así hablarte de amigos, amigos no.

T: pero, ¿dónde trabaja igual hay personas que conoce hace mucho tiempo?

C: sí, hay unas viejitas oye con las que me 'cago' de la risa. Pero es porque son tantos años trabajando.

T: oiga Marco, entonces cuándo tiene tiempo libre lo pasa más en su casa.

C: sí, por lo que te decía el JP, da hartito que hacer, hay que estar atento por el tema de las pastillas, a veces no se las tomo si no estoy encima.

T: ¿Qué medicamentos toma?

C: espera (se levanta y va a buscar las cajas para luego leerlas). Haloperidol y fenitoína. Pero esas cuestiones no le hacen na'. No le sirven, no se pa' que dan esas cuestiones, yo fui hablar al consultorio, pero no se las quieren cambiar.

T:¿Qué le dijeron?

C: la enfermera dijo que era el psiquiatra el que decidía los medicamentos y que él tenía que recetarle unos nuevos. Pero tiene hora una vez al mes y cuando le toca lo atienden diez minutos y listo. Uno no puede ni hablar.

T: ¿es complicado el hospital, no Marco?

C: uhhh, pa que vamos a discutirlo.

T: Marco recién me habló de cocinar. Que le gustaba cuando tenía plata y tiempo ¿Qué le gusta comer?

C: Me gustan mucho los fideos, los hago con carne, crema y queso. Son muy ricos, pero ahora después de esta cuestión -aluvión- no tengo pa darme lujos, vivo como con ocho Lucas diarias.

T: Marco, pero igual tiene que comer. ¿Cómo lo hace?

C: Si me hago un pan de repente, estoy comiendo muy mal por lo que gano y también por los nervios de toda esta cuestión. Yo soy muy nervioso, siempre ando pa' lla' y pa' ca'. Por algo soy comerciante. A veces me dan las viejitas en el centro comida. Es que a mi me conoce mucha gente, donde me ven me saludan. Igual que a mi mamita.

T: ¿Recuerda con cariño a su madre Marco?

C: Con mucho cariño hijo. Ella era muy importante para mí. ¡Ay mi mamita! todo lo hacíamos juntos, yo la apoyaba en todo lo que me pedía, ella siempre me decía -apoya a tus hermanos hijo- yo siempre la cuide, a mí me dicen que soy los ojos de ella, era muy conocida, si tú le preguntas a alguien acá, mira haz la prueba. Consulta por la "Tía Dela", ella ayudó a mucha gente mi mamita.

T: Oiga Marco, estaba pensado en su hermano de nuevo. ¿Él está inscrito en el consultorio, donde le entregan los medicamentos, cierto?

C: sí, hace mucho tiempo cuando le empezó a dar esta cuestión.

T: Entonces, él es visitado por un equipo de trabajo.

C: Vienen poco, la asistente vino a ver cómo estaba la casa y me preguntó si quería que me visitara la psicóloga, pero yo no quise porque nunca me han ayudado, a pesar de tantas cosas que me ha tocado vivir. Tú viste cómo estaba y antes tampoco, si el JP está peor.

T: me quiero centrar en usted Marco, porque este tema del aluvión nos afecto a todos de una u otra forma, pero en su caso ¿Cuál es su problema actual?

C: no tengo nada pos hijo, me quedé sin nada. Perdí todo, no sé cómo seguir pa delante. El barro inundó todo adentro.

T: ¿Le da rabia Marco lo que está ocurriendo? ¿Cómo se siente?

C: Son hartas cosas, más frustración porque esta casa es de mi mamita, y lo otro pena por el JP que lo veo así en el barro y también rabia porque esta cuestión me dejó sin na'

T: Marco, usted menciona que ahora no logra encontrar una solución para salir adelante. Podría decirme ¿por qué ahora es tan difícil salir adelante Marco?

C: Es que, antes hijo estaba mi Dela, ella me decía como podíamos resolver las cosas, ahora que no está, no sé, me siento vacío, yo vivía por ella. Mi madre falleció el dos de octubre. Yo toda mi plata que ganaba se la pasaba a ella y ella distribuía, en agua, luz y todas esas cosas.

T: Entonces, cree que podrían haber sido distintas las cosas si hubiera estado su madre.

C: Sí, porque mi mamita ya tendría la cuestión solucionada. Ella al tiro se movía y no dejaba nunca que las cosas se pusieran mal.

T: Entiendo. Volviendo al presente Marco me gustaría saber cómo está durmiendo y cómo además ocupa los servicios básicos, porque por lo que veo acá aún no arreglan los servicios básicos.

C: mira duermo en la pieza donde tengo todo amontonado porque lo demás está con barro. Esta pieza donde estamos me sirve para comer y dejar otras cosas que no quiero perder. Los baños químicos son la única opción por el momento, pero se supone que me van a arreglar la cuestión. No he ido a hablar con el Maglio -alcalde- él me conoce hace tiempo y dijo que me iba a ayudar.

T: ¿Duerme cómodo Marco?

C: duermo bien, pero a veces paso frío por la humedad y los huecos que quedaron abiertos donde entró el barro. La puerta además no cierra pero tengo dos gatas que son re buenas pa' los ratones por eso no me preocupan esos bichos. Pero uno se acostumbra a todo hijo, a todo.

T: Marco pero podría poner un trozo de madera u otra cosa por las noches para no correr el riesgo.

C: El Juan me dijo que me iba a ayudar con la puerta es que igual tengo algunas cosas atrás de la puerta, que complican el asunto (rie)

T: Bueno Marco, no le quito más tiempo. Le agradezco mucho por la honestidad y lo veré nuevamente el 28 de mayo. De todas formas, usted me puede llamar y nos coordinamos en caso de alguna dificultad.

C: Ya hijo, no hay problema.

### **Segunda sesión**

**Fecha: 28 mayo, 2015**

**Duración: 45 minutos**

T: Marco. ¿Cómo se encuentra?

C: Acá estoy hijo, como me ve, medio tenso por el JP, que le dije que cuidará la comida de los gatos y dieron vuelta una olla. Lo reté y me fumé unos cigarros para que se me pase un poco la rabia.

T: Lo lamento Marco. ¿Usted estaba afuera?

C: La mamu vive un poco más arriba, le fui a pedir si me podía ayudar con el JP estos días porque el Juan me dijo que, si íbamos a vender a Diego de Almagro, pero me dijo que no, que no podía y otras mentiras. Es mal agradecía, porque cuando me ha necesitao' siempre le he dao una mano.

T: ¿No tiene otra alternativa Marco?

C: Voy hablar con la Eli, ojalá me ayude. Es que igual el JP es complica'o' si se pone agresivo me van a llamar altiro.

T: Ojalá se solucione todo Marco. Bien Marco me gustaría que continuáramos con su proceso y para ello quería pedirle si me puede relatar lo que ocurrió el día del aluvión. Dónde estaba, en general cómo lo vivió.

C: Estaba acostao' yo y como siempre aquí atrás mío viven los gitanos (...) no hablan, gritan y los niños chicos son "pelusones", yo desperté. Eran las 3:25, porque yo siempre cuando pasa algo pesco el teléfono y veo la hora. Yo dije están peleando, tan discutiendo o tienen alguna fiesta pero dije ¿Cómo tanto escándalo? porque como ellos hablaban en su idioma entonces no le entendía yo. De repente viene un gitano y dice, pongan un latón, pongan un latón o suban por el techo. Ahí me pareció curioso, dije ¿Que estará pasando? Yo escuchaba que estaba lloviendo fuerte, pero en el momento no se me había pasado a la pieza. Me voy a levantar, voy a ver -dije- y me levanté con short y polera y salgo y el agua ya estaba hasta arriba, no podía salir de mi pieza, de repente se manda un "cuetazo" y se corta la luz. De ahí me pongo calcetas, zapatillas y una chaqueta. Salí a la calle y cuando llego afuera taba toda la gente en la calle. Yo ya tenía todo esto -señala el pasillo de su casa- hasta el fondo lo tenía con agua. Ya el río se veía correr, acá atrás mío habían seis personas atrapás, que cometieron el error de salir en un auto, el río venía del cerro, el agua se les vino toda encima y no podían salir. Nosotros fuimos con un muchacho y fuimos y los sacamos. Ya pal otro lao no podíamos cruzar, habían dos abuelitas, ya no podíamos hacer nada. Ya a las 3:30 de la mañana estaba la escoba. A las 5:38 llegó mi sobrino, yo estaba afuera de la casa ya no podía entrar y no tenía como sacar a mi hermano, taba todo mojado. Mi sobrino llegó porque la suegra de él le dijo anda ver a tu tío, el río se desbordó Michel, anda a verlo... anda a verlo! Las comunicaciones estaban malas, uno llamaba, la línea nada. Llegó mi sobrino con unos amigos de él, pescaron a Juan Carlos y se lo llevaron donde la Eli. De ahí empezamos a sacar gente, hasta como las once de la mañana. Yo estaba cansao', el barro todavía no estaba, pero estaba mojado hasta la cintura. Me fui a dormir donde mi hermana y desperté como las dos y media de la tarde, fui a mi casa y ya

no podía entrar. Adonde se metió el barro se dio vuelta el frigidier' y se fue a la entrada, todo estaba flotando aprisionado, me puse a llorar, pensaba en todos los problemas, aquí va quedar la crema dije yo, sentía impotencia, no podía hacer nada, quedé así como paralizao', perdió'. Como a las cinco de la tarde tuve que irme donde mi hermana, se desbordó el rio de arriba, ya no había nada que hacer, mi hermana me decía quédate acá no seai' porfíao' te puede pasar algo, yo lloraba y le decía que no quería, que tenía que ir a ver mi casita, las cosas de mi mami tengo que ir a ver. Me quería ir donde mi mami. Estuve tres días allá, no se podía salir de las casas, con el barro, las piedras, todo lo que había afuera no se podía.

T: recuerdo que estuvieron sin luz varias semanas Marco.

C: Nada hijo, se cortaron los cables, si se cayeron varios postes por la fuerza del agua. Yo tenía velas y una linterna, porque acá en el norte con los temblores siempre hay que estar alerta. Mas encima como el rio corría por todos lados, ni jodiendo íbamos a tener luz.

T: cuando nosotros con las personas del voluntariado lo encontramos marco, ¿cuánto había pasado durmiendo afuera de la casa?

C: Llevaba como cuatro días. Me quise quedar en la casa para que no se metieran a robar. Tenía el tubo de gas y algo de ropa, y en esa fecha 'los patos malos' se estaban metiendo en todos lados. Por eso había toque de queda.

T: ¿Los militares no le decían nada por estar durmiendo en la calle?

C: es que cuando se inició el toque de queda, empezó primero a las diez y media de la noche hasta las siete de la mañana. Y después andaba mucha gente robando, porque aquí

vinieron y se pusieron a robar. A mi me robaron un tubo de gas, un equipo, una filmadora antigua, una radio. Se entraron por atrás y robaron. Entonces después el toque de queda lo tiraron desde las nueve de la noche hasta las nueve de la mañana. Como andaban milicos pa arriba y pa abajo, yo tomé la decisión de quedarme ahí. Porque les dije de lo poco y na que me quedaba se lo están robando todo.

T: fueron momentos difíciles, Marco.

C: complicado todo hijo, imagínate que yo durmiendo en la calle con apenas una frasa', cagao' de frio con la casa llena de barro. Imagínate la otra gente. Menos mal que no le pasó nada al JP y que a mis hermanas tampoco. La casa de mi mamita nomas que se perdió casi toda. Menos mal que me traían comía, mi hermana y mis sobrinos. Si la ayuda llegó tarde y mal, la primera vez me dieron un arroz y un atún, nada más.

T: aprovechando que recuerda a su madre Marco, ¿Podríamos hablar de su madre? me gustaría entender la importancia de ella en su vida. ¿Usted creció con ella?

C: sí, crecí con mi mamita en El Salvador hasta los ocho años. Porque después me fui a Caldera con ella, mi papá se portó mal y tuvimos que irnos. Ella siempre nos protegió, no le gustaba que anduviéramos al lote.

T: ¿a qué se refiere cuando dice "al lote"?

C: que no le gustaba que uno anduviera como esos cabros sin mamá. Ella me despertaba para ir a la escuela, me ayudaba a vestirme y me peinaba. Mi mamita siempre fue preocupada. Tuvo sus problemas, pero no tengo de que quejarme.

T: ¿recuerda los problemas de su madre Marco?

C: sí, mi mamá tenía problemas con mi papá. Es que el viejo era muy "lacho" (enamorado). Mi padre se fue cuando yo tenía como diez años. De ahí mi madre luchó para nosotros solos nomás.

T: ¿su padre se fue solo o su mamá se lo pidió?

C: él engañó a mi mamá y mi mamá lo echó, pero como trabajaba en Codelco nos tuvimos que ir porque la casa se la pasaba a empresa a él (...) Después de la infidelidad él llegó a Caldera, yo iba a verlo y todo y le dije a mi mamá, mamá dale otra oportunidad, porque yo lo quería, incluso más que a mi mamita. Ya se la voy a dar, me dijo ella, pero mientras tanto va dormir contigo ahí en tu pieza. Y trataron de solucionar las cosas pero volvió a hacer lo mismo, la volvió a engañar... entonces de ahí mi madre lo echó y todo, le empezó hacer la vida imposible a mi madre, porque mi madre estaba muy enamorada de él también. Él se metió con la esposa de mi hermano. Mi mamá se rayó, empezó a tomar y cada vez que tomaba hacía escándalos. Mi hermano se fue de la casa, no volvió en diez años. De mi papá no supe hasta que se murió mi mamá, yo no me acuerdo de él. Yo no quiero tener contacto con él, él ya tomó su decisión, tiene su familia.

T: ¿su madre bebía sola o con otras personas?

C: tomaba en la casa, a escondidas y también con otras personas. Yo la pillaba porque estaba siempre pendiente de ella, por si le pasaba algo.

T: parece ser un espectador de la vida de su madre Marco. ¿Estuvo siempre pendiente de cómo estaba?

C: es que yo hacía todo con ella. Porque cuando mi papá se fue, yo tenía que ser la mano derecha de mi mamita... sipo yo era como su sombra.

T: ¿qué me puede contar de lo que tenía que hacer con su madre para sentirse como su sombra?

C: ella me mandaba a comprar en Caldera, yo iba a la escuela, pero a veces fallaba para ayudar en la casa, tenía que lavar y a veces ayudaba a cocinar. Mi mama era pensionista de muchos comerciantes, ella tenía piezas que arrendaba, por eso te decía recién que tomaba con otras personas. Ella era muy esforzada, logró salir adelante sola, sin mi papá. Si tú, preguntas por ella acá en Copiapó, todos conocían a la tía Dela.

T: ¿por qué cree usted, que logró ser tan conocida?

C: es que mi mama era muy buena persona, ayudaba a cualquiera que le pedía. Ella tenía un local acá a lado de su casa. Se llamaba "XXX", trabajaban mujeres vendiendo trago, era como un cabaret. A veces los viejos se quedaban a almorzar acá en la casa. Teníamos dos piezas que ocupaban para dormir, mi mamá los despertaba y les daba comida. Ellos la querían mucho.

T: usted en la entrevista anterior me decía que vivía por su madre. ¿Qué hacía por ella Marco?

C: ahora que mi mamita estaba vieja, yo la cuidaba, le daba sus remedios, todo lo que necesitara. Me “saqué la mugre” hasta que “se fue”.

T: entonces, tuvo una relación estrecha con su madre Marco.

C: sí, siempre fuimos unidos desde que se fue mi papá. Ella necesitaba a alguien que ayudara y yo no podía verla mal, así que traté de ser un hijo que la ayudara siempre. Además, como te dije la otra vez mis hermanos siempre dieron la hora.

T: ¿de que manera marco? ¿Qué cosas hacían?

C: lo que querían, tomaban mucho y después la Mamu agarró esa hueva´ de las drogas.

T: ¿Ella es consumidora?

C: Dice que hace cuatro años que ya no consume la pasta, marihuana consume hartito. Yo por eso tenía problemas con ella. Porque se perdía, tú sabi' que los volaos son así, aveces dos o tres días que no se ven y vuelven como traperos a la casa. Esta era así. A veces peleaba con mi mamá por que la atendía cuando llegaba y shi la otra no estaba ni ahí con hacerla preocupar.

T: Actualmente usted, se lleva bien con ella Marco.

C: Si no tengo problemas con ella, pero de repente se pone tu sabi. Es que es muy cabra chica, como siempre tuvo todo.

T: ¿usted es diferente de ella Marco?

C: si porque yo soy quitao' de bulla. No me meto en problemas con nadie, tampoco tengo vicios, esta hueva nomas de los cigarros que siempre estoy fumando, mas ahora con lo del aluvión.

T: ¿y que otros efectos ha notado en su es salud marco?

C: Me empezó a dar una clavá' aquí -señala el sector lumbar- pero el médico me dijo que eran síntomas del estrés que pasé, esos son puros nervios, me explicó que por aquí bajaban unos nervios y eso me dolía a mí, porque andaba muy nervioso de todo lo que había pasado, tuve pesadillas también, a veces siento un ruido y despierto "al tiro", me pongo mal genio, a veces peleo too' el día con el Juanca -su hermano-. El doctor dijo que viera al psicólogo, pero yo no quise. Si no pudo ayudar a mi hermano ¿Qué me va ayudar a mí? lo único que hacen allá es dar pastillas, imagínate que mi hermano toma como cuatro medicamentos diarios.

T: ¿entonces no quiso atenderse Marco?

C: pa andar perdiendo el tiempo. Olvídate hijo.

T: Marco y volviendo a la historia con su madre. ¿Usted cómo la describiría?

C: era una vieja chica risueña, media "curca" (encorvada) buena pa andarse moviendo por todos lados.

T: ¿Y su madre lo cuidaba siempre Marco?

C: Sí siempre, ella atendía a los comerciantes en la pensión que tenía y a veces mi mamá les decía, ya chiquillos voy a poner la tetera, téngame al Marco un ratito. Yo de eso no me acuerdo, es lo que ella me contó. Ellos fueron donde mi mamá hasta que yo tuve ocho años. Pero ahí no tenía tanta relación con ellos, yo me dedicaba a jugar con los muchachos en la calle.

T: ¿En relación a lo anterior, a qué se refiere con buena pa moverse?

C: andaba de arriba pa abajo, haciendo las cosas de la casa, trámites, atendiendo y revolviéndola. Es que nunca dejó de hacer sus cosas, siempre fue una mujer muy activa. Si yo ni supe cuando se enfermó. Fue rápido y por un maldito dolor de cabeza.

T: ¿De qué murió su madre Marco?

C: no sé si embolia, a ver pera, deja ver si tengo los papeles ahí (se levanta y sale a buscar la documentación). Me acuerdo que llegó un día domingo y yo le dije a mi mamita, que estaba cansa que quería dejar de pelear con la mamu, que estaba cansao' y chorio'. Yo quiero que luchemos pa ser mejores le dije. Entonces ese domingo, le dije a mi mama que se comprará una torta y algo para hacer un asado porque yo estoy de cumpleaños un día antes que la Eli. Y cuando llegó mi mami, la Eli me dijo oye Marco mi mamá está media rara. Porque no la pescai' y la llevai' al consultorio de Paipote y la enfermera dijo no usted tiene que llevar a su mama al hospital para que le hagan un escáner.

T: ¿Y que hizo Marco?

C: no, la llevé al tiro al hospital, la atendieron a las cuatro de la mañana esperamos como doce horas. El médico la vio y me dijo ¿su mamá se calló? ¿Tuvo algún golpe? Nada le dije yo. Es que sabe lo que pasa su mamá tiene coágulos de sangre en el cerebro. Yo le dije sabe que paso hace un tiempo atrás, ella tuvo una alta de presión y a ella se le "enchocó" el labio. Y nosotros la llevamos al médico y le dieron unas pastillas pa que ella tomara. Ella tenía que tomarse esas pastillas diarias para la presión, nunca se las tomó.

T: ¿Entonces fue por eso que su madre enfermo?

C: si porque, que es lo que paso, es que esa alta presión le provocó los coágulos de sangre en el cerebro. Así que la dejaron hospitalizá y al otro día me dijo el médico tiene que traerle una "chalita", tiene que traerle una batita pa' que ella tenga. Ahí mi madre me dijo tráigame un pedacito de chanco. Se veía bien ella y de ahí después, mi madre se quedó

dormía no despertaba nada. Le pregunté a la enfermera ¿Qué esta pasando con mi madre? Que no despierta, ¿que hay que hacer? No se pa' que estudian si no hacen nada.

T: ¿Y que decidió hacer?

C: me acerqué a la enfermera de turno y le dije, sabe qué? yo me quiero llevar a mi mama pa la casa le dije yo Y ella me dijo sabe. ¿Me la puedo llevar? Si, pero usted tiene que hacer un papeleo y ella así entre “estes”, me dijo llévela nomás. Mi hermana se quedó para ir al otro día temprano y sacarla y mi madre falleció como las nueve y tanto.

T: Lamento mucho lo ocurrido Marco, le agradezco por la oportunidad de compartirme esta historia.

### **Tercera sesión**

**Fecha: 11 junio, 2015**

**Duración: 45 minutos**

T: Marco en sesión anterior, estuvimos hablando de la historia que usted construyó junto a su madre. Hoy me gustaría que habláramos de algunos eventos, que usted señaló, que me gustaría conocer en más detalle. Bueno, en primera instancia me gustaría escucharle qué significaba para usted ser la mano derecha de su madre.

C: yo te conté que mis hermanos siempre hicieron lo que quisieron. Yo siempre fui el más tranquilo, entonces mi mama, sabía eso. El día que mi madre murió, les dijo a todos que yo era el pilar de la familia.

T: ¿y eso donde sucedió? ¿Dónde estaba su madre cuando le señaló esa frase a la familia?

C: aquí al lado. En su pieza. Estaba acostada, porque le dolía la cabeza, a lo mejor ya tenía la cuestión de la cabeza por la que murió mi mamita. Me acuerdo que hice unos fideítos y la Mamu me dijo que comiéramos con ella. Esto fue hace como dos años. Haber, sí, porque todavía no nacía la Ignacia.

T: ¿y por qué cree Marco que ella mencionó eso? eres el pilar de la familia.

C: no sé. Nunca me lo he preguntado. A lo mejor porque yo ayudaba en todo a mi mamá y además yo empecé a trabajar joven, entonces no necesitaba de los demás para poder salir adelante. El Juan Carlos con su enfermedad no puede hacer nada y la Mamu con la cuestión del alcohol y las drogas tampoco. La Eli está bien, pero no se hace cargo de estos dos. Entonces mi mamá se dio cuenta de eso.

T: y si su madre observó esto en usted Marco, ¿será una casualidad el otorgarle ese título a usted o cree que su mama vio otras situaciones donde demostró que podía ser el pilar de su familia?

C: mmm... Es que cuando yo tenía 17 años decidí vivir en Caldera. Allá dejé el liceo y me puse a trabajar con una señora. ¡Mira lo que me estoy acordando! ella se llamaba Vitalia, esta señora me conocía de chiquitito porque mi mama yo te dije que era comerciante. Entonces mi mamá se vino a Copiapó y puso el local que te conté. Entonces yo fui independiente de muy joven.

T: pero, espere Marco. Tengo una duda. ¿Usted vivía solo en Caldera?

C: no yo vivía con el JP. Pero él llegó después, porque no lo vimos en diez años. Resulta que mi papá engañó a mi mama en el Salvador con la mujer de mi hermano. Ahí nos

fuimos a Caldera, Él se metió con la esposa de mi hermano. Después mi papa llegó a Caldera. Yo iba a verlo y toda la cuestión, le dije a mi mamá. Mamá dale otra oportunidad. Ya dijo le voy a dar otra oportunidad, pero mientras tanto va dormir contigo ahí, en tu pieza. Sí le dije yo. Y trataron de solucionar las cosas, pero él volvió a hacer lo mismo. La volvió a engañar. Y de ahí mi mamá lo echo y todo y el empezó a hacerle la vida imposible a mi madre. Después de la segunda vez mi mamá se “rayó”. Empezó a tomar. Cada vez que tomaba hacía escándalo, así que después él tuvo que desaparecer de Caldera. Eran muchos los problemas con mi mamá.

T: ¿entonces su hermano llegó después de que su papá se fue y su mamá también?

C: claro. Desde los quince años que apoyo al JP, cuando el volvió a Caldera, pasaba puro tomando. Una vez me dio treinta lucas pa pagar la luz y otras cosas en esos tiempos, pero nunca más así que yo trabajaba prácticamente para él y para mí. Yo lo crié a él más que él a mi.

T: ¿pero en ese momento su hermano no estaba enfermo?

C: A él le pasó esto porque resulta que donde este tomaba, mi madre aquí estaba sola así que yo me vine de Caldera y me puse a trabajar acá y el se quedó allá. Qué es lo que pasa, que él se ponía a tomar con los amigos en la casa y él siempre fue agresivo. Antes que tomara, el era como de esos choros, añiños pero no a los combos sino que te tiraba cuchillo. Entonces cada vez que se juntaba le pegaba a sus amigos. Entonces una vez se juntaron todos y lo patearon. De esa pateaura que le dieron le pegaron en el cerebro. Estuvo como dos meses en la uci, el médico dijo por un milagro el hombre se salva pero no le damos vida. Cuando al otro día despierta pero ahí quedó así.

T: ¿Cómo así Marco?

C: Así, cagao de la cabeza. Fíjate que el otro día se quedó un rato con la Eli en la casa y fue al baño. Hizo caca y sacó todo el confort lo desparramó y mancho todas las paredes con caca. Me lo trajeron al tiro de vuelta. Además habla poco y mal quedo con daño en la cabeza. Lo que dice el médico, que él tiene echo tira el cerebro, acá (apunta) el cráneo. Y eso a él no lo hace razonar, no lo hace pensar nada. Por lo mismo le dan los ataques.

T: ¿él no tiene una operación?

C: no. Él tiene echo tira por dentro, el cráneo. Vulgarmente, lo que tiene su hermano, tiene echo tira el cráneo ahí adentro, me dijo el médico. Él no se va a recuperar. Con los años va a empeorar, si con suerte camina.

T: Marco, ¿Me podría relatar como es un día con JP?

C: mira. No todos los días son iguales, porque con esta enfermedad uno nunca sabe cuando este se va mandar una cagaíta. Yo me levanto temprano y siempre está despierto, como se lava y baña poco, no siempre lo meto a la ducha, pero si le doy lo que tenga. Un pancito con tecito y le pregunto si necesita ir al baño u otra cosa. En las mañanas es mas tranquilo, nunca hace ataos, aunque a veces anda dando vueltas dándole comía a los gatos. El otro día compré un pollo y lo guardé pa comer al otro día, y este se le ocurrió darle pollo a todos los gatos del vecino. Y son cómo ocho. Así que nos quedamos sin comer.

T: ¿Despues Marco, en el almuerzo?

C: como te digo, comemos acá en esta pieza y después se vuelve a su pieza y se queda sentao' en la cama. A veces come ahí en la pieza dependiendo como anda de ánimos, porque como es agresivo. Si eso es lo que pasa es que es agresivo. Uta dijéramos que le dan los ataques y fuera tranquilo, esta bien. Pero no es tranquilo y empieza y empieza. Tengo que estar too el día hablándole firme porque sino no hace caso. Es porfiao' y como anda a veces medio aweonao' no se puede hablar con él.

T: ¿Usted es el cuidador de JP?

C: Si pos hijo, quien más. Si yo no me hago cargo este se queda botao' en la calle. La otra vez hablé en el consultorio, porque ya me tenía cansao', para mandarlo a un centro donde estuvieran personas como él. Me dijeron que, en el hospital, al frente hay como un patio, con una casa donde los tienen. Pero después me arrepentí si pa que lo voy a dejar solo. Después de todo es mi hermano este cacho.

T: Veo, que son hartas las cosas que le da de hacer JP

C: uh, cada día hay una sorpresa. Pero no me puedo echar a morir si tengo que seguir adelante nomás.

T: oiga Marco, tengo una duda. ¿Cómo ha asumido usted estas palabras desde que su madre murió? ¿Usted se siente el pilar de la familia?

C: tengo que hacer todo acá. Yo me encargo de darle los medicamentos al Juan Carlos, trabajo todos los días en el centro y ayudo a la Mamu cuando puedo porque tú sabes que gano poca plata, además con todo lo que pasó menos voy a tener si perdí toda la mercadería.

T: entonces Marco podría pensar que usted efectivamente cumplió con las palabras de su madre, es decir, ¿usted es quien se encarga de sus hermanos luego de la muerte de su madre?

C: sí, yo creo que sí. (...)

T: entonces ¿Cómo contribuyó a la vida de su madre Marco?

C: mmm...Qué difícil la cuestión...yo la hacía reír mucho a mi mamita, le daba ánimo, fuerza. Le decía, vieja vo te tení que parar, si nunca has dejado de andar hueviando por todos lados. A veces la levantaba a la fuerza y el decía, te tení que parar nomás si acá el que no se mueve se lo lleva la pelá. Se reía la vieja, me decía que si la iba a levantar tenía que abrigarla porque le daba frío.

T: ¿Cuánto tiempo estuvo enferma Marco?

C: de septiembre, pero la presión uhhh como de dos años atrás. Empezaba a sudar y como que le temblaban las manos. Tenía que recostarla y ponerle paños de agüita en la cabeza.

T: con lo que me ha contado Marco, ¿usted se siente importante para su familia.?

C: si, pero, acá no agradecen na, la siguen cagando y eso me da rabia. Ellos creen que todo es fácil y no es así, yo tengo que sacarme la cresta pa que estos estén bien. Pero que le voy hacer, es así nomás la cuestión.

T: ¿y porqué cree que no le agradecen?

C: por lo que te dije hijo, si estos nunca han agradeció na' porque creen que es obligación mia el ayudarlos, están acostumbrados por mi mamá que les dio todo. Por eso ellos no se dan cuenta y ahora que mi mamita no está menos.

T: ¿cómo cree que usted ha contribuido a la vida de sus hermanos Marco?

C: me he sacao la cresta por ellos, prácticamente les he ayudao en to'. Nunca los he dejao tiraos y a la mamu la he ayudado siempre no solo con plata, también la he aconsejao y he

estado con ella en todos sus problemas. Nunca le he negao un plato de comida a pesar de como ha sido conmigo y también la he apoyado cuando ha andao con la angustia.

T: ¿Y a JP?

C: con el lo mismo, aunque este no entiendo los consejos, si lo tengo que tratar como un niño. Un hijo. Es porfiao como te dije pero no lo voy a dejar solo.

T: Marco, por hoy lo dejaremos hasta acá. Me gustaría que pudiese pensar en sus palabras porque me da la impresión de que usted no se detiene nunca, que siempre hasta haciendo algo por alguien. Lo retomaremos en otra sesión.

C: bueno.

#### **Cuarta sesión**

**Fecha: 25 junio, 2015**

**Duración: 45 minutos**

#### **Su relato como hijo independiente/ como hijo trabajador**

T: Marco, ¿cómo está?

M: bien, aquí como siempre viendo al JP y viendo si sale alguna pega por ahí.

T: ¿Ha estado malo?

M: con esta cuestión del aluvión, ta la escoba. No se vende na. Pero igual sigo trayendo unos pesos pa la casa. Lo bueno es que he podido trabajar, el JP se ha portado bien estas semanas. El vecino le echa una mirada y ha estado tranquilo por lo menos.

T: Marco me gustaría que pudiésemos hablar en esta ocasión, de su vida en Caldera cuando fue independiente. ¿Me podría relatar de donde surge su idea de dejar de vivir con su madre?

M: es que yo no dejé de vivir con mi madre, mi mami tenía cinco negocios en Caldera. Tenía tres “nightclub” y dos restaurant. Si lo que pasó es que cuando mi mami tuvo todo eso del divorcio, cagó. Caldera dio un tiempo no era bueno pa’ trabajar, cuando terminó la temporada de la albacora Caldera murió. De ahí mi mami se vino para acá y arrendo el negocio acá al lado.

T: pero usted decidió quedarse en Caldera Marco. ¿Para qué tomó esa decisión?

M: a ver. Mira cuando mis papás empezaron a pelear yo estaba chico. Después mi mamá echó a mi papá como te dije. Entonces como mi papá era el dueño de la casa porque él trabajaba en Codelco, nosotros nos vinimos a Caldera, porque mi mamá tenía una casa que le había dejado su mamá. Pero resulta que el viejo weon de mi papá se vino a meter acá a Caldera pa volver con mi mamá y pasó lo que te conté. Después de eso yo me empecé a hacer cargo de la Mamu y la Elizabeth porque estaban chicas y mi mamá todavía estaba enamoró de mi papá. Ahí me di cuenta que mi mama no nos iba a cuidar, por eso empecé a aprender a hacer las cosas y mis hermanas lloraban también, entonces yo tenía que hacer algo. Además mi papá cuando yo taba chico decía que yo tenía que ayudar porque las casas no se arreglaban solas. Y cuando yo cumplí diecisiete mi mamá me dijo que se iba a Copiapó y que me tenía que ir con ella pero yo estaba tan acostumbrado a arreglar todo que le dije que no y le dije que me quedaba en Caldera. Y cuando yo cumplí diecisiete mi mamá me dijo que se iba a Copiapó y que me tenía que ir con ella pero yo estaba tan acostumbrado a arreglar todo que le dije que no y le dije que me quedaba en Caldera. Ella me dejó viviendo en la casa de mi abuela y ahí empecé a trabajar con la señora V.

T: ¿en esos momentos no extrañaba a su madre Marco?

M: es que mi mamá venía a verme los domingos o yo iba a ayudarla al local el día sábado. Entonces nos veíamos seguido. A mis hermanas las echaba de menos, pero no podía hacer mucho.

T: ¿cuánto tiempo estuvo en Caldera sin su madre Marco?

M: como siete años. Cuando terminé con la mamá de mi hija me vine.

T: Marco quiero entender como lograba sobrevivir sin su madre los días en que ella no estaba. ¿Podría describirme un día de trabajo en aquellos tiempos en Caldera?

M: mira yo me levantaba temprano, en esos tiempos Caldera, era distinto, yo te hablo de hace veinte años atrás. Caldera era más chico y piola, la gente venía poco y casi en verano nomás. Siempre estaban las visitas de paso pero eran pocas. En ese tiempo yo estudiaba así que me levantaba antes de las ocho, igual era flojo si era cabro chico.

T: ¿Dónde estudió?

M: en el Blanco Enclada.

T: ¿El que está cerca de la carretera?

M: sí. Pero no estuve mucho tampoco, como cuatro años nomás si tuve que dejar de estudiar. No podía trabajar y estudiar, porque como vivía solo, necesitaba tener mis cosas.

T: permítame entender algo. Se levantaba temprano para ir a la escuela y luego en las tardes trabajaba.

M: No empecé trabajando como comerciante, lo primero que hice fue ayudar a atender uno de los locales de mi mamá

T: y como fue su primera experiencia trabajando.

M: es que yo podría decir que siempre he trabajado, porque mi mamá siempre me tenía haciendo algo desde chico. Cuando tenía la pensión en El Salvador. Así que empecé a trabajar desde chico. Nunca le tuve miedo a trabajar porque como te digo estaba acostumbrado.

T: ¿eso de que forma contribuyó a su vida Marco?

M: me ayudó mucho, porque después cuando me quedé solo no tenía miedo o como te digo andaba asustado porque mi mamá no estaba. Además el viejo de mi papá tampoco lo tenía pero como que tú sabes que puedes hacer las cosas solo.

T: ¿me puede contar Marco alguna situación donde haya sentido que trabajando de manera independiente no necesitaba acudir a su madre?

M: si cuando estaba estudiando y trabajaba, en el puerto a veces comía y una vez con una plata que me pagaron pedí una reineta con papas fritas, y eso me hizo pensar que me podía dar mis gustos y que con o sin mi mamá yo podía hacer mis cosas. Como que ahí, todo fue más fácil.

T: ¿De que forma más fácil Marco?

M: porque tú aprendes que puedes arreglarte tú mismo, y que vivir solo no es tan difícil. Además como no era bueno pa los vicios, no hacía gastos tontos como este pavo que perdió tanto (JP).

T: ¿fue difícil organizarse con el dinero Marco?

M: no tanto, mira no ganaba mucho en ese tiempo con cinco lucas se hacían maravillas. Con quinientos pesos me daba vuelta, comía y tampoco me daba grandes lujos. Guardaba moneas en un tarro para cualquier cosa.

T: ¿Cómo aprendió a ahorrar?

M: en la pensión de mi mamá los viejos le daban moneas y ella las metía en un chanco grande, unos que eran como de losa que habían antes.

T: ¿Marco hubo alguna situación compleja que tuvo que resolver mientras era independiente?

M: cuando estaba más chico, me acuerdo que una vez trabajando con un viejo en una pesacdería no me quiso pagar y como yo era chico, el viejo no me pago lo de dos días, ahí me las tuve que arreglar solito pero cómo los viejos del puerto igual me conocían y me tenían cariño porque yo era caballero me daban comía, haciendo cualquier cosita, barriendo, limpiando autos, o re-buscándomela.

T: entonces de alguna manera siempre solucionaba las cosas.

M: es que cuando llega el hambre, hay que hacer algo si no te avivas, te puedes ir cortao. Igual sabía que mi mamá estaba en Copiapó pero no la molestaba porque e ese tiempo ella no estaba muy bien con lo de mi papá.

T: Al parecer Marco, usted tiene experiencia resolviendo situaciones difíciles, me gustaría profundizar en esto la próxima entrevista.

M: si hijo, me he acordao de hartas cosas conversando, uno estira la lengua y empieza la cuesca a trabajar.

### **Quinta sesión**

**Fecha: 09 julio, 2015**

**Duración: 45 minutos**

T: Hola Marco ¿Cómo estamos?

M: acá hijo, hablando por teléfono con el Juan para ponernos de acuerdo para ver el tema del día del niño. Dónde nos vamos a poner y que vamos a hacer.

T: verdad, tiene razón, no me había acordado de esa fecha.

M: sí, se viene todo el asunto de los niños y tú sabí que cuando un niño pide los papás les cuesta negarse. Así que con el Juan tamos pensando en ponernos en un lugar bueno. Yo le dije que se fuera al centro y yo me iba a parar con un canasto en el estacionamiento del jumbo, ahí donde salen los autos. Porque ahí cuando paran les ofrezco la mercadería y cuando los niños ven los juguetes se entusiasman al tiro. Claro que cómo es medio cuico a veces los viejos no hacen caso. Pero como te dije, los niños son hinchapelotas así que espero hacerme unas luquitas en esta fecha.

T: ¿pero aún no lo deciden?

M: es que primero hay que ver los juguetes. Yo estaba pensando en esos monos que se llaman pokemon, porque venden unos huevos que tú los abrí y ta el bicho pa que jugué. Tiene que ser algo bueno o lo otro que tengo pensado son unos robots, no vi' que están de moda los transformer y esos igual salen hartos sean cómo sean, porque los cabros chicos los arman, los desarman, los vuelven armar y así se la llevan.

T: ¿Marco y cómo se organiza con Juan?

M: yo lo llamo y viene al tiro pa la casa. O cómo yo tengo la camioneta, el igual a veces me llama al centro así echamos una mirada a la mercadería. Pa después hacer los pedíos.

T: ¿y cuando se reúnen cómo es su conversación? Me refiero a cómo ambos llegan a tomar una decisión. Esto Marco se lo consulto para entender como funciona usted como comerciante.

M: mira yo cuando es acá en la casa, lo espero acá donde estamos. El Juan pasa nomás como ya son años que nos conocemos. Y ahí me avisa que llegó y a veces trae alguna cosita, en otras ocasiones compramos una bebida o un juguito. Después el Juan o yo empezamos, a ver la actividad, porque puede ser en distintas fechas y ahí vemos cual es

la mejor mercadería, dónde es mejor ponerse y la cuestión de los permisos. Igual si no puede yo le ayudo, porque como te dije a mi en la municipalidad me quieren harto, entonces yo voy y me atienden al tiro. Pero no siempre trabajamos con permiso, a veces nos ponemos nomás y si nos sacan nos arreglamos por ahí. Los pacos son pesaos pero no todos, algunos que me conocen igual me dejan, si uno no está haciendo nada malo. Dijéramos que uno anda vendiendo “weas” truchas ahí te creo pero no.

T: entonces, Marco puede entender que usted se organiza antes de vender su mercadería.

M: si pero en otras ocasiones trabajamos con la mercadería que tenemos, porque yo vendo todos los días. Entonces prácticamente todo el año hay que tener algo pa vender. Lentes, radios chicas, cortaúñas, pilas, mentolatos, calcetines, de todo un poco. Cosas que sirvan y ahí tu te la juegas porque hay que saber vender.

T: ¿cómo describiría a un buen vendedor Marco?

M: un buen vendedor, tiene que ser respetuoso y medio mentiroso, pero medio nomás porque después cuando la gente sabe que la estay cagando, se pasan el dato y no vuelven. La personalidad también es importante, tienes que ser patuo' y bueno pa la talla, cuando caes bien la gente te busca. Lo otro es saber hacerse respetar en la calle siempre hay ataos y si uno no tiene carácter te pueden agarrar pal hueveo.

T: ¿le han faltado el respeto en la calle MARCO?

M: una vez me acuerdo que un cabro chico, llego al puesto y me dijo oiga tío me puede guardar esto un rato y yo lo vi too mal y le dije ya pensando que el pendejo no andaba metío en huevas. Hasta que después una señora que trabaja al lao mio, me dijo, oye te van

a agarrar los pacos no seai' huevon, esas huevas son robadas. Ahí me pegué el alcachofazo y el cabro ya no estaba, después volvió y me pidió si le pasaba dos lucas me quedaba con la caja, era un reloj así que le dije, ya llévate esa hueva de acá, y no volvai no quiero tener problemas por comprar o guardar hueva roba. Ahí el cabro se puso choro porque me dijo y que te meti vo sapo conch... me trató mal y me amenazó que iba venir con otros niños y me iba pegar. Yo le dije, ya sale de aquí antes que te llegue un charchazo . Se fue gritando insultos pero igual quedé medio perseguido. De ahí nunca más.

T: ¿entonces no es tan sencillo ser comerciante Marco?

M: prácticamente teni que estar too el día en la calle y la calle se vuelve como tu casa, la gente empieza a conocerte y a quererte porque como te ven siempre, entonces te agarran cariño y ahí empiezas a querer la calle. Ves las mismas caras y te vuelves conocido. A mi en el centro todos me quieren, porque yo soy muy amable, muy caballero. Porque a mi en el centro todos me quieren. Tú les preguntai por el Marco, es buen chato, buen muchacho dicen. Hasta los de la municipalidad, uta, me quieren hartito.

T: ¿Conoce mucha gente en el centro?

M: uhh sí mucha gente. Tu ves los viejitos como pasan los años y la misma gente te reconoce todos los días. Marquito cómo está, cómo le ha ido. Se preocupan por ti. Y tú igual te preocupas por ellos.

T: Marco y ¿cómo combina el ser comerciante con el ser padre? Es decir ¿tiene tiempo para su hija?

M: es que ella está en Caldera, es más comunicarse con teléfono con ella. Pero siempre estoy preocupado de cómo está o que necesita. Aunque con la mamá no tiene problemas porque ella está bien, ella trabaja como garzona en un v restaurant de Caldera. Le va bien porque lleva años y le dan propina y eso.

T: ¿Cómo fue la experiencia de ser padre?

M: fue bonita, yo no esperaba ser papá salió de chiripa mi hija, pero es un apoyo para mi y la quiero hartito. Trato de darle lo que a mi me faltó.

T: ¿Y que le faltó Marco?

M: ucha no ver peleas, yo me llevo bien con su mamá, claro no hablamos siempre pero tenemos buena comunicación. Ella hace lo suyo y yo lo mio, es que no me gusta mezclar las cosas, porque esa relación ya no funcionó. Ella era muy celosa y floja también. No era capaz de hacer plato de comía, no era capaz de lavar, no era capaz de hacer nada. Y cómo iba a estar trabajando yo y después llegar a la casa hacerle comía y lavar la ropa. No. Si voy a estar con una pareja, mi pareja tiene que ayudarme a surgir a tirar pa delante.

T: ¿En que se parece el ser comerciante al ser padre? ¿Hay alguna similitud MARco?

M: nosé, yo creo que ser papá es ser jugao y pa vender también. Eso se parece hartito. Y la pega es harta pega ser comerciante y ser papá.

T: ¿Se siente un buen padre MARco?

M: mira no he estado siempre, porque vivo en Copiapó y ella en Caldera, pero cuando me la tengo que jugar estoy. Igual pal verán me voy los dos meses pa allá me quedo con ella

y hacemos cosas juntos, me ha acompañado a vender a bahía inglesa aunque no se parece mucho a mi , igual le da vergüenza es que ella no ha tenido necesidad entonces no ha tenido que verla fea.

T: Entonces Marco además de ser un buen comerciante es un buen padre.

M: uno nunca sabe pero en la calle me quieren y mi hija también.

T: entonces es un padre querido y un comerciante querido.

M: si, estoy agradecido de eso.

### **Sexta Sesión**

**Fecha: 23 julio, 2015**

**Duración: 45 minutos**

**T:** Marco en las sesiones que hemos tenido, he podido aprender que su historia está cargada de lucha, es decir que usted, frente a las experiencias que ha enfrentado en su vida ha demostrado resistencia, perseverancia, autonomía, pro-actividad y muchos otros recursos. Pero, me llama la atención que cuando pasó esto de la catástrofe yo lo haya encontrado tan "bajoneado", pensando que todo estaba perdido. Por eso me gustaría que hoy pudiéramos conversar respecto "lo que realmente sucedió ese día" ¿Le parece?

**M:** si hijo. Pregunte nomas.

**T:** quiero detenerme en un hecho, usted me contó lo que pasó ese día, sin embargo, Marco usted me contó que ese día en la noche usted ayudó a sacar a unas personas de un vehículo

que estaba atrapado en el lodo, logrando rescatar a cuatro personas, salvándoles la vida  
¿Que hizo esto posible?

**M:** pucha es que yo no puedo ver a los demás mal, no sé, "me da una hueva acá dentro"  
(se toca el pecho). Solo pensaba en ayudar, me olvide del barro, de todo.

**T:** ¿qué nos dice esto de usted como persona Marco?

**M:** ¿qué puedo ayudar? ... (piensa) mmm... como dijo usted soy luchador y ese día me la  
jugué por esas personas.

**T:** y por quien más se la ha jugado Marco

**M:** por mi familia, siempre voy a luchar por mis hermanos.

**T:** entonces yo podría decir Marco que usted ha sido un luchador en su vida y que el día  
de la catástrofe también lo demostró logrando ayudar a esas personas y sobreviviendo al  
aluvión.

**M:** no responde...

**T:** porque me parece Marco que el día de la catástrofe usted hizo muchas cosas, por  
ejemplo recuerda que me contó que había guardado las cosas de su madre. Podría haber  
corrido, el aluvión se acercaba, fue cuestión de minutos.

**M:** sipos, es que no podía perder las cosas de mi mamita.

**T:** intente contestarme otra pregunta Marco ¿Que diría su madre si yo le cuento que usted  
arriesgo su vida para conservar sus recuerdos?

**M:** que la quiero mucho.

**T:** exacto. Pienso Marco que usted está honrando a su madre de manera permanente, demostrando que aprendió lo mejor de ella y que gracias a las experiencias de su vida ha logrado ser una persona independiente y pro-activa, siendo un comerciante muy querido y respetado.

**M:** es que mi mama me dio mucho y ella se merece estar siempre en su casa. Por eso no podía perder las cosas de ella, son los únicos recuerdos que tengo.

**T:** Pero a mi me parece que no son los únicos recuerdos MARCO. Me ha contado muchas de las historias que vivió con su madre. Creo que ella no solo habita en los objetos que usted logró rescatar.

**M:** es que hay muchas cosas que uno lleva adentro, la mamá de uno no se olvida. Uno siempre recuerda las cosas que hace con su mama.

**T:** de todas maneras, además en su caso son recuerdos positivos. ¿Podríamos conectar estos recuerdos con lo que ocurrió en el aluvión?

**M:**no entiendo hijo.

**T:** quiero decir que si los recuerdos de su madre le ayudaron a tener fuerza ese día de la catástrofe.

**M:** yo creo que el amor a mi mamá siempre me ha ayudado, porque ella me enseñó del esfuerzo y del valerme por si mismo.

**T:** entonces podríamos decir que heredó de su mamá un manual para enfrentar desastres.

M: mmmm... si podría ser porque mi mamá me enseñó a enfrentar los problemas. Ella no le hacía el quite a nada, siempre estaba luchando, como te dije luchó por mi y por mis hermanos siempre.

T: Marco, ¿su hija es expresiva con usted?

M: sí, ella siempre me dice que me quiere. Es preocupada, como ve que yo soy preocupao, se siente bien. Aunque a veces me reclama porque dice que le pongo mucho color. Yo le digo, hija yo la he pasao en la calle y conozco los viejos, por eso no me gusta que salga mucho allá en Caldera. Además con este asunto de la pasta base. Uhhh... ta horrible, unos cabros chicos toos volaos en la esquina. ¿Los ha visto?

T: ¿en el muelle o no Marco?

M: en toos laos, si los cabros no se de donde sacan tanta hueva pa meterse. Mi hija dice que nunca ha probao pero igual siempre estoy preguntándole, pa que no se ande metiendo en huevas. Si hay cabros malos que no están ni ahí y pueden meter a mi hija en problemas. Mira con la marihuana yo no tengo ataos, prefiero que fume esa hueva que otras cosas. Pero no le encuentro ni una gracia, pero tu sabí que los cabros a todas las huevas le ven la gracias.

T: ¿Trata de protegerla MARco?

M: Sipos, yo creo como cualquier papá, aunque el mio fue bien penca. Pero no voy hacer lo mismo. Na que ver, pa qué.

T: ¿Su madre conocía a su hija?

M: la quería mucho mi mamita y ella también. Mi hija le decía Deli, Deli pa acá Deli pallá cuando venia. Si cuando se enfermo quería venirse a Copiapó, pero yo no la dejé, le dije hija termina tus estudios si la mamita va estar bien. Claro no sabía que se iba morir, si no pensaba que la cuestión iba terminar así.

T: ¿Compartieron hartos momentos juntos MARCO?

M: si siempre tomabamos tecito y conversábamos tonteras, cuando yo no tenía mucha pega eso si, Prácticamente los domingos, que eran los días que yo más tengo desocupaos y mi hija podía viajar también. Mi mamá siempre le hacía acordar cuando era chica esta mojona y bailaba en la mesa con tacos. Esta no se acuerda pero era peor que este otro (JP). Una vez quería bañar un gato y lo tenía en un tarro me acuerdo lleno de agua el pobre gato taba too mojado, ahí le di unos palmasos a la cabra porfia. Una vez le quería lavar los dientes al perro, ahí persiguiéndola pa quitarle el cepillo.

T: ¿Ha tenido buenos momentos como padre MARCO?

M: sí pocos pero buenos. Por lo menos tengo una relación buena con mi hija, a veces peleamos pero nos queremos. Pal cumpleaños de ella siempre trato de viajar, pa estar un rato con ella y llevarle un regalo, como es en noviembre, ahí no es tan malo por que como esta cerca la navidad se vende bien. Asi que siempre le llevo algo, le gustan los aros así como “dark”, de esos que son como vampiros, es fanática de esos gallos que vuelan y too el hueveo.

T: ¿MARCO, podríamos hablar de las cosas de su madre que rescató?

M: salvé fotos de mi mama, un carnet antiguo que sale mi madre pero cuando era joven, una filmadora que rescate y tenía unos casetes arriba del armario, esos casete sale ella, pero los quiero ver en el centro, como está la tecnología y too y los quiero llevar al centro a ver si los pueden pasar, por que son cinta. Son unos cassettes chicos, guatones, si antes uno veía en VHS, estos son mas chicos. Son así, no se si tu viste la Godzilla, cuando el loco metió la este, una cosa así. Alcance a salvar una ropa nueva de mi mami, que mi hermana le compraba, yo también le compraba, siempre quisimos no deshacerse de nada de mi mami. Mi cuñao decía qué sacan con tener esa ropa, a otra gente le puede servir. Y nosotros compramos de esas bolsas que tú metí la ropa y la chupai. Se perdieron dos cajoneras con ropa con el barro y quedó la de arriba, esa ropa está guardá.

T: Así que salvó algunas cosas Marco.

M: si por lo menos, me la tuve que jugar, si tuve que correr las cosas y tratar de que la humedad no se las comiera, porque lo demás si tú lo vieras quedo pa la escoba. Bueno tu viste el barro adentro. Se comió too.

T: entonces Marco se esforzó para conservar algo de su madre. A pesar de todo.

M: sí imagínate, si el barro practcamente me pasó la cintura.

T: y no tan solo eso Marco, además contribuyó a que otras personas estuvieran bien, sacar a esas personas del auto fue un acto de mucho coraje.

M: mi mami siempre me decía a mi, hijo uste ayude, porque dios siempre lo va a ayudar. Nunca pida nada a cambio. Pero siempre va haber alguien que va a estar con usted y va ayudarlo mucho.

T: No supo más de esas personas.

M: no pero un vecino me dijo que habían dicho que si no era por mi estarían quizás donde.

T: claro. Si el barro venía con todo.

M: yo creo que se hubieran muerto, o por lo menos no sé algo grave les hubiera pasado.

T: entonces MARCO yo podría decir que usted no se quedó quieto esperando que el barro se llevara todo, sino que hizo algo al respecto, es decir se movió y fue proactivo permitiendo que la catástrofe no se llevara los recuerdos de su madre y tampoco la vida de otras personas.

M: si en verdad, me la jugué ese día.

T: entonces sirvió todo lo que aprendió de sus experiencias MARCO, porque está acá conmigo y en buenas condiciones.

M: si, hay que ser agradecido. Si uno puede ayudar hay que hacerlo. Uno no se puede quedar quieto mirando.

T: oiga MARCO pero, esa persona que me describe no parece alguien que pensara como cuando nos vimos la primera vez y me dijo no se hacer nada sin mi madre. En realidad puede hacer muchas cosas sin su madre.

M: si por lo que veo, me las arregló solo desde muy joven.

T: y cómo cree que llegó a esa conclusión Marco, pensando en su madre ese día y no en todo lo que ha logrado a lo largo de su vida.

M: es que a lo mejor estoy pegado con mi mamá, como fue reciente y o la quería mucho.

T: ya Marco, para que podamos entender eso la próxima vez trataremos de realizar una actividad nueva.

### **Séptima sesión**

**Fecha: 06 agosto, 2015**

**Duración: 45 minutos**

T: ¿cómo se encuentra Marco?

M: bien hijo, con una semana de poca pega nomas, a la camioneta le están fallando las pastillas, así que estoy esperando que la arreglen para salir de nuevo con la mercadería. Esta cuestión es así. Pero en general bien, por lo menos hay pega todavía hijo que es lo importante. No me digas que trajiste esos lápices para pintar! (risas)

T: sí Marco. Pero mire, primero le quiero contar porqué hoy traje estos lápices. La idea es que realicemos una actividad. Esta actividad está enfocada en aquellas personas que han vivido una situación adversa y busca principalmente que aquellas personas afectadas reconozcan sus recursos y habilidades para la vida con las que cuentan para hacer frente a las adversidades. A lo largo de las sesiones que hemos tenido Marco, usted ha logrado relatarme muchas de sus historias, y hemos tratado de otorgarles un sentido para explicar cómo estas historias están conectadas a cómo reaccionó frente a la catástrofe. La idea de

este taller es que mediante un dibujo podamos continuar hablando de esas historias, que han dado tanto significado a su vida. Esto además Marco no es una prueba psicológica, ni tiene que ver con buscar en su personalidad algún problema, es más bien una forma de dialogar, respecto aquellas cosas en la vida a las cuales les otorga valor.

**M:** no si te pones a buscar hijo, vas a encontrar un montón de “huevas”. Si yo toi’ bien cagao. Pa que vamo’ a decir otra cosa (risas). Ya, bueno hijo. ¿Y tengo que dibujar? Es que yo soy muy malo para el dibujo. Nunca me ha gustado dibujar porque no le pego a esa cuestión.

**T:** creo que lo importante Marco es su relato asociado a lo que pueda decir su dibujo. Mire, le pido que tengamos algo de paciencia y veamos cómo nos resulta la actividad, recuerde que este proceso es voluntario, si no se siente cómodo haciendo la actividad la podemos detener. ¿Le parece si le explico la actividad y luego intentamos desarrollar el taller?

**M:** ya. Pero te digo, si tengo que dibujar, va quedar bien feo (sonríe).

**T:** no se preocupe Marco. Yo también soy malo para el dibujo y me sirvió de mucho realizar este taller en la universidad donde estudié. Así que, quédese tranquilo, es normal que a veces dibujar o pintar sea complicado. Mire, lo que necesito que dibuje es un árbol, pero no es cualquier árbol, este árbol está compuesto de raíces, hojas, frutos y otros objetos que si usted desea puede agregar. ¿Me entiende? La idea es que su árbol tenga raíces, hojas frutos u otros objetos si es que desea agregar algo más. Además si desea lo puede pintar.

**M:** ¿y cómo lo debo hacer...? (posiciona la hoja de manera vertical y luego horizontal)

**T:** como se sienta más cómodo Marco.

**M:** ya. A ver que sale. Présteme el lápiz “de tarea” (grafito) hijo.

**M:** ¿es necesario pintarlo?

**T:** no Marco. Si usted desea, puede terminar sin pintarlo.

**M:** hace años que no dibujaba. ¿Está bien así?

**T:** sí Marco. Lo importante son más bien las historias que podamos compartir.

**M:** ¿lo tengo que hacer grande?

**T:** la idea marco es que podamos leer lo que anote. Trate de que por lo menos se note claramente.

**M:** ya.

**T:** bueno Marco ahora que finalizó, le quiero dar las gracias y la próxima vez que nos veamos, me gustaría que le diéramos una vuelta a los contenidos de este dibujo. Le agradezco mucho.

## **Octava Sesión**

**Fecha: 20 agosto, 2015**

**Duración: 45 minutos**

T: Bueno Marco como le comenté me gustaría que habláramos de los contenidos de su dibujo.

M: si veamos la cuestión fea.

T: ¿tiene buenos recuerdos de El Salvador Marco?

M: sí los mejores. Los mejores recuerdos. Pucha lo que más recuerdo del Salvador, es como una cuadra, de esas cuadras que hay en Santiago. Una cuadra pero larga, larga, se juntaban todos, niños a jugar, hacer carreras de saco, el trompo, las carreras de autos. Lo otro que era bonito era que uno hacía un cumpleaños y llegaban todos, lo otro es que para la pascua se ponían de acuerdo todos los vecinos y se hacía la fiesta en una sola casa. Todos ponían igual, pero era mucho también como de ricos, de cuicos porque cuando uno estaba de cumpleaños, la cuestión era quien hacía el mejor regalo, entonces la gente se destacaba, era como un concurso que hacían y después cuando se hacía la pascua y el año nuevo se hacía en el club social. Ahí llegaban todos, prácticamente llegaba todo Salvador. Era bonito porque a la larga estabai' con tus papas, tu familia, con todos... mi papa trabajaba en la mina de Codelco Chile, mi hermano también trabajaba ahí pero era muy bohemio.

T: ¿se divirtió mucho cuando vivió allá Marco?

M: uhhh!! sipo. Jugaba todo el día yo, me mataba de la risa y cuando caía nieve - porque allá era muy helado- salíamos a correr y a tirarnos igual que las películas.

T: ¿también aparecen sus padres Marco? Bueno de su madre logró entender la importancia pero ¿Su padre Marco? porque cobra importancia acá.

M: él me crió hasta los ocho años y con él aprendí a cooperar y ayudar en la casa, tengo buenos recuerdos de mis papas conmigo en el Salvador. No le voy a desconocer eso al viejo weon'.

T: entonces Marco, ¿podríamos decir qué en el Salvador, usted tuvo la oportunidad de compartir, y de disfrutar de la compañía de otras personas?

M: sí, El Salvador era muy bonito, yo allá no tenía necesidad. Viví una bonita infancia. Además mi mamita no tenía que trabajar, pasamos harto tiempo en familia, eso sí con el Juan no tengo tantos recuerdos porque él ya trabajaba cuando yo estaba chico.

T: podría comentarme como era su navidad en El Salvador marco.

M: oh!!, hijo, recuerdo tantas luces en las calles, porque en Salvador se hacían competencias entre las calles, yo vivía cerca de la avenida El Tofo, ahí vivían puros gringos, ahora ya no, eran cuicos no se juntaban con los chilenos, los niños tampoco. Pero la calle donde yo vivía era para los trabajadores, y se llenaba con adornos. Nosotros corríamos a ver las casas, son todas iguales, pero con las luces parecían distintas. En navidad se comía pavo, porque los gringos comen esas cuestiones, con verduras y todo (sonríe). Te ponían de todo para comer, porque en El Salvador tú vivías gratis. Ya no sé se sea así.

T: entonces Marco podríamos conectar estos recuerdos en familia, con el valor que usted les da a sus hermanos y el compromiso que siente hacia ellos.

M: sí, yo creo que si porque crecí con ellos. Mira con el Juan Carlos no, pero igual me hago cargo de él porque en mi familia nadie quedaba de lado. Eso lo aprendí también de mi papa.

T: entonces Marco su padre también aportó a lo que es hoy en día. Me refiero a una persona que valora el compartir y la familia.

M: si, este viejo no era tan penca, si a mí papa lo “cagó” el ser muy enamorado el viejo de mierda.

T: me podría relatar una experiencia Marco donde, usted haya demostrado lo importante que era compartir.

M: haber. Mira... una vez yo estaba vendiendo en el centro y nos juntamos todos los vendedores, éramos como siete los de una esquina ahí cerca de Corona, la idea era armar un gremio, así que nos juntamos a tomar desayuno en la plaza, cada uno llevó su pan, la idea era organizarse para asegurar los puestos en las fechas importantes, porque acá en Copiapó hay gente que tiene más de tres puestos y eso na que ver. Entonces oye, desayunamos todos ahí temprano, porque ya como las ocho empieza a circular la gente. Ahí en una góndola, nos cagamos de la risa, porque la Rosa, una vieja que lleva años trabajando en el centro, se puso a pedir moneas como gitana.

T: ¿cómo participó usted Marco de aquella situación? Me refiero a que hacia mientras Rosa pedía monedas.

M: yo estaba sentado mirándola, a mi igual me gusta harto el “hueveo”, pa’ que vamo’ a andar con cosas. Me acuerdo que le aplaudía y después le animaba la cueca.

T: esa alegría ¿La podríamos conectar con la frase que coloca en su árbol “feliz siempre. No preocuparme de los problemas”? o sea esa alegría, de donde piensa que proviene Marco.

M: yo creo que de mi familia, en el Salvador. Siempre que estábamos juntos mi mamita, nos decía que había que poner el pecho adelante, que reírse era el mejor remedio. Si cuando los viejos salían del local de mi mamita al otro día pa la escoba, le decían no tengo ni uno me voy pelao’ tía Dela, ella siempre les respondía “¿y la risa oiga? Esa no se la quita nadie”

T: ¿podríamos decir que es por su madre Marco, que mantiene esa actitud hacia la vida en general? Me refiero a no perder el sentido del humor.

M: sí, yo creo que sí. De hecho, es algo que también le digo a los viejos en los puestos “oye no te “achaquís” por huevas”, si de una u otra manera uno se arregla.

### **Novena Sesión**

**Fecha: 10 septiembre, 2015**

**Duración: 45 minutos**

T: bueno. Anteriormente habíamos conversado acerca de sus historias y sus valores y virtudes Marco asociadas a los sucesos y las personas importantes en su vida. Ahora Marco le voy a devolver su árbol y quiero que nos coloquemos en la siguiente situación. Vamos a imaginar que el aluvión nuevamente va invadir Paipote, sin embargo en lugar de

su casa solo estará este árbol que construimos. Quiero que imagine el aluvión tratando de derribar el árbol ¿Usted me podría decir si el árbol logra resistir el barro? recuerde que este árbol es un luchador, que tuvo una infancia hermosa llena de recuerdos que han permitido unas raíces grandes y un tronco robusto, que está dispuesto a enfrentar los problemas con alegría y esfuerzo. Además quiero que recuerde que entre sus hojas estás aquellas personas por las que lucha diariamente y quiere sacar adelante. ¿Cómo enfrentará este árbol el aluvión Marco?

**M:** luchando con fuerza junto a su familia. Sonriendo.

**T:** ¿será capaz de resistir?

**M:** mira no te voy a mentir, se va doblar pero va aguantar.

**T:** son unas palabras muy sabias Marco, que aprendió de esta experiencia del aluvión.

**M:** que no hay que tirar la esponja, a veces uno se amarga por cuestiones que no valen la pena, igual extraño harto a mi mamita pa que te voy a mentir, pero le hice un altar y ahí le hablo a veces.

**T:** esta precioso Marco, que significa para usted.

**M:** la muñeca es ella, esa es re antigua, la virgen es porque ella era creyente y creo que ahora está descansando, el mantel los tejía mi mama y la foto de nosotros es su familia que siempre lucho.

**T:** es un lindo mensaje para ella Marco.

M: si lo viera yo creo que le gustaría, la Mamu lo vio y le dio pena al tiro. La Eli igual le gusto.

T: Marco, en esta oportunidad, yo le quiero hablar de lo que aprendí de usted. Porque para mi fue una experiencia tremenda lo vivido, le quiero confesar que a mi también me afecto y el aluvi3n. Historias como la suya me hacen pensar que a pesar de todo siempre podemos salir adelante. Su amor hacia su madre y su incondicionalidad hacia sus hermanos a pesar de sus condoros es algo que es admirable en usted. Su historia de perseverancia y de autonomía es enorme, nunca ha dejado de enfrentar sus problemas y la catástrofe es otra prueba de ello. Honestamente Marco, me alegro mucho de haberle conocido. Le cuento además que no sé como termine este trabajo, debo analizar todo y ver las conclusiones pero no me cabe la menor duda que lo que vivimos acá es mucho más importante que eso. Gracias Marco.

M: gracias hijo, a mi también me sirvió. Yo no creo mucho en estas cosas, pero hablar de mi familia me ayudó a darme cuenta de que he vivido muchas cosas y he salido adelante.