



Tatan

B A G S

MEMORIA DE TÍTULO 572 - FERNANDA VEGA LEIVA
PROFESOR GUÍA: PILAR PANTOJA FERRONI

Escuela de Diseño
Universidad de Valparaíso
Valparaíso, Chile
2018

PT DIE
✓ 422 t
2018



FACULTAD DE ARQUITECTURA
UNIVERSIDAD DE VALPARAISO



ESTA MEMORIA FUE APROBADA
CON NOTA 5,8

VALPARAISO. 31.10.2018.





Tatam

H A N D M A D E
B A G S

Memoria de Título
TATAU BAGS, diseño de línea de marroquinería tatuada con
identidad Chilena.

Autor
Fernanda Belén Vega Leiva

Académico
Pilar Pantoja Ferroni

Escuela de Diseño
Facultad de Arquitectura
Universidad de Valparaíso

Valparaíso
Chile
2018

Tatau Bags,
diseño de línea de marroquinería
tatuada con identidad Chilena.

Índice

Oportunidad de Diseño	12	Capítulo 6	75
Palabras Claves	16	6.1. Producto	76
Objetivos	17	6.1.1. Génesis formal.	79
Introducción	19	6.1.2. Paleta Cromática	80
Capítulo 1: El tatuaje	21	6.1.3. Estructura de la colección	81
1.1. Definición y Etimología del tatuaje	22	6.2. Comunicación	94
1.2. Orígenes e historia del tatuaje.	24	6.3. Servicios	103
1.3. El tatuaje en la era moderna	28	Capítulo 7	107
1.4. Técnicas y materiales	30	7.1.1. Quienes Somos	108
1.5. Estilos Gráficos del Tatuaje	34	7.1.2. Organigrama	109
Capítulo 2: El cuero	41	7.1.3. Objetivos a corto, mediano y largo plazo	110
3.1. El cuero, definiciones.	43	7.1.4. Metodología de emprendimiento	111
3.2. Reseña histórica y orígenes	44	7.1.5. Modelo de negocio.	112
3.3 Usos del material.	46	Bibliografía y Linkografía	117
3.4. Fabricación, características y cualidades.	47		
3.4.1. ¿Cómo se prepara el cuero?	47		
3.4.2. Propiedades Física del cuero.	51		
3.4.3. Acabados del cuero	53		
Capítulo 3 :Experimentación de aplicación de tatuaje	55		
Capítulo 4	61		
4.1. Moodboard de Usuario.	62		
4.1. Tipo de Usuario.	64		
Capítulo 5	67		
5.1. Metodología	68		
5.2. Fundamento	71		
5.3. Desarrollo Propuesta	72		
5.3.1. Moodboard inspiración	72		
5.3.2. Propuesta de valor	73		

Introducción

El tatuaje está presente en nuestra cultura como técnica y arte desde hace más de 8.000 años, evolucionando desde los pueblos indígenas. La palabra tattoo (tatuaje), proviene de los indígenas de la isla de Tahiti en la Polinesia, ya que el sonido emitido por las herramientas de trabajo producían un sonido como "TaTau".

El objetivo del tattoo (tatuaje), es colorear en la piel imágenes o textos de manera permanente con agujas u otros objetos cortos punzantes, mediante la tinta o algún otro pigmento, el cual es depositado bajo la epidermis de la persona.

Esta tendencia artística se prolongó por el resto de las islas de la Polinesia, con un propósito religioso, espiritual de identificación y linaje. Con el tiempo lo encontraron navegantes europeos en Nueva Zelanda, Samoa y Hawai. A pesar de que los distintos misioneros que llegaron a estas islas, con el fin de evangelizar intentando anular esta tradición por considerarla "salvaje", hacia el siglo XIX, el tatuaje siempre se mantuvo vivo.

Adelantámonos a nuestra década el tatuaje aún continúa bajo la sombra, pero poco a poco ha ido perdiendo el

estigma de ser una práctica que se relaciona a la baja sociedad, a la decadencia o a la delincuencia, todo esto gracias a que las nuevas generaciones continúan avanzando y perdiendo los viejos pensamientos conservadores.

El presente título tiene como principal objetivo potenciar el reconocimiento de tatuaje como arte gráfico que es, gracias a la evolución de su técnica por medio de nuevos soportes gráficos. Se encuentra la oportunidad de diseño estudiando a los detractores del tatuajes, analizando sus razones para llegar a una propuesta e idea de producto.



Oportunidad de Diseño

El tema propuesto "Diseño de línea de marroquería tatuada con identidad Chilena" se aborda en primera instancia debido a experiencias e intereses personales como alumna de Diseño, y que luego se fueron profundizando gracias al compartir con artesanos textiles en ferias libres y tatuadores tanto profesionales como amateur en diferentes ocasiones y contextos.

En primera instancia se detectó el gran estigma social que el tatuaje aún posee hasta hoy en día y en el descubrir cómo llevar este arte a un contexto diferente en dónde no se vea perjudicado tanto la tradición, la técnica y sus materiales.

El tatuaje ha estado presente dentro de la cultura de la humanidad desde hace décadas, perdiendo poco a poco el estigma de ser una práctica que se relaciona a la baja sociedad, a la decadencia o a la delincuencia (conceptos que se apropiaron debido a fenómenos sociales, tales como asociar una prenda de vestir a una cierta cultura), todo esto gracias a que las nuevas generaciones continúan avanzando y perdiendo los viejos pensamientos conservadores.

El problema, sin embargo, es que todavía existen sentimientos encontrados debido a que aún vivimos

en un país de tipo conservador, por lo que los tatuajes, en reiteradas ocasiones, son vistos como "poco serios", o de frente están prohibidos por cláusula en algunos sectores sociales o laborales.

De aquí nace la primera oportunidad, la de llevar el arte del tatuaje, para exponer de lleno su evolución y cambiar los paradigmas que están asociados a él. Ver el tatuaje como un arte abre un sin fin de posibilidades, tanto como en su sistema de difusión, de expansión, e incluso en su soporte gráfico.

Se propone un proyecto que sea guiado por el Diseño para vincular dos técnicas, el tatuaje y el trabajo en cuero, ambas técnicas ancestrales, para llevarlos a una realidad local.

La elección de la técnica y trabajo en cuerpo tiene relación directamente a la cualidad y origen del material, siendo piel en todos sus sentidos, continúa con uno de los principales definiciones del trabajo tatuado: Tinta inyectada en piel.

Siendo diseñadores, una nuestras labores o habilidades como tal, es poder elevar el potencial de un producto hacia un nuevo nivel, o derechamente cambiarlo para

generar un producto totalmente nuevo que cause impacto, ya sea social, económico o tecnológico. Dándole paso a la segunda oportunidad: crear un producto nuevo, que tome los rasgos característicos del tatuaje desde su técnica tanto gráfica como mecánica, su significado cultural y personal, su origen, y su soporte para trasformarlo en un objeto de diseño de alta gama y así demostrar que el arte del tatuaje puede elevarse sin problemas a múltiples segmentos sociales.

Palabras Claves

Tatuaje, cuero, colección de accesorios, trabajo manual, confección nacional.

Objetivo General

Reformular la técnica del tatuaje como un arte gráfico en nuevos soportes funcionales.

Objetivos Especificos

- Diseñar un modelo de negocio acercando la cultura del tatuaje a nuevo público y consumidores.
- Contribuir con una nueva propuesta de colección de objetos textiles, enmarcada en la industrial del cuero, nacional mediante el uso de técnicas y recursos del tatuaje.
- Generar un nuevo objeto textil a partir de la fusión entre dos técnicas ancestrales, como lo es la Marroquinería y Tatuaje, rescatando su valor de arte manual para así llevarlo a un contexto de "artículo de exclusividad".

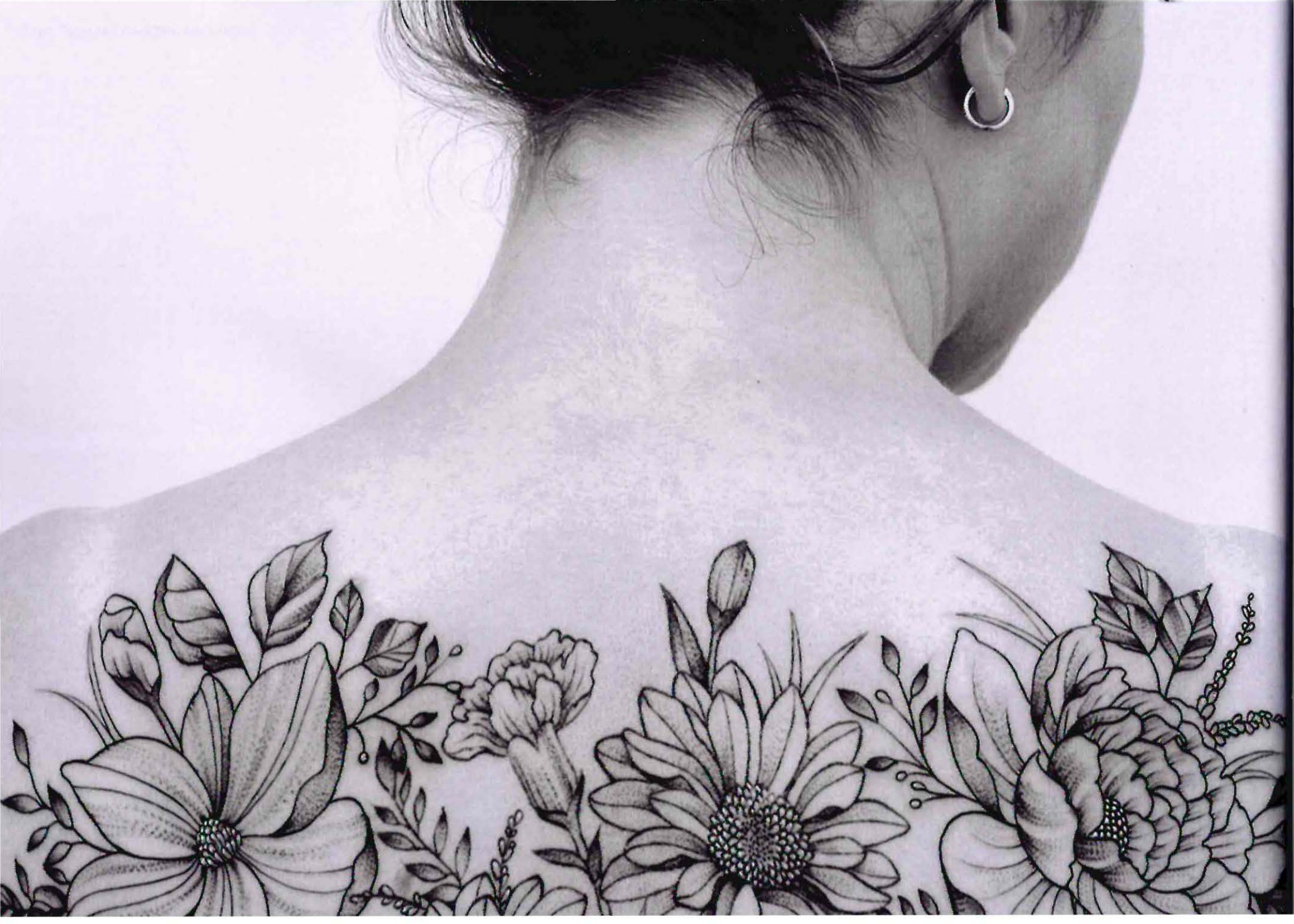

Introducción

El presente trabajo de Proyecto de Título tiene relación con el tatuaje: su técnica, historia y contexto social-cultural, y el cuero como medio material y técnica de trabajo como recursos de origen nacional.

Sin lugar a dudas el tatuaje tiene rasgos gráficos e icónicos característicos que lo han hecho trascender a lo largo de generaciones y que se diferencian totalmente de otros estilos gráficos, el hecho de que el trazo se realice con una aguja insertando tinta le otorga ya un elemento y una estética distintiva de cualquier otra técnica de dibujo o ilustración. Sin dejar de lado el hecho de que la tinta se inyecta en la piel, dejando una marca para toda la vida.

El material textil escogido es el cuero animal natural Chileno. El cuero es uno de los materiales textiles más nobles que existen en la historia de la humanidad, que gracias a un cuidado simple puede traspasarse de generaciones en generaciones. Sin mencionar que la tradición del cuero en Chile lleva siglos y aún se encuentra en desarrollo, gracias a la participación de jóvenes empresas que lograron ver este potencial y lo llevaron a productos contemporáneos y de uso popular.

El cuero, aunque se considere un material textil, continúa siendo piel. De ésta manera el sentido del tatuaje siendo grabado en la piel de forma permanente continúa vigente, convirtiéndose en objeto de diferenciación. Además de las propiedades nobles del cuero y su capacidad de ser transformado e intervenido, este puede ser tatuado ya que la sus fibras están constituidas por la dermis del animal, misma capa que permite alojar la tinta en el cuerpo humano.

Por lo tanto, el cuero posee las capacidades tanto para el desarrollo de productos y accesorios textiles como para ser intervenido gráficamente por medio del arte del tatuaje, utilizando la misma técnica, los mismos materiales, y respetando la tradición.

A través de este proyecto se quiere potenciar la identidad nacional a través de todos los elementos principales que la conforman, como lo es el cuero de fabricación nacional y artesanal, confección nacional, artistas tatuadores y ilustradores nacionales, a modo de generar un valor agregado como producto 100% de fabricación Chilena.

La temática escogida para la ilustraciones es flora y fauna Chilena, destacando la identidad nacional en

el nivel gráfico para sumarse al trabajo en cuero de fabricación Chilena y los ilustradores nacionales. Se trabajará en torno a líneas simples y geométricas utilizando un estilo de tatuaje botánico, derivado del Dotwork, OldSchool y Blackwork.

Sobre el producto final: Los diseños de los bolsos y mochilas serán fabricados bajo la primicia de productos de alta calidad para uso diario, adaptándose las necesidades actuales, en relación de movilidad, capacidad y diseño. Promoviendo la fabricación de productos locales bien diseñados con una perspectiva global del diseño.

Capítulo 1

El Tatuaje



1.1. Definición y Etimología del tatuaje

Se llama tatuaje al dibujo o al texto que se realiza sobre la piel inyectando tinta debajo de la epidermis. La técnica, con variaciones, se emplea desde hace miles de años, de acuerdo a los registros detectados por arqueólogos.

El tatuaje es una forma de modificación desarrollada por el hombre para marcar el cuerpo utilizando pigmentos para crear formas, símbolos, imágenes, dibujos o caligrafía en la piel, siendo una pieza clave en la historia de la humanidad. Dentro de los estudios antropológicos, el tatuaje ha servido como un eslabón para determinar ciertos rasgos sociales y culturales de civilizaciones antiguas. Desde la prehistoria, hasta nuestros días, la modificación corporal ha estado presente como un factor determinante en sectores específicos de la población mundial.

Si bien es cierto, no existe ninguna verdad absoluta acerca del origen y significado de los tatuajes, se puede hacer una aproximación a su significado etimológico. El término tatuaje probablemente deriva de la palabra "Ta-Tau", que en el idioma polinésico significa marcar o golpear dos veces, en alusión al método antiguo y tradicional de crear un tatuaje por medio del golpeteo de un hueso contra otro sobre la piel, provocando un

sonido similar a "tau-tau", posteriormente se incorpora al español a través del francés "tatouage".

El vocablo fue introducido en Europa en el siglo XVIII por el explorador inglés James Cook, que junto a sus marineros descubrieron a los Samoanos tras uno de sus viajes por los mares del océano Pacífico. Los hombres de mar quedaron fascinados por los tatuajes de los aborígenes y equivocadamente tradujeron la palabra «tatau» como tatuaje. Entre los pueblos primitivos, tatuarse no tenía nada de transgresivo, sino que incluso era un signo de integración social.

El tatuaje masivo contemporáneo, actualmente se logra a través de una máquina para tatuajes, de un funcionamiento muy similar al de un taladro dental, la cual mediante un sistema mecánico de engranajes, esta máquina mueve una aguja hacia arriba y abajo a diferentes potencias configurables. Así la aguja, cargada con tinta, perfora la piel entre unas 50 y 3000 veces y deposita la tinta. La primera máquina de tatuajes fue inventada por el estadounidense Samuel O'Reilly a fines del 1800 y aunque se han desarrollado una enorme gran cantidad de nuevas tecnologías, el mecanismo ha variado muy poco.

Hoy toda máquina de tatuajes posee: una aguja; especialmente esterilizada, un sistema de tubo (que transporta la tinta a través de la máquina), un motor eléctrico (que la hace funcionar) y un pedal, que como en las máquinas de coser regula el movimiento vertical de la aguja.

Pero ¿cómo un tatuaje logra ser permanente?

Al momento de tatuar, la aguja penetra en la piel generando una herida, esto desencadena el proceso natural de inflamación y reparación del cuerpo de manera casi inmediata. Como la aguja penetra hasta la dermis, que es la segunda capa de la piel, el proceso de renovación celular no es tan constante como sucede en la epidermis, la cual que elimina unas 40.000 células muertas por hora.

Una vez que la aguja atraviesa hasta la dermis y deposita la tinta, comienza el proceso de inflamación. Células llamadas macrófagos y fibroblastos acuden al rescate, devorando la tinta del tatuaje en un intento por limpiar la causa de la inflamación, algunas son eliminadas por el sistema linfático pero la gran mayoría es incapaz de disolver la tinta por lo que se quedan en la dermis hasta su muerte. Es la tinta al interior de estas células "protectoras" lo que vemos a través de la

piel, y al momento de su muerte celular, son devoradas por nuevas células manteniendo el tinte y por lo tanto continúan haciendo visible el tatuaje, por lo mismo es natural que los tatuajes se vayan desvaneciendo o perdiendo nitidez con los años ya que el cuerpo sigue combatiendo indefinidamente las partículas de pigmento intrusas.

Epidermis, the skin's outer layer, acts like a tinted window over the tattoo.

Each needle injects ink, a drop at a time, 1-2 millimeters below the skin's surface.

Dermis is the target area. Here antibodies surround the ink and trap it in place.

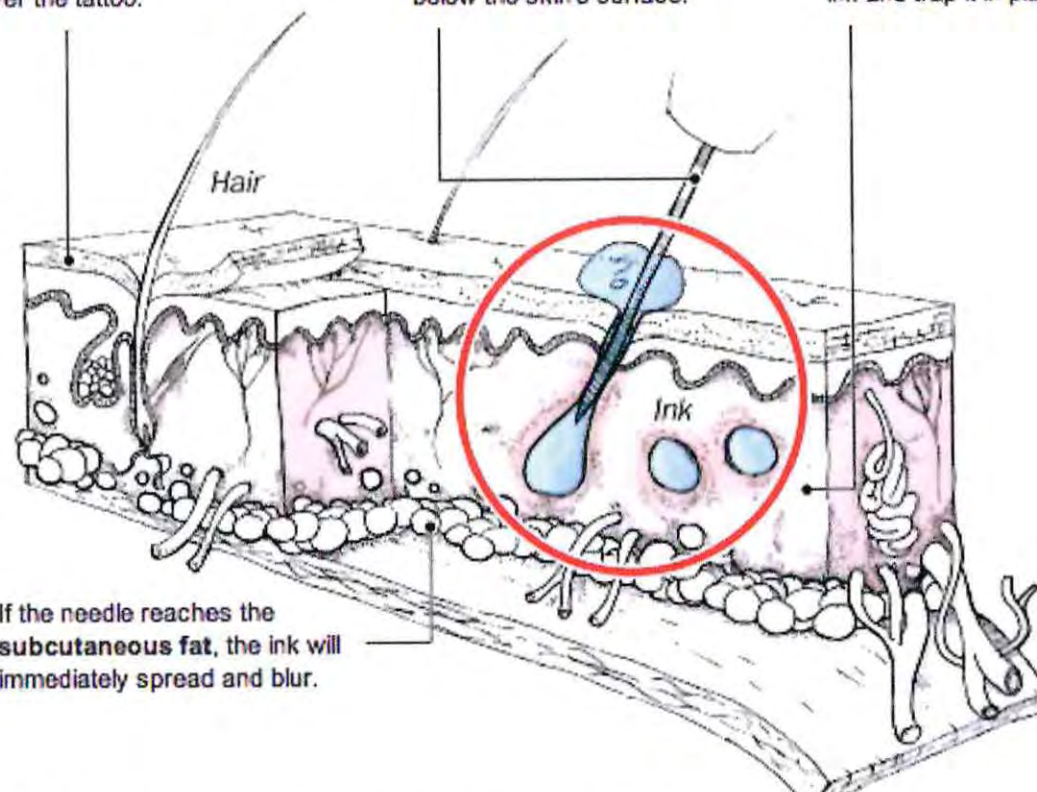

If the needle reaches the subcutaneous fat, the ink will immediately spread and blur.

1.1. Definición y Etimología del tatuaje

Se llama tatuaje al dibujo o al texto que se realiza sobre la piel inyectando tinta debajo de la epidermis. La técnica, con variaciones, se emplea desde hace miles de años, de acuerdo a los registros detectados por arqueólogos.

El tatuaje es una forma de modificación desarrollada por el hombre para marcar el cuerpo utilizando pigmentos para crear formas, símbolos, imágenes, dibujos o caligrafía en la piel, siendo una pieza clave en la historia de la humanidad. Dentro de los estudios antropológicos, el tatuaje ha servido como un eslabón para determinar ciertos rasgos sociales y culturales de civilizaciones antiguas. Desde la prehistoria, hasta nuestros días, la modificación corporal ha estado presente como un factor determinante en sectores específicos de la población mundial.

Si bien es cierto, no existe ninguna verdad absoluta acerca del origen y significado de los tatuajes, se puede hacer una aproximación a su significado etimológico. El término tatuaje probablemente deriva de la palabra "Ta-Tau", que en el idioma polinésico significa marcar o golpear dos veces, en alusión al método antiguo y tradicional de crear un tatuaje por medio del golpeteo de un hueso contra otro sobre la piel, provocando un

sonido similar a "tau-tau", posteriormente se incorpora al español a través del francés "tatouage".

El vocablo fue introducido en Europa en el siglo XVIII por el explorador inglés James Cook, que junto a sus marineros descubrieron a los Samoanos tras uno de sus viajes por los mares del océano Pacífico. Los hombres de mar quedaron fascinados por los tatuajes de los aborígenes y equivocadamente tradujeron la palabra «tatau» como tatuaje. Entre los pueblos primitivos, tatuarse no tenía nada de transgresivo, sino que incluso era un signo de integración social.

El tatuaje masivo contemporáneo, actualmente se logra a través de una máquina para tatuajes, de un funcionamiento muy similar al de un taladro dental, la cual mediante un sistema mecánico de engranajes, esta máquina mueve una aguja hacia arriba y abajo a diferentes potencias configurables. Así la aguja, cargada con tinta, perfora la piel entre unas 50 y 3000 veces y deposita la tinta. La primera máquina de tatuajes fue inventada por el estadounidense Samuel O'Reilly a fines del 1800 y aunque se han desarrollado una enorme gran cantidad de nuevas tecnologías, el mecanismo ha variado muy poco.

Hoy toda máquina de tatuajes posee: una aguja; especialmente esterilizada, un sistema de tubo (que transporta la tinta a través de la máquina), un motor eléctrico (que la hace funcionar) y un pedal, que como en las máquinas de coser regula el movimiento vertical de la aguja.

Pero ¿cómo un tatuaje logra ser permanente?

Al momento de tatuar, la aguja penetra en la piel generando una herida, esto desencadena el proceso natural de inflamación y reparación del cuerpo de manera casi inmediata. Como la aguja penetra hasta la dermis, que es la segunda capa de la piel, el proceso de renovación celular no es tan constante como sucede en la epidermis, la cual que elimina unas 40.000 células muertas por hora.

Una vez que la aguja atraviesa hasta la dermis y deposita la tinta, comienza el proceso de inflamación. Células llamadas macrófagos y fibroblastos acuden al rescate, devorando la tinta del tatuaje en un intento por limpiar la causa de la inflamación, algunas son eliminadas por el sistema linfático pero la gran mayoría es incapaz de disolver la tinta por lo que se quedan en la dermis hasta su muerte. Es la tinta al interior de estas células "protectoras" lo que vemos a través de la

piel, y al momento de su muerte celular, son devoradas por nuevas células manteniendo el tinte y por lo tanto continúan haciendo visible el tatuaje, por lo mismo es natural que los tatuajes se vayan desvaneciendo o perdiendo nitidez con los años ya que el cuerpo sigue combatiendo indefinidamente las partículas de pigmento intrusas.

Epidermis, the skin's outer layer, acts like a tinted window over the tattoo.

Each needle injects ink, a drop at a time, 1-2 millimeters below the skin's surface.

Dermis is the target area. Here antibodies surround the ink and trap it in place.

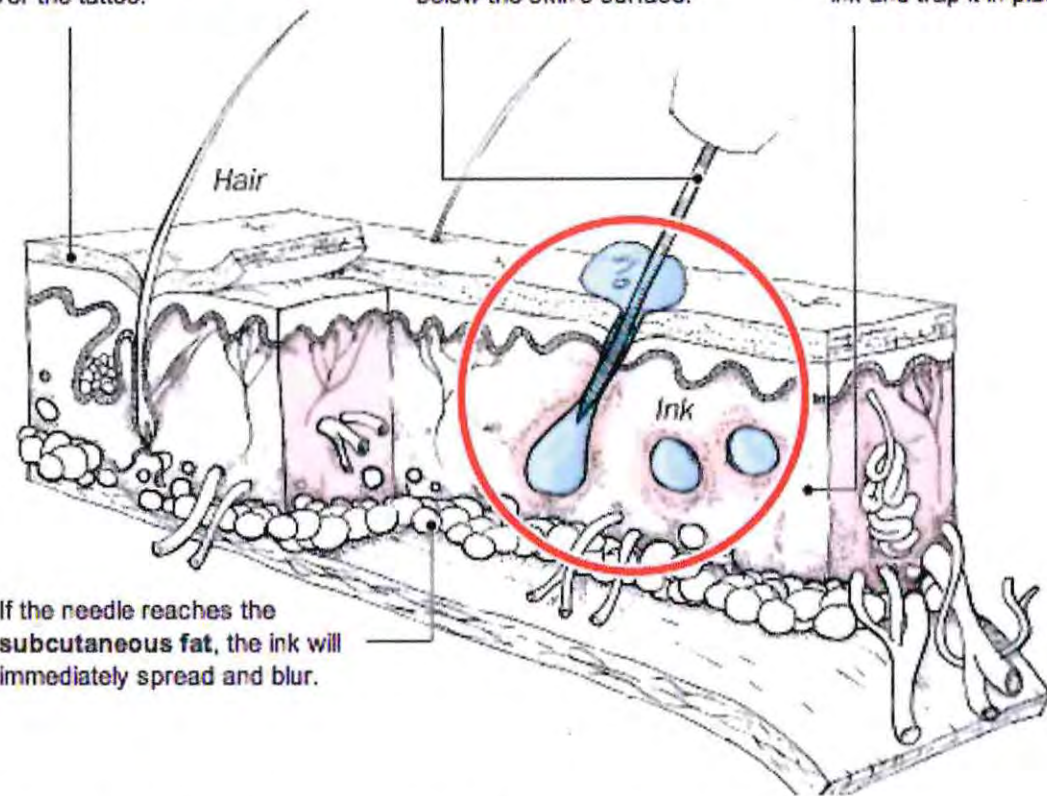

If the needle reaches the subcutaneous fat, the ink will immediately spread and blur.

Imagen: Figura que ilustra el momento en que la aguja penetra la piel depositando la tinta (de color azul)
Fuente: https://78.media.tumblr.com/tumblr_m83hnt2OD51rbraxfo1_1280.png

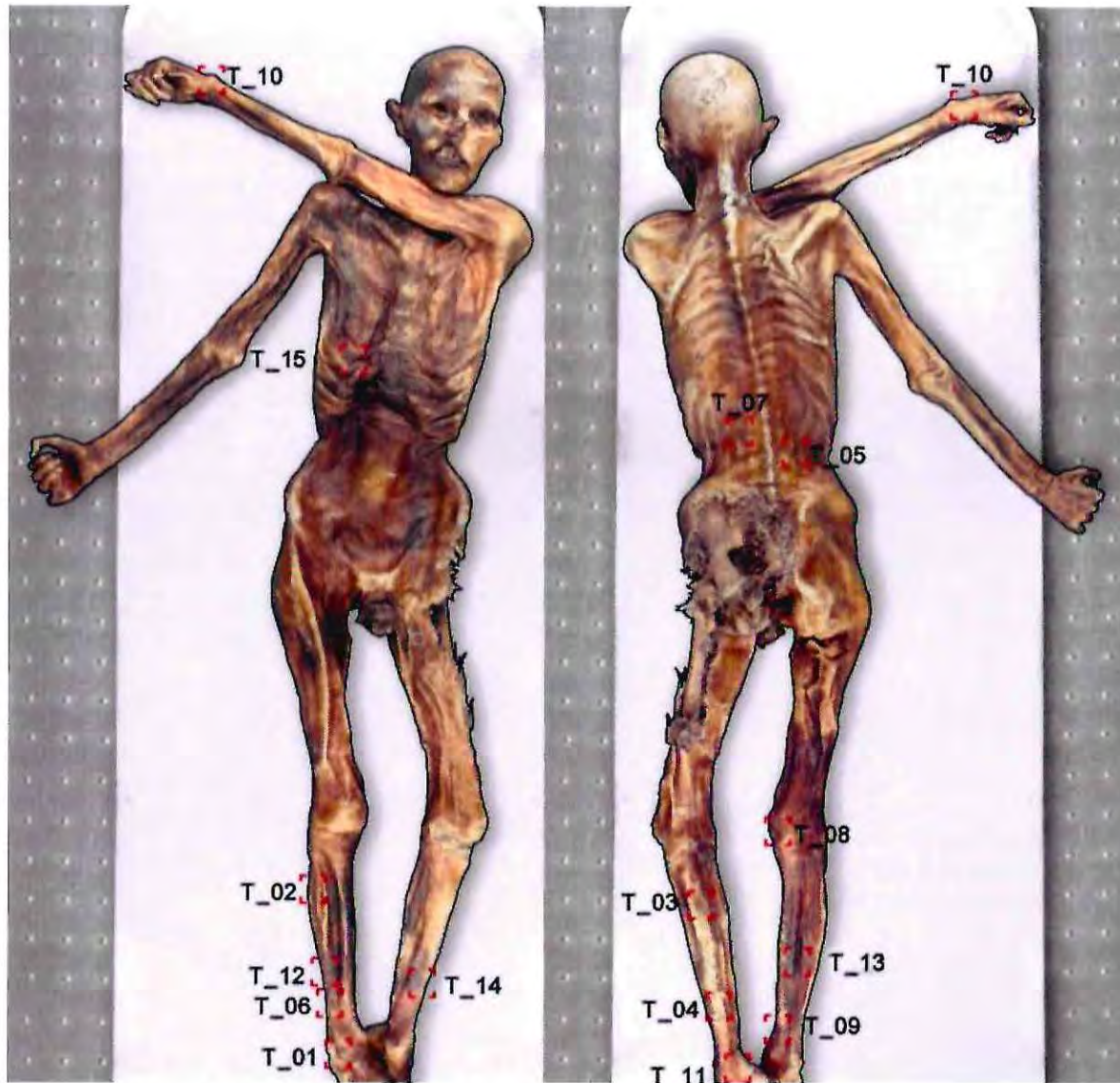

1.2. Orígenes e historia del tatuaje.

No se puede determinar con exactitud la fecha y/o lugar de nacimiento de los primeros tatuadores, pero si se puede decir, a modo general, que dicho arte ha estado presente a lo largo de un sin fin de culturas a lo largo de la historia mundial: los egipcios, la cultura Maorí, ciertas culturas milenarias de África, China, Polinesia, además de las culturas de nuestros antepasados directos como fueron los Onas y la cultura de Isla de Pascua.

Las primeras evidencias de la práctica del tatuaje datan del año 6000 a.C, pertenecientes a momias chinchorro descubiertas en 1984 las cuales tenían marcas de carbón bajo la piel en distintas partes de cuerpo, posteriormente, en el año 1991, se descubre en un glaciar ubicado en la frontera entre Austria e Italia, una momia de un cazador que data de la era Neolítica (5,300 años); Ötzi "el hombre del hielo", quien habría muerto después de que le clavaran una flecha, se le pudo identificar un mínimo de 57 tatuajes, los que consistían en puntos, rayas y cruces, tenía la espalda y las rodillas tatuadas.

Grecia y Roma

En Grecia la práctica del tatuaje era propia de pueblos bárbaros que utilizaban dichas marcas para identificar criminales y esclavos. Roma por su parte, que aprendieron la técnica a través de los griegos, le dieron otro contexto al utilizar el tatuaje para marcar a su ejército después de superar pruebas de "admisión" o para identificar a los desertores.

Japón

En Japón la evidencia más antigua del tatuaje data del año 3,000 aC, hallada en unas figuras de barro que representan caras y dibujos de tatuajes. Estas figuras acompañaban a los muertos en el viaje a lo desconocido y es por esto que se cree que en esta región los tatuajes tenían un significado mágico y religioso.

Tradicionalmente el tatuaje japonés es nombrado como Irezumi, que es una palabra referida a la inserción permanente de tinta bajo la piel, normalmente con fines decorativos. Entre los años 300 a.C. y 200 d.C., el período Yayoi, los tatuajes fueron usados como

símbolos de estatus así como de tener significados decorativos y espirituales, de hecho tatuadores eran conocidos como los Hori (artistas japoneses de tatuajes), considerados los maestros en su uso de colores, perspectiva e imaginación. Posteriormente, al rededor del año 200 d.C. y hasta el año 600 d.C. el tatuaje se convirtió en sinónimo de la actividad criminal y comenzó a tomar una connotación mucho más negativa ya que fue usado para marcar a los delincuentes a modo de castigo. Se les tatuaba los brazos entre el codo y la muñeca con líneas gruesas u otro tipo de forma de manera que fueran fácilmente reconocibles como personas que desobedecían la ley, y por lo tanto eran repudiables para la sociedad durante toda su vida. Debido a esto, los criminales marcados comenzaron a tapar sus vergonzosos tatuajes con nuevos tatuajes de dibujos más mitológicos, es en este momento en donde se inicia la tan famosa cultura y estética "Yakuza", convirtiéndose posteriormente en el factor identitario de la mafia japonesa, distinguiéndose por tener tatuajes en casi la totalidad del cuerpo.

En Japón se ha conformado una de las tradiciones tatuadoras más importantes del mundo, desarrollándose de manera decorativa como lo conocemos ahora durante año 1600 d.C. al año 1868 d.C. No obstante, en



Imagen: Ejemplo de tatuaje "Yakuza" de cuerpo completo.
Fuente: <https://www.pinterest.es/pin/846958273642683604/?lp=true>

el año 1842 el emperador Mutsuhito decidió prohibir la práctica del tatuaje deseando proteger su imagen y causar buena impresión con el occidente, ya que el país estaba interesado en abrirse al mercado mundial y no quería dar al mundo exterior una imagen que podría considerarse de barbarie. Sin embargo estos siguieron siendo populares entre los criminales y causaron gran impresión a los extranjeros que viajaban a Japón para ver la habilidad de los tatuadores.

Durante las fuerzas de ocupación en 1948 el tatuaje fue legalizado nuevamente, pero su uso aún tuvo connotaciones criminales y se asociaba a la mafia japonesa Yakuza.

Polinesia

Los antiguos pobladores de la Polinesia fueron los primeros en grabarse motivos en la piel, creyendo que su energía, su poder espiritual o su fuerza vital se mostraba a través de los símbolos en su piel.

Polinesia es la región del mundo que tiene la más destacada tradición y reputación de lo que es el tatuaje artístico, y lo que hoy se conoce sobre estas artes antiguas es gracias a la tradición, leyendas y rituales. Elaborados diseños geométricos eran continuamente agregados, renovados y embellecidos durante toda la

vida de la persona hasta cubrir todo su cuerpo. Para los polinésicos, la tradición de tatuar (o "tatau") a mano, era definida por el rango y el título, la prioridad partía con jefes y asistentes, después continuaban con familias notables ordenándolas por fecha de nacimiento. Las ceremonias de tatuaje para los jefes jóvenes, que normalmente se llevaban a cabo al inicio de la pubertad, eran asuntos complicados y eran una parte clave de su ascendencia a un papel de liderazgo.

China

En China, la práctica del tatuaje se expandió en conjunto con la ruta de la seda. Sin embargo tenía una connotación negativa, el hecho de tener un tatuaje significaba castigo, para ellos era una deformación del cuerpo y algo totalmente indeseable, asociado a las clases más bajas o incluso al inflamando, aunque hubo algunos periodos en la historia del Lejano Oriente en que se aceptan los tatuajes como excepción.

Aunque la técnica se ha practicado en China durante miles de años, el segmento social considerado civilizado y sofisticado, rechazó este tipo de arte quedando totalmente desacreditada después de la toma de poder de los comunistas en 1949.

El cambio llegó en el siglo 18 cuando los artistas



Imagen: Ejemplo de tatuaje Polinésico

Fuente: <https://i.pinimg.com/originals/51/95/6e/51956e5b771903b5158fc2fbaefc5bc3.jpg>

comenzaron a interesarse en el arte del tatuaje. Por un periodo de tiempo, los tatuajes lograron ser una moda, especialmente en la clase trabajadora, arte que fue muy influenciado por el tatuaje tradicional Japonés, que era referencia e influencia directa para China.

De hecho, hay muchas similitudes en las historias de los tatuajes en China y Japón. En primer lugar, ambos países tuvieron pueblos con fuertes tradiciones de tatuajes que se escapan de la legislación del imperio. En segundo lugar, la práctica del tatuaje punitivo, la humillación pública de los delincuentes, se produjo tanto en China como en Japón. Este castigo era esencialmente una sentencia de cadena perpetua ya que las personas marcadas de esta manera estaban condenadas a una vida en los márgenes de la sociedad. Por lo tanto, gradualmente se desarrolló una potente cultura del tatuaje en la baja sociedad.

Actualmente el estigma y la mala fama de los tatuajes en China ha desaparecido progresivamente gracias a la influencia de las celebridades y estrellas del deporte, y en parte han logrado ser mucho más aceptados socialmente en la última década impulsado principalmente por una generación más joven que no tiene miedo de sobresalir, pero también por las habilidades sofisticadas de los artistas del tatuaje en China.

India

En India el tatuaje tiene una larga trayectoria. Durante cientos de años, la tradición del tatuaje fue venerada en los sectores agrícolas y selváticos de la India. Las antiguas comunidades indígenas copiaron las figuras que se formaban en las rocas prehistóricas. Llamaron al proceso "gudna" (enterrar la aguja en hindi) e hicieron alarde de las marcas como joyas que nadie podría quitarles, incluso si perdieran todas sus posesiones terrenales.

En la India del siglo XVI la henna era usada ampliamente, también en el norte de África y en el Medio Oriente. La henna es un polvo de hojas secas procedentes del arbusto "lawsonia Inermis" que crece en climas calientes, encontrándose principalmente en Egipto, Irán, India, Malasia, Marruecos, Pakistán, Siria y regiones del Norte de África, donde es frecuente ver este tipo de tatuaje.

Los tatuajes de henna en India son un arte milenario que poco a poco se extendió a los demás países del subcontinente indio hasta popularizarse en todo el mundo. A este tipo de tatuajes se les llama mehendi, una palabra proveniente del sánscrito que se refiere a la técnica de coloración de la piel con un tinte natural de color rojo.

Aunque tradicionalmente el mehendi es un arte que se realiza sobre el cuerpo de las mujeres el día de su boda, estos tatuajes temporales se han convertido en un recurso artístico que dicen favorece la felicidad, la fertilidad y la protección contra el mal de ojo, con una profunda simbología hindú. Una vez que el uso de la henna se difundió más ampliamente, aumentó su importancia cultural y fue incluida en muchos aspectos de la vida diaria, espiritual y ceremonial. Cuando la realeza hindú utilizó la henna como un trabajo artístico, se aseguró un lugar en las tradiciones de su país y poco a poco se fue filtrando a todas las clases sociales; conforme crecía su popularidad, aumentaban los diseños y métodos de aplicación.

1.3. El tatuaje en la era moderna

La era moderna del tatuaje comienza en el mar con las expediciones de Colón en América y del capitán James Cook a las islas de la Polinesia al rededor del año 1770. En estas expediciones, los marineros tuvieron contacto con los indígenas amerindios, con los maoríes y otras tribus que les "enseñaron" el arte de tatuar.

Era una época en donde el catolicismo y la mentalidad de la Edad Media llegó a prohibir los tatuajes (junto muchos otros medios de expresión), concebidos como una mutilación al cuerpo sagrado. Sin embargo, los marineros, sobre todo los que iban en las expediciones de Cook, tomaron el arte del tatuaje y lo utilizaron como un medio para representar su identidad en tiempos posteriores a la Primera Guerra Mundial, inspirados en los rituales maoríes, posteriormente llevándolo de vuelta al continente.

Los marineros serian entonces los "primeros artistas" que de cierto modo que llevaron este arte de ciudad en ciudad, de país a país y que a través del comercio y difusión logró propagarse y popularizaste hasta que el tatuaje llegó a ser algo normal.

En este momento en donde empezó a existir una concepción diferente del tatuaje en Occidente,

llegando hasta los soldados americanos. El primer tatuador oficial conocido en Occidente fue Martin Hilderbrandt quien, aprovechando su reputación, abre el primer estudio de tatuajes en Nueva York, Estados Unidos en el año 1870, cinco años después del final de la guerra civil. Tuvieron que pasar poco más de veinte años, para que Samuel O'Reilly, competencia de toda la vida de Hilderbrandt, inventara la máquina de tatuar, inspirada en una maquina inventada por Thomas Alva Edison. Este invento fue fundamental para el acercamiento de la sociedad a los tatuajes, y mejoró la práctica ya que requería materiales y técnicas especiales en comparación a la antigua aguja amarrada a un objeto similar a un lápiz, o el de usar un hueso de animal punzando tantas veces la piel por punción hasta conseguir que la tinta quede en la piel.

La nueva máquina se masificó rápidamente por los Estados Unidos, tanto que en el año 1900 ya habian cientos de ciudades con salones de tatuaje. Charlie Wagner el aprendiz de tatuaje de O'Reilly, realizo ajustes a la nueva maquina de tatuar eléctrica patentando así un dispositivo para depositar la tinta, un interruptor para encendido y apagado, y una abrazadera de ejecución para la aguja.



Imagen: Ilustración de la patente de Charlie Wagner y su máquina de tatuar.
Fuente: <https://www.pinterest.es/pin/475833516851991519/>



Aquí nace el estilo denominado Old School, que surgió en tiempos complicados para el mundo, aun así se empezaron a realizar una serie de diseños que tenían ciertas características en común. La primera y principal era la temática patriótica. Comprensible para la época, en años en que se debía luchar por la patria arriesgando la propia vida.

Durante la Segunda Guerra Mundial, los nazis tatuaban a los judíos con cifras, similares al número de serie de un objeto, con un doble propósito, de identificación y humillación, ya que la cultura judía prohibía las marcas en el cuerpo. Pero por otro lado, los soldados americanos que combatieron en la Segunda Guerra Mundial, solían tatuarse el nombre de la persona amada dentro de un corazón o símbolos patrios que los inspiraran y recordaran no desistir durante la batalla.

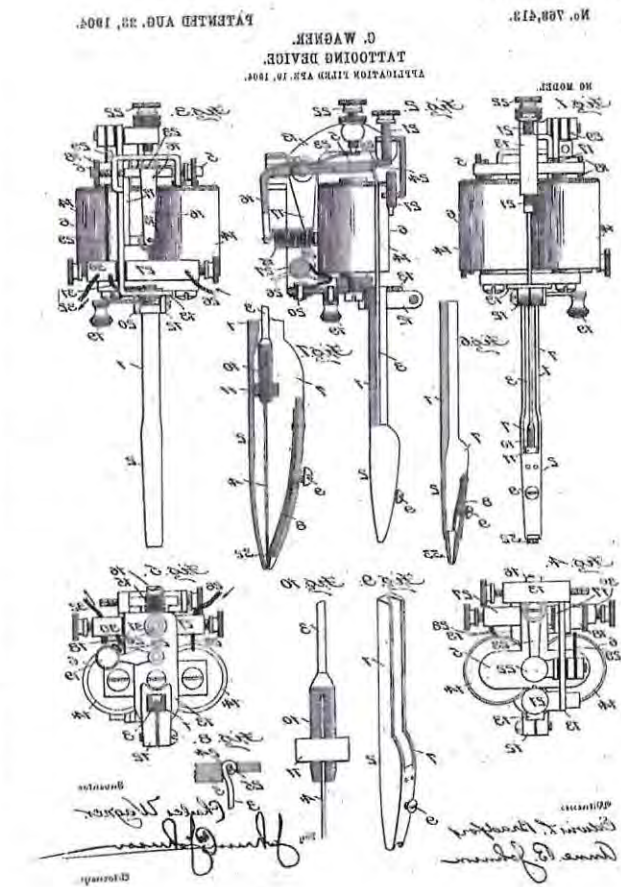
La explosión del tatuaje de manera definitiva fue en la década de los 70 impulsado por el movimiento Hippie y una particular revolución de la libertad de expresión, elevaron al tatuaje a la categoría de arte, realizando diseños multicolores y popularizándolo entre toda la sociedad.

Buscando el contraste, por otro lado, en las cárceles la práctica del tatuaje pone al descubierto un submundo

de significados ocultos. Los presos fueron uno de los primeros grupos que usaron los tatuajes para diferenciarse del resto de la sociedad, ya sea como señal de rebeldía o como símbolo de pactos entre logias carcelarias, costumbre que ha podido derivar de "marcar" a los delincuentes en sociedades antiguas. Esta forma de escritura permite observar la superficie de la piel como lectura iconográfica mediante la cual se descubre lo biográfico, se pueden reconstruir fragmentos de la vida del preso a través de sus tatuajes. Los mensajes que los presos reproducen en sus tatuajes conforman una verdadera gramática de la piel.

Durante las últimas décadas, en la mayoría de las culturas los tatuajes han dejado de tener significados negativos y ser tabú para volverse parte casi fundamental de la moda. Grandes personalidades portan con orgullo sus tatuajes y los buenos tatuadores están en la misma órbita que pintores y otros artistas visuales. Dicha evolución del pensamiento ha venido acompañada de nuevos estilos, nuevos materiales, nueva tecnología que han permitido el continuo perfeccionamiento de la técnica ampliando la gama de posibilidades, tanto para el artista como para la persona que decide tatuarse.

14. Técnicas y materiales

La máquina

Luego de que Samuel O'Reilly patentara la máquina de tatuar, su mejor aprendiz Charlie Wagner implementó ciertos ajustes que revolucionaron el uso de la máquina logrando una perfecta ejecución para un trabajo más limpio y menos doloroso.

Las máquinas de tatuar pueden variar en los modelos, pero todas tienen básicamente el mismo funcionamiento: Funcionan con una fuente eléctrica, un circuito recorre toda la máquina. Cuando esto sucede dos bobinas se magnetizan (con un imán eléctrico) y la barra de metal con las agujas se mueve hacia abajo. Cuando esto sucede las puntas de contacto se separan entre sí, causando un choque en el circuito eléctrico. Entonces la máquina separa las bobinas y la barra sube nuevamente con la aguja, al subir la barra las puntas de contacto se tocan y el proceso se repite una y otra vez.

Las agujas.

Las agujas en cambio, son los pinceles con los que el artista plasmará el pigmento en el lienzo, para un óptimo funcionamiento y acabado, éstas deben ser de la mejor calidad y deben mantenerse en el mejor

estado posible, evitando dobleces, malas soldaduras, ya que al estar en malas condiciones, el trabajo resultaría de mal calado y aún más importante, podría dañar la piel humana.

Existen agujas de varios tipos, las cuales son configuradas de acuerdo a su soldadura, logrando una semejanza a los pinceles. Las hay redondas, planas, curvas, de puntas abiertas en forma de abanico, entre otras, siempre vienen empaquetadas de fábrica, esterilizadas y listas para usar.



Imagen: Esquema de la conformación que presentan las agujas para tatuar.
Fuente: <https://www.pinterest.cl/pin/28780885098500027/>



Imagen: Fotografía de tipos de aguja para sombreado.
Fuente: <https://www.indiamart.com/proddetail/tattoo-needle-6755899391.html>

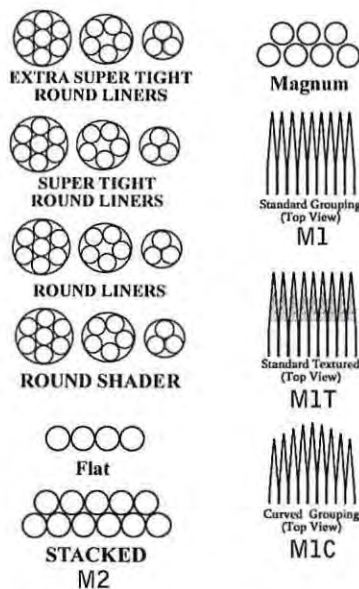

Las tintas

Para que el tatuaje sea único, deben emplearse distintos tipos de tinta. Algunas tintas se emplea para dar efectos ya sea brillante, nitido, opaco o borroso.

Cada tinta de color tiene una composición distinta y nuevamente, se usan con distintos propósitos. Al hacer un tatuaje se debe tener en cuenta que efectos pueden causar en la piel. Aunque los efectos adversos son poco frecuentes, hay quienes llegan a tener reacciones alérgicas severas. Algunos de los efectos adversos son simple comezón, alguna molestia, y en algunos casos extremos hematomas (heridas que comienzan a acumular líquido y se abultan).

La mayoría de las tintas se elaboran con base de pigmento derivados de metales (sales). Estas composiciones no son 100% seguras y pueden ocasionar las afecciones mencionadas anteriormente. Cada color tiene distintos componentes, por ello es necesario que se tenga conocimiento y preguntar al cliente si son alérgicos a alguna cosa para así evitar afecciones cutáneas.

Por ejemplo, la tinta negra está elaborada con carbón, siendo la más natural de todas, y muy rara vez provoca algún tipo de reacción. Esto debido a que no se deriva de ningún metal, aunque en algunos casos puede tener fenol, lo que provoca ciertas afecciones en algunas personas.

A diferencia de las tintas minerales, las vegetales son denominadas «hipoalérgicas», por lo tanto, podríamos decir que tatuarse con tinta vegetal tiene como principal virtud el hecho de estar haciendo uso de una tinta más natural y «respetuosa» con nuestro cuerpo, aunque dicho término pueda no ser el más idóneo. Las tintas minerales son más duraderas y los tattoos realizadas con ellos se resienten menos al paso del tiempo (siempre y cuando se cuide correctamente el tatuaje tanto en su proceso de curación como en cuidados posteriores).

Imagen: Ejemplo de colores disponibles para tintas dentro del catálogo de la marca "Mom Ink".

Fuente: <http://www.razorbladeproducts.com/xcart/millennium-mom-ink-shots-box-of-30-disposable-ink-mom-1shot-color.html>

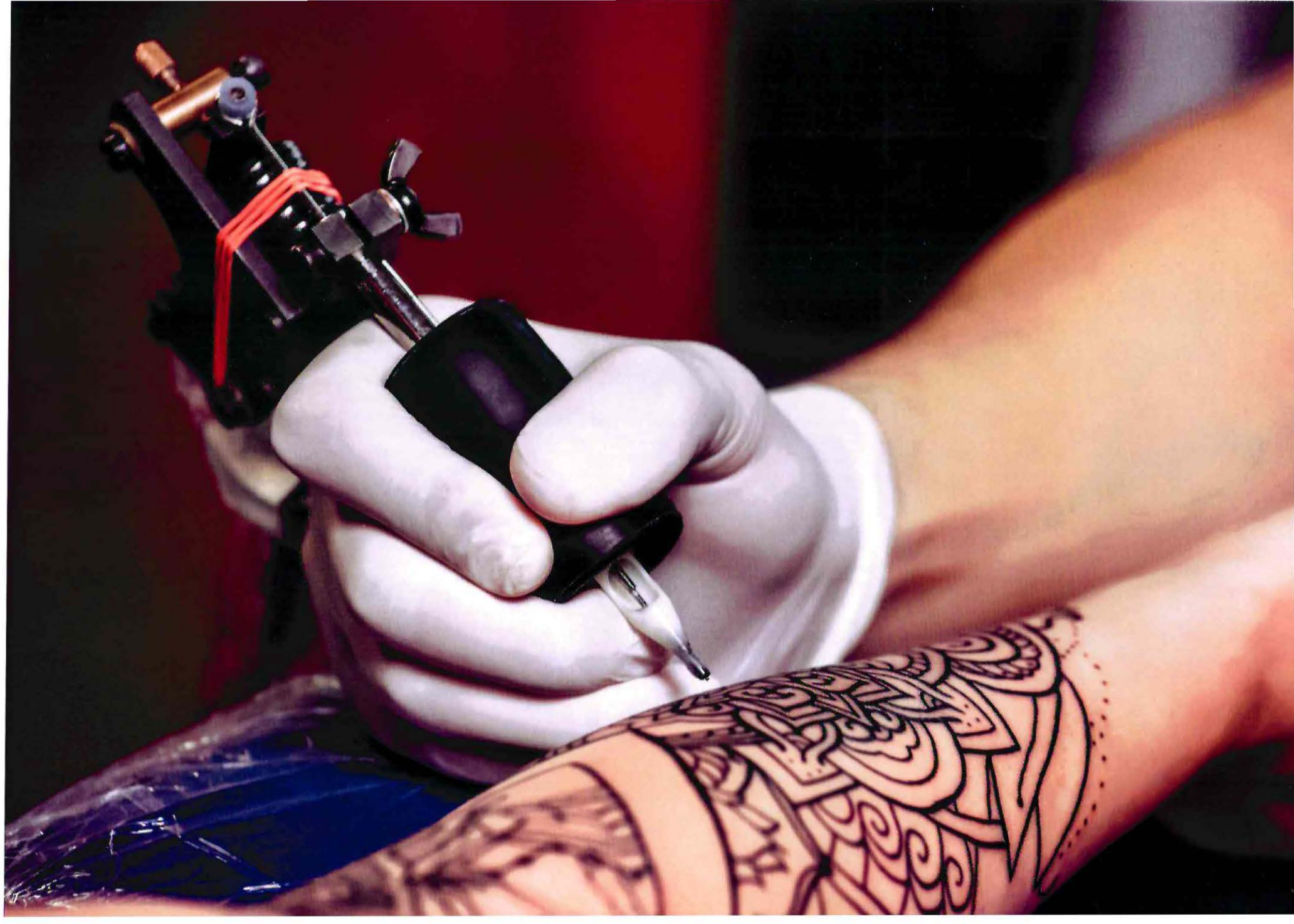

El procedimiento regular

Para realizar un tatuaje, el artista debe realizar un procedimiento normado para el cuidado de la higiene y salud de su cliente.

1. Para iniciar, el espacio de trabajo debe estar limpio, esterilizado y desinfectado.
2. El artista que realiza el tatuaje se lava las manos.
3. La persona que realiza el tatuaje se colocará guantes nuevos y limpios.
4. El tatuador debe explicar el procedimiento de esterilización a su cliente y abrirá el equipo esterilizado que se utiliza una sola vez, como las agujas, depósitos para la tinta, protectores de máquina y sus cables.
5. Se limpia y desinfecta la zona o espacio de trabajo en el cual se realizará el tatuaje.
6. El artista utilizará la máquina para tatuajes (con una aguja estéril, desechable) para comenzar a dibujar el contorno del tatuaje en la piel.
7. Después limpiará el contorno con jabón antiséptico y agua.
8. Después de terminado el contorno comienza el proceso de color o sombreado, para lo cual se instalarán agujas estériles más gruesas en la máquina de tatuajes, se limpia nuevamente la zona y el artista comenzará a definir el diseño.
9. Si el cliente sangra, se retirará con una toalla o un paño estéril desechable.
10. Una vez que haya finalizado, la zona es limpiada nuevamente y se colocara una venda.
11. Para concluir el proceso, el tatuador debe explicar cuidadosamente el procedimiento de cuidado y limpieza del tatuaje para los días posteriores y lograr un buen cicatrizado (uso de cremas cicatrizantes, cambio de vendaje y limpieza de la herida), además de resolver todas las dudas que tenga el cliente antes de retirarse del recinto.

Legislación Chilena

Actualmente existe una legislación chilena sobre el tatuaje y su aplicación, publicada en el Diario Oficial del 12 de agosto del año 2003, y corresponde al llamado Reglamento de tatuajes y prácticas similares del Ministerio de Salud de Chile. En el se establece las necesarias regulaciones sobre el ejercicio de las prácticas que actúan sobre la piel de las personas con el objetivo de que éstas se efectúen bajo las condiciones sanitarias adecuadas y se eviten los daños a la salud, y es similar a las regulaciones de Argentina y México. Además, regula el ejercicio de todas aquellas prácticas que, con fines cosméticos, que consistan en la penetración, corte, escarificación o introducción de pigmentos objetos en la piel o mucosas de personas.

1.5. Estilos Gráficos del Tatuaje

A medida que las técnicas van evolucionando, junto con la tecnología y el desarrollo social, cultura y artístico, el arte del tatuaje va ampliando su gama de estilos. Los artistas han ido descubriendo su estilo tal pintor descubre su trazo. Cada estilo gráfico del tatuaje nos permite ubicarnos en una época determinada y adentrarnos en su contexto, ya que como cualquier corriente artística, refleja lo acontecido en dicho tiempo.

El objetivo de analizar estos estilos, es visualizar sus rasgos formales y estudiar si son aplicables a la idea de proyecto.

Blackwork

Los tatuajes en negro o blackwork, como su nombre lo indica, usan tinta negra para cubrir fragmentos de piel enteros con ese color. A su vez, mezclan este efecto "pintado de negro" con figuras geométricas complejas, centrándose en el flujo del diseño y del cuerpo. Algunos lo llaman neotribal porque muchas veces toman figuras tradicionales polinésicas y las mezclan con artes visuales, más modernas. Este estilo se puso de moda en los últimos años y es una buena alternativa para quienes quieran taparse un tatuaje que ya no les guste tanto.



Imagen: Ejemplo tatuaje Blackwork.
Fuente <http://www.dubuddha.org/blackwork-tattoo-on-forearm/>

Geométricos

Se realizan con líneas y formas geométricas limpias y simples. Los dibujos tienen influencia de culturas indígenas, espirituales y tribales, patrones de la naturaleza y la ciencia, formas arquitectónicas y símbolos con raíces en la alquimia (algunos ejemplos comunes: triángulos, lunas, el símbolo de la piedra filosofal y flechas).



Imagen: Ejemplo tatuaje geométrico.
Fuente: <https://www.pinterest.cl/pin/559924166158819947/?p=true>

Dotwork o puntillismo

Los tatuajes de puntillismo son imágenes creadas con miles de pequeños puntos tatuados en las zonas en las que normalmente se usaría sombra o bloques de color. Mayormente se hacen con tinta negra o gris, aunque pueden incluir algo de color. Para su realización requiere de mucho talento y precisión. Entre las temáticas o conceptos más comunes dentro de este estilo están la geometría y los retratos. Si bien es una técnica que empezó a cobrar fuerza entre los tatuajes hace poco, está claramente inspirada en el estilo pictórico del puntillismo, que brotó a fines del siglo XIX en Francia a cargo del pintor Georges Seurat.



Imagen: Ejemplo tatuaje dotwork.
Fuente: <https://www.pinterest.es/pin/587086501396652233/?lp=true>

Trash Polka

Este estilo creado en el 2014 por Buena Vista Tattoo en Alemania de la mano de Simone Plaiff y Volko Merschky, fue definido por ellos mismos como una mezcla de "realismo y basura": lo natural y lo abstracto, el pasado y el futuro. Básicamente es una mezcla de contrastes en armonía. Se conforma como un collage dinámico que combina formas geométricas, manchas de pintura, siluetas o retratos, espacios vacíos formando figuras, brochazos, líneas sueltas y letras, siempre contrastando el negro y el rojo. Se configura a través del orden y el desorden, el realismo y "manchones sin sentido".



Imagen: Ejemplo tatuaje Trash Polka.
Fuente: <https://www.pinterest.cl/pin/460493130643324147/>

Realismo fotográfico o hiperrealismo

Técnica de tatuaje que está enfocada a retratar o captar la realidad tal como lo hace una fotografía, es decir, se asemeja lo más posible a la realidad. Para lograr esta técnica los tatuadores pasan muchas horas elaborando el tatuaje en la piel de la persona porque dividen la creación en varias sesiones de larga duración y muchas veces tienen que volver a tatuar zonas que ya fueron pintadas para difuminar y darle varias tonalidades y profundidad. Estos son los tatuajes en los que se usan más tipos de agujas diferentes y cada una cumple una función específica: para dar sombra, trabajar los contornos y los bordes o para rellenar o colorear la piel a gran escala.



Imagen: Ejemplo tatuaje Realismo fotográfico.
Fuente: <https://imgur.com/gallery/VE5Es>

Realismo abstracto o surrealismo

El realismo abstracto combina la fuerza que transmiten las líneas, los colores y las texturas del arte abstracto con la perfección del hiperrealismo. Se inspira en la corriente artística que acuñó el término y los lineamientos de su práctica en la primera mitad del siglo XX en donde las imágenes plasmadas buscan situarse a medio camino entre la realidad y la fantasía, el mundo consciente y el de los sueños



Imagen: Ejemplo tatuaje surrealista.
Fuente: <https://www.pinterest.es/pin/563018687253094/>

Old School o tradicional americano

Esta técnica combina colores vívidos e iconografía cercana al mundo de los marineros (anclas, barcos, botellas de licor, sirenas, golondrinas, etc.) o con el imaginario estadounidense (águilas americanas, cherokees, etc.), aunque no exclusivamente. Esta técnica sigue reglas estrictas de diseño que la hacen fácilmente identificable: una paleta de colores limitada pero con tonos vivos (negro, rojo, amarillo, etc.), líneas negras gruesas, precisión inmaculada e imágenes nítidas bidimensionales.



Imagen: Ejemplo tatuaje Old School
Fuente: <https://www.pinterest.cl/pin/745275438310057813/>

Neotradicional

Como el nombre lo indica, los tatuajes neotradicionales son una versión moderna de los old school. Considerando que estos últimos alcanzaron su mayor popularidad en los años 50, es natural que los artistas modernos aporten nuevas técnicas y perspectivas al género.

Este estilo es leal a su predecesor en muchos aspectos como los colores vivos y las líneas gruesas negras. Sin embargo, suma mayor tridimensionalidad gracias a los degradados, tinta blanca y de otros colores e incluye diseños que no necesariamente están vinculados a temáticas tradicionales.



Imagen: Ejemplo tatuaje Neotradicionall.
Fuente: <https://www.pinterest.es/pin/731764639425598342/>

Irezumi o tradicional japonés

Los tatuajes irezumi cubren casi todo el cuerpo, pero tatuadores de todo el mundo han adoptado este estilo para cubrir solo algunas partes (por ejemplo una manga completa o la espalda).

Están compuestos por muchos detalles, colores y, como vienen de una tradición tan rica históricamente, tienen reglas muy estrictas, como tatuar las representaciones de Buda sólo por encima de la cintura y combinar ciertos animales con determinadas flores. Los diseños más comunes incluyen peces koi, flores de loto, dragones y otras figuras tradicionales con un significado espiritual muy profundo.



Imagen: Ejemplo tatuaje Irezumi.
Fuente: <https://www.tattoodo.com/a/2016/10/a-guide-to-the-mythological-creatures-of-japanese-irezumi/>

New School o nueva escuela

Si los tatuajes tradicionales están en un extremo, los new school están en el otro. Este estilo hace uso de colores brillantes en una gama de variedad muy amplia, utilizando mucho contraste, degradados, sombras y efectos de volumen. Su inspiración principal es la estética graffiti y entre sus diseños destaca lo contemporáneo y fantástico. Sin embargo, usan las líneas gruesas negras para delimitar los diseños como en el old school (si no estuvieran, serían tatuajes "full color", no nueva escuela).



Imagen: Ejemplo tatuaje New School.
Fuente: <https://inkedcartel.com/new-school-style/>

Celta y maorí/polinesios

Si bien son tatuajes con orígenes distintos, se enmarcan dentro de lo denominado "tribal". Unas de las más viejas formas de tatuajes se originaron en las culturas polinesias, una forma de arte espiritual practicada en islas como Nueva Zelanda, Hawaii y Samoa.

Los tatuajes eran usados para contar la historia de la persona con símbolos geométricos y patrones que tenían significados específicos aunque no hay información 100% fidedigna (los simbolismos que se conocen hoy son interpretaciones históricas o suposiciones).



Imagen: Ejemplo tatuaje Maorí.
Fuente: <https://powershay.com/cool-maori-tattoo-designs-for-men/>

Acuarela o Watercolor

Este tipo de diseños parecen hechos con un pincel más que con una aguja. Se caracterizan por sus colores y la forma en que están plasmados en la piel; fusionados de manera "acuosa", mostrando la transparencia clásica de las acuarelas. Es importante que para un tatuaje de este estilo, se busque un artista que se especialice en watercolor porque no es una técnica fácil de lograr. También es importante prestarle atención a la calidad de las tintas. Claro que estos consejos son válidos para cualquier tatuaje, pero como el watercolor juega con las transparencias y no está delimitado por líneas negras definidas, tiende a desvanecerse con el tiempo más fácilmente que otro tipo de trabajos.



Imagen: Ejemplo tatuaje Acuarela.
Fuente: <https://g.cz/13-fotek-letos-frci-vodovkove-tetovani/?page=8>

Bosquejo

Al igual que el acuarela, este estilo es una tendencia contemporánea inspirada en el arte en papel. Esta técnica hace ver un tatuaje como si fuera un borrador, una obra no terminada o un boceto. Simula ser un dibujo sacado del cuaderno de un artista, en los que es usual que una imagen esté rodeada de las líneas guía que ayudaron a trazarla o que esté coloreada a medias, como a veces también ocurre con tatuajes de este tipo.



Imagen: Ejemplo tatuaje bosquejo.
Fuente: <https://www.inkme.tattoo/sketch-tattoos/>

Ilustración / biomecánico

Cuando Alien, la película de Ridley Scott de 1979 llegó a los cines, la gente quedó fascinada con su estética. De hecho, el diseño de alien causó tanto revuelo que inspiró una nueva forma de tatuaje: biomecánico.

Los tatuadores crean imágenes que combinan anatomía real humana con maquinaria que funciona adentro del cuerpo, en una cruce entre la tecnología y la naturaleza: la fusión de pistones metálicos con tendones y músculos.



Imagen: Ejemplo tatuaje biomecánico.
Fuente: <https://tattoo-ideas.com/bio-arm/>

Capítulo 3

El Cuero

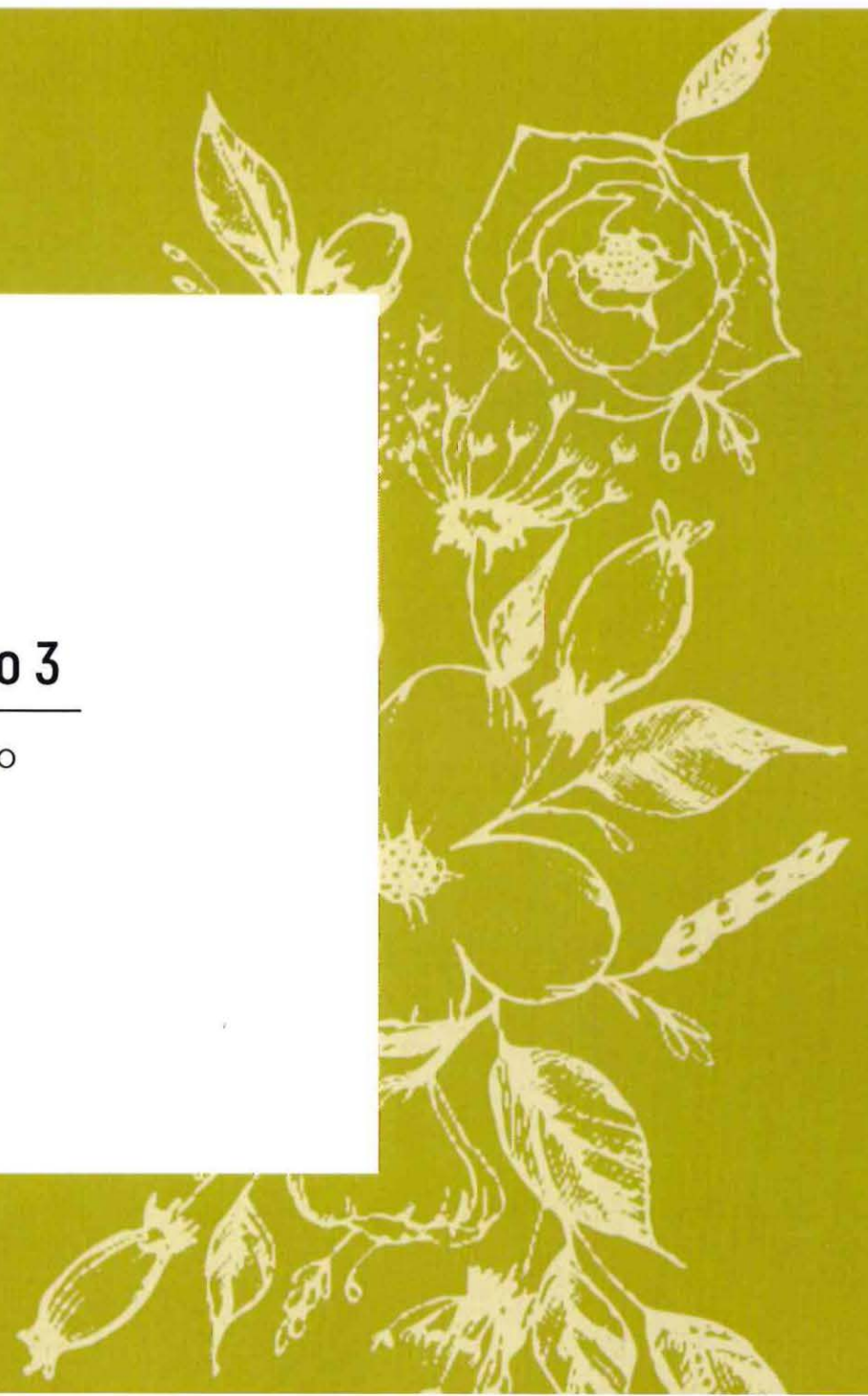



31 El cuero, definiciones.

Llámase cuero (del latín corium, "piel de los animales, curtida") a la piel tratada mediante curtido

El cuero es un material hecho de la piel de un animal mediante el curtido u otros procesos similares. Es un material textil de estructura viva que no es susceptible a las bacterias ni a la descomposición debido a la alteración de la estructura de la proteína en la piel, adquiriendo más belleza con el paso de los años. El proceso de hacer cuero se remonta a civilizaciones antiguas y al día de hoy se ha convertido en un proceso simplificado.

La fabricación completa del cuero se trata de un proceso de tratamiento de eliminación de agua, por medio de sal, para su conservación. El proceso es muy largo y demora al menos 70 días.

Clasificación:

Artificial: tejido o acabado que pretende sustituir al cuero en tejidos, ropa o tapicería, generalmente fabricado de polímeros y fibras textiles.

Natural: proviene de la piel de animales

Desde el comienzo de la humanidad, el cuero fue usado como abrigo y elemento decorativo. Hoy, las técnicas de elaboración potencian estos dos usos más que nunca.

El cuero es la piel animal preparada químicamente para producir un material robusto, flexible y resistente a la putrefacción. Casi toda la producción mundial de cuero proceden de pieles de ganado vacuno, cabra y oveja. También se emplean, en menor proporción, pieles de caballo, cerdo, canguro, ciervo, foca, morsa y diversos reptiles.

Desde los tiempos más remotos el hombre se ha dedicado a trabajar el cuero y en forma ingeniosa pudo convertirlo en una serie de objetos útiles y confortables y desde aquel principio, con el pasar de los años, dicho trabajo a través de laboriosos esfuerzos y tareas delicadas y artísticas los trabajos en piel animal han generado una fascinación innegable, convirtiéndose en uno de los oficios más antiguos del ser humano haciendo del trabajo en cuero y el material mismo un objeto de trascendencia entre culturas muy antiguas. Miles de descubrimientos demuestran que los seres humanos usaban cueros y pieles de animales para cubrirse del frío y adornarse. Hasta hoy se mantiene

esta doble función, a la que se le suma la combinación de atributos modernos y estéticos que se pueden ver en zapatos, tapizados, muebles, asientos de automóviles, marroquinería y vestimenta.

Los factores y cualidades que dan por hecho la popularidad de este material son su enlace fibroso tridimensional y su porosidad, como también la química natural de la estructura de la piel basada en el colágeno. Estos factores son el fundamento de las características físicas más importantes para la vestimenta como la permeabilidad al vapor de agua y la aptitud de acumular un 30% de vapor sin perder el tacto seco, así como las propiedades de estiramiento por fuerza independiente de la temperatura, la cual permite dirigir la resistencia con la suavidad y la elasticidad sin problemas de deformación.

Las materias primas empleadas por la industria del cuero son sobre todo productos secundarios de la industria de la carne, utilizando los "desechos" inutilizarlos para fines alimenticios. Después de recuperar el material bruto, es decir, la piel del animal, y antes de iniciarse el proceso de curtido, las pieles se curan salándolas o secándolas. Dentro de los métodos de curado más frecuentes se encuentra el uso de sal ya



3.2. Reseña histórica y orígenes

sea por salazón húmeda o por el curado con salmuera. El curtidor puede hacer modificaciones o intervenciones del proceso a lo ya obtenido dado por la naturaleza. Es posible cambiar el aspecto de la superficie por el lijado como en el caso del Nobuk y el grabado o estampado con placas de fantasía. Se puede teñir el cuero con variados colorantes e influir en las características como resistencia a la luz, a la abrasión, resistencia al rayado, resistencia al doblado, repelencia al agua y al aceite por medio de diferentes tecnologías. Además el cuero mantiene una excelente estabilidad y aguante al envejecimiento.

Estas propiedades hacen que, hoy en día, 1,5 mil millones de metros cuadrados sean transformados en calzado, tapicería, vestimenta, marroquinería y que 500.000 toneladas, en suela y cueros técnicos.

Desde tiempos ancestrales, el cuero como material textil ha sido significativamente importante para las sociedades a nivel mundial, tanto en un contexto de vestimenta y protección, cultural o tradicional, como en un ámbito comercial y económico. El hombre ha conocido el cuerpo y ha aprovechado sus calidades hace milenios, pero nadie puede decir con certeza en qué momento comenzó a hacer uso de él.

Como primer indicio, se sabe de ciertas tribus nómadas de la antigüedad que confeccionaban sus tiendas o viviendas con pieles de animales, para protegerse de la intemperie, e igualmente las utilizaban para fabricar canastos, tapices, vestimentas o adornos de objetos de uso cotidiano, como también escudos y cuerdas para sus arcos o puntas de flechas.

El arte de curtir también es antiquísimo. En tumbas egipcias de más de 3.300 años de antigüedad se encontraron objetos de cuero perfectamente conservados. Los egipcios fueron capaces de observar que las pieles crudas se descomponían con facilidad por lo que las secaban y endurecían para el uso, generando la creación de procedimientos y técnicas que permitieran guardarlas y mantenerlas flexibles y resistentes. Fue así como se descubrió que la

"untadura con grasa de animal", que funcionaba como conservante natural sobre las piles descarnadas. Este procedimiento se considera como la primera técnica de curtido lograda por el hombre, y aun subsiste en algunas tribus asiáticas y entre los esquimales.

El agamuzado de la actual industria del cuero, o curtido al aceite, tiene su origen con este método, que es históricamente el más antiguo. Los hombres prehistóricos, que construían sus chozas de cuero, observaron también que los pellejos se conservaban durante cierto tiempo si eran expuestos al humo de un fogón; de tal modo se descubrió el curtido por el humo. Transcurrieron varios siglos hasta que los cazadores prehistóricos hallaron, probablemente por casualidad, que ciertas plantas, frutos y cortezas producían efectos conservadores; fue el comienzo de curtido vegetal.

Los árabes adobaban el cuero empleando una técnica original: primeramente metían las pieles durante tres días en una mezcla de harina y sal, machacaban los tallos de una planta llamada "chulga", y la masa así obtenida era desparramada durante un día sobre las pieles descarnadas. Esta operación se repetía varias veces.



Los hebreos por su parte, fueron los descubridores del curtido con corteza de roble, considerado durante mucho tiempo como el procedimiento más conveniente. Los curtidores egipcios, griegos, romanos y pompeyanos usaban capas de cal para eliminar los pelos y también empleaban una cuchilla para retirar el pelo. Apilaban las pieles entre capas de corteza de roble molida o de raíces y bayas. Así se dejaban en reposo durante meses, luego eran colgadas y golpeadas con palos. Los griegos tenían sus curtiderías fuera de las murallas de las ciudades y a menudo colocaban las pieles húmedas en el suelo para que los transeúntes las pisaran y ablandaran.

El célebre explorador y mercader veneciano Marco Polo, que en el siglo XIII viajó por China y Mongolia, tuvo oportunidad de observar que los soldados tártaros y chinos del poderoso soberano Kublai Kan usaban armaduras de cuero. Las carpas de guerra, con pieles de león, estaban cosidas de tal modo que no dejaban pasar el viento ni la lluvia, por dentro las tapizaban y adornaban con pieles de roedores.

España conoció la industria del cuero a través de los trabajos importados por los árabes: las sillas de montar y diversos objetos y equipamiento para las caballerías

eran muy valiosas, e incluso algunas llevaban incrustaciones con piedras preciosas.

A partir del siglo VIII, los trabajos en cuero pintado y repujado causaban furor en las principales ciudades españolas. En la Edad Media, cuando los gremios artesanales alcanzaron su mayor esplendor, era particularmente importante el que agrupaba a los trabajadores del cuero.

3.3 Usos del material.

Vestimenta.

Históricamente el mayor uso dado al cuero es el de vestido y calzado, hasta el punto de ser la primera materia prima de la que se tiene constancia que se usara para vestir. Actualmente en este campo se utiliza principalmente en la fabricación de ropa de abrigo y calzado.

Construcción.

Otro uso histórico del cuero fue en la fabricación de tiendas transportables, cubiertas, puertas y fabricación de canoas y barcas.

Militar.

Hasta el perfeccionamiento de las armas de fuego el cuero se empleó en la fabricación de armaduras ligeras, escudos y fundas de armas. Su uso para la fabricación de monturas y aparejos para caballerías, botas de calidad, etc, hace que su utilidad militar se mantenga incluso bien entrado el siglo XX.

Herramientas.

Tradicionalmente se utilizó en la fabricación de cuerdas, amarras y correas, arneses para caballerías o animales de tiro. Actualmente su uso en los países occidentales está limitado a los arneses de equitación.

Encuadernación.

La mayor parte de los manuscritos de la Edad Media se han conservado hasta hoy en día gracias a que fueron escritos en pergamino. Disponemos de un considerable número de escritos religiosos, conventuales y nobiliarios, pertenecientes al período comprendido entre los orígenes de la patrística y la aparición de la imprenta. No obstante, el pergamino tuvo que enfrentarse, a partir del siglo XI, con un descubrimiento: el papel introducido en España y posteriormente en el resto de Europa, por los árabes.

Hoy en día se emplea el cuero en encuadernación, sobre todo es un material empleado en la cubierta de los libros.



3.4. Fabricación, características y cualidades.

3.4.1. ¿Cómo se prepara el cuero?

Preparación Primaria

- 1.- Se retira completamente los restos de carne del animal por medio de cuchillas, para que quede solamente la piel.
- 2.- Se sala la piel aplicando una capa generosa de sal sobre esta, o bien se crea una salmuera para remojarla. Esto actúa como un conservante para que no se descomponga la piel.
- 3.- Se remoja la piel en agua para eliminar cualquier suciedad u otros elementos ajenos.
- 4.- Posteriormente se extrae el pelo de la piel. Esto se puede hacer químicamente con una solución de baño de óxido de calcio.
- 5.- Finalmente se le da un segundo y último baño de cal a la piel. A este baño se lo conoce como rendido y su propósito es de retirar cualquier sustancia innecesaria entre las fibras y las proteínas. También

ayuda a ablandar la piel y a desprender cualquier pelo que quede.

Preparación Secundaria

Esta operación se lleva a cabo con dos fines principales: impedir la putrefacción del cuero y mejorar su apariencia y propiedades físicas, asegurando la estabilidad química y biológica del mismo. Este proceso puede efectuarse utilizando curtientes vegetales o sales de cromo.

El curtido vegetal, se aplica particularmente a las pieles de los bovinos destinadas a la producción de cueros para suelas de calzado.

El curtido mineral se aplica cuando se desea obtener cueros finos, muy flexibles, delgados y suaves como para vestimentas o accesorios de vestuario.

Imagen: Proceso de curtiembre. 1) Como llega el cuero en su estado natural, 2) como sale el cuero del tambor en donde se le quita el pelo y grasa, 3) material limpio listo para ser tratado.

Los pasos de la preparación secundaria son los siguientes:

1.- Decidir un proceso de curtido. Este puede tomar de uno a cuatro días de proceso, dependiendo del método a elegir.

- **Curtido vegetal.** Este usa extracto de tanino que se produce naturalmente en una variedad de diferentes cortezas de árboles como el roble o el castaño. Se mezcla el extracto de tanino con agua y se coloca en un tambor giratorio junto con la piel del animal. La rotación del tambor distribuye uniformemente el extracto sobre la piel. Este proceso toma de tres a cuatro días y produce un cuero flexible que se usa para muebles o equipaje.

- **Curtido mineral.** Se utiliza un químico llamado sulfato de cromo. Este químico tiene que impregnarse lo suficiente por medio del remojo en la piel del animal para conseguir un curtido apropiado. Este proceso toma cerca de 24 horas para completarse y produce un cuero que se puede estirar y se utiliza para ropa y bolsos de mano.

2.- Posteriormente se cargan los cueros en un tambor grande.

3.- Se agrega el agente curtidor al tambor. El curtidor seleccionado desplazará al agua y la reemplazará por colágenos de los químicos o de las sustancias.

4.- Luego se agregan cualquier tinte al recipiente (opcional). Los tintes sirven para darle al cuero un color distinto al tono natural. Si se va a teñir todo el cuero del mismo color, se puede añadir el tinte durante el proceso de curtido, o se puede esperar hasta que haya terminado el proceso.

5.- Enjuagar el cuero. El cuero necesita un enjuague completo después del curtido, este asegura que se hayan eliminado todos los químicos y tintes. Se recomienda utilizar agua tibia y algo de jabones suaves que contengan ingredientes naturales.

6.- Secar el cuero. Después de que la piel haya pasado por el proceso de curtido, puede ser considerada como cuero. Se procede a colgar el cuero para que se seque lentamente y uniformemente.

Después del curtido, el cuero se deja reposar para que el agente curtidor, ya sea vegetal o mineral, se fije mejor y para permitir que el cuero se deshidrate hasta cierto punto. Este procedimiento se realiza en caballetes,

apilando las pieles durante el tiempo que requieran, dependiendo de la humedad con que lleguen a esta etapa. Luego se llevan los cueros a un escurrido más exigente en una máquina escurridora, la cual posee un par de rodillos que giran a gran velocidad.

Otros procesos opcionales

Rebajado: Se hace en una máquina rebajadora, con el fin de adelgazar el cuero y obtener el calibre uniforme deseado.

Dividido: La piel pasa por la máquina de dividir, en la cual, por medio de una cuchilla horizontal, se divide a la piel en flor (donde estaba inserto el pelo) y Descarne (la parte pegada a la carne del animal).

Recurtido y teñido: En esta etapa se tiñe el cuero con colorantes. El re-curtido, le otorga al cuero propiedades especiales (resistencia a la tracción y al desgarro, permeabilidad al vapor de agua, etc.). Los nutrientes del recurtido aportan al cuero grasas que perdió en la etapas anteriores, dándole suavidad y un tacto natural.

Secado industrial: El cuero húmedo se seca utilizando distintas técnicas que deben contribuir a obtener

un mayor rendimiento superficial: como secado al vacío (Vacuum) o Toggling, donde el cuero se sujeta a marcos metálicos por medio de ganchos que lo estiran e impiden la formación de arrugas. El cuero así obtenido tiene una superficie mayor y más lisa.

Ablandado: Luego del proceso de secado, el cuero debe ser ablandado para volver a conferirle el aspecto natural. Para lograr este objetivo se utilizan máquinas ablandadoras (Mollisas) que golpean con sus placas dentadas contra el cuero por ambos lados, produciendo el ablandado y estirándolo al mismo tiempo.

Acabado: El cuero se puede lustrar o pulir, como también se puede tratar con una capa de acrílico o poliuretano para hacer charol por ejemplo. También se puede estampar en relieve el cuero para crear formas o diseños permanentes en el tejido, para finalmente cortar el cuero basado en las especificaciones finales del usuario.

Pintado: El pintado del cuero se puede realizar en diversos tipos de máquinas, que aplican una capa uniforme de pintura sobre la superficie que puede terminarse lisa o grabada, de acuerdo al artículo final deseado. El acabado se inicia con un secado en equipos

diseñados para tal propósito, estos equipos constan de una lámina a 70°C, la cual tiene un sistema de vacío que provoca la evaporación del agua contenida en el cuero.



Imagen: Fotografía de planchas que sirven para darles distintos tipos de acabado a las pieles. En este caso el cuero recibió un acabado rondinelo.

PROCESO DE CURTIDO Y ACABADO DE CUERO



Imagen: Gráfica que muestra el proceso de curtido y acabado de cuero.
Fuente: <http://www.curtidosba.es/blog/el-proceso-de-curticion-y-sus-etapas>

4.2. Propiedades Física del cuero.

Es bien sabido que el cuero es uno de los materiales textiles más nobles que existen en nuestra sociedad, por lo que lo vuelve un excelente material para la producción de una gran cantidad de variados productos.

Las propiedades físicas que hacen cuero un material único y valioso son:

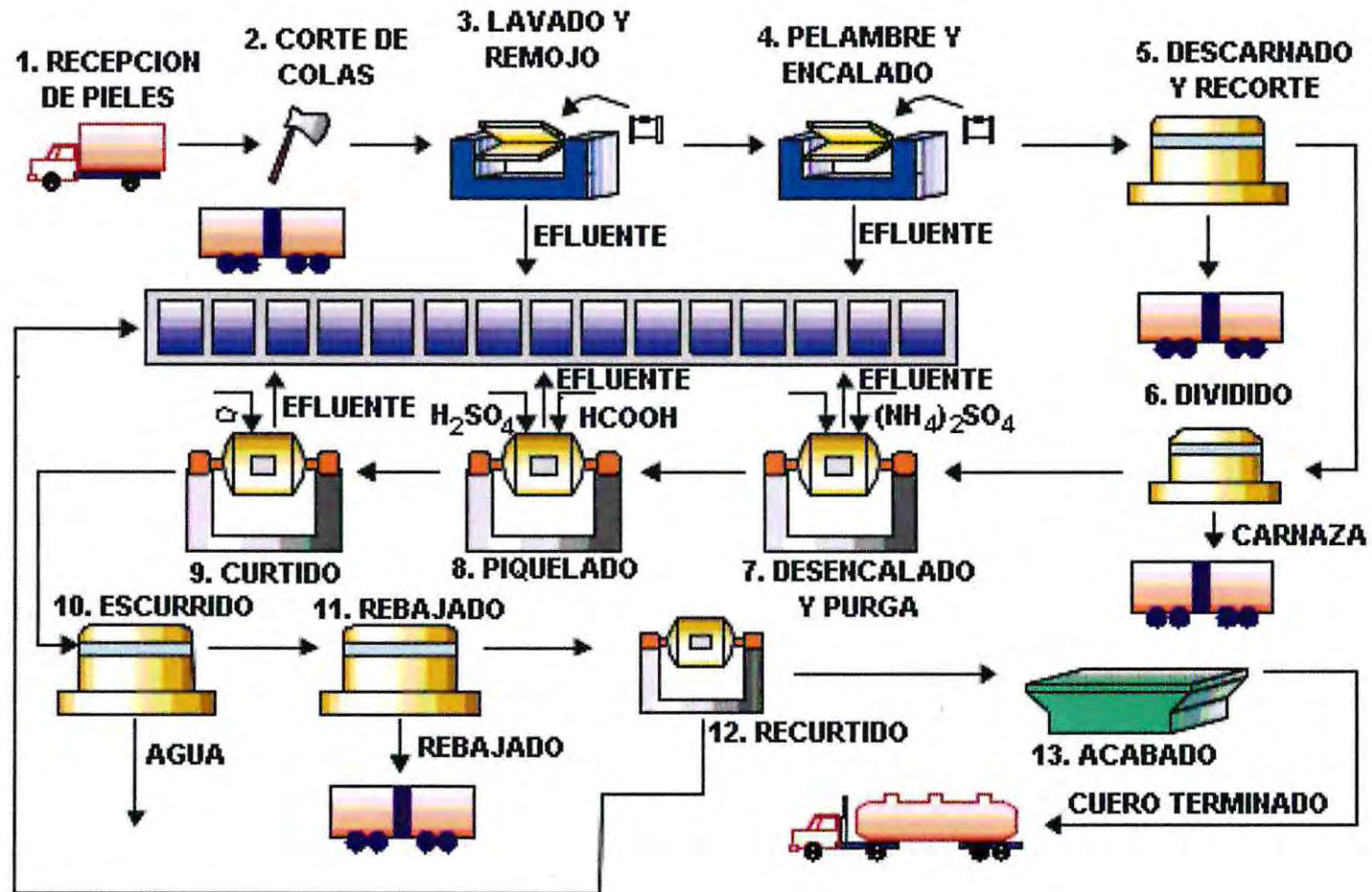
- Resistencia a la tracción de alta.
- La resistencia al desgarro.
- Alta resistencia a la flexión.
- Alta resistencia a la punción.

- Buen aislamiento térmico.
- Permeabilidad al vapor de agua.
- Las Fibras de cuero pueden contener grandes cantidades de vapor de agua. Esta propiedad permite a los de piel para absorber la transpiración, que luego se disipa.
- El cuero es caliente en invierno y fresco en verano.
- Maleabilidad. El cuero puede ser moldeado y retendrá su nueva forma. Tiene propiedades tanto elásticas y de plástico en el desgaste.
- Resistencia a la abrasión húmeda y seca.
- El cuero es inherentemente resistente al calor y las llamas.
- Resistencia a los hongos

- El cuero es resistente al moho
- La resistencia al ataque químico.

Estas propiedades, que se demuestran con el desgaste y mantenimiento, son controlados por el curtido y acabado superficial.

El único elemento externo que puede perjudicar la calidad del cuero es la atmósfera de las ciudades modernas, que están contaminadas por la quema de combustibles de carbono con dióxido de azufre gaseoso, lo que puede acelerar el deterioro de los cueros.

PARÁMETRO	RESULTADOS OBTENIDOS	EXIGENCIAS PARA CALZADO	EXIGENCIAS PARA MARROQUERÍA
Resistencia a la tracción (N/mm ²)	295	Mínimo 15	Mínimo 15
Elongación (%)	94	Mínimo 40	Mínimo 50
Resistencia al desgarro (N)	246	Mínimo 50	Mínimo 50
Temperatura de contracción (°C)	81	Sin exigencia	Sin exigencia
Espesor (mm)	1'8	1'1	1'1
Tacto	Blando	Blando	Blando
Plenitud	Lleno	Lleno	Lleno
Amarillamiento	No amarillea	No amarillea	No amarillea
Arrugas	Sin arrugas	Mínimas	Mínimas
Firmeza de flor	Sin soltura	Sin soltura	Sin soltura

Esquema de las propiedades físico mecánicas de la piel curtida con oxizolidin después de experimentación.

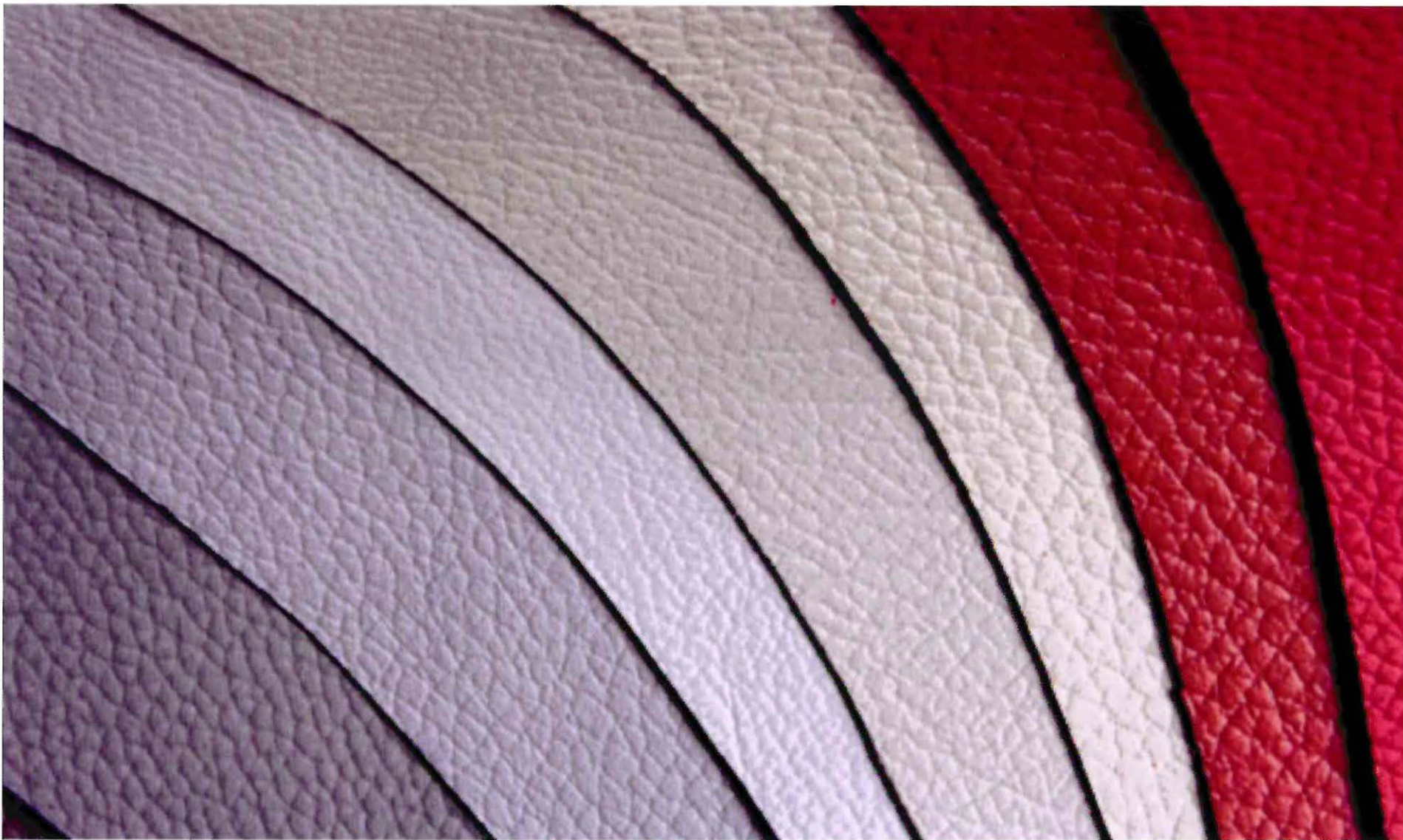

Imágenes: Muestras de cuero en acabado anilina
Fuente: <http://tapizadosgestald.com.ar/cuero-premium/>

14.3. Acabados del cuero

Se entiende por acabado al conjunto de operaciones y tratamientos, esencialmente de superficie, que se aplican a los cueros como parte final del proceso de fabricación.

Los cueros acabados se pueden clasificar de la siguiente forma:

a) Acabados para cueros al cromo (calzado, marroquinería, confección, tapicería)

b) Acabados de cuero vegetal (suela, vira, forro, calzado): Vaqueta: Cuero de curtición vegetal o mixta, flexible y delgado, destinado a talabartería, artesanía y otros usos. Vira: Cuero de curtición vegetal con un determinado espesor que mantiene cierta flexibilidad después del prensado.

c) Acabados de cuero con curtición mixta: Badana: Es el cuero de curtición vegetal o mixto, que se aplica a la piel de oveja.

Según la cantidad de pigmento / transparencia

1. Acabado anilina:

La piel se recubre con una película transparente para lo cual se utilizan pigmentos orgánicos transparentes y ligantes protéicos, resínicos y otros productos que no aporten efectos de cobertura. Es una de las más finas al tacto.

2. Acabado semianilina:

Acabado con cierto poder de cobertura conseguido por la adición de moderadas cantidades de pigmento y productos adecuados para mantener un efecto no totalmente cubriente de la flor.

Acabado pigmentado: Estas pieles son por lo común bastante fuertes y muestran buena resistencia a la luz. El grano de la piel es cubierto con una capa elaborada a base de colores inorgánicos.

3. Acabados especiales:

- **Acabado abrillantable:** alta transparencia, brillo, tacto y aspecto natural.
- **Acabado tipo charol:** una gruesa capa de poliuretanos en la superficie del cuero.
- **Acabado brush off:** por acción del cepillado da un efecto de contraste en la piel.
- **Acabado pull up:** al doblar el cuero este se aclara y puede regresar a su estado original.

- **Acabado cuero viejo:** es un estilo rústico por medio de ceras y un suave cepillado.

- **Acabado lúcido:** aspecto natural por medio de la aplicación de ceras.

- **Nubuck:** Afelpado por el lado flor que se da a cualquier cuero.

- **Gamuza:** Afelpado por el lado de la carne que se le da a un cuero de cabra, borrego o becerro.

- **Gamuzón:** Afelpado que se le da a un cuero de bovino. Se diferencia de la gamuza por el tipo de fibra, el cual es más grueso. Cuando el afelpado se realiza sólo en el lado de la carne de un cuero, manteniendo o no el lado flor original, se denomina cuero volteado.

- **Acabado tipo transfer:** Es el acabado que recubre al cuero con una película prefabricada transferida mediante un proceso mecánico.

Capítulo 3

Proceso de experimentación:
Aplicación del tatuaje a cuero.



El tatuar sobre cuero.

TIEMPO DE EXPERIMENTACIÓN CON EL MATERIAL:
4 semanas.

Al comienzo de la experiencia se comenzó tatuando como cuero como si fuera piel normal. Utilizando los mismos elementos, misma técnica y mismo procedimiento.

Se adquirieron retazos de cuero para hacer las pruebas, de como la tinta, la aguja y la piel misma del cuero reaccionaba ante el trazado.

Pero los primeros resultados no fueron los más óptimos, el cuero al ser una piel deshidratada inerte, absorbía la tinta inmediatamente, sin capacidad de limpiarlas, esto se debe a que la piel inerte claramente no posee las reacciones inmunológicas que se necesitan para que se encapsule de manera inmediata la tinta, como tampoco posee los aceites naturales de la piel exterior que permiten la fácil remoción del excedente de tinta. Sin embargo, hubieron algunas pruebas que sí resultaron exitosas, aunque la razón no quedaba clara ya que todos los retazos poseían las mismas cualidades estéticas, al tacto, la resistencia, entre otras, exceptuando el cuero gamuzado.

Dentro de las reuniones y visitas a las curtiembres y a las tiendas de proveedores de la materia prima, se obtuvo la información del tipo de curtido para cada cuero de los retazos (o un aproximado), se pudo identificar las cualidades aptas para que la tinta no se expandiera a través de la fibra, para que la aguja no rompiera o expandiera las fibras internas del cuero.

Según los las primeras pruebas y los análisis de los marroqueros, se determina que el cuero apropiado para este tipo de trabajo es el cuero de Vacuno "Agreste", un cuero que mantiene la mayor capas naturales de la piel debido a que su proceso de curtido no es tan profundo como de otros cueros. De esta manera el cuero agreste poseía más similitudes con la piel humana por que la expansión de tinta era mínima.

El siguiente problema a resolver fue como generar esa película aceitosa que posee la piel viva en el cuero, se probó con varios materiales, aceite, cremas humectantes, limpiador especial para cuero, pero ninguno resultó como se esperaba. En una cuarta sesión de pruebas en el estudio de tatuajes, se probó la vaselina, y los resultados fueron favorecedores, la vacila actuaba como agente hidratante, como película protectora y como aislante de la tinta. Por lo que las

siguientes pruebas fue repetir el tatuaje en los mismos retazos antes utilizados, y todos dieron excelentes resultados.

Concluyendo, el cuero a trabajar es el cuero de Vacuno Agreste o "rústico", de color natural, sin teñidos artificiales. Para aplicar el tatuaje sobre el cuero, es necesario primero aplicar una capa de vaselina en toda la superficie a trabajar, protegiendo los lugares de la pieza cortada para que cuando salpique la tinta de la máquina, esta no mache el material.

No es necesario limpiar inmediatamente la tinta excedente una vez puesta la capa protectora de vaselina, pero si se llegase a retirar, se debe recurrir la superficie con nueva capa.

Pruebas Fallidas



Al limpiar la tinta, esta que queda impregnada en la superficie del material.



El sombreado tradicional o por puntos no obtiene buenos resultados.



La tinta se expande dentro de la "herida" del tauaje.



Se humecta el cuero utilizando renovador para cueros, bálsamo, y limpiador de tatuajes.

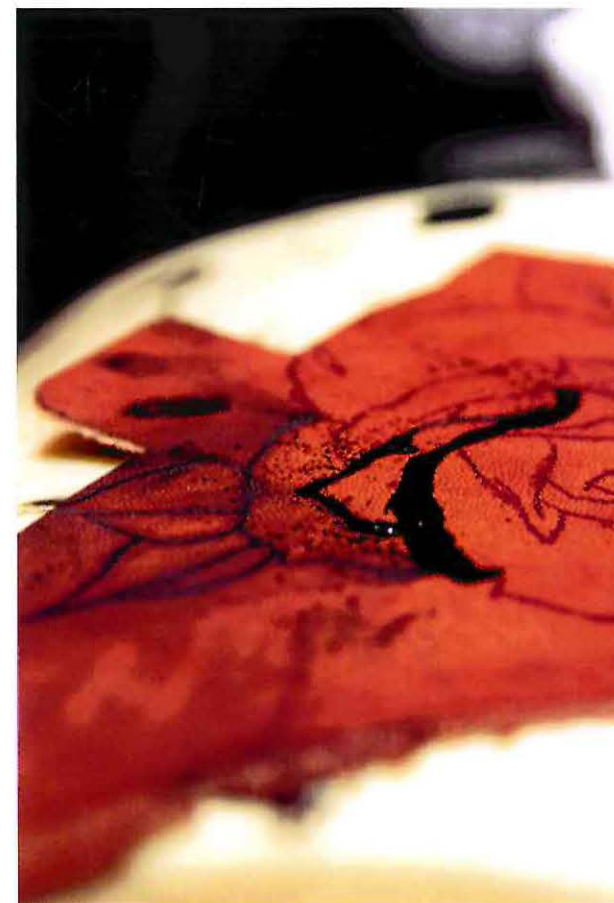

Tinta al ser aplica al cuero sin vaselina.



Pruebas totalmente fallidas



Pruebas fallidas en cuero agreste

Resultado final (uso de vaselina sobre cuero)



El corte o "herida" realizada queda bien definida en cortornos y línea.

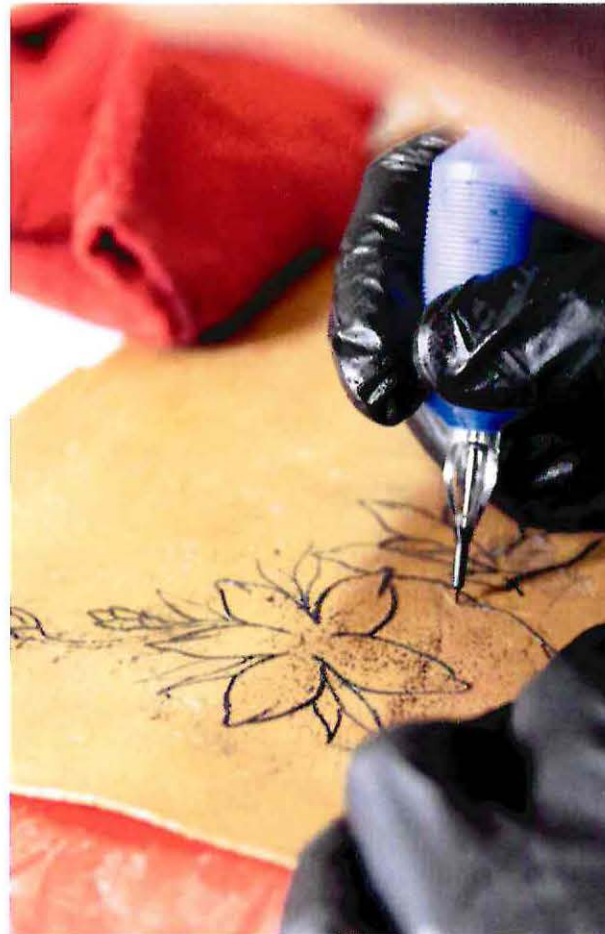

Tinta no se expande a través de fibra hacia fuera de la "herida".



Tinta se limpia fácilmente sobre Vaselina.



Capítulo 4

Target y tipo de Usuario.



4.1. Moodboard de Usuario.



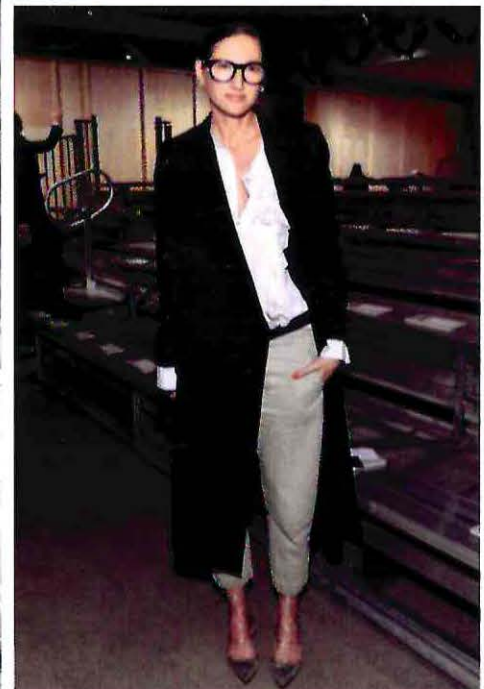
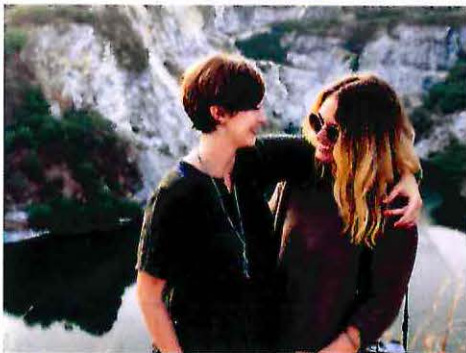

4.1. Tipo de Usuario.

Caracter Demográfico

Edad: Rango edad entre 25 y 50 años
Género: Femenino
Educación o nivel de instrucción: Educación superior o universitaria.
Tamaño familia: Soltera, casada con hijos.
Ingreso o grupo socioeconómico: Clase media y superiores.
Localización: Zonas urbanas.

Carácter Psicográfico

Intereses: Es una persona que valoriza el trabajo y la confección manual, que está motivada en conocer nuevos estilos buscando la innovación en el diseño textil o de accesorios.
Tiene preferencia en consumir productos que no estén bajo la cadena del retail y grandes supermercados, se aleja de ofertas masivas y estandarizada.

Estilo de vida: Es una persona de mentalidad cosmopolita, sensible a conocer nuevas culturas, idiomas y personas. Tiene interés y una tendencia a viajar, de conocer y descubrir nuevos lugares a través de la experiencia del tránsito, aún así, ligada a sus raíces, sobretodo a su familia.

El tipo de usuario seleccionado para el Proyecto trata de una persona trabajadora, sensible, consciente y culta, la cual tiene interés en expresiones artísticas y fuerte sensación de pertenencia a sus raíces, valorando el trabajo manual nacional por sobre los productos de consumo masivo. Por tanto tiende a consumir productos que no estén bajo una premisa de retail, tales como boutiques o pequeñas tiendas de diseño independiente.

Tiene un estilo de vida tranquilo y familiar, le interesan los viajes de tipo cultural. Es una persona cosmopolita que lee sobre cultura, arte, gastronomía y diseño.

Este tipo de usuario tiene interés en la innovación, está pendiente de lo que sucede a nivel global en el ámbito del diseño, pero al mismo tiempo respeta y admira el trabajo de los oficios tradicionales de las culturas.

El proyecto también se relaciona con un tipo de persona trabajadora perteneciente a una sociedad de consumo consciente, que tiene interés en adquirir un producto de calidad, confeccionado a mano, con una cualidad personalizable, que la diferencie del resto. Busca adquirir productos que se adapten a su ritmo de vida y variados contextos, buscando funcionalidad, estética e innovación.

Estos tipos de usuarios seleccionados para el proyecto, tienen en común el interés que existe en cada producto adquirido, en su cadena de valor, quién lo hizo y cómo. Para ellos esto representa parte de la cultura propia de un lugar y de rasgos identitarios.

Análisis y comportamiento de usuario según investigación previa.

A través de investigación de campo comenzada en el proceso de Taller de Título 571, y que continuó por todos los meses siguientes, donde se realizó encuestas con una población total de 2.594 encuestados, localizados en un 89% dentro de la zona central correspondientes a la región Metropolitana y Región de Valparaíso, se obtiene un análisis más detallado sobre un segmento potenciador del Proyecto relacionado a la oportunidad de Diseño que este ofrece.

Dentro de la población destaca que casi la mitad de esta tiene actualmente un tatuaje (48%) en donde el rango edad de mayor alcance corresponde al segmento de entre 23 y 35 años, sin embargo, dentro de las opiniones vertidas aún está latente el rechazo al tatuaje por ser considerado un impedimento al desarrollo personal o laboral de la persona (sobre todo en el segmento de encuestados de mayor edad).

En términos de la aceptación del tatuaje, lo obvio es notar que "es cosa de gustos", pero surgen datos interesantes a través de la encuesta, tales como que el estilo gráfico del tatuaje es un condicionante importante para el momento de "agradar" o "rechazar", las personas

demonstraron que el tatuaje debe demostrar técnica, habilidades y calidad para poder aceptarlo, sobre todo en el segmento de las personas no tatuadas. Por lo tanto, el tatuaje bien desarrollado en su técnica gráfica puede ser considerado arte por el público masivo.

Se considera también el tatuaje como manera de expresión humana. Cada imagen tatuada en el cuerpo sería un mensaje, o una emoción que queremos hacer notar al resto, ya sea de carácter positivo o negativo.

Para el desarrollo del proyecto, existe una oportunidad de diseño en desarrollar un producto para las personas que sienten miedo o dudas cuando se enfrentan a la idea del tatuaje. Estas personas son indecisas, sufren problemas de salud, temen al resultado final, desconfían del tatuador, no se quieren arrepentir, le temen a la palabra "permanente", al dolor, o simplemente no tienen una razón lo bastante potente como para tomar la decisión.

El desafío es acercarlos a través de un producto la técnica del tatuaje, sin que se sientan invadidos dentro de su desconfianza. El miedo y la indecisión que sienten es porque su cuerpo es el que va a ser intervenido de manera definitiva, y esa ansiedad es la que debemos aprovechar para generar un producto de diseño.

Queda demostrado que a más del 80% del público encuestado gustan de los tatuajes, entonces por temas de aceptación no hay barreras. La barrera sería el cuerpo humano, como lienzo, como soporte gráfico, sumado a la temática o mensaje, la técnica y el significado.

Capítulo 5

Formulación de Proyecto



51. Metodología



Como primera etapa se recopiló información perteneciente al tema principal. En este caso se reunieron datos e información con respecto los temas de la propuesta: Industria del cuero y Tatuaje, tanto en un contexto global como nacional.

Como segunda etapa se detectó una oportunidad de diseño para desarrollar con fundamento la idea del proyecto.

Se propone una propuesta de proyecto a partir del desarrollo de la investigación y recopilación de información. Se plantean los objetivos del proyecto y sus alcances.



En esta etapa comienza la generación de una propuesta conceptual para organizar la información y las ideas con respecto al proyecto en general. Se visualiza de manera de integrar todos los elementos reunidos para comenzar a darle forma concreta.

En el desarrollo del proyecto se concretan todos los aspectos a considerar de la propuesta, para generar un desarrollo de colección de objetos textiles y su intervención/ aplicación gráfica correspondiente, también se desarrolla el área de comunicación y servicio que el proyecto entregará.

Como última etapa se visualiza el proyecto en lo concreto y en su desarrollo en la realidad, desde los aspectos teóricos, técnicos, prácticos y estratégicos.

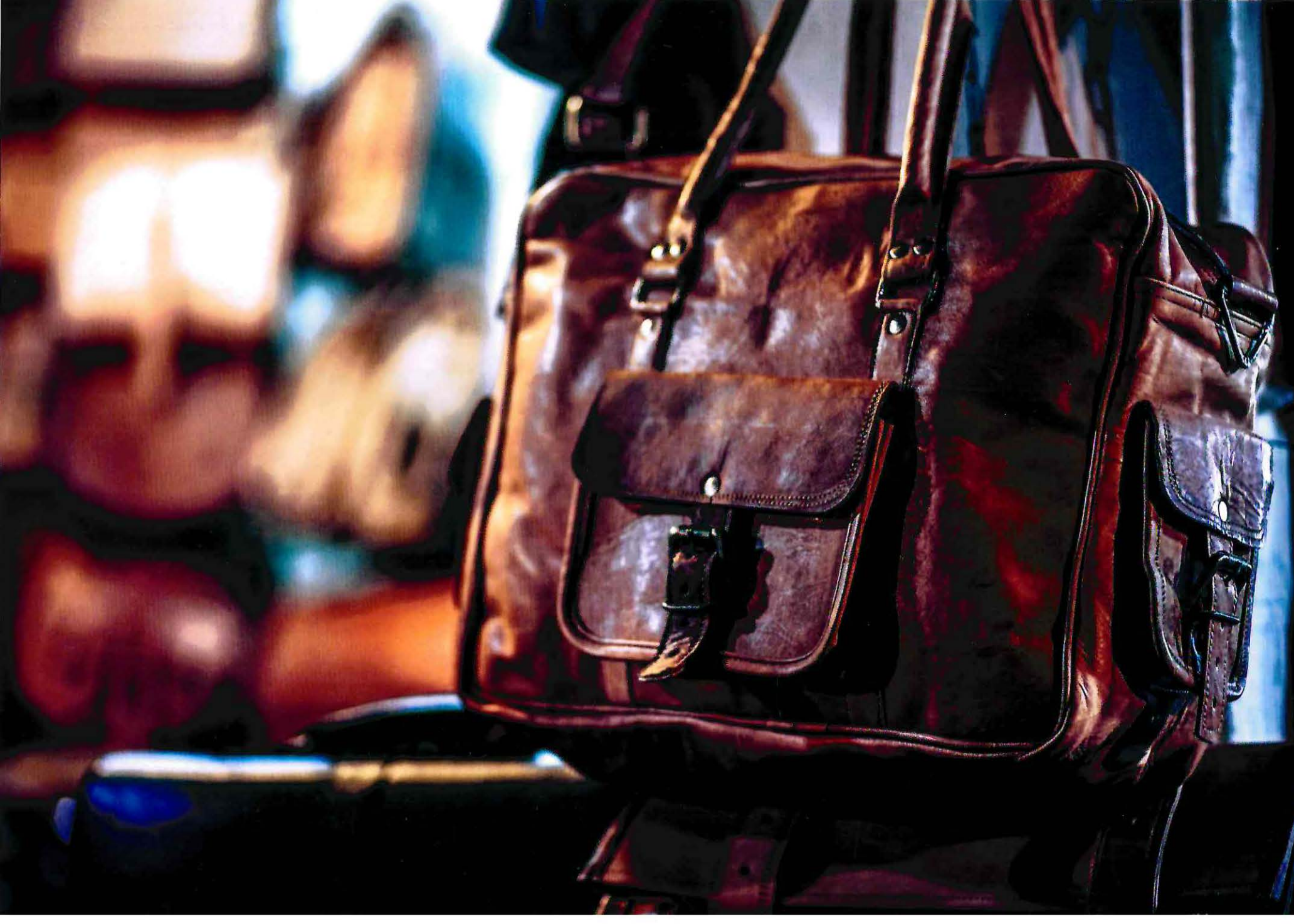

5.2. Fundamento

El tema propuesto se aborda en primera instancia debido a intereses personales en relación al tatuaje, sumado a experiencias en el área de confección, y comercio de artículos textiles en nivel local y nacional.

Uno de los pilares en la temática del proyecto es el cuero, industria que en Chile comienza su desarrollo más fuerte en el siglo XVI, formando parte de la tradición, folclor y cultura nacional desde sus comienzos.

El cuero es uno de los materiales textiles más nobles que existen en la historia de la humanidad, que gracias a un cuidado simple puede traspasarse de generaciones en generaciones. Durante los últimos 20 años, el trabajo en cuero nacional a resurgido después de su fuerte recesión gracias a la participación de jóvenes empresas que tomaron este material, potenciaron sus cualidades y lo llevaron a un mercado más contemporáneo, alejándose un poco de la tradición folclórica. Sin embargo, el cuero continúa siendo un legado y una parte importante de la cultura chilena.

El segundo tema, y el que es utilizado como recurso potenciador y diferenciador es el tatuaje, arte que ha estado presente en la historia de la humanidad desde hace milenios y que gracias a distintas circunstancias culturales y fenómenos sociales, ha logrado una fama

no muy bien catalogada. En las últimas décadas el tatuaje ha logrado safarse poco a poco de los estigmas y prejuicios morales a los que están asociados, gracias a que las nuevas generaciones van alejándose de los pensamientos conservadores que rechazaban la técnica gráfica.

Se propone un proyecto que sea guiado por el diseño para vincular ambas técnicas, y la tradición que conllevan, al crear un producto nuevo, utilizando el cuero como soporte y el tatuaje como arte gráfico que intervendrá el material de manera no invasiva. De esta manera se llevaría el tatuaje a un contexto más elevado, dándole la oportunidad de ser un elemento diferenciador, enmarcándolo como arte dentro de un nuevo tipo de lienzo.

El cuero, aunque se considere un material textil, continúa siendo piel. De ésta manera el sentido del tatuaje siendo grabado en la piel de forma permanente continúa vigente. Además de las propiedades nobles del cuero y su capacidad de ser transformado e intervenido, este puede ser tatuado ya que la sus fibras están constituidas por la dermis del animal, misma capa que permite alojar la tinta en el cuerpo humano. Por lo tanto, el cuero posee las capacidades tanto para el desarrollo de productos y accesorios textiles como para ser intervenido gráficamente por medio del arte

del tatuaje, utilizando la misma técnica, los mismos materiales, y respetando la tradición.

La tradición nacional se relaciona con el proyecto ya que trata de la vinculación de una técnica manual de confección, cuero como material de fabricación nacional y artesanal, junto con el arte ilustrativo y aplicación de artistas tatuadores nacionales que han logrado dejar su marca a nivel país, a manera de potenciar la identidad nacional y generar un valor agregado como producto 100% de fabricación Chilena.

Se abre la oportunidad de llegar a un nuevo público objetivo dentro de ambos mercados. De acercar el tatuaje a personas que no podían tener acceso a el de manera tradicional, pero que si aprecian su tradición y características gráficas, reconociendo su estética distintiva y la marca diferenciada que resulta al aplicar la tinta a través de una aguja a alta velocidad.

Sobre el producto final: Los diseños de los bolsos y mochilas serán fabricados bajo la primicia de productos de alta calidad para uso diario, adaptándose las necesidades actuales, en relación de movilidad, capacidad y diseño. Promoviendo la fabricación de productos locales bien diseñados con una perspectiva global del diseño.

5.3. Desarrollo Propuesta

5.3.1. Moodboard inspiración



5.3.2. Propuesta de valor

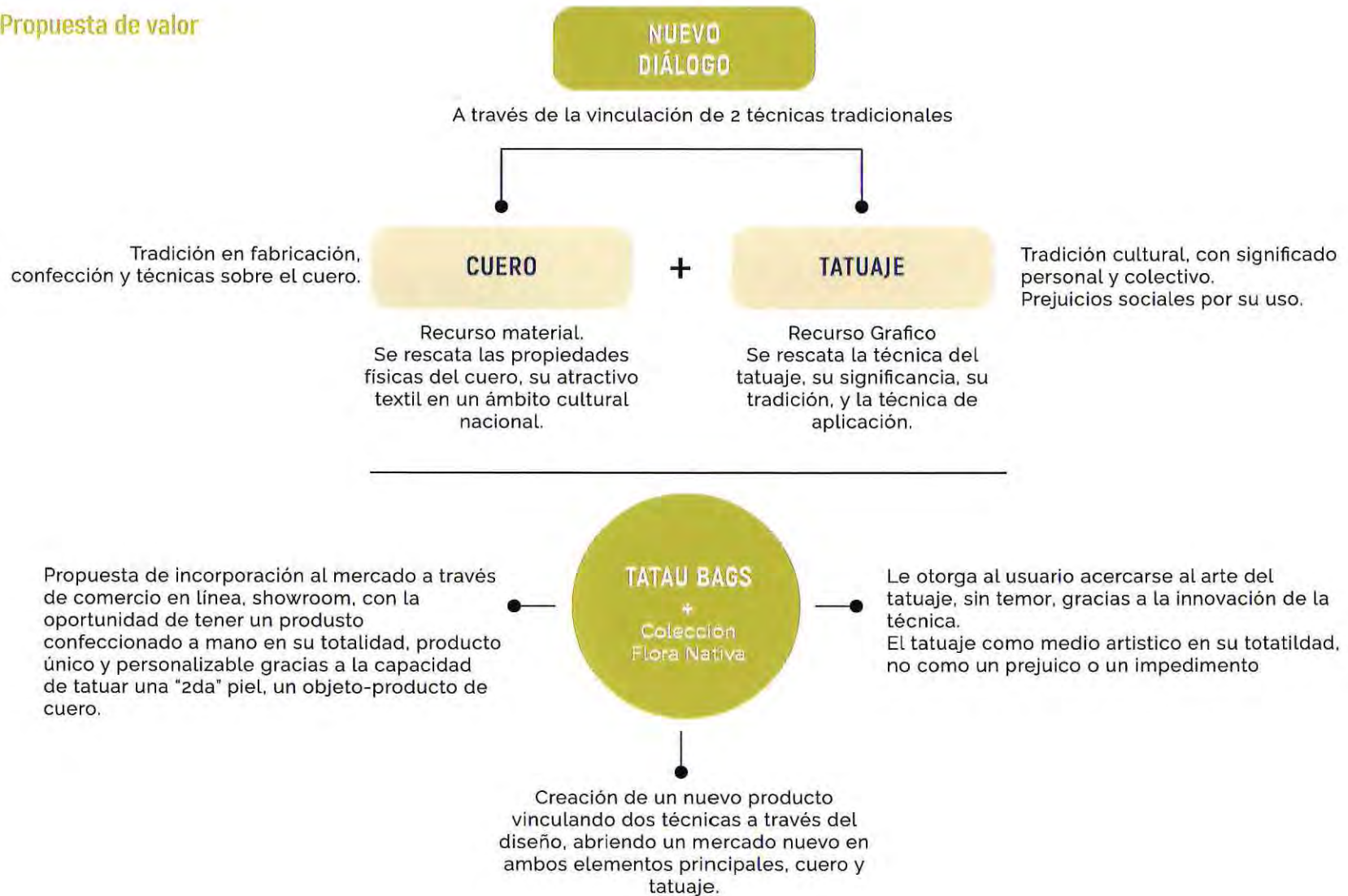

Capítulo 6

Sistema Productivo





6.1. Producto

La propuesta definida como "diseño de línea de marroquinería tatuada con identidad Chilena" se establece como producto, una colección de objetos textiles con intervenciones gráficas a través de la técnica del tatuaje, es decir, objetos accesorios de vestuario de cuero tatuados que sean de uso diario - bolsos, carteras y mochilas- para acercar este tipo de arte gráfico a través de un soporte conocido y popular hacia un nuevo público objetivo, a modo de generar un nuevo producto y abrir un nuevo mercado al combinar dos técnicas manuales que llevan generaciones en nuestra cultura nacional, presentando el cuero como nuevo lienzo para realizar un tatuaje. Una nueva manera de llevar o usar el arte del tatuaje.

La colección constará en un comienzo de objetos exclusivos - no seriados - fabricados en cuero de Vacuno sin teñido artificial, ya que de esta manera el cuero resaltará por textura y tono natural, resaltando su cualidad de material textil noble, y al mismo tiempo, permitirá que el tatuaje resalte en su cualidad de "Blackwork", generando a su vez espacios negativos que denotarán su aplicación en el material textil.

Se diseñará una colección de accesorios textiles

en donde el tatuaje en blanco y negro tomará el protagonismo y será uno de los ejes centrales de la colección. El tatuaje será un recurso visual de formas orgánicas, simples y sutiles en la aplicación a la pieza textil. Para la aplicación del tatuaje en cuero, se rescatarán las herramientas propias de la técnica para ser aplicadas a la colección, de esta manera el cuero logrará apropiarse de su cualidad de piel y de materia de fabricación nacional, afianzando el nuevo diálogo que existirá entre la tradición del cuero y el poder implícito del tatuaje, a modo de generar una nueva técnica de intervención gráfica, tal como lo es hasta ahora el estampado, la coloración y el calado sobre la piel del animal.

El trabajo manual nacional es considerado como un pilar fundamental dentro de este proyecto. La confección del producto estará en manos de artistas nacionales, tanto del trabajo en cuero como el tatuador, como también las materias primas que se utilicen en su materialización, e incluso la temática gráfica; de esta manera generar una propuesta de valor que se arraigue en los valores nacionales, en el trabajo manual, en una pieza o accesorio de vestuario que es único e irrepetible en el segmento comercial.

Algunos criterios a considerar en la estructura de la colección son:

Materialidad: Cada artículo de la colección será confeccionada en cuero animal natural Chileno. Para ello, según las experimentaciones realizadas previamente, el cuero seleccionado es el cuero de vacuno natural "agreste", es decir, cuero que en su proceso de su curtido no ha sido intervenido químicamente de manera profunda logrando mantener la mayor cantidad de fibras y capas naturales propias de la piel. Por lo tanto es un cuero "rústico" con acabado simple sin teñido, que mantiene sus tonos naturales, permitiendo que la tinta se aloje correctamente en la segunda capa (dermis) logrando un correcto y fino acabado en comparación a otros cueros más tratados.

Funcionalidad o usabilidad: El proyecto en una primera etapa, y la etapa en la cual se desarrolla, comienza con la producción de artículos que acerquen el cuero como una segunda piel. Se ha elegido partir la producción con una primera colección de bolsos, carteras y mochilas con motivo de crear un producto que se acomode al diario vivir del usuario, un objeto



que conviva con el exterior de forma directa, ya que uno de los ejes del proyecto es otorgarle la oportunidad a aquellas personas que no pueden realizarse tatuajes de manera directa pero si gozan de su estética y aprecian la técnica. Dichos bolsos tienen como eje de diseño y confección la funcionalidad por sobre la estética, productos de confección simple que cumplan con las necesidades y requerimientos del público objetivo para su usabilidad.

Otro punto del porqué se inicia con una bolso es por el mercado en expansión que se ha abierto hacia estos artículos, generando una gran demanda por parte del consumidor en el segmento al cual se apunta, dándole una oportunidad de difusión y expansión comercial al proyecto. El bolso o cartera es un producto que posee la más alta demanda entre el público objetivo, siendo este un producto que puede ser utilizado diariamente por periodos prolongados en comparación a otros productos.

En una segunda etapa, se proyecta continuar con la elaboración de otros artículos en aplicaciones de cuero tatuado tales como billeteras, cinturones, chaquetas, zapatos, entre otros.

El tatuaje: Para el proyecto se considera realizar la intervención gráfica del tatuaje de manera en que, tanto material como ilustración tatuada, destaquen por su materialidad, confección, técnica y aplicación. Crear un producto que resalte tanto las propiedades y belleza noble del cuero como el arte y la técnica del tatuaje, por lo que se opta por tatuaje realizado en tinta negra y de estilo o trabajo en líneas: "Linework", de esta manera se logra trabajar con líneas simples y definidas, trabajando el negro junto a espacios negativos o "en blanco" para resaltar la piel, que en este caso serían las tonalidades del cuero a trabajar, generando una limpieza visual que se aleja un poco de los cánones agresivos del tatuajes saturados.

Para la aplicación del tatuaje se utilizarán solamente líneas ya que ésta técnica no daña el material en su aplicación debido a las agujas y su "arrastré" sobre la piel. El cuero al no ser un material vivo, no posee la elasticidad necesaria que requiere la aguja de sombreado para ser arrastrada y causar el efecto deseado, estas al ser aplicadas, dañan el material ya que el corte o "herida" realizada no es regular.

La identidad nacional: A través de este proyecto se quiere potenciar la identidad nacional a través de todos los elementos principales que la conforman, como lo es el cuero de fabricación nacional y artesanal, confección nacional, artistas tatuadores, ilustradores y temática nacionales. Generar un valor agregado como producto 100% de fabricación y producción Chilena.

La temática gráfica: El proyecto da inicio con una colección basada en ilustraciones de flora y fauna Chilena, para hacer un hincapié inicial en la confección y origen nacional, destacando la identidad nacional en el nivel gráfico para sumarse al lineamiento inicial del proyecto. Por medio de investigación previa, mediante estudio de referentes nacionales en el ámbito del tatuaje, se opta por esta temática gracias su preferencia como mayoría sobre el público objetivo.

La primera colección "Bosque Nativo" funciona como impulsor del proyecto y de la marca, abriendo las siguientes etapas en una proyección a mediano y largo plazo.

En las etapas siguientes, se incorporarán nuevas temáticas gráficas para colecciones de productos, todas asociadas a un Tatuador nacional en específico, adecuándose a su estilo y aplicación gráfica, como también el usuario o cliente tendrá la posibilidad de elegir un diseño personalizado que evoquen experiencias o vivencias personales - alineándose con la parte inherente del tatuaje en sus fundamentos y originales conceptuales.

El tatuador o ilustrador: Para desarrollar la colección se elige un Tatuador, con el cual se desarrolla en conjunto la idea inicial, para que él posteriormente complete las ilustraciones que serán aplicadas a los productos. Se trabaja con un solo Tatuador para que no hayan contradicciones gráficas en los estilos y líneas de las ilustraciones dentro de la colección.

Cada artista desarrolla mediante su carrera un estilo o una temática en la cual se destaca, por eso es importante para el desarrollo de esta o futuras colecciones, la elección del Tatuador con el cual se trabaja.

Para una segunda etapa del proyecto, la marca trabajará con distintos artistas nacionales y el usuario

podrá elegir con cuál desee trabajar y desarrollar su idea de producto en términos de ilustración.

La confección: Sobre los bolsos y mochilas: los diseños de los bolsos y mochilas deben ser fabricados como productos de alta calidad para uso diario, adaptándose las necesidades actuales, en relación de movilidad, capacidad y diseño. Promoviendo la fabricación de productos locales bien diseñados con una perspectiva global del diseño.

6.1.1. Génesis formal.

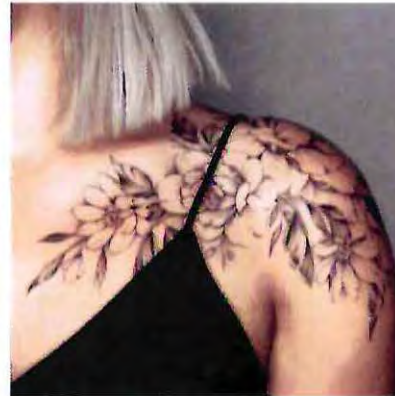
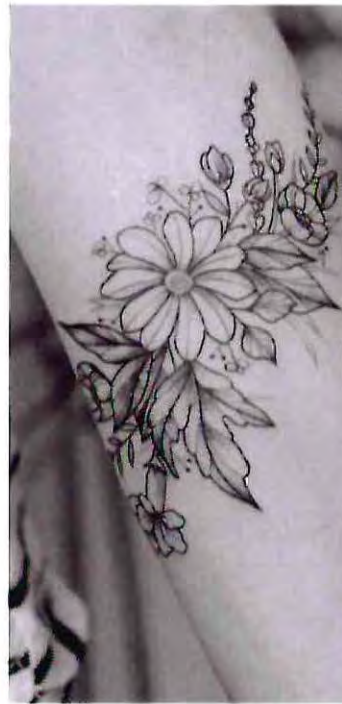

Primero bocetos formales.

6.1.2. Paleta Cromática

PANTONE 7502 C



PANTONE 7508 C



PANTONE 7572 C



PANTONE 7414 C

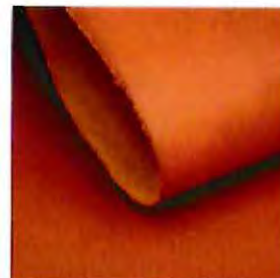

PANTONE 1375 C



Coloraciones según material cuero de Vacuno

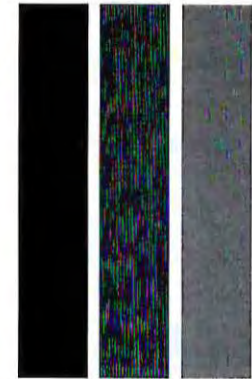

Coloración Tatuaje

6.1.3. Estructura de la colección

Se establece como colección una cantidad de 10 objetos diferentes, los cuales constan de Bolsos, mochilas y carteras para mujer los cuales serán los modelos de soporte para la aplicación del tatuaje.

Cada objeto está diseñado con superficies lisas e ininterrumpidas, a manera que el tatuaje resalte sobre la superficie, fabricadas en piel de Vacuno con diferentes coloraciones como se vio anteriormente en la paleta cromática.

Para generar la colección, cada uno de estos modelos ha sido nombrado según la temática "Chile Nativo" y cada uno es tatuado por un artista determinado. El Tatuador es quien realiza las ilustraciones guiado por el diseñador, contemplando la zona a tatuar pensada dentro del diseño original.

Se realizan 10 ilustraciones, una para cada modelo de bolso.

Paralelamente, estos modelos de soporte, a pesar de estar dentro de la colección "Chile Nativo" pueden ser utilizados como soporte para un diseño personalizado del cliente. De esta manera, el proceso de diseño, fabricación de plantillas para la confección y la confección misma son reutilizados y repetidos.

Reduciendo costos de diseño El proceso de un producto personalizado consta en:

- El cliente elige el modelo de soporte que desea.
- Se pone en contacto con el área de comunicaciones y diseño para gestionar y cotizar su pedido, tal como lo haría para realizarse un tatuaje de manera tradicional.

- El cliente aporta su idea, se presenta al tatuador, y se gestiona el presupuesto final, que es la suma del soporte objeto sumado al tatuaje personalizado, valor que dispone el tatuador, dentro de los parámetros ya establecidos de la colección.

- Una vez que el cliente acepte el presupuesto, se diseña la ubicación dentro del soporte para la realización del tatuaje a modo "maqueta", si el cliente lo acepta, se continúa con el proceso normal de fabricación, de otro modo, se repite hasta lograr el resultado esperado.

Cabe mencionar que este modelo de negocio es aplicado a objetos diseñados y confeccionado por la marca. Para una etapa, pensando en un crecimiento

y expansión de este modelo, se ofrece el servicio de tatuar objetos de cuero que el cliente ya posea, siempre y cuando cumpla con las condiciones necesarias para ser intervenido.

Tatay
B A G S

COLECCIÓN
CHILE **NATIVO**

MODELO 1: Tote Bag

Nombre colección: Flor de Gallo



Ilustración de Flor de gallo para tatuar.
Realizado por Matías Ignacio
(Tatuador, Santiago)



Fotografía de Tote Bag, "Flor de Gallo"

MODELO 2:

Nombre colección: Estrella de los andes

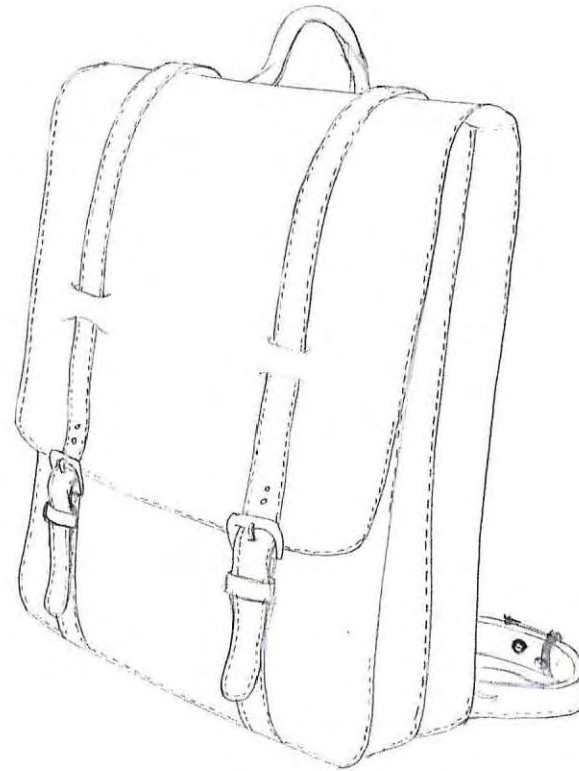
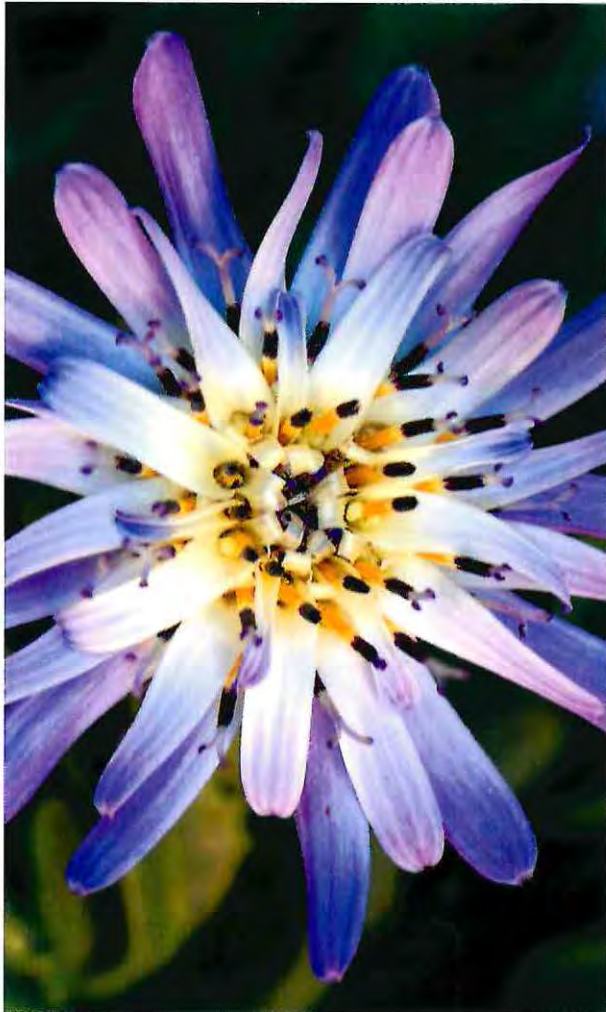

MODELO 3:

Nombre colección: Camelia

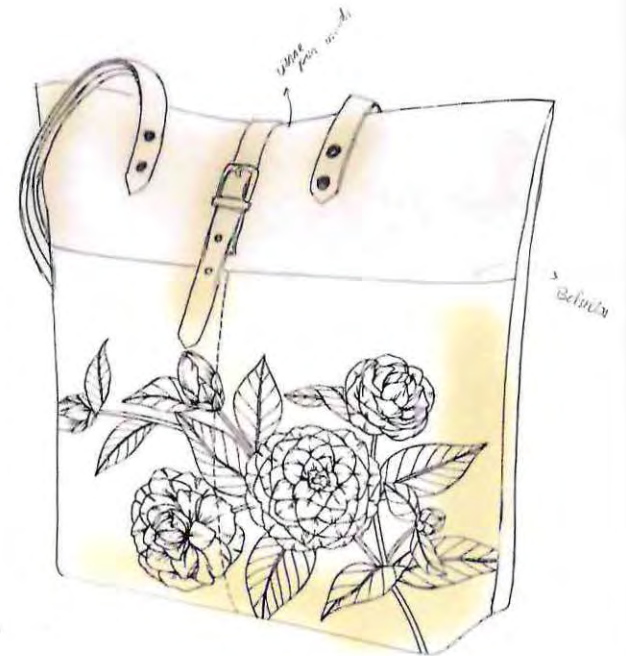

MODELO 4:

Nombre colección: Margarita

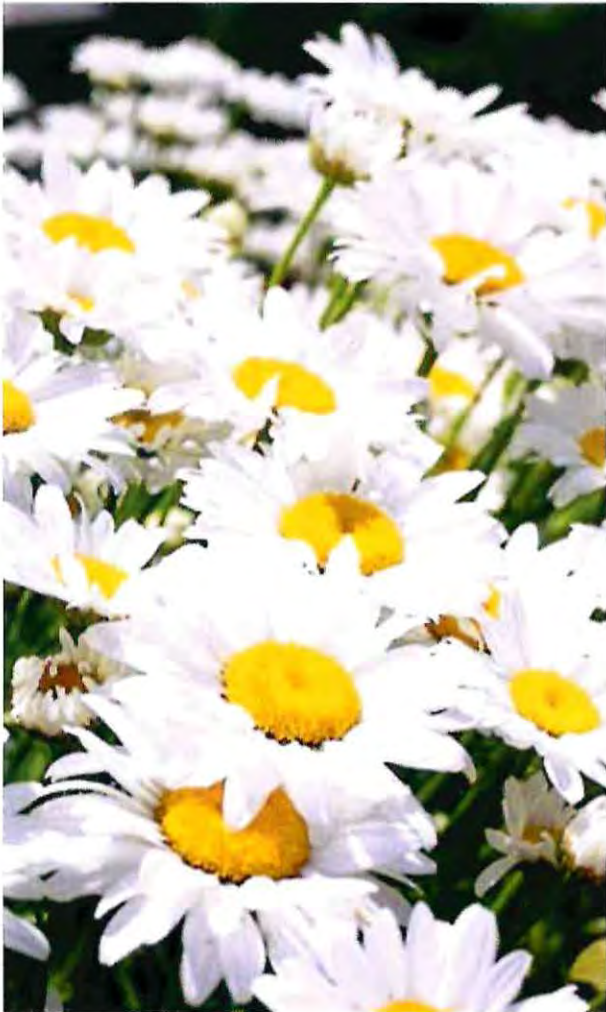

MODELO 5:

Nombre colección: Crisantemo

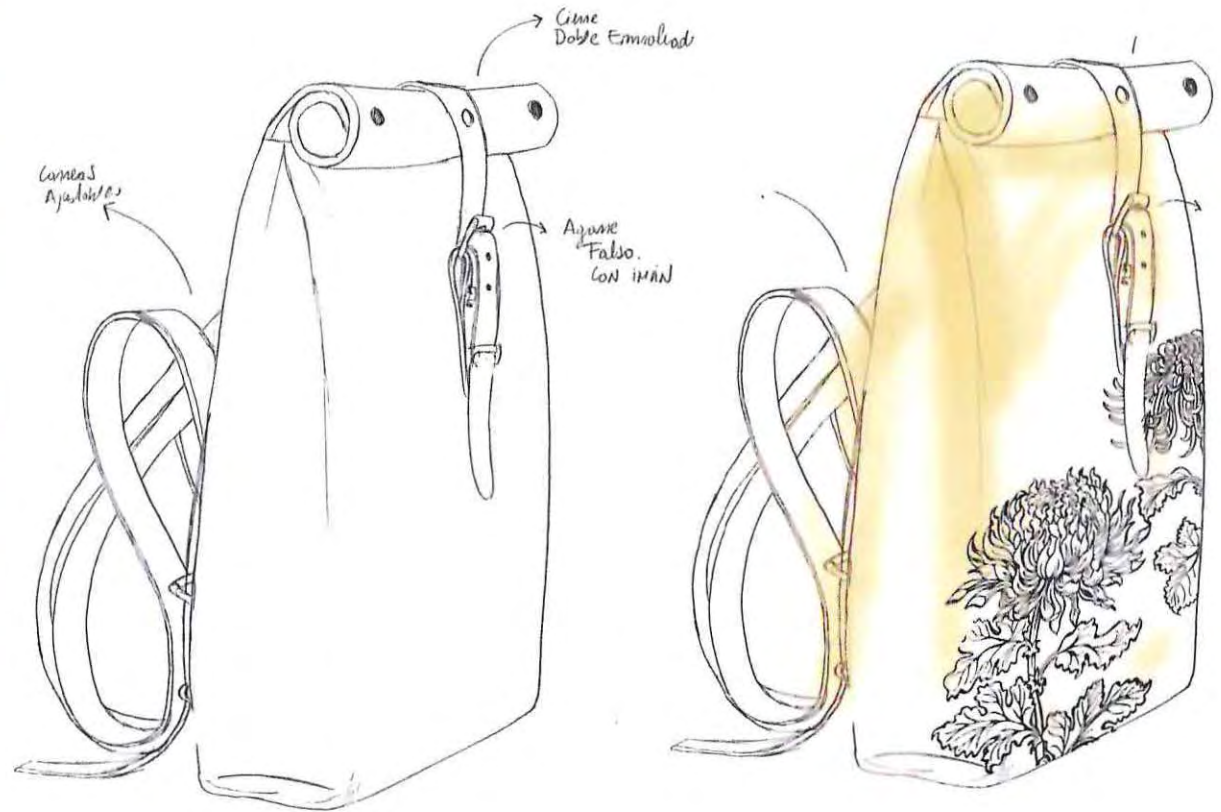

MODELO 6:

Nombre colección: Corona del Inca



MODELO 7

Nombre colección: Lilium

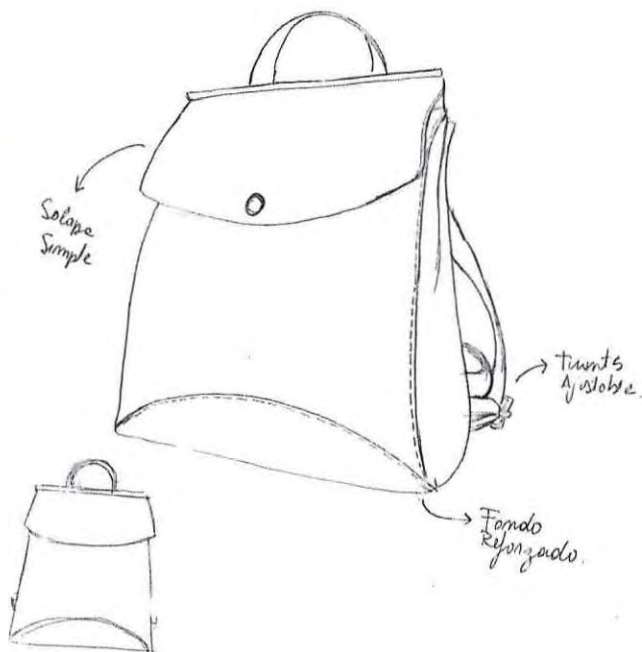

MODELO 8

Nombre colección: Rosa

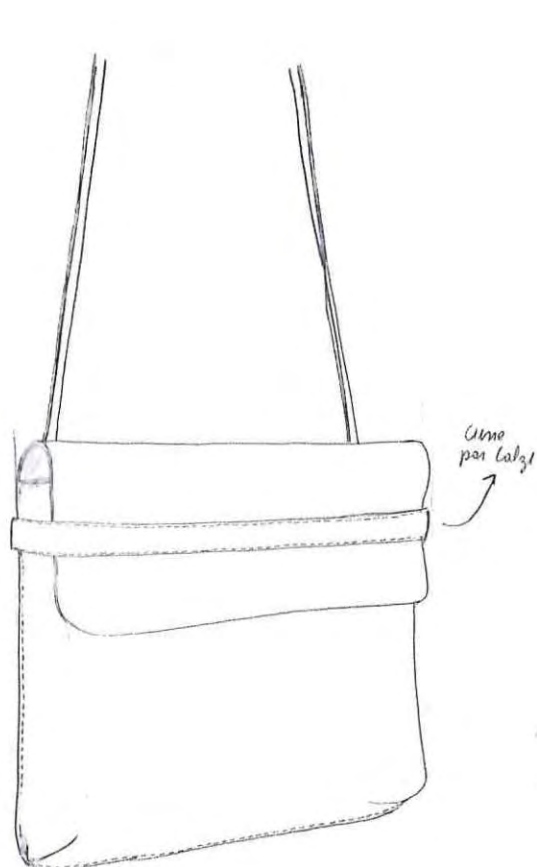

MODELO 9

Nombre colección: Copihue



Line con
1.2



Botón m

MODELO 10

Nombre colección: Ave del Paraíso

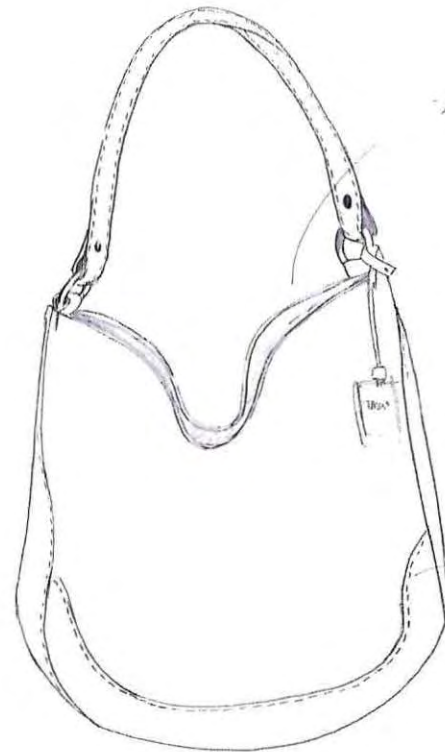

Holmes
di forma

Bib
Tomo



6.2. Comunicación

Estrategia de comunicación.

La comunicación dentro del Proyecto se define a partir del tipo de mensaje que se quiere comunicar al mercado y a la sociedad, en cuanto a calidad, coherencia y organización.

La estrategia de comunicación ayuda a comunicar de manera efectiva el mensaje y los objetivos planteados. De esta manera, en el área de comunicación, el mensaje que se pretende entregar es un nuevo diálogo entre dos técnicas de trabajo manual y artístico nacional: cuero y tatuaje, utilizando este último como hilo conector entre producto y comunicación para la creación de una colección de artículos de marroquería.

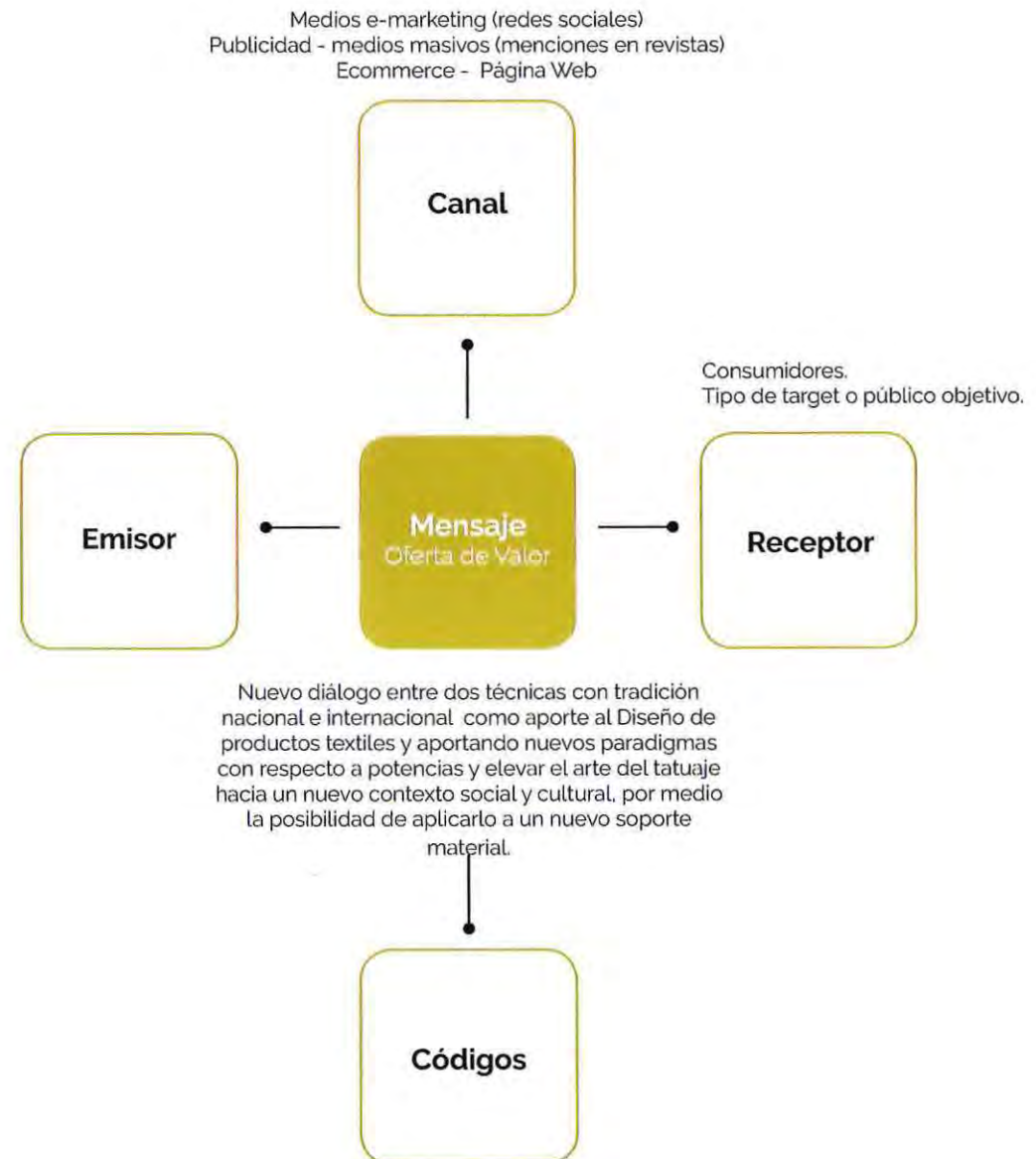

Diseño de Marca

Para la creación de una imagen para el Proyecto se desarrolla una marca que busque representar los conceptos del trabajo o confección manual y el arte del tatuaje como agente diferenciado durante el desarrollo del Proyecto.

La imagen debe tener por consecuencia líneas sutiles que comuniquen la sensación del trabajo a mano, de lo femenino y provocando cercanía con el público.

La tipografía utilizada tiene que ser clara con terminaciones sutiles, poco prominentes, en palabras de apoyo se utilizará tipografía recta y definida para lograr un contraste y equilibrio con la holgura.



A continuación se muestra el diseño escogido para la marca. Se escogió una tipografía a mano alzada para el nombre principal con características simples. Se diferencia en la totalidad el nombre, la palabra "tatau" hace alusión a uno de los orígenes etimológicos de la palabra tatuaje.

La marca se compone de dos partes, la principal que compone la palabra Tatau, y la segunda una bajada que hace referencia a la composición o colección de productos que compone el Proyecto, la bajada puede cambiar y configurarse según el contexto pero siempre dándole protagonismo a la principal.



Tatau
BAGS

Normas Gráficas

Grilla de construcción de marca



13 x



13 x

Tipografía

Marca principal

Mellody Brush Dry

ABCDEFGHIJKLMNOPQRSTUVWXYZ
abcdefghijklmnopqrstuvwxyz
1234567890

Bajada de marca

Akrobat (Tracking: 680)

A B C D E F G H I J K L M N O P Q R S T V W X Y Z
a b c d e f g h i j k l m n o p q r s t u v w x y z
1 2 3 4 5 6 7 8 9 0

Aplicación en color



Pantone Solid Coated
Neutral Black C
C=0 M=0 Y=0 K=100



Pantone Solid Coated
7141 C
C=0 M=0 Y=0 K=20



Pantone Solid Coated
410 C
C=82 M=80 Y=71 K=53



Pantone Solid Coated
5473 C
C=84 M=58 Y=52 K=4



Pantone Solid Coated
7473 C
C=75 M=26 Y=56 K=0



Pantone Solid Coated
457 C
C=37 M=39 Y=95 K=0

Reducción de Marca

Tatam
B A G S
10 CM

Tatam
B A G S
5 CM

Tatam
B A G S
3 CM

Tatam
B A G S
2 CM

Comunicación Externa



Papelería y accesorios corporativos



Packaging Productos



Papelería Corporativa

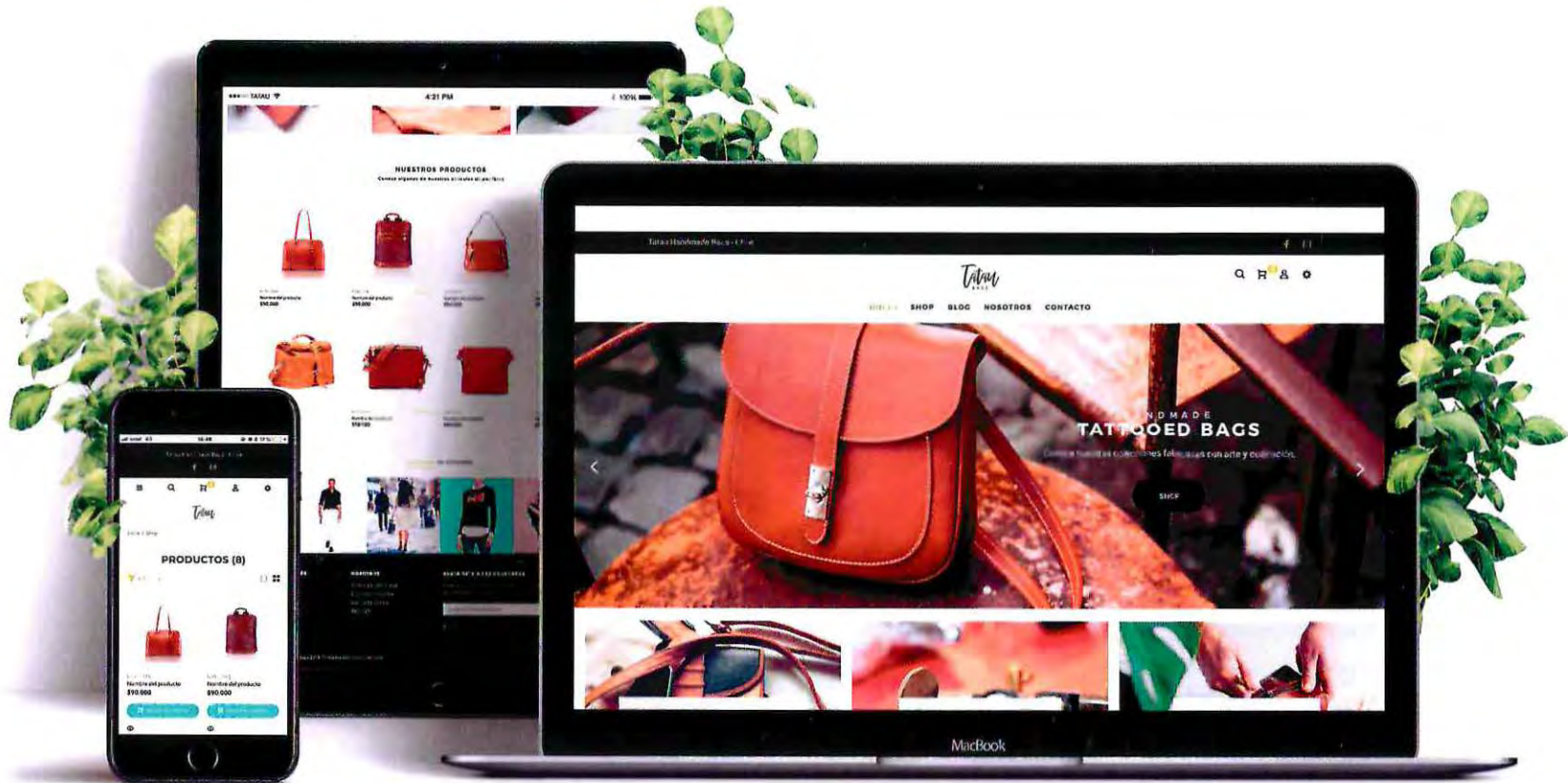

Página Web Ecommerce Responsive

6.3. Servicios

El servicio del Proyecto tiene relación con el tipo de experiencia en la cual se dará a conocer el Proyecto con el medio y sus clientes. Para ello, el tipo de estrategia será fundamental como forma de organización para diferenciarse de la competencia a través de la oferta de valor y posicionarse dentro del mercado.

De esta manera se busca una comunicación cercana con el cliente, otorgando una experiencia única para difundir y comunicar los objetos del Proyecto a través de un producto de alta calidad con conceptos de manufactura e identidad nacional en todos sus procesos, además de una confección e intervención única en su tipo debido a la aplicación del tatuaje sobre un material familiar como lo es el cuero.

El tatuaje como nueva técnica de intervenir el cuero, denotando en su resultado todo el proceso traspaso de la piel humana a un nuevo soporte. Se dará importancia al tatuaje en su cualidad de único e irrepetible, coincidiendo con su origen temático, dando valor a la técnica y las cualidades de su aplicación en el material.

Se otorga un servicio de valor agregado, donde el cliente a través de un catálogo de "soportes bases",

tales como bolsos, mochilas, o carteras de cuero en diseños predeterminados, pueda elegir el formato del producto al cual aplicará el tatuaje escogido, personalizando su experiencias otorgándole una significancia personal al tatuaje-objeto.

Relato:

"Otorgar la experiencia de adquirir un producto único, elaborado a través de un proceso especialmente diseñado para vincular dos técnicas artísticas con tradición de calidad manual bajo la primicia de obtener un artículo de significancia personal, colectiva e identitaria"

Puntos de venta y comercialización

La marca realizará sus ventas principalmente a través de ecommerce en su sitio web, impulsándose por medio de redes sociales y email marketing. En segunda instancia se tendrá un espacio físico a modo de showroom que será parte de un espacio compartido con otro productor local.

Esto debido a que las colecciones son de un número limitado de objetos y los objetos personalizados son a pedido, en el proceso en que dura la primera etapa (objetivos a corto plazo) no amerita un espacio físico permanente para la venta.





Showroom

Muestrario, escaparate, visibilidad. Éstas son las características de un espacio showroom particular con vida propia y un matiz de exclusividad. Lugar destinado para que las marcas y diseñadores muestren sus creaciones fuera del mercado propio de las pasarelas, ferias o eventos específicos destinados a ello. Lugar de encuentro, de relación con el cliente y de oportunidades.

Un showroom puede ser un espacio especializado en una marca o un espacio donde se concentran varias, normalmente sobre una temática o un tipo de producto en concreto. Este tipo de espacios suelen organizar lo que se conoce como Open Day o Día de Puertas Abiertas, como actividad concreta y específica, que funciona como razón para atraer compradores y clientes, ya sean particulares o pequeños-medianos comercios.



Imágenes: Ejemplos de posibles instalaciones para la venta física temporal, espacios compartidos o showrooms.

Fuente Imagen Izquierda: <http://fringomania.com/es/showroom/>

Fuente Imagen Derecha: <http://www.classicallycontemporary.com/2015/01/lacoste-spring-2015-fashion-preview.html>

Capítulo 7

Desarrollo Emprendimiento

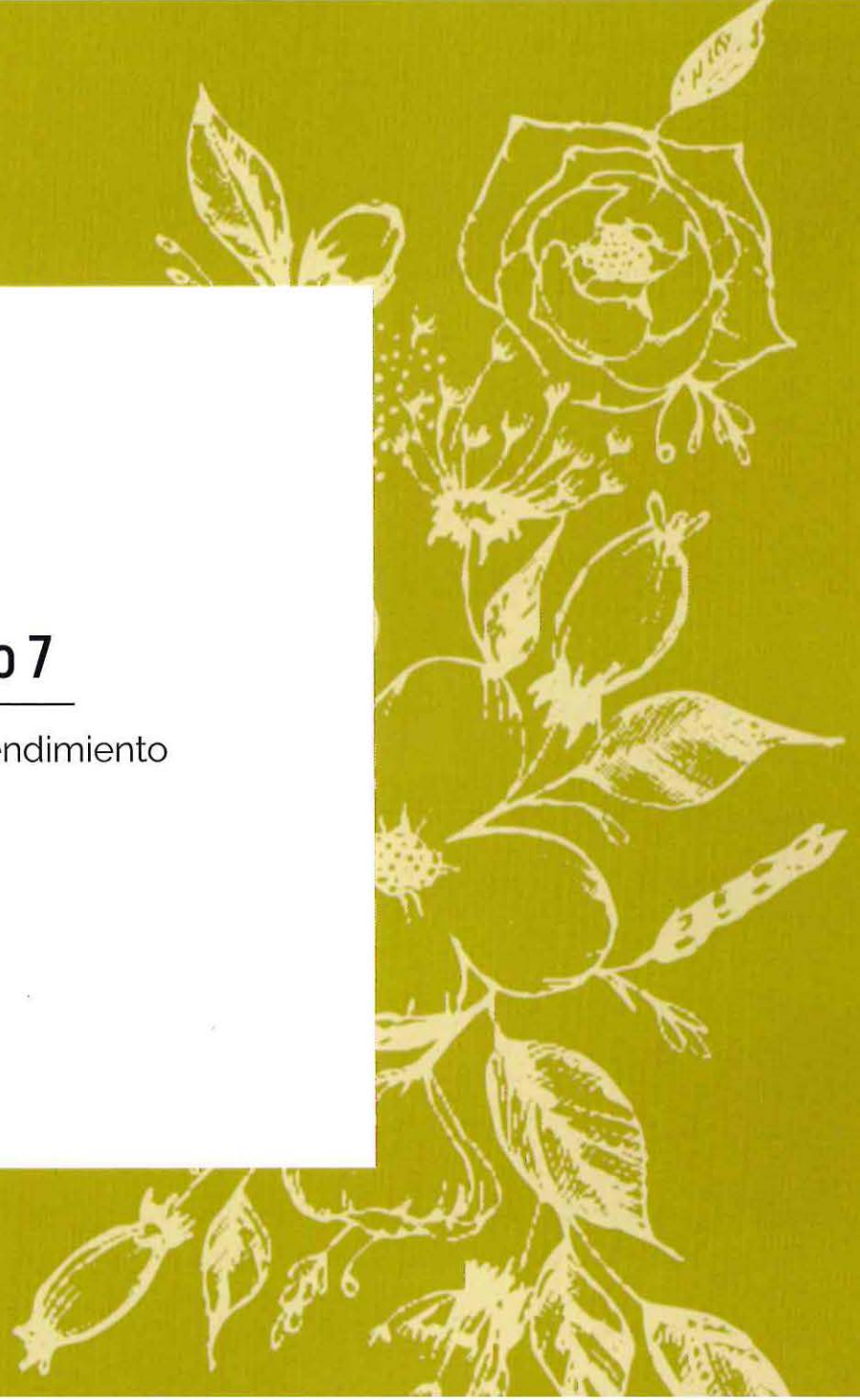



71.1. Quienes Somos

Sobre Nosotros

Tatau es un nuevo enfoque de técnicas que llevan una tradición consigo mismas, vinculándolas a través del Diseño con una propuesta innovadora relacionada a la confección artesanal y artísticas de artículos de marroquería tatuada.

Misión

Ampliar la mirada y las oportunidades de la técnica del tatuaje por medio de la utilización de una materia prima local con la generación de imágenes con identidad nacional. Esto constituye una oportunidad para el consumidor de obtener un producto nuevo y exclusivo, de calidad y con una impronta innovadora.

Mantenerse en un continuo proceso de creación de nuevas colecciones, soportes y productos, además de nuevas asociaciones con artistas nacionales a manera de generar un estudio Tatau, el donde el cliente tenga la opción de relacionarse directamente con el artista y realizar su tatuaje en una segunda piel.

Visión

Posicionar la marca y ser reconocido como una nueva propuesta de diseño textil e ilustrativo en un contexto nacional e internacional.

71.2. Organigrama

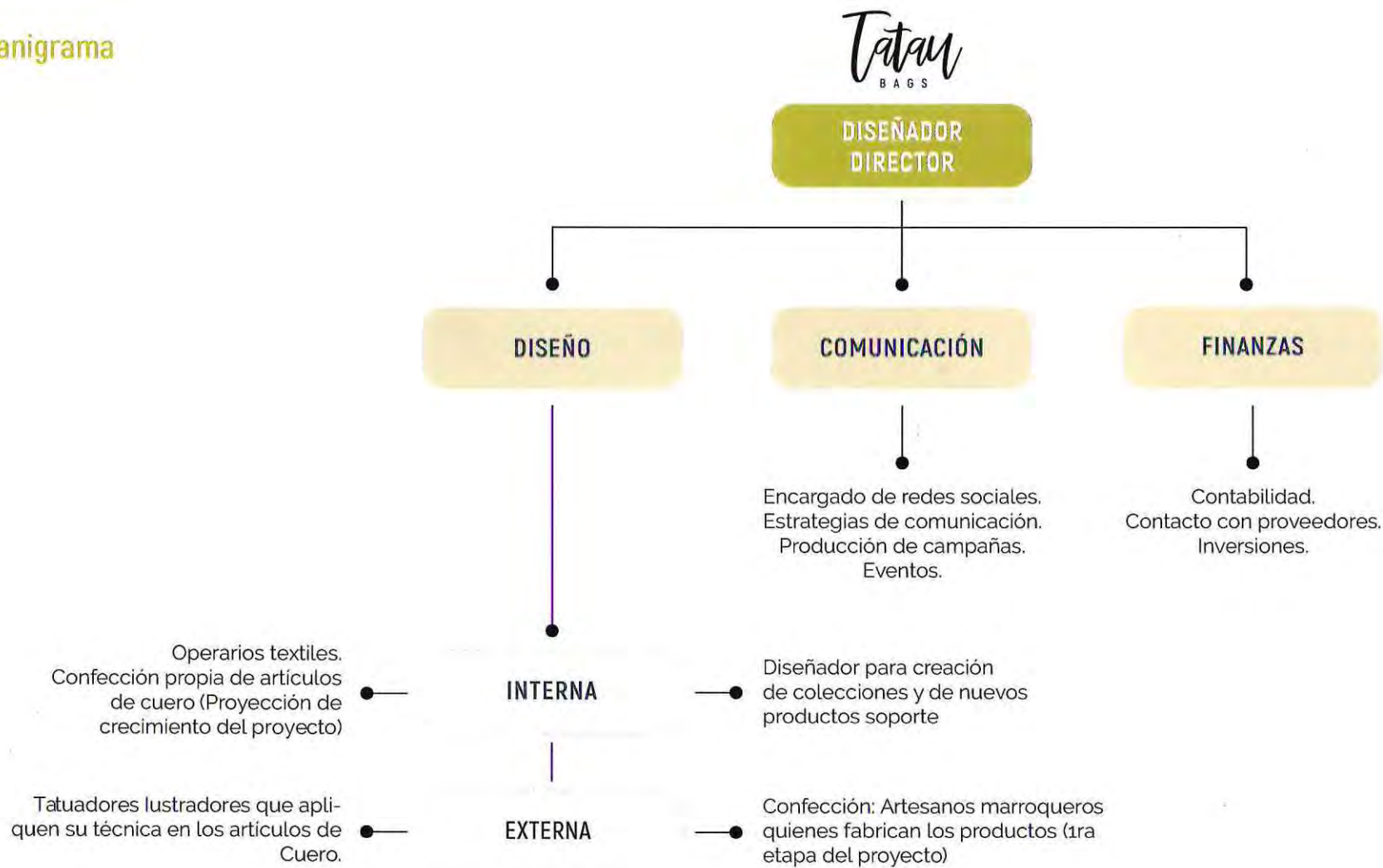

7.1.3. Objetivos a corto, mediano y largo plazo

Corto Plazo (0-12 Meses)

- Posicionar la marca Tatau dentro de un contexto local o regional.
- Generar redes de contacto a nivel local, para establecer vínculos que puedan fortalecer la marca.
- Generar un sistema de producción estable de carácter sustentable y con resultado de productos de calidad superior manteniéndose a través del tiempo.
- Lograr un nivel de ventas que permita llegar a un punto de equilibrio entre ingresos y gastos.

Mediano Plazo (1-5 años)

- Posicionar la marca a nivel país en el área de confección de artículos de cuero y poner en la mira una nueva dimensión del tatuaje.
- Consolidar las técnicas de aplicación de tatuaje sobre cuero para lograr productos de alta calidad.
- Establecer y consolidar un equipo de trabajo de especialistas profesionales en área, para lograr productos de alta calidad.
- Abrir nuevos espacios de comercialización, tales como un workshop-tienda o boutiques.
- Desarrollar nuevas líneas de productos en base a requerimientos de los nuevos mercados abordados.
- Lograr consolidar relaciones con artistas tatuadores para lograr establecerse como una alternativa concreta para realizar un tatuaje en el nuevo soporte presentado.

Largo Plazo (5 años o más)

- Lograr posicionamiento a nivel internacional haciendo difusión en la oferta de valor de la marca para abrir mercado en el extranjero.
- Continuar desarrollando nuevas líneas de productos ya a nivel más personalizado según los requerimientos y posibilidades que abre el mercado.

7.14. Metodología de emprendimiento

1. Investigación:

Se busca e investiga sobre nuevas y posible propuestas de Diseño en el área en un plan de crecimiento y expansión tanto de productos y de marca.. De esta manera se logra obtener información valiosa con respecto a un tema para generar una propuesta en base a las oportunidades detectadas.

2. Proceso de creación:

Se diseña una colección de productos en base a la información recogida anteriormente sumado a criterios propios del Diseñados

3. Alianzas:

Búsqueda de nuevos ilustradores/tatuadores chilenos que se integren a la propuesta que presenta la marca para realizar nuevas colecciones y/o sumarse a la extensión del proyecto de crear artículos personalizados con una temática más personal del tatuaje por usuario.

4. Experimentación:

Búsqueda de materiales adecuados que den solución a la problemática planteada. Etapa de aplicación de técnicas aprendidas y desarrolladas.

5. Producción:

Creación de la colección planteada y diseñada anteriormente. Revisión de los resultados obtenidos como control de calidad de los productos.

6. Comunicación y Presentación:

Se promociona la colección realizada con una propuesta gráficas en redes sociales y medios de comunicación específicos. Se planifica un lanzamiento de la colección en un Showroom.

7. Venta:

Se da pie a la comercialización de los productos de la colección por medio de ecommerce posterior a la presentación en Showroom.

7.1.5. Modelo de negocio.

Análisis FODA

- Emprendimiento que aporta al Diseño y manufactura nacional.
- Innovación en procesos de creación de productos textiles vinculando dos técnicas con historia tanto nacional como global.
- Innovación de técnicas de aplicaciones gráficas sobre un material con tradición nacional.
- Conocimientos de la aplicación de la nueva técnica gráficas como base de la producción (correcta aplicación de tatuaje sobre cuero)

Fortalezas

Oportunidades

- No existe en el mercado nacional una propuesta que vincule estas dos técnicas manuales.
- Potenciar un producto y materialidad de tradición nacional con la creación de un nuevo producto.
- Capacidad de acercar un arte segregado a un nuevo público objetivo ajeno a este.
- Crear un producto de alta calidad nacional que resalte las cualidades de ambas técnicas tanto en confección como en aplicación de técnica gráfica.

Debilidades

Amenazas

- Producción lenta y artesanal, requiere de tiempo y de mucha dedicación.
- Poca experiencia de tipo comercial por parte del Diseñador en el rubro.

- Disponibilidad de tiempo de los tatuadores asociados al proyecto según sus agendas laborales, ya que es un proyecto separado a lo que ellos apuntan.
- Artesanos marroqueros con poca disponibilidad en la región.
- Mercado textil con mucha oferta, el valor del producto final es alto comparado con otras ofertas mas populares (se apela a un producto de cuero de confección artesanal)
- Valores de materias primas elevadas (tela y tatuaje), aumentando el costo del producto.

CANVAS

<p>Aliados</p> <p>Alianzas estratégicas con ilustradores tatuadores nacionales y artesanos marroqueros para la co-creación de productos en base a la utilización de recursos como el cuero y la aplicación gráficas que se le realizará para generar los productos de consumo.</p> <p>Proveedores de cuero de vacuno natural.</p> <p>Proveedores de insumos para la confección de objetos de marroquería.</p> <p>Tiendas de diseño afines a la oferta de productos de la marca, para generar espacios de venta en conjunto.</p>	<p>Actividades</p> <ul style="list-style-type: none"> - Showroom y "Open Days" en sectores de comercio boutique para dar a conocer el Proyecto. - Gestión web y redes sociales. Marketing Digital para potenciar las ventas on-line, tanto de colecciones como de catálogo. - Postulación a fondos concursables a nivel regional y nacional. 	<p>Propuesta de Valor</p> <p>Primera colección de productos de cuero intervenidos gráficamente por la técnica del tatuaje en Chile, aportando a través del Diseño un nuevo diálogo entre dos técnicas con tradición nacional e internacional.</p> <p>Tipos de producto:</p> <ul style="list-style-type: none"> - Artículo de cuero tatuado por un artista nacional como colección bajo una temática. - Artículo de cuero tatuado a pedido según motivo del cliente seleccionado un soporte base del catálogo (bolso tipo). Artículo de exclusividad. 	<p>Relación con el cliente</p> <p>Relación personal, cercana y directa con el cliente, mediante página web, redes sociales y visitas al Showroom.</p>	<p>Clientes</p> <p>Target: entre 25 y 50 años, femenino. Educación superior universitaria. Clase media-alta. Es una persona que valoriza el trabajo manual, busca lo exclusivo y de calidad, que está motivada en conocer nuevos estilos buscando la innovación.</p> <p>Tiene preferencia en consumir productos que no estén bajo la cadena del retail o del consumo masivo. Es una persona de mentalidad cosmopolita, sensible a conocer nuevas culturas. En búsqueda de lo nuevo, de lo perteneciente y de lo refleje su identidad.</p>
<p>Estructura de costos</p> <ul style="list-style-type: none"> - Remuneraciones a trabajadores y diseñador. - Costos más caros son la materia prima de objeto y la elaboración del tatuaje. - Actividades claves: Superar la meta de inversión del Proyecto. 		<p>Fuentes de ingreso</p> <ul style="list-style-type: none"> - Clientes dispuestos a pagar por: originalidad, innovación, calidad, exclusividad, personalización. - Clientes pagan con efectivo, cheques o crédito. - Prefieren pagar con red compra, transferencias electrónicas. 		

Recursos y evaluación económica

Inversión inicial:

Taller confección: Taller del artesano marroquero	Sin Costo.
Taller de Tatuaje: Taller propio del tatuador (local o casa)	Sin Costo.
Taller/Oficina Diseñador:	
Mesón (1)	\$50.000
Sillas (2)	\$60.000
Sillón (1)	\$100.000
Perchero (1)	\$18.990
Computador (1)	\$599.990
Impresora (1)	\$89.990
Insumos de oficina	\$30.000
Estantes almacenamiento	\$79.990
Mesón de Corte	\$60.000
Percheros productos	\$35.000
Página Web	\$450.000
Dominio y Hosting	\$50.000

TOTAL INVERSIÓN INICIAL: \$1.621.980

Total costos

Inversión inicial \$1.621.980
Costo de la Colección Chile Nativo \$3.586.000

Utilidades Mensuales:

Ingresos

Venta de colección textil \$6.150.000

Egresos

Costos mensuales: \$877.500

Total Ingresos - Egresos = \$1.686.500

Gastos mensuales:

Arriendo (incluye gastos básicos)	\$300.000
Publicidad	
Página web \$30.000	
Packaging \$120.000	
Etiquetas: \$30.000	
Movilización \$100.000	
Elaboración de 10 productos de colección:	
Materiales	
Cuero	\$ 200.000
Hilos	\$10.000
Pegamento	\$2.500
Accesorios	\$5.000
Tintas tatuaje	\$24.000
Agujas tatuaje	\$20.000
Vaselina	\$6.000
Otros insumos	\$10.000
Servicios de pago	
Tatuador:	\$300.000
Marroquero:	\$200.000

TOTAL GASTOS MENSUALES: \$877.500

Costos de producción colección Chile Nativo

Pieza Colección	Material textil/pie	Insumos básicos	FabricaciónT	atuaje	Costo total	Valor con IVA 19%	Unidad venta x mes	Precio Venta	Valor mensual
Flor de Gallo	\$15.000	\$3.000	\$15.000	\$20.000	\$53.000	\$63.070	5	\$110.000	\$550.000
Copihue	\$23.000	\$3.000	\$23.000	\$25.000	\$74.000	\$88.060	5	\$120.000	\$600.000
Ave del paraíso	\$30.000	\$3.000	\$28.000	\$30.000	\$91.000	\$108.290	5	\$140.000	\$700.000
Estrella de los Andes	\$20.000	\$3.000	\$17.000	\$25.000	\$65.000	\$77.350	5	\$110.000	\$550.000
Crisantemo	\$30.000	\$3.000	\$23.000	\$20.000	\$81.000	\$96.390	5	\$140.00	\$700.000
Corona del Inca	\$35.000	\$3.000	\$25.000	\$25.000	\$113.000	\$134.470	5	\$170.00	\$850.000
Camelia	\$23.000	\$3.000	\$21.000	\$20.000	\$67.000	\$79.730	5	\$120.00	\$600.000
Lilium	\$21.000	\$3.000	\$17.000	\$20.000	\$61.000	\$72.590	5	\$110.000	\$550.000
Margarita	\$18.000	\$3.000	\$15.000	\$20.000	\$56.000	\$66.640	5	\$100.000	\$500.000
Rosa	\$22.000	\$3.000	\$20.000	\$20.000	\$65.000	\$77.350	5	\$110.000	\$550.000

TOTAL VENTA MENSUAL: \$6.150.000



Bibliografía y Linkografía

Definición de "tatuar"

<http://dle.rae.es/?id=ZG5XyFa>

"El tatuaje como picto-escritura corporal: Identidades basadas en la sensibilidad"

Autor: Chiriboga Ante, María José

Publicación: Diciembre 2002, Quito <http://repositorio.uasb.edu.ec/bitstream/10644/2732/1/T0197-MEC-Chiriboga-El%20tatuaje.pdf>

"El tatuaje: Historia y tradición"

Autor: Hori Mime

Publicación: Octubre 2013 <https://horimime.wordpress.com/tattoo-2/historia-del-tatuaje/>

"Tatuaje"

Autor: No especificado Publicación: No especificado <https://es.wikipedia.org/wiki/Tatuaje>

"Semiótica de una práctica cultural: el tatuaje"

Autores: Álvarez Licona, Nelson Eduardo y Sevilla González, María de la Luz

Publicación: 25, mayo-agosto, 2002 . Escuela Nacional de Antropología e Historia Distrito Federal, México

<http://www.redalyc.org/pdf/351/35102512.pdf>

"Utilizando el cuerpo, una Mirada antropológica del tatuaje"

Autor: Brena, Valentina

Publicación: 2007, Montevideo, Uruguay <http://www.unesco.org.uy/shs/fileadmin/templates/shs/archivos/anuario2009/Brena.pdf>

"La historia del tatuaje en la cultura griega y romana"

Autor: Borgarello, Graciana

Publicación: 9 Septiembre, 2015 <http://metatuo.com/tatuajes/la-historia-del-tatuaje-en-la-cultura-griega-y-romana>

"History of tattooing"

Autor: No especificado

Publicación: No especificado <https://www.tattooconcierge.com/the-guide/history-of-tattooing/>

"Todos los Estilos"

Autor: No especificado

Publicación: No especificado <http://juanpetattoo.es/todos-estilos-tatuajes/>

"Tipos de tatuajes hay muchos ¿Cuál es tu estilo de tatuaje?" Autor: No especificado

Publicación: No especificado <https://piercingytatuajes.com/estilos-tipos-tatuajes>

Legislación Chilena sobre la práctica de los tatuajes y estudios de tatuajes.

http://web.minsal.cl/sites/default/files/files/DTO-304_12-AGO-2003_Tatuajes.pdf

"El cuero, característica y utilización

Autor: No especificado

Publicación: 11 de noviembre, 2008 <http://www.abc.com.py/edicion-impres/suplementos/escolar/el-cuero-caracteristica-utilizacion-1119866.html>

"Secado del cuero"

Autor: No especificado

Publicación: No especificado <http://html.rincondelvago.com/secado-del-cuero.html>

"Cuero"

Autor: No especificado Publicación: No especificado <https://es.wikipedia.org/wiki/Cuero>

"El cuero y procesos de fabricación"

Autor: Cardozo Cañizares, Jhader

Publicación: 26 de junio de 2012 <https://es.slideshare.net/jadercardozo1/el-cuero-y-procesos>

"Cuero, calzado y afines en Chile ¿Una industria en desaparición o en búsqueda de un nuevo destino?"

Autor: Kassai, László

Publicación: Santiago de Chile, diciembre de 2000 http://repositorio.cepal.org/bitstream/handle/11362/4481/S00121073_es.pdf;jsessionid=81789D295EB5F4D75C5333D5A7AE319B?sequence=1

"Historia y usos del cuero"

Autor: pielvanhelo

Publicación: 14 de agosto, 2014 <https://pielvanhelo.wordpress.com/2011/08/14/historia-y-usos-del-cuero/>

Autor: No especificado

Publicación: No especificado <http://www.ciaindumentaria.com.ar/plataforma/los-acabados-en-el-cuero/>

"Innovación en Cuero = Oportunidad para el Diseño"

Autor: Reissig, Pedro

Publicación: 2006 <https://www.inti.gob.ar/disenoiustrial/pdf/reissig.pdf>



Universidad de Valparaíso
Chile



00421435



Tatou
B A G S