



UNIVERSIDAD DE VALPARAISO

ESCUELA DE PSICOLOGIA

MAGISTER EN PSICOLOGIA CLÍNICA

MENCIÓN PSICOTERAPIA CONSTRUCTIVISTA Y CONSTRUCCIONISTA

UNA DE TANTAS FORMA DE CONVERSAR CON UNA MUJER ACOMPAÑADA  
DE ESTO QUE LLAMAMOS “DEPRESIÓN POST-PARTO” DESDE LA TERAPIA  
SISTÉMICA CENTRADA EN NARRATIVAS, UN ESTUDIO DE CASO.

PROFESOR GUÍA: CARLOS VARAS ALFARO

POR: KARLA ARCE BEAS

Tesis presentada para optar al grado académico de Magíster en Psicología Clínica Mención  
en Psicoterapia Constructivista y Construcccionista.

Valparaíso, 2020.

## RESUMEN

En las siguientes líneas se describirán conversaciones que sostuvo una terapeuta con una mujer, Celeste, que estuvo acompañada de una de las tantas formas que puede tomar la depresión post-parto. Estas conversaciones –desde la posición de la terapeuta- estuvieron guiadas por la Terapia Sistémica Centrada en Narrativas. Esta manera de sostener conversaciones, se sustentan desde la epistemología constructivista, en la cual la observadora-investigadora-terapeuta considera que todas sus historias, sus creencias y experiencias se encuentran presente en su forma de trabajo y, por lo tanto, debe estar constantemente reflexionando sobre ellas y sus efectos en la relación y en la narrativa de la consultante.

Se busca, en esta investigación, describir la co-construcción del problema psicológico, las intervenciones que realiza la terapeuta y, por último, el cambio de narrativa asociado a la intervención.

En coherencia con lo anterior, la metodología cualitativa, con estrategia de estudio de caso y un análisis hermenéutico han sido consideradas las más apropiadas para el contexto presentado.

Por último, se presentan reflexiones acerca de la relevancia de la comprensión desde el sistema de creencias de la consultante, la fuerza opresora y el sufrimiento que puede causar la propuesta social y la inspiradora posibilidad de re-escribir una historia heroica que se distancia del sufrimiento y que, sin lugar a dudas, Celeste, prefiere contar acerca de sí misma; una historia que recupera la libertad como motor de su vida.

## Agradecimientos

“Gracias a la vida que me ha dado tanto...”

A Dios, por ser la primera persona que conozco que muestra un interés tan sincero en quienes sufren, y que realiza las acciones menos comprensibles y esperadas para consolar.

A aquellas -mujeres, todas-, que soñaron con mi educación, aunque no estén hoy aquí (¡cuánto hubiera querido ver sus ojos este día!): mis abuelas. Mi “Ñañita”, en quien encontré siempre el espejo de amor más dulce donde mirarme, “la Taty”, que prefería comprar lápices en vez de zapatos, a mi mami, que nunca paró de insistir que era posible ir a la universidad, aunque no tengas plata, a mi tía Yeye, que nos regalaba los libros, enciclopedias y microscopios de mis primos para entusiasmarlos con el aprendizaje. Con quienes, entre juegos de dominó y cartas, me enseñaron el amor a las palabras, a los libros y a esa conversación que abraza con calidez el corazón.

A Carlos Varas, la compañía, aliento, palabras, comprensión y el respeto “a tiempo” y “en la medida justa” en cada parte de este interrumpido viaje. No lo hubiera imaginado así en el inicio. Gracias por creer en mí. Sé que fue parte de quienes apostaron por la beca que me dieron para este magíster.

A mi esposo, leal compañero y amigo, Luciano, porque la seguridad inamovible de su amor; allí, el nido más cálido que conozco y al que prefiero regresar después de cada uno de mis vuelos.

A mi hermana, Carolina, por eterna compañía en cada parte del viaje, por el ejemplo de incansable esfuerzo y perseverancia y por esa envidiable capacidad de ponerle alegría a cualquier (realmente a cualquier) momento de la vida.

A mis sobrinos: Isi, Lucas y Gaspar. Porque sin ustedes la vida no sería tan feliz ni tan bonita. En cada momento intenso estrés, son de los mejores lugares para escapar.

A mi papá, por mostrarme y enseñarme el amor por la música, por las cuerdas y por las canciones escritas por el puño propio. Sin esa guitarra ni esa persistente disciplina, no hubiera conocido este hermoso lenguaje. Mi segundo idioma.

A mi gran amiga, Jael, por todo lo que aprendí acerca de la persona que quiero ser en innumerables conversaciones tomando café con galletas obsesión en una bencinera en Valparaíso. No tengo dudas que el corazón de la terapeuta fue soñándose y moldeándose en muchos de esos momentos.

Cada palabra, cada aliento, cada compañía...

Cada dolor, día oscuro y rupturas...

Cada esfuerzo, necesidad y decisiones  
han sido las tablas de este puente.

El puente que hoy me trajo a este lugar.

¡Qué bonito es recordar y mirar todos esos invisibles esfuerzos, esas -para muchas personas- incomprensibles decisiones y todos los matices que ha tenido esta parte del viaje!

*Gracias.*

## ÍNDICE

1.	INTRODUCCIÓN .....	6
2.	ANTECEDENTES TEÓRICOS .....	9
	<b>2.1 El Diagnóstico .....</b>	<b>9</b>
	2.1.1 A esto que llamamos depresión .....	11
	2.1.2 Cuando la depresión acompaña el periodo postparto.....	16
	<b>2.3 Influencia cultural: Género .....</b>	<b>22</b>
	<b>2.4 Maternidad .....</b>	<b>24</b>
	<b>2.6 Aproximación Terapéutica.....</b>	<b>31</b>
	2.6.1 Nivel Onto-epistemológico.....	31
	2.6.3 Nivel Paradigmático .....	33
	2.6.4 Nivel Teórico.....	34
	2.6.5 Modelo Intermedio .....	35
	2.6.6 Nivel técnico.....	36
3.	OBJETIVOS .....	39
	<b>3.1 Pregunta de Investigación .....</b>	<b>39</b>
	<b>3.2 Objetivos .....</b>	<b>39</b>
	3.2.1 Objetivo General .....	39
	3.2.2 Objetivos Específicos.....	39
4.	ABORDAJE METODOLÓGICO .....	40
	<b>4.1 Fundamentos onto-epistemológicos .....</b>	<b>40</b>
	<b>4.2 Estrategia de investigación .....</b>	<b>41</b>
	<b>4.3 Tipo de análisis .....</b>	<b>44</b>
	<b>4.4 Técnicas o instrumentos de recolección de información.....</b>	<b>47</b>
	<b>4.5 Criterios de rigor en la investigación cualitativa.....</b>	<b>50</b>
	4.5.1 Criterio de credibilidad.....	51
	4.5.2 Criterio de confirmabilidad .....	52
	4.5.3 Criterio de transferibilidad .....	53
	<b>4.6 Consideraciones éticas .....</b>	<b>54</b>
5.	DESCRIPCIÓN DEL ESTUDIO DE CASO .....	56
	<b>5.1 Identificación del caso .....</b>	<b>56</b>

<b>5.2 Genograma</b> .....	57
<b>5.3 Antecedentes Generales</b> .....	57
<b>5.4 Motivo de consulta: La queja y la historia del problema</b> .....	58
5.4.1 Historia del problema.....	58
5.4.2 Descripción de las conductas problema.....	60
5.4.3 Descripción sintomatológica: esto que llamamos depresión post-parto .....	62
<b>5.5 Establecimiento de metas de la intervención, foco, objetivos y/o lineamientos de trabajo</b> .....	67
5.5.1 Acercamiento y comprensión de las historias desde el sistema creencias de la consultante.....	67
5.5.2 Co-construcción del problema psicológico .....	69
5.5.3 De-construcción de la narrativa (s) disfuncional (es) .....	71
5.5.4 Artista conversacional: Improvisación y una mirada desde los recursos: relevando historias heroicas .....	72
<b>5.6 Co-construcción del problema psicológico, Intervenciones y Cambio de Narrativas</b> .....	74
5.6.1 Información general .....	74
5.6.2 Co-construcción del problema psicológico, intervenciones y cambio de narrativas .....	76
5.6.2.1 Dominio de Existencia Madre-Hija y el Proyecto Vital.....	76
5.6.2.2 Dominio existencia pareja.....	101
<b>5.7 Estado del proceso y seguimiento</b> .....	111
<b>5.8 Vínculo terapéutico y persona del terapeuta</b> .....	114
6. RESULTADOS .....	116
<b>6.2 Foco de intervención: Cambio de Narrativa</b> .....	119
6.2.1 Dominio de existencia: Madre-hija .....	119
6.2.2 Dominio de Existencia: Pareja.....	120
6.2.3 Dominio de existencia: Proyecto vital.....	121
<b>6.3 Prevenciones</b> .....	122
7. REFLEXIONES FINALES.....	126
8. BIBIOGRAFIA .....	133
9. ANEXOS.....	145

## 1. INTRODUCCIÓN

A continuación, se presentará un estudio de caso en el cual se describe el proceso de conversaciones terapéuticas con una mujer que estuvo acompañada por la depresión postparto desde la mirada que tiene la Terapia Sistémica Centrada en Narrativas respecto al abordaje clínico del sufrimiento.

La Terapia Sistémica Centrada en Narrativas es una alternativa, como muchas otras, de acompañamiento y comprensión de aquellas personas que buscan consultar cuando el sufrimiento ha interrumpido sus vidas. No pretende ser EL camino correcto ni la verdad absoluta, es simplemente un camino de muchos que nos muestra cómo acompañar a una persona que sufre y en este caso, caminaremos junto a una mujer a la cual su vida cambió a partir del nacimiento de su hija.

Esta forma de comprender se aloja bajo el paraguas de la epistemología construccionista, la que considera al ser humano dentro de un contexto cultural e histórico habitando en el lenguaje como la morada del ser y toma distancia de la búsqueda de la verdad única, jerarquizada e inequívoca abrazando y respetando la multiplicidad de voces, de lecturas, de interpretaciones, de visiones que puede tener una experiencia. Aun cuando toma tal distancia, entiende y reconoce la existencia de una propuesta social que invita con intensidad a través de las relaciones sociales a ser parte de una determinada forma de considerar la vida, las relaciones, al ser humano, en definitiva, la ontoepistemología del ser humano. La sociedad, como agente responsable de esta propuesta la reproduce a través de instituciones, de los medios de comunicación y las relaciones más cercanas y termina estableciendo tales narrativas con un poder jerárquico por sobre otras, se les llama desde la mirada de Michael White y David Epston (1993) quién se basa en Michael Foucault, discursos dominantes. Tales discursos al ser acompañados de este poder que tiene todo aquello que se presenta como “el camino correcto”, “el deber ser”, “el deber desear” limita las posibilidades que las personas tienen desde estas particularidades tan enriquecedoras que tiene la humanidad, la diversidad (Zlachevzy, 2015; Gergen, 1996).

Aun cuando todo lo referido es presentado por diversos expositores (as) e investigadores (as) es tal el poder que tienen los discursos dominantes que han logrado que la sociedad no sea

capaz de verlos, invisibilizando así los territorios marginales del discurso, aquellas desjerarquizándolos, aislándolos de tal manera que no son caminos posibles de ser recorridos, oídos, ni vistos, palpados. No son una posibilidad.

En medio de todo lo referido, muchas personas, aquejadas por un problema acuden a terapia. Es el caso de Celeste, la consultante de la que hablaremos durante este estudio de caso. En su historia la propuesta social interrumpió y perturbó el pilar fundamental de su vida, y fue tal aquella perturbación que su médico le sugiere buscar acompañamiento psicológico, de modo que todo lo que estaba viviendo pudiera tener una narración distinta a la que en ese momento él escuchó.

Es importante considerar en este contexto que sólo un 0,2% de las pacientes deprimidas consultan al psiquiatra, un 9% al médico general, y más del 80% no son diagnosticadas. Es por esto que es tan relevante la pesquisa precoz en los centros de salud y derivación oportuna y adecuada a este inmenso número de pacientes (Vásquez, 2012). Es que el embarazo y la maternidad indudablemente tienen asociados, desde la propuesta social, una serie de significados que imponen una presión, muchas veces, difícil de llevar para las madres. Aun cuando tradicionalmente el embarazo se asocia a un estado de “bienestar emocional” en la mujer, se ha demostrado que entre el 30 y el 40% de las gestantes presentan algún síntoma depresivo y un 10% de ellas evolucionan en forma grave, requiriendo tratamiento psicológico y farmacológico (Barra, Barra y Solis, 2009).

En nuestro país el reconocimiento de la DPP en la atención médica tiene bajos índices y además no existen trabajos nacionales que se enfoquen en esta problemática (Evans, Vicuña y Marín, 2003) aun cuando la literatura nacional e internacional viene señalando en sus resultados que la DPP se ha configurado como un problema de salud pública. Por ello, una de las prioridades del Ministerio de Salud es incentivar las investigaciones relacionadas con la salud mental de las mujeres en el ciclo gravídico puerperal y el postparto (Barbosa y Ângelo, 2016). Aquí la relevancia de este estudio de caso, pues entrega una posibilidad de encontrarse con una mirada y una manera de acercarse a una mujer cuando ella es acompañada por un diagnóstico de depresión postparto.

En este estudio de caso se busca conocer la historia particular de la consultante, historia que va más allá del diagnóstico y del problema que la aqueja, se busca entender su historia desde el sistema de creencias que ella ha construido a lo largo de su vida y sin duda heredado de su sistema familiar y desde la propuesta social. Se busca trabajar, además, como si paciente y terapeuta fueran co-editoras de la historia, construyendo el problema desde la comprensión que la Terapia Sistémica Centrada en las Narrativas otorga conociendo el evento asociado al malestar, la disposición afectiva y la explicación que surge de manera automática. Se entiende ésta última, como una narrativa disfuncional al sistema porque viene asociada a malestar, sufrimiento y/o dolor. Por último, a partir de tal co-construcción es que surge lo que Ana María Zlachevzky le llama el arte de hacer psicoterapia.

Y esto lo que se presentará a continuación, una forma de pintar estas conversaciones con dos pinceles: uno –el pincel principal-, el de la paciente y otro (un pincel que acompaña), el de la terapeuta, ambos que intentarán bosquejar una nueva narrativa que se distancie del sufrimiento y ponga en el centro del escenario, aquella bandera de lucha, el motor de vida, aquella historia heroica que la paciente prefiere contar de sí misma y de este momento de su vida.

Estas pinturas nunca acaban de ser pintadas, pero describiremos el bosquejo final que surgieron a partir de las conversaciones en el espacio terapéutico.

Te doy la bienvenida.

## 2. ANTECEDENTES TEÓRICOS

### 2.1 El Diagnóstico

A lo largo de la historia de la psiquiatría ha existido una clara necesidad de clasificar los trastornos mentales. Desde Grecia, con Hipócrates (IV a.C.), proviene la primera clasificación de trastornos mentales, él distingue entre Manía y Melancolía, lo cual se mantuvo hasta la época del Renacimiento a través de Galeano (I a.C.). Posteriormente, Barrough (1583)<sup>1</sup>, incluye una tercera categoría: Demencia. Clasificaciones que en el siglo XVIII con Kant desde la Antropología y Pinel desde la Nosología Filosófica son matizadas distinguiendo dos clases de Manía (con y sin delirio), conservando la Melancolía y la demencia y, por último, añadiendo Idiocia. Linneus, experto biólogo aporta con la creación de unos géneros de enfermedades denominándolos: a) Ideales (Delirio, Amentia, Manía, Melancolía y Vesania), b) Imaginarias (Hipocondría, Fobia, Somnambulismo y Vértigo) y c) Padecimientos (Bulimia, Polidipsia, Satiriasis y Erotomanía) (Del Barrio, 2009).

Entre todos los personajes que son posibles de mencionar, Emil Kraepelin (1899), con su manual de Psiquiatría Clínica (1899), es sin lugar a dudas el padre de la clasificación de los trastornos mentales, puesto que elaboró un sistema de clasificación cuando no existía una nosología sólida de las enfermedades mentales que se basó no sólo en postulados teóricos, sino además en la observación, seguimiento y medición de las psicopatologías (Caponi y Martinez, 2013). Kraepelin (1899) elaboró un sistema para constituir grupos de pacientes con sintomatología homogénea que constituirían un síndrome. Sus criterios se fundaron en las causas orgánicas: hereditarias, metabólicas, endocrinas, alteraciones cerebrales. Por esta razón es que las clasificaciones actuales comienzan por las enfermedades mentales con causa orgánica. Así Europa se convirtió en pionera de la clasificación de las alteraciones mentales (García, Saldívar, Llanes & Sánchez, 2011).

En la actualidad, las clasificaciones de mayor uso en el campo de la salud mental son: el Manual Diagnóstico y Estadístico de los Trastornos Mentales (en adelante DSM), auspiciado

---

<sup>1</sup> Encyclopedia of applied psychology: A-E, Volume 1 edited by Charles Donald Spielberger. P: 607-614.

por la Asociación Psiquiátrica Americana (en adelante APA) que inicia su primera edición en el año 1950 y la Clasificación Internacional de Enfermedades (en adelante CIE) de la Organización Mundial de la Salud (en adelante OMS), en donde se integran los criterios diagnósticos comúnmente utilizados (Horwitz y Mayes, 2005). A pesar de las críticas que se les han referido a ambas clasificaciones éstas son ampliamente utilizadas, ya que proporcionan un apoyo para hablar un lenguaje común en el campo de la psiquiatría. (García, Saldívar, Llanes & Sánchez, 2011).

Cuando se hace referencia a “trastornos mentales”, en palabras de Echeburúa, Salaberría, y Cruz-Sáez (2014), se entienden como: “patrones de comportamiento de significación clínica que aparecen asociados a un malestar emocional o físico de la persona, a una discapacidad, al deterioro en el funcionamiento cotidiano, a la pérdida de libertad o incluso a un riesgo significativamente aumentado de implicarse en conductas contraproducentes o de morir prematuramente” (P. 66). Según un estudio europeo dirigido por Wittchen et al. (2011), el 32.8% de la población europea sufre de un trastorno mental, pero solo un tercio de ellos recibe tratamiento. Asimismo, según un estudio en la misma población los trastornos mentales (ansiedad, depresión, adicciones, trastornos de la infancia y adolescencia, etcétera) y neurológicos (tumores cerebrales, migrañas y cefaleas tensionales, trastornos del sueño, enfermedad de Parkinson, demencias, etcétera) suponen uno de los mayores retos económicos para la sanidad europea (Olesen, Gustavsson, Svensson, Wittchen, Jönsson et al., 2012).

Nuestro país, según cifras propuestas por la OMS, se encuentra entre los países con mayor carga de morbilidad por enfermedades psiquiátricas (23,2%) en el mundo.

Entre las enfermedades psiquiátricas existentes, la depresión mayor y los trastornos por consumo de alcohol ocupan el primer y segundo lugar en las discapacidades atribuidas entre adultos. Casi un tercio de la población mayor de 15 años ha sufrido un trastorno psiquiátrico en su lapso de vida y un 22,2% ha tenido uno durante el año 2010. Solo el 38,5% de quienes han sido diagnosticados reciben algún tipo de servicio de salud mental, ya sea de un

especialista o un médico de atención primaria. En niños y adolescentes, la prevalencia de cualquier trastorno psiquiátrico es de 22,5% (19,3% para niños y 25,8% para niñas)<sup>2</sup>.

### **2.1.1 A esto que llamamos depresión**

Los primeros acercamientos a lo que hoy conocemos como trastornos del ánimo datan del año 700 a.C., aun cuando los precursores Hipócrates, Celcio y Galeno les denominaban “problemas emocionales” (Vargas y García, 2009); desde allí hasta la actualidad, esta enfermedad que afecta al cerebro, el ánimo y la manera de pensar constituye la forma más común de sufrimiento mental, la cual acompaña a millones de personas en todo el mundo, sin distinción de edad, razas o culturas (Urdaneta, Rivera, García, Guerra, Baabel y Contreras, 2016).

Las clasificaciones mundiales han diferenciado a los trastornos del ánimo en: a) trastornos depresivos: trastorno depresivo mayor, distimia, trastorno depresivo no especificado y b) trastornos bipolares: trastorno bipolar 1, trastorno bipolar 2 y trastorno bipolar mixto (Abarca, 2009).

El trastorno depresivo es una enfermedad frecuente en todo el mundo, se calcula que afecta a más de 300 millones de personas. La depresión no refiere a las variaciones habituales del estado de ánimo o a las respuestas emocionales breves ante los problemas de la vida cotidiana. Puede, especialmente cuando es de larga duración e intensidad (moderada y grave), convertirse en un problema de salud serio, y puede causar gran sufrimiento alterando la vida de las personas y de quienes les rodean. En el peor de los casos puede llevar al suicidio. Cada año se suicidan cerca de 800.000 personas, y el suicidio es la segunda causa de muerte en el grupo etario de 15 a 29 años<sup>3</sup>.

---

<sup>2</sup> World Health Organization. *Mental Health Atlas*. Geneva: WHO; 2011.

<sup>3</sup> Recuperado de: <http://www.who.int/mediacentre/factsheets/fs369/es/> 06 de mayo 2017.

Cuando se hace referencia al diagnóstico de depresión, éste se efectúa mediante la CIE-10, que actualmente se encuentra en su décima versión, otorgada por la OMS que establece los siguientes criterios: la persona debe a) Tener síntomas por más de dos semanas; b) Tener síntomas no debidos a sustancias, metales o enfermedades somáticas; c) Presentar síntomas incluidos en el síndrome somático (síntomas melancólicos o endogenomorfos) que son: anhedonia o desinterés; ausencia de respuesta emocional ante hechos relevantes; despertar precoz, más de 2 horas; peor ánimo matinal; retardo motor o agitación; pérdida de apetito; pérdida de peso, al menos 5% en el último mes; y notable disminución del interés sexual<sup>4</sup>.

La definición operativa que entrega el Ministerio de Salud de Chile (en adelante MINSAL) cuando incorporó la depresión al Plan AUGE (Atención Universal con Garantías Explícitas), dice que:

“La depresión, en personas de 15 años y más, es una alteración patológica del estado de ánimo que se caracteriza por descenso del humor, acompañado de diversos síntomas y signos de tipo vegetativo, emocionales, del pensamiento, del comportamiento y del ciclo vital, que persisten por tiempo habitualmente prolongado (a lo menos 2 semanas). Con frecuencia tiende a manifestarse en el curso de la vida, con aparición de varios episodios, adquiriendo un curso fásico o recurrente, con tendencia a la recuperación entre ellos”<sup>5</sup>.

Dependiendo del número y de la intensidad de los síntomas, los episodios depresivos pueden clasificarse como: a) Leves b) Moderados o c) Graves. Las personas con episodios depresivos leves tendrán alguna dificultad para seguir con sus actividades laborales y sociales habituales, aunque probablemente no las suspendan completamente. En cambio, durante un episodio depresivo grave es muy improbable que el paciente pueda mantener sus actividades sociales, laborales o domésticas si no es con grandes limitaciones<sup>6</sup>.

La OMS refiere que, en relación a la carga mundial de enfermedades, los trastornos mentales y neurológicos representan el 14% a nivel mundial y el 22% en América Latina y el Caribe;

---

<sup>4</sup> Recuperado 09 de noviembre 2016 de: [https://www.msssi.gob.es/estadEstudios/estadisticas/normalizacion/CIE10/UT\\_MANUAL\\_DIAG\\_2016\\_prov\\_1.pdf](https://www.msssi.gob.es/estadEstudios/estadisticas/normalizacion/CIE10/UT_MANUAL_DIAG_2016_prov_1.pdf)

<sup>5</sup> Extraído de 09 de noviembre 2016: [http://www.supersalud.gob.cl/normativa/571/articulos-3174\\_recurso\\_1.pdf](http://www.supersalud.gob.cl/normativa/571/articulos-3174_recurso_1.pdf)

<sup>6</sup> Recuperado de: <http://www.who.int/mediacentre/factsheets/fs369/es/> 06 de mayo 2017.

esto quiere decir que más de 350 millones de personas, de todas las edades, han sido diagnosticadas con depresión. En América Latina y el Caribe asciende a un 5% de la población adulta, y de ésta, es importante considerar que, entre el 60% y 65% que necesitan atención, no la reciben. Sumado a lo anterior, cada año un millón de personas mueren en el mundo por causa de suicidio y en América alcanzan alrededor de 63.000. La depresión es el trastorno mental que más afecta a la población en el mundo (5%), seguido por los trastornos de ansiedad (3,4%), distimia (1,7%), trastorno obsesivo compulsivo (1,4), trastorno de pánico y psicosis no afectivas (1% cada una) y trastorno bipolar (0,8), entre otros. Del total de la población femenina, en países en vías de desarrollo, entre el 20% y 40% dicho diagnóstico aparece durante el embarazo o postparto (OMS, 2012). En estudios poblacionales efectuados en Estados Unidos en el año 1975 se describió una prevalencia del trastorno depresivo de 10,8% en hombres y 20,8% en mujeres (Austin, Souza y Goodwin, 1991) y recientemente, en un estudio en población general que fue realizado en 10 países se comprobó prevalencias muy dispares; encontrando el nivel más alto en Europa y el Líbano con un 19%, mientras que la prevalencia más baja se encontró en Taiwán, con un 1,5% (Weissman, Bland, Canino, Faravelli, Greenwald, Hwo et al., 1996). Este dato es interesante ya que Taiwán es un país que se encuentra en estado de guerra y, a pesar de eso, tiene baja prevalencia de depresión (Fuentes, 2008).

Por otra parte, en la búsqueda de distinguir la influencia del ambiente familiar y la genética, se ha estudiado la aparición del trastorno depresivo entre familiares de primer grado (padres/madres, hijos/as, hermanos/as), en ellos, se ha referido que la probabilidad es tres veces más de enfermar de depresión y aún cuando la cifra varía según la selección de muestra o en la diferencia de criterios diagnósticos, no se puede establecer el riesgo de los factores genéticos y cuánto de la enfermedad está relacionada con el ambiente familiar. En estudios efectuados en gemelos, en cambio, concuerdan en concluir que las influencias genéticas son el factor más importante para explicar la agregación familiar de la depresión (Sullivan, Neale, Kendler, 2000).

En la depresión mayor, es probable que esté involucrado un gran número de genes y éstos pueden interactuar con otros y/o con factores ambientales de riesgo para producir la enfermedad. Ninguno de ellos tiene por sí mismo un gran impacto sobre la probabilidad de

enfermar. Aun cuando la evidencia es limitada, sugiere que los factores genéticos influyen parcialmente el riesgo total de enfermar y también influyen sobre la sensibilidad de los individuos a los efectos depresogénicos de un ambiente adverso. Hasta la fecha, no hay evidencia concluyente (Silva, 2002)

En Chile, la salud mental presenta un gran desafío en el cual existen importantes carencias: un elevado índice de enfermedades mentales, costos directos e indirectos que repercuten de forma negativa en los individuos que la padecen, sus familias y la sociedad en conjunto (incrementando los costos y usos de los servicios generales de salud). Los estudios epidemiológicos revelan que un tercio de la población mayor de 15 años aproximadamente ha presentado un trastorno mental durante su vida y un 22,2% ha sufrido uno durante último año (Vicente, Saldivia y Pihán, 2016). Por otro lado, mientras que las tasas de suicidio se ha evidenciado una disminución de, en promedio, 20% entre los países miembros de la OCDE desde 1990. Chile se ubica en el segundo lugar, después de Corea del Sur, con un crecimiento del 90% entre 1990 y 2011 (OCDE, 2014).

El Plan Nacional de Salud Mental 2017-2025 (PNSM), intenta hacerse cargo de este desafío con una orientación comunitaria en coherencia con las directrices presentadas por la Organización Mundial de la Salud (OMS) (Minsal, 2017; OMS, 2013).

Entre las estrategias en salud mental que se han organizado en Chile desde 1993, éstas se encuentran a partir de tres Planes Nacionales de Salud Mental (Minsal, 1993; 2000; 2017), los cuales fueron integrando un progresivo énfasis comunitario y familiar.

El último Plan Nacional de Salud Mental 2017- 2025 (Minsal, 2017) plantea variadas propuestas sobre el financiamiento y la prioridad de las enfermedades en el tratamiento y prevención a través de un modelo comunitario y familiar. A modo de complemento en el año 2011, el Gobierno de Chile presentó la Estrategia Nacional de Salud, “Elige Vivir Sano”, para cumplir los objetivos sanitarios de la Década 2011-2020, donde se proponen 50 objetivos, de los cuales cuatro refieren directamente a metas de salud mental: i) disminuir la prevalencia de discapacidad en personas con enfermedad mental; ii) reducir el consumo y riesgo asociado al alcohol; iii) disminuir el consumo de drogas ilícitas; y iv) disminuir la mortalidad adolescente asociada a suicidios (Minsal, 2011).

A nivel de APS, la “consulta de salud mental” (tratamiento individual), la “intervención psicosocial” (tratamiento grupal) y la “visita domiciliaria integral” (tratamiento individual) como prestaciones de salud mental en que participan psicólogos, entre otras, se incluyen en el documento de Orientaciones para la Planificación y Programación en Red 2019 (Minsal, 2019). La psicoterapia está incluida como intervención en las Guías Clínicas para la depresión (Minsal, 2013). El Minsal (2017), recomienda, además, que para el tratamiento de los episodios depresivos leves, moderados o graves de curso no crónico, esta se realice en el nivel primario de atención (Minsal, 2013, 2017b).

Dada su complejidad, los problemas de salud mental deben abordarse con diversos tipos de intervenciones. Muchas de las patologías psiquiátricas mencionadas, así como otros motivos de consulta tienen como principal indicación, o como indicación complementaria, psicoterapia (Lambert, 2013a). Luego de una extensa revisión de la literatura sobre la efectividad de la psicoterapia, Hunsley, Elliott y Therrien (2013) concluyen que existe amplia evidencia que demuestra que la psicoterapia es un tratamiento eficaz para una extensa gama de trastornos psiquiátricos. En investigaciones donde se comparan los efectos de la psicoterapia con farmacoterapia para adultos deprimidos demuestran que la psicoterapia tiene tan buenos resultados como la farmacoterapia. Sin embargo, la psicoterapia muestra resultados superiores en el seguimiento y produce tasas de recaída más bajas que la farmacoterapia (Cuijpers et al, 2011; De la Parra, Errazuriz, Gómez, 2019).

En las guías clínicas del Minsal (2017) recomienda psicoterapia con una frecuencia semanal para el tratamiento de ciertos trastornos, por ejemplo, depresión. Esto coincide con la frecuencia de sesiones de la investigación internacional (como Erekson, Lambert y Eggett, 2015). Sin embargo, en el servicio público a nivel primario los pacientes deben esperar muchísimo más entre cada sesión.

En entrevistas en profundidad realizadas a psicólogos del sector público en Chile, Fischer et al (2019) reportaron existen diversos obstáculos para el cumplimiento de tal frecuencia, por una parte, la espera es de alrededor de dos meses entre sesiones debido a que la agenda se maneja con un foco en el profesional (la próxima hora disponible de ese profesional) y no en el paciente, por otra, la gestión de agenda relacionada con los incentivos por cumplimiento de metas, los cuales son asociados a los ingresos de pacientes (cobertura) y no a las altas

(calidad). El modelo de atención de los servicios públicos de salud mental no fomenta incentivos para la atención de calidad (Minoletti y Zaccaria, 2005; Minsal, 2017) ni incorpora incentivos acordes a las demandas adicionales de un trabajo comunitario y con personas en situación de crisis (Minsal, 2017), por mencionar algunos.

Con todo lo referido, podemos concluir no sólo la relevancia de esta enfermedad sino además los múltiples desafíos que la ejecución de las estrategias presenta en nuestro país.

### **2.1.2 Cuando la depresión acompaña el periodo postparto**

En Chile existen estudios los cuales se han enfocado en diversos objetivos lo cual va entregando distinta información, que, aunque no es comparable entre sí, nos permite acercarnos a este fenómeno desde distintas aristas. Entre ellas, encontramos el género. En un policlínico general se realizó un estudio que busca comparar según género, el cual reportó que el 14,7% representa al grupo de hombres y 30,3% al de mujeres que han sido diagnosticados con depresión (Vicente, Rioseco, Saldivia, Kohn y Torres, 2006). Por otra parte, otro estudio realizado en 1997 con adolescentes del área sur de Santiago, el test de Beck detectó la presencia de síntomas depresivos en 13,9% de los hombres y 16,9% de las mujeres (Cumsille, Martínez, 1997). Por otra parte, en Temuco, en una investigación con mujeres de mediana edad, entre 45 y 55 años, se encontró una prevalencia de 43,3% (Lagos, Navarro, Illanes, Bustos, 1998) y en los estudios de carga de la enfermedad indican que los cuadros depresivos en Chile ocupan el décimo lugar de AVISA, (años de vida ajustados por discapacidad, que incluye años de vida perdidos por muerte prematura y años perdidos por discapacidad) y que, específicamente, en la población femenina se encuentra en segundo lugar (Concha, 1996). Finalmente, considerando solamente los años de vida perdidos por discapacidad (AVPD), los trastornos depresivos ocupan el tercer lugar en los hombres y el primer lugar en las mujeres<sup>7</sup>. La reciente Encuesta Nacional de Salud (Encuesta Nacional de

---

<sup>7</sup> Recuperado 07 de noviembre 2016 de: <http://www.cienciasdelasalud-udla.cl/portales/tp76246caadc23/upload/Img/File/Informe-final-carga-Enf-2007.pdf>

Salud 2016-2017, Minsal, 2017a) muestra una prevalencia de la depresión de 6,2% y la presencia de síntomas depresivos en 15,8% de la población, con mayor prevalencia entre mujeres y en sectores de menores ingresos (Organización Panamericana de la Salud, 2017).

Esta enfermedad, por tanto, representa un importante problema en salud pública, observándose con mayor frecuencia en la población femenina y parece ser sustancialmente mayor durante el embarazo y el puerperio que en otras épocas del ciclo vital (Vásquez, 2012).

Tradicional y culturalmente el embarazo ha sido asociado a un estado de “bienestar emocional” en la mujer, no obstante, se ha demostrado que entre el 30 y el 40% de las gestantes presentan algún síntoma depresivo y un 10% de ellas evolucionan en forma grave, requiriendo tratamiento psicológico y farmacológico, sin perder de vista su relación a factores biológicos, sociales y psicológicos (Barra, Barra y Solis, 2009).

El cuadro clínico de la depresión posparto es similar al de los episodios depresivos observados en otras etapas de la vida, que en términos de sintomatología se caracteriza por: tristeza, pérdida de interés en actividades y disminución de la energía, pérdida de confianza y autoestima, sentimiento injustificado de culpa, ideas de muerte y suicidio, disminución de la concentración y perturbaciones del sueño y del apetito (Evans, Vicuña y Marín, 2003; Nonacs, Cohen, 1998). Sin embargo, la depresión posparto posee características peculiares que justifican su consideración como entidad específica. Durante el embarazo y el puerperio suceden una serie de cambios bioquímicos, psicológicos y sociales que ocasionan una mayor vulnerabilidad para la aparición de diversos síntomas en las mujeres. La depresión posparto es entendida como la presencia de todo trastorno depresivo, sin síntomas psicóticos, que se manifiesta durante el primer año posparto (Urdaneta, Rivera, García, Guerra, Baabel y Contreras, 2016).

Dentro de los trastornos mentales que acompañan el periodo postparto se consideran tres distintos: a) el primero de ellos denominado “Baby Blues” o Melancolía, se presenta en un 50 a 70 % de las mujeres, es transitorio, auto-limitado, se inicia entre el tercero y noveno día del puerperio, con síntomas depresivos menores (llanto, insomnio, agotamiento, desasosiego) con pronóstico favorable y no requiere tratamiento farmacológico (Evans, Vicuña y Marín, 2003). Otros autores le llaman “disforia/tristeza posparto”, caracterizado por inestabilidad

emocional, tristeza, insomnio, llanto, fatiga irritabilidad y ansiedad. Este cuadro cursa entre el tercer y décimo día posparto y ha sido asociado con los cambios hormonales de la etapa, por lo mismo, no requiere de tratamiento farmacológico, sino de la contención y apoyo de la familia (Carro, Sierra, Hernández, Ladrón y Antolín, 2000; Dois, 2012).

El segundo trastorno mental a considerar es denominado b) “Depresión mayor posparto” que tiene una prevalencia del 10% a 20%, se inicia entre la primera y la cuarta semana, con síntomas depresivos severos (aislamiento, irritabilidad, entre otros) hasta un año después, encontrándose un *peak* en las semanas 8 a 12 post parto. Requiere tratamiento y puede cursar con síntomas severos en una de cada 10 púerperas (Barra, Barra y Solis, 2009). Por último, encontramos c) la “Psicosis Puerperal” que tiene una prevalencia del 2%, considerada una emergencia psiquiátrica con alto riesgo de suicidio-infanticidio. Se inicia entre la primera y segunda semana posparto con alucinaciones, delirios y desorganización del pensamiento (Gadow, 2004; Campo, Ayola, Peinado, Amor y Cogollo, 2007).

Desde la investigación, aun cuando la Depresión Posparto (en adelante DPP) es un importante trastorno en salud mental asociada a la mujer, resulta difícil determinar la prevalencia real de ésta, ya que los estudios difieren extremadamente en lo que se refiere a metodología empleada y a las poblaciones analizadas. Se acepta, desde algunos autores, que la frecuencia mundial de esta enfermedad fluctúa entre un 10 a 20% de las púerperas (Urdaneta, Rivera, García, Guerra, Baabel y Contreras, 2016) o de un 10 a 15% según otros (Pérez, Sáez, Alarcón, Avilés, Braganza y Coleman, 2007; Evans, Vicuña y Marín, 2003); con un rango entre 30 a 200 casos por cada 1000 nacimientos y con una estimación de una tasa de recurrencia entre 10 y 35% (Vargas y García, 2009). En la comparación con países desarrollados, la prevalencia es de tres veces más alta en países en vía de desarrollo (Urdaneta, Rivera, García, Guerra, Baabel y Contreras, 2016).

Entre los factores denominados “de riesgo” que han sido descritos para el desarrollo de esta entidad encontramos una gran variedad, desde las edades extremas de las púerperas, el embarazo no deseado, las dificultades conyugales, los problemas con los padres, el nivel socioeconómico, la paridad, la patología gineco-obstétrica de la mujer, el parto por cesárea, el uso de anestesia en el parto, enfermedad del recién nacido y problemas en la lactancia, entre otros (Urdaneta, Rivera, García, Guerra, Baabel y Contreras, 2016; Rojas, Fritsch,

Solís, González, Guajardo y Araya, 2006; Jaime, 2006). Sin embargo, algunas investigaciones que se han detenido en el estudio de variables socio demográficas, obstétricas y perinatales asociadas al riesgo de DPP, han encontrado resultados contrarios a los anteriores. En ellos se ha señalado que variables como escolaridad, estado civil, nivel socioeconómico, patologías del embarazo, tipo de parto, hospitalización del recién nacido, no resultaron estadísticamente significativas para el riesgo de DPP (Perez, Saez, Alarcon, Aviles, Braganza y Coleman, 2007). Asimismo, la edad no ha representado un factor de riesgo estadísticamente significativo, ya que se han encontrado que las madres adolescentes no presentaban un riesgo mayor que el de otras mujeres para el desarrollo de esta entidad (Latorre, Contreras, García y Medina, 2006). Estos resultados, por tanto, son los que hacen difícil el estudio y consenso de la prevalencia de esta enfermedad.

Por último, es importante considerar que sólo un 0,2% de las pacientes deprimidas consultan al psiquiatra, un 9% al médico general, y más del 80% no son diagnosticadas. Es por esto que se vuelve de gran importancia la pesquisa precoz en los centros de salud y la responsabilidad del personal en el diagnóstico y derivación oportuna y adecuada a este inmenso número de pacientes (Vásquez, 2012). La mayoría de las mujeres que experimentan depresión después del parto no tienen ayuda profesional, y aún más, casi el 50% no tiene ayuda de familiares y amigos. Por otro parte, las mujeres que tienen contacto con profesionales de la salud en sus controles posteriores al parto, no están dispuestas manifestar sus problemas emocionales, en especial la depresión (Evans, Vicuña y Marín, 2003; Brown y Lumpley, 2000) por la carga social y cultural que tal declaración posee.

Aún con la cifra negra mencionada, la prevalencia que han entregado los estudios a nivel mundial, los síntomas graves durante el embarazo y/o postparto, su morbimortalidad y las posibles complicaciones, se ha permitido afirmar la relevancia de un estudio cuidadoso (Ruth, 2011) y la importancia de optimizar el diagnóstico y los tratamientos tempranos y (Vásquez, 2012).

Es relevante reflexionar, cuando se trata de la depresión materna en antecedentes contextuales como la pareja, la familia, la cultura las redes, entre muchas otras. Todos estos aspectos influyen en la vivencia del trastorno (Olhaberry, Romero, Largo, 2015). Por otra parte, desde el ámbito clínico se plantea que las bases de las dificultades vinculares entre

madres e hijas (as) se encontrarían en la historia de los vínculos maternos. En este sentido existirían factores personales necesarios de considerar a la hora de una determinada intervención en el proceso terapéutico (Fraiberg, Adelson & Shapiro, 1975; Stern, 1997; Winnicott, 1999).

En la misma línea Blöschl (1998), quien desarrolló un modelo etiológico y evolutivo buscando comprender el origen de los trastornos depresivos, lo define como el producto de las alteraciones en las relaciones de apego temprano, favorecidas sin duda por predisponentes biológicos y de estructura de personalidad. Este modelo diferencia la existencia de factores psicológicos, psicosociales y biológicos que darían origen al síndrome. A partir de esto es posible identificar factores de riesgo para el desarrollo de la depresión durante la gestación y el postparto (Patel, Rodrigues & DeSouza, 2002).

Por otra parte, se han descrito además factores de riesgo individuales asociados al embarazo, entre ellos son: la falta de planificación, un embarazo no deseado y una excesiva ambivalencia frente a la maternidad, sumando además: altos niveles de estrés con inadecuada capacidad de enfrentarlo, abuso de sustancias, violencia de género, conflictos de pareja, bajo nivel educativo y episodios depresivos previos (Escribe-Aguir, GonzálezGalarzo, Barona-Vilar & Artazcoz, 2008; Gausia, Fisher, Ali & Oosthuizen, 2009; Pajulo, Savonlahti, Sourander, Helenius & Piha, 2001). Este último factor resulta relevante considerando que las madres que desarrollan un episodio depresivo durante el embarazo en el cual no se ha recibido un tratamiento, poseen mayor probabilidad de presentarlo también en el periodo postparto. El patrón de apego de la madre, ha mostrado la evidencia, con mayor frecuencia son patrones inseguros y muestran una asociación positiva entre apego inseguro evitativo y depresión durante la gestación (Bifulco et al., 2004, Olhaberry et al. 2014).

Por último, ha sido ampliamente documentada tanto nacional como internacionalmente la propensión a padecer sintomatología depresiva en quienes han vivido experiencias traumáticas en la infancia, como el abuso sexual y maltrato físico (Nelson et al., 2002; Olhaberry et al. 2014).

La presencia del trastorno depresivo tiene consecuencias tanto para la madre, para el vínculo con el bebé y también en el propio bebé generando consecuencias adversas en el desarrollo infantil (Field, 2011). En nuestro país, las investigaciones sobre las repercusiones de la depresión materna en la salud mental infantil muestran un incremento en problemas conductuales y emocionales en hijos (as). Estas dificultades se observan en el 49,8% de infantes, cifra que se contrasta con el 15% reportado en la población general (Frisch, Montt, Solis, Pilowsky & Rojas, 2007). En relación al vínculo, se reporta llanto con mayor frecuencia, afectos negativos, evitación del contacto visual por parte del infante, baja frecuencia de afectos positivos, dificultades en la madre para percibir e interpretar señales en sus hijos (as) influyendo en el desarrollo de la comunicación y en las habilidades socioemocionales, entre otras (Boyd, Zayas & McKee, 2006; Svanberg, Mennet & Spieker, 2010).

Intervenciones en depresión materna perinatal y vínculos tempranos Los antecedentes presentados han alertado a profesionales e investigadores de la salud mental sobre la necesidad de brindar alternativas de tratamiento para díadas madre-bebé con depresión, buscando aliviar los síntomas depresivos en las madres y reducir su impacto en el vínculo, el desarrollo y la salud mental infantil. Si bien la literatura asocia depresión materna y dificultades en el apego infantil, escasas intervenciones abordan a la díada o consideran directamente la vinculación temprana y al bebé, focalizándose la mayoría sólo en la madre (Olhaberry et al., 2013). Por otro lado, las intervenciones orientadas solamente a tratar la depresión de la madre, no han demostrado generar cambios en el apego entre la madre y su bebé (Murray, Cooper, Wilson & Romaniuk, 2003; Puckering, 2005); lo cual orienta sobre la importancia de intervenir directamente en el vínculo para favorecer también la salud mental infantil. Complementario a lo anterior, los estudios muestran también que el tratamiento de la depresión materna no implica necesariamente mejoras en la calidad de la interacción entre la madre-bebé (Cooper & Murray, 1995). Sin embargo, intervenir en el vínculo entre ambos, sí ha sido asociado a mejoras significativas en el ánimo (Clark, Tluczek & Wenzel, 2003; Gelfand, Teti, Seiner & Jameson 1996; Mulcahy, Reay, Wilkinson & Owen, 2009; Onozawa, Glover, Adams, Modi & Kumar, 2001).

En nuestro país el reconocimiento de la DPP en la atención médica tiene bajos índices y además no existen trabajos nacionales que se enfoquen en esta problemática (Evans, Vicuña y Marín, 2003) aun cuando la literatura nacional e internacional viene señalando en sus resultados que la DPP se ha configurado como un problema de salud pública. Por ello, una de las prioridades del Ministerio de Salud es incentivar las investigaciones relacionadas con la salud mental de las mujeres en el ciclo gravídico puerperal y el postparto (Barbosa y Ângelo, 2016). Aquí la relevancia de este estudio de caso, pues entrega una posibilidad de encontrarse con una mirada y una praxis interventiva cuando el diagnóstico de depresión aparece durante el periodo postparto.

### **2.3 Influencia cultural: Género**

En los últimos veinte años ha existido un creciente reconocimiento de que, para algunas mujeres, los periodos de gravidez y postparto pueden ir acompañados de muchos trastornos, en particular de depresión. Conocimiento opuesto a la creencia popular ampliamente difundida de que es un periodo de alegría para todas las mujeres (Zinga D, Phillips SD, Born, 2005). Por ello, junto a los síntomas depresivos, aparece también la sensación de incompreensión y culpa que termina por silenciar a muchas mujeres, quiénes no revelan sus sentimientos por ser contrarios a la expectativa social (Barbosa, y Ângelo, 2016).

En un estudio realizado por Edhborg, Friberg, Lundh y Widström (2005), en dónde se pretendía conocer los significados asociados a la depresión postparto en el contexto familiar, se refiere que no sólo es la mujer quién se encuentra en una difícil situación ante las exigencias sociales, sino además sus familiares reconocen dificultades para apoyarla. Entre ellos, las parejas (en este caso, hombres), buscan maneras de mantener el control de sí mismo y suavizar así la tensión que se establece; entre las estrategias que refieren los participantes está “el silencio” y “el distanciamiento físico” de la mujer por periodos de tiempo variable. Esta reacción surge especialmente frente al llanto de la madre y lo que ellos denominan “descontrol verbal”. Sin embargo, estas estrategias utilizadas contribuyen a la agudización de la irritabilidad y descontrol de la mujer, pues ella entiende dicha actitud como una desvalorización sobre lo que siente y expresa. Estos comportamientos distaron mucho de lo

que las madres esperaban sentir para el nacimiento de sus hijos (Edhborg, Friberg, Lundh y Widström, 2005). En coherencia con lo anterior, en otro estudio realizado por Montgomery, Bailey, Purdon, Snelling y Kauppi (2009) se refiere que para las mujeres el hecho de estar solas en casa está asociado a una experiencia desagradable, especialmente cuando sus esposos se ausentaban por largos periodos.

Los hombres, por otra parte, entienden la DPP como un momento difícil, de gran sufrimiento, de dolor y confusión tanto para la pareja como también para ellos. Refieren verse sumidos por sorpresa en una situación no prevista, que no pueden controlar y que no saben cómo resolver. Describen la experiencia familiar como un verdadero caos, marcado por el cansancio y la desesperación. La mayor parte de los hombres contaron haber sentido perplejidad frente al comportamiento de la compañera, además de sentimientos de choque, incomprensión, confusión y desilusión (Martins y Pires, 2008). Reconocen una dificultad para entender lo que le ocurre a su pareja, y esta situación la describen como estresante, molesta y extraña. Aun no entendiendo la experiencia de las mujeres, el cónyuge y los familiares procuran aliviar el sufrimiento de ella a través del apoyo con los cuidados del niño/a, hacia la propia mujer y del funcionamiento de la casa (Barbosa, Rodriguez y Margareth, 2016) considerando que el apoyo profesional, de amigos y familias ayuda a compartir la carga relativa a la enfermedad (Letourneau, Tryphonopoulos, Duffett-Leger, Stewart, Benzie y Dennis et al, 2012).

La presencia de DPP puede traer dificultades en la relación conyugal, especialmente en el proceso de comunicación, facilitando con ello la aparición del miedo a que el conflicto aumente y ocasione violencia o ruptura de la relación. En un estudio realizado por Barbosa, Rodriguez y Margareth (2016), refiere que, aunque el hombre se esfuerce en la protección de la unidad familiar, la posibilidad de separación también ha sido una opción para ellos en momentos donde la tensión se agudiza y él se ve perdiendo el control. La mujer, por otra parte, relata dificultades para comunicar lo que le sucede –tanto a la pareja como familiares– aumentando así la incomprensión que experimenta ante la imposibilidad de hacer revelaciones que son disonantes con el modelo de maternidad aceptado socialmente (Barbosa, Rodriguez y Margareth, 2016).

Las expectativas que poseen las familias en relación al comportamiento de las mujeres durante el periodo del embarazo y el nacimiento aparecen como un conjunto de creencias y significados, a lo largo de la historia, en permanente evolución y cambio; construyendo un concepto de maternidad que se intercambia en el espacio social, influido por factores culturales y sociales, modificando su interpretación y teniendo repercusiones significativas en la experiencia individual. Este concepto a lo largo del tiempo recae como una poderosa investidura para la autodefinición y autoevaluación de cada mujer (Molina, 2006).

## **2.4 Maternidad**

En un periodo muy antiguo de la historia, específicamente desde la mitología, se ha descrito una presencia preponderante de deidades femeninas, época dónde, según hallazgos arqueológicos, poseen una organización matriarcal, pacífica y ligada a la tierra (Beauvoir, 1970). Dicha organización cambia, luego de la invasión de pueblos guerreros quienes imponen un modelo dominador patriarcal. Como consecuencia la diosa divide sus cualidades en múltiples diosas, entre ellas, encontramos las diosas vírgenes: Artemisa, Atenea y Hestia, y, por otra parte, las diosas vulnerables: Hera, Démeter y Perséfone. Posteriormente, en la cultura griega encontramos que la mujer “virtuosa” es aquella esposa que se somete al esposo y que necesita de un rito de purificación por la pérdida de su pureza en las relaciones sexuales (Salamovich, 2000). Esta idea es similar con la teología Judeo-cristiana, con raíces en el judaísmo, dónde se describe una imagen de Eva susceptible a la tentación y culpable de la desventura de Adán. Esta interpretación de la mujer como un símbolo del mal surge en el siglo IV, con la influencia de San Agustín (Badinter, 1981). Sumado a lo anterior en la Epístola a los Efesios, según Badinter (1981), San Pablo distorsiona la teología igualitaria de Jesús y se establece la jerarquía del hombre sobre la mujer, conformando así un marco de significados de lo femenino como subordinado a lo masculino.

Y es en este mismo contexto, donde se constituye la figura de la Virgen María, fuente de identificación y revalorización de la mujer, aunque ella es vista desde ópticas opresoras y liberadoras, indistintamente. El marianismo para Montecinos (1993), es un símbolo universal, que en el caso de América Latina se homologa la figura de la Virgen María, erguida frente al sufrimiento al pie de la cruz, a las mujeres populares que cargadas de hijos y dolores

cargan también la cruz del pueblo pobre y le ayudan a caminar (Del Prado, 1986 citado en Montecinos, 1993).

Posteriormente encontramos en Europa, específicamente en la edad media, probablemente uno de los periodos más misóginos de la historia, seguido del romanticismo, que incorpora en ciertos grupos (Burguesía y aristocracia) la necesidad de protección a los niños y con ello, surge una valorización de la mujer en torno al cuidado. La revolución francesa (1789) señala la maternidad como un objeto central en la vida de las mujeres apoyando las teorías biologicistas, por tanto, le otorga un énfasis al instinto natural y espontaneo de las mujeres, excluyendo completamente al padre (Hays, 1998). Y con la llegada de la revolución industrial continúa el énfasis en el rol cuidador de las mujeres con la separación que se genera entre el ámbito privado (el hogar, cálido, comunitario) asociado a lo femenino y el público (el trabajo, frío, competitivo) asociado a lo masculino. Llegando a la era moderna, con la nueva soberanía de la razón y la lógica, el desarrollo científico y la dominación de la medicina se cuestiona el rol de las mujeres como proveedoras de cuidados en la familia, los instintos, la virtud y el cariño maternales parecen insuficientes e ineficientes frente a la tarea de cuidar (Molina, 2006). Y no es hasta llegar a la era posmoderna, de acuerdo al sociólogo Alain Ehrenberg (2000), que se propone el abandono de criterios asumidos como absolutos, a partir del cuestionamiento de su autoridad y surgen, como consecuencia, ya no normas o patrones específicos de crianza, sino múltiples posibilidades frente a las cuales elegir (Ehrenberg, 2000; Gergen, 1991). Por otra parte, se incorpora la presencia masculina en el ejercicio de crianza, considerándose una tarea colectiva y con ello, se plantean nuevas formas de definir los roles parentales y de género en la familia. Esta complejización de las concepciones en torno a la maternidad y la apertura de posibilidades para la mujer disminuye considerablemente el atractivo de la función materna en comparación a otras épocas (Burin, 1998; Hays, 1998).

Se puede observar cómo el concepto de maternidad, como un conjunto de creencias y significados en permanente evolución, ha variado a lo largo de la historia, siendo por tanto un concepto que se intercambia e interpreta en el espacio social (Molina, 2006). Coherentemente con esto, Gergen (1991) pone un énfasis en la serie de transformaciones que ha sufrido la definición del sí mismo, el cual se desplaza hacia una visión múltiple del “yo”

entendiéndolo como un producto de las relaciones con otras personas y no como una realidad interna e individual. A esto Gergen llama: el “yo relacional”. Esta transformación del yo ofrece múltiples posibilidades a la hora de pensar en la identidad, por tanto, múltiples posibilidades de pensar en la maternidad y la crianza (Gergen, 1991).

En palabras de Silvana Darré (2013):

“Cuando empiezan a tambalear verdades eternas comienzan a entreverse las telas de araña que las construyeron. Ahora es posible denegar que ‘madre hay una sola’, así como es incuestionable que no hay una sola manera de ser madre. Sabemos que en cada momento histórico hay modos y modos de ser madre” (p. 178).

La identidad, por tanto, se encuentra amenazada diría Ehrenberg (2000), por un cambio de paradigma, desplazándose desde un lenguaje normativo a otro de posibilidad dónde el individuo intenta aparentemente emanciparse de las limitaciones que imponen las normas culturales hacia el territorio de las variadas posibilidades. Gergen (1991) advierte que tal cambio no sólo posibilita la visibilización de formas disidentes a la propuesta social, sino refiere que éste cambio genera dudas sobre el sí mismo y da sensación de insuficiencia, requiriendo entonces nuevas capacidades para enfrentar la contradicción como tolerancia a la ambigüedad de la identidad.

Ehrenberg (2000) entiende entonces la depresión como una consecuencia de estos fenómenos en las madres, que se presenta como una respuesta a los sentimientos de insuficiencia frente a responsabilidades que no se puede sobrellevar. Por una parte, están todos los derechos que se perciben como adquiridos en una era que se plantea como llena de posibilidades y de conquistas para la mujer y por otra se carga con las exigencias de los valores modernos de maternidad. Este análisis nos permite comprender la imagen actual de las madres, quienes se encuentran en un contexto de aumento de posibilidades y, por otra parte, con una serie exigencias en torno al rol.

## 2.5 Teorías feministas y maternidad: Dos de muchas miradas

El feminismo, como movimiento social, como teoría crítica y como paradigma del saber ha realizado teorizaciones desde distintas corrientes respecto de la maternidad.

Para Simone de Beauvoir (1949) la maternidad es concebida como “natural”, porque la cultura patriarcal la naturalizó en el ser femenino, es decir, el patriarcado instauró la expectativa/presión social de ser madre como uno de los pilares de su subjetividad, con una finalidad de subordinación. En la misma línea y luego de la Segunda Guerra Mundial, la norteamericana Betty Friedman con su obra *La mística de la feminidad* (1968) denuncia la idealización y la normalización que se hace del rol de la mujer en términos de autorrealización a partir de la construcción social de la mujer como madre, esposa, bondadosa y asexual, características que según la autora enmascaran su realidad: su aislamiento social, su falta de expectativas de vida y de autonomía debido a la sumisión al patriarca (Pujal, 2002).

Esta comprensión criticará álgidamente el carácter esencialista de lo femenino; defenderá la premisa, dónde el “ser” y “deber ser” de las mujeres es una construcción basada en la categoría *sexo*, con intereses claros: la subordinación y el control en lo reproductivo y lo doméstico.

Por otra parte, nos encontramos a principios de los años ochenta, con la unión de los movimientos pacifistas, ecologistas y feministas, una corriente llamada *ecofeminismo*, la cual resalta la maternidad como fuente de poder, de transformación y paz.

En esta corriente se encuentran también los estudios de algunas feministas de la diferencia, que resaltan la distinción entre la maternidad como institución y como experiencia, entendiéndolos como dos significados superpuestos. Para Adrienne Rich (1976, citada en Salleti, 2008), la maternidad como experiencia es la relación potencial de cualquier mujer con los poderes de la reproducción y con los hijos, mientras que la maternidad como institución tiene como objetivo asegurar que este potencial permanezca bajo el control patriarcal.

La invitación que se realiza, por tanto, desde el ecofeminismo a distinguir la maternidad como un pilar para la construcción de cultura de paz, guiando a la no violencia, y una tarea que puede ser desarrollada por hombres y mujeres, en tanto es una función social abre las posibilidades de comprensión de la maternidad y en este estudio de caso tal posición será fundamental para la consultante: la posibilidad de elegir la manera de mirar la maternidad.

### **Duelo: perdiendo una preciada etapa de la vida**

La existencia humana, aunque siga un hilo de continuidad, es discontinua, con las sucesivas etapas, sus finales, transformaciones y momentos. La vida de cada persona podría ser descrita como un continuo de fluctúa entre nacimientos y pérdidas, de éstas seguramente lo más temido, es la de la propia muerte y la de seres queridos. Cada pérdida acarreará un duelo, y la intensidad del duelo no dependerá de la naturaleza del objeto perdido, sino, más bien, del valor que se le atribuye; es decir, de la inversión afectiva invertida en la pérdida. El dolor por la pérdida, por las pérdidas, es parte de nuestra condición humana, de nuestra fugaz naturaleza (cabodevilla, 2007). La vida, en palabras de Grinberg (1980), implica “pasar por una sucesión de duelos”, y la dificultad para elaborarlos produce graves perturbaciones o patologías; por ello, algunos autores se han interesado en distinguir las etapas del duelo, aunque se ha discutido cuales son éstas y su validez empírica (Maciejewski, 2007), se considera como significativos a Parkes (1964), Bolwy (1993) y Worden (1997).

Rando (1988) refiere fases de rechazo y negación, de confrontación y de acomodación, su definición se posiciona desde la observación clínica o el abordaje terapéutico. Estas descripciones plantean la negación, la necesidad de aceptar la realidad de la pérdida, las alteraciones emocionales, el afrontamiento de la ausencia de la persona fallecida y el continuar viviendo. Las secuencias temporales de cada fase son muy variables, dependen de cada persona y cada experiencia, éstas pueden reactivarse a partir de otros duelos, nuevas pérdidas, acontecimientos biográficos, incluso reacciones de aniversario.

Dentro de lo que Gamo (1999) considera la etapa del luto, también muy diversa, distingue 3 momentos:

- El duelo inmediato: Aquel que se experimenta en los primeros momentos.
- El cercano: En el que, pasado el choque inicial, la persona está inmersa en la situación de la pérdida.
- Aquel periodo en el que la vida se ve notablemente afectada, pero camina hacia la resolución.

El DSM-IV reconoce el duelo como problema que puede ser objeto de atención clínica; advierte que durante los dos primeros meses pueden presentarse síntomas depresivos característicos de un episodio depresivo mayor que pueden considerarse normales si no se prolongan más de este tiempo ni presentan peculiaridades que pueden hacer sospechar la presencia de un duelo patológico (Gamo y Pazos, 2009).

Es importante distinguir que el constructo de “duelo” refiere no sólo al fallecimiento de una persona, sino aplicarse a cualquier pérdida significativa; siempre que se pierde algo que tiene valor, real o simbólico, consciente o no para quien lo pierde (Baratas, 2002).

El médico paliativista Gómez Sancho (1998) corrobora esta idea y señala: “la pérdida no está forzosamente ligada a la muerte que, sin embargo, constituye el paradigma del duelo. La muerte imprime al duelo un carácter particular en razón de su radicalidad, de su irreversibilidad, de su universalidad y de su implacabilidad. Una separación no mortal deja siempre abierta la esperanza del reencuentro”.

A modo de especificar lo anterior, Pangrazzi (1993) enumera una gran cantidad de tipos de pérdidas, éstas han sido clasificadas en cinco bloques por Cabodevilla, (2007):

- Pérdida de la vida: Refieren el tipo de pérdida total, ya sea de otra persona o de la propia vida en casos de enfermedades terminales en el que la persona se enfrenta a su final.
- Pérdidas de aspectos de sí mismo: Refiere a las pérdidas que tienen que ver con la salud. Aquí pueden aparecer tanto pérdidas físicas, referidas a partes de nuestro

cuerpo, incluidas las capacidades sensoriales, cognitivas, motoras, como psicológicas, por ejemplo: la autoestima, o valores, ideales, ilusiones, etc.

- Pérdidas de objetos externos: Refiere a las pérdidas que no tienen que ver directamente con la persona propiamente tal, sino se trata de pérdidas materiales. Incluimos en este tipo de pérdidas al trabajo, la situación económica, pertenencias y objetos.
- Pérdidas emocionales: Refiere a las rupturas con la pareja o amistades.
- Pérdidas ligadas con el desarrollo: Refiere a pérdidas relacionadas al propio ciclo vital normal, como puede ser el paso por las distintas etapas o edades, infancia, adolescencia, juventud, menopausia, vejez, etc.

Este estudio de caso se contextualiza en este último tipo de pérdidas, las ligadas al desarrollo. Una etapa de la vida de la paciente, previa a su maternidad, que extraña con intensidad.

## 2.6 Aproximación Terapéutica

La posición que ha tomado la terapeuta en el proceso de psicoterapia que se describirá en este estudio de caso se encuentra informada desde la Terapia Sistémica Centrada en Narrativas (en adelante, TSCN), modelo de intervención terapéutico creado y descrito por Ana María Zlachevsky. Para lograr una adecuada comprensión del mismo, la autora refiere la necesidad de comenzar revisando sus diferentes niveles jerárquicos conceptuales: a. Nivel Onto-epistemológico b. Nivel Paradigmático c. Nivel Teórico d. Nivel Intermedio e. Nivel Técnico (Zlachevsky, 2015).

### 2.6.1 Nivel Onto-epistemológico

*“Vemos el mundo a través de una pequeña cerradura personal. Somos el resultado de la suma de todos los momentos de nuestra vida y cualquiera que se siente a escribir utilizará la arcilla de su propia vida, es inevitable”.*

- *Thomas Wolf, novelista estadounidense.*

Tres preguntas son presentadas por Ana María Zlachevsky en el primer capítulo de su libro “Relatos Clínicos: Filosofía y Terapia Narrativa” (2015): “¿Cómo es que conocemos lo que conocemos?”, “¿Cuáles son las operaciones de distinción que hace el observador cuando significa un fenómeno?” y “¿Qué rol cumplen en ello las propias creencias?” (pág. 27). Estas preguntas nos abren camino a este primer piso en la comprensión: el nivel onto-epistemológico.

Humberto Maturana (1999) nos invita a una nueva concepción de la relación observador–realidad, donde la distancia que antes separaba y distinguía a sujeto y objeto es disuelta en el movimiento epistemológico que sitúa al “observador en el observar” y que Bradford Keeney (1991) especifica situando al pintor en el arte, el escritor en las letras y en definitiva, al terapeuta en la conversación; cada cual como un creador, un participante, un responsable, un editor, un co-constructor de lo que ve, a tal punto que al momento de expresarlo constituye una realidad (Maturana, 1999).

Harlene Anderson (1999) explica que este movimiento que surge a partir de lo planteado por Maturana cuestiona “las metanarrativas, la certidumbre, y los métodos y prácticas del modernismo en las ciencias tradicionales, la literatura, la historia, el arte y las ciencias humanas” (pág. 69) rechazando, además, “la tradición según la cual el conocimiento es representativo y refleja el mundo real y verdadero, y afirma que es imposible conocer una realidad externa objetiva” (pág 54). Y el precio que tiene este modo de enfocar el mundo en el contexto terapéutico -no excluyentemente-, refiere Ana María Zlachevsky (2015): “es que uno debe sustituir la noción de objetividad por la de responsabilidad, en el sentido de que es el observador quien responde, desde él por lo que distingue, y no existe posibilidad de tener acceso a un mundo objetivo independiente del observador que le otorgue validez externa a lo percibido” (pág. 28). Por tanto, critica la tradicional e incuestionable posición que se le ha otorgado al terapeuta en la relación que establece con cada consultante, la cual le entrega un status de conocimiento privilegiado de la naturaleza humana, de las personalidades individuales, las conductas “normales” y “anormales”, los pensamientos, sentimientos y emociones, entre otras. Este estatus otorgado les permitiría observar, describir y explicar objetivamente los comportamientos como si fueran independientes del observador y con tal autoridad de conocimiento y de verdad, mantendrán una posición dualista y jerárquica, que predomina sobre el saber marginal, cotidiano, no profesional de los clientes (Anderson, 1999).

A modo de conclusión, en palabras de Ana María Zlachevzky: “los fenómenos no son independientes del sujeto que los significa o describe, y aceptando que el observador participa activamente en el acto de conocer... Ello, debido a que, desde este entendimiento, los fenómenos u objetos no existen fuera del observador, sino que son un co-surgimiento mutuo entre creador/creado” (Pág 27-28).

Cada intervención, por tanto, en este estudio de caso, no es más que la distinción que realiza la terapeuta a partir de su propia posición en el mundo, sus propias creencias y todo aquello que ocurre en una conversación que no podemos llevarlo a palabras, ya que es innegable, que “las creencias que en cada uno de nosotros viven se trasuntan a nuestro quehacer” (Zlachevsky, 2015).

### 2.6.3 Nivel Paradigmático

Respecto del segundo nivel, el nivel paradigmático, Ana María Zlachevzky (2015) nos presenta dos preguntas interesantes para continuar abriendo caminos de comprensión: “¿Cuál es la unidad con la que se va a trabajar?”, “¿Con el paciente como un individuo aislado, con un sistema familiar, con un sistema de significados u otros?”.

El lente desde el cual se construyen determinadas unidades de análisis, pudiendo co-existir varias de éstas, es lo que se entiende como paradigma (Zlachevzky, 2015. Pág. 33-34). Es, además, un intento de encarar lo que se considera “problemas críticos”. Cada paradigma define los problemas y el modo en que éstos serán abordados (Anderson, 1999. P. 39).

Desde un nivel paradigmático existe un cambio en el foco de análisis cuando nos referimos a la manera de hacer psicoterapia. Dentro de las teorías y prácticas tradicionales la mirada estaba orientada hacia el individuo, pero ésta parecía no servir para entender a algunos adolescentes y a algunos individuos que tenían perturbaciones severas. Con la idea de entender mejor y de tratar mejor a estos pacientes se invita a la familia a participar de las conversaciones terapéuticas. Es de esta manera que aparece la familia como un factor a considerar dentro de la construcción del problema (Anderson, 1999. pág. 44).

La TSCN sigue esta misma tradición, ésta que pone el foco en el sistema de relación como unidad de análisis, y no en el individuo aislado. Esto quiere decir que observa las pautas relacionales y en ellas, específicamente, en el intercambio de significados que se establecen entre quienes participan. Estas pautas relacionales en las cual los seres humanos participan como seres sociales co-habitando son establecidas en diferentes contextos, lo que en palabras de Maturana (1992) denomina “dominios de existencia”.

Por tanto, en este estudio de caso se observará especialmente los significados que la consultante ha otorgado, en distintos momentos de su vida según las pautas relacionales que ella establezca según el dominio de existencia en el que se establezca el problema.

#### **2.6.4 Nivel Teórico**

En este nivel, el nivel teórico, se presentan algunas ideas que, “empleando una metodología consensual, permite observaciones que puedan establecer regularidades, generar normas, leyes o establecer hipótesis básicas sobre las unidades de análisis planteadas a nivel paradigmático” (Zlachevzky, 2015. pág. 34).

La TSCN es informada y sustentada en el construccionismo social, representado en el pensamiento de Kenneth Gergen, quién presenta una comprensión de lo humano en dónde la mente no está posicionada en el interior del individuo, sino en el espacio relacional-contextual; concibiendo a la persona como un ser relacional que se construye en el marco de la comunidad. Tal construcción se negocia, renegocia y valida en el lenguaje. Para Gergen (1996) dichas construcciones o explicaciones de la realidad no son menor o mayormente plausibles, pues, indica, que toda “verdad” adquiere validez desde la comunidad específica que la construye y la legitima (López-Silva, 2013).

Sobre esto, Bravo (2002) indica lo siguiente: "El yo será entendido para los construccionistas como una narración que se hace inteligible en el seno de las relaciones vigentes, a saber, un relato de relatos en tanto el sustrato del yo esté situado a partir de relatos de familiares, en los relatos de cuentos de hadas en la infancia, los relatos populares, el relato cotidiano de los sucesos de una mañana cualquiera, los relatos con un amigo, etc.".

Por tanto, para Ana María Zlachevzky la comprensión del ser humano como un ser relacional, situado histórica y culturalmente es fundamental, ya que es en esa posibilidad de compartir significados y coordinarse que es posible que las narrativas sean estructuradas e interpretadas dando así sentido a la realidad y a cada experiencia.

### 2.6.5 Modelo Intermedio

Ana María Zlachevzky (2015) describe que, en el nivel intermedio, se establecen “conexiones entre los distintos elementos que configuran el nivel teórico, relacionándolo con su aplicación a la vida cotidiana; en otras palabras, se describe o explica cómo operar en concreto con personas concretas” (Zlachevsky, 2015, p.14).

La TSCN entiende que cuando una persona asiste a psicoterapia es acompañada por alguna experiencia que le perturba y que, tal perturbación, se aloja en algún “dominio de existencia” trayendo además aparejada, una emoción (temple anímico) que desde el relato del sistema consultante, habitualmente, le parece inesperada. Frente a esta emoción, la persona comprende e interpreta las circunstancias ocurridas de una manera, la cual no siempre está tan clara al consultar, como tampoco está tan claro el evento que modificó el sentir (Zlachevzky, 2015).

Frente a tal comprensión la autora (2015) distingue 3 elementos que los denomina: “la triada inseparable”: a. El evento (Z), b. La explicación (X) y c. La emoción (Y).

El primer elemento que mencionaremos está relacionado con la letra “Y”, la cual permite esquematizar la emoción que trae al sistema consultante al proceso de psicoterapia. El segundo elemento, el cual es vinculado a la letra “X”, identifica la comprensión-explicación automática que al sistema consultante le surge respecto de un evento determinado; narrativa que es disfuncional en relación al sistema de creencias que el sistema consultante ha construido en un determinado dominio de existencia y en una determinada propuesta social. Y, por último, el tercer elemento el cual se vincula con la letra “Z”, que representa el evento, que como intervención “ortogonal” (desde Maturana) sufre el sistema consultante en algún dominio de existencia que finalmente le trae a psicoterapia.

Desde esta manera de entender la terapia, el ser humano es entendido como un ser social que habita en el lenguaje, (Zlachevsky, 2003, p.59) dónde el “relato de cada persona es único, y los significados que le atribuye a los acontecimientos van a depender de la forma particular en que cada persona signifique los acontecimientos que está relatando. Esta forma particular de significar los acontecimientos depende, en gran medida, del sistema u organización de significados que fue adquiriendo a lo largo de la vida, en el convivir con otros, en los espacios

de encuentros y desencuentros que tuvo o tiene con otros. El convivir, sea esporádico o más estable en el tiempo, nos ha obligado de una cierta manera a coordinarnos conductualmente para poder actuar” (Zlachevzky, 2003). Para Maturana y Valera (1992), ésta sería la “coordinación conductual de coordinaciones conductuales consensuales”.

En coherencia con lo anterior, la terapia buscará co-construir (negociando y re-negociando) significados y formas comprender-explicarse los eventos que, en determinado dominio de existencia, disuelva el problema, aliviando así el dolor. En palabras de Zlachevsky (2015) “la orientación final de la terapia es de co-construir en el proceso terapéutico una narrativa nueva, que emerja desde las propias creencias del paciente, que elimine su sufrimiento o le permita comprender y abordar su problema de manera diferente” (p. 26).

Es por lo anterior que las preguntas e intervenciones realizadas por la terapeuta en el marco de este estudio de caso estarán dirigidas a la deconstrucción de la comprensión-explicación que ha alimentado el dolor en la vida del sistema consultante.

#### **2.6.6 Nivel técnico**

En el último nivel se terminará de explicar algunos aspectos -de manera sintética- de la Terapia Sistémica Centrada en Narrativas. El nivel técnico está “conformado por las técnicas o métodos específicos que utiliza el terapeuta en su operar terapéutico” (Zlachevsky, 2015, p34).

Es importante comenzar refiriendo la importancia que tiene para los seres humanos relatar historias, ésta como una facultad, dice Jerome Brunner (2003) que parece casi tan “natural” como el lenguaje. Una de las características sorprendentes de estos relatos es que pueden moldearse sin ningún esfuerzo y adaptarlos como parte del esfuerzo humano por dar un sentido al mundo; y no sólo esto, sino que en dicha modificación del relato se moldea nuestra experiencia. Harlene Anderson (1999) pone el énfasis en la conversación, más que en la narración, y cómo es a través de ésta que “formamos y reformamos nuestras experiencias vitales; como creamos y recreamos nuestra manera de dar sentido y entender, construimos y reconstruimos nuestras realidades y a nosotros mismos” (Anderson, 1999, Pág 21). Brunner

llamaría a este tipo de pensamiento, narrativo, el cuál es propio de la psicoterapia, ya que se centra en las particularidades de la experiencia para poder llegar a entender cómo las personas se viven la vida (Zlachevsky, 2003) a diferencia del pensamiento paradigmático o lógico-científico que, aunque complementarios, “difieren fundamentalmente en sus procesos de verificación y en aquello de lo que intentan convencer, los argumentos, propios del pensamiento paradigmático, convencen de su verdad; los relatos, propios del pensamiento narrativo, aluden a su semejanza con la vida” (Zlachevsky, 2012; Brunner, 2003). La narrativa, en definitiva, crea realidades irresistibles como para modelar la experiencia no sólo de los mundos retratados por la fantasía, sino también del mundo real (Brunner, 2003, Pág. 24).

El terapeuta sistémico utiliza, en este contexto, como su principal herramienta de trabajo, la deconstrucción de la narrativa que alberga dolor, dando paso así a una nueva narrativa la cual se aleja del sufrimiento, y abre camino al alivio del sistema consultante. Para la deconstrucción de aquella narrativa, la acción principal que realiza la terapeuta es la curiosidad genuina del terapeuta, desde el no-saber, que abre caminos nuevos de comprensión.

Herlene Anderson (1999), refiere que “El saber” en los terapeutas entrega “la ilusión de entender o la seguridad de un método— reduce la posibilidad de ver, y empeora nuestra sordera para lo inesperado, lo no-dicho y lo todavía no-dicho. Si siempre oímos y escuchamos de la misma manera, no podemos ver ni oír lo diferente y lo único” (185 y 186).

El terapeuta sistémico entonces se enfrenta al desafío de que a través de una conversación terapéutica y las preguntas que realiza abran nuevos territorios de significación, nuevas posibilidades de sentido, de comprensión que permitan, a su vez, mirar desde otra óptica una historia que no incluya el dolor que le ha estado acompañando.

El no-saber, por tanto, nos habla de una actitud y creencia que posee el/la terapeuta que entrega una posición que no tiene acceso a una información privilegiada, que nunca puede comprender plenamente a otra persona, que necesita mantenerse en un estado constante de ser informado por el otro y de aprender más sobre lo que se ha dicho o puede no haber dicho (Anderson, pág. 186).

Gadamer (2004) apoya lo anteriormente referido constatando los límites de toda comprensión, él refiere que: “El hombre es como una palabra a medias, un balbuceo que sólo se completa y se vuelve inteligible con el otro y por el otro. Por la escucha recíproca y la conciencia de que aun la comprensión más lograda tiene algo de provisional, una reserva de silencio en espera de una mejor comprensión, lo propio del hombre queda abierto a un horizonte de esperanza. Como la obra de arte, la verdad que se da y se comunica en el diálogo es inagotable. De ahí su carácter de promesa” (p.63).

Así, en conclusión, el terapeuta, busca comprender -sin esperar conseguirlo a cabalidad- los significados que se alojan en la narrativa del sistema consultante que buscan explicar la experiencia. La habilidad mayor, que desafiará al terapeuta sistémico, radica en preguntar sin dar nada por entendido de forma anticipada, sino más bien buscando una la descripción rica de los sucesos y así iluminando aquellos relatos alternativos que han quedado ocultos en los discursos dominantes. En este contexto, Ana María Zlachevzky, nos invita a utilizar dos preguntas serán las claves para el modelo: ¿desde cuándo? y ¿por qué ahora?, dónde la primera de éstas nos permitirá trasladarnos a aquellos territorios donde surgen las primeras comprensiones de la narrativa, la presentación de los personajes, sus creencias; la segunda pregunta “permite distinguir la amenaza organizacional del sistema de significados compartidos” que Maturana referiría como el evento ortogonal (Zlachevsky, 2015).

En cada territorio de conversación, en cada presentación de personajes, de creencias, de relaciones, el terapeuta sistémico centrará su mirada en el recurso, en aquellas intenciones, esperanzas, fortalezas, pequeños y sutiles intentos de quitarle territorio al problema, privilegiando conversaciones en las cuales se enriquece la agencia que cada persona tiene y ha tenido en su propia historia lo cual devuelve al sistema consultante la sensación de haber estado activo, de pie y en esa coherencia que cada persona mantiene con sus creencias incluso en los momentos más oscuros del problema (White y Epston, 1993).

En este estudio de caso, la terapeuta estará enfocada en intentar deconstruir aquellas historias dónde se ha albergado el dolor, abriendo paso a nuevas historias (o editando las historias) desde una mirada centrada en los recursos, desde la curiosidad y desde no-saber que es la posición que ha tomado la terapeuta.

## **3. OBJETIVOS**

### **3.1 Pregunta de Investigación**

¿Cómo se transforman las narrativas de una mujer acompañada con esto a lo que llamamos depresión post-parto a lo largo de un proceso psicoterapéutico dirigido desde los principios de la Terapia Sistémica Centrada en Narrativas?

### **3.2 Objetivos**

#### **3.2.1 Objetivo General**

Describir un proceso terapéutico realizado desde la Terapia Sistémica Centrada en las Narrativas y los cambios en la narrativa de una consultante que trae un motivo de consulta categorizado como depresión post-parto.

#### **3.2.2 Objetivos Específicos**

- Describir el problema psicológico desde la Terapia Sistémica Centrada en Narrativas.
- Describir las intervenciones dirigidas a la deconstrucción de la narrativa que atrapa a la consultante en el dolor.
- Describir y analizar el cambio de la narrativa de la consultante como resultado del proceso deconstructivo del problema psicológico.

## 4. ABORDAJE METODOLÓGICO

### 4.1 Fundamentos onto-epistemológicos

Al iniciar cualquier proyecto de investigación es indispensable conocer y posicionarse desde un determinado paradigma que guíe el proceso investigativo, ya que no se puede transitar por el terreno de la investigación sin tener una clara percepción y conocimiento del paradigma que guiará al investigador en tales territorios (Ramos, 2015).

Y cuando se hace referencia a la posición paradigmática, se transparentará el sistema de creencias que el (la) investigadora posee respecto de la realidad, de la visión del mundo, del lugar que el individuo ocupa en él y las diversas relaciones que esa postura permitiría (Flores, 2004).

Según Guba y Lincoln (1994) existen cuatro paradigmas que sustentan los diversos procesos investigativos: positivismo, post-positivismo, teoría crítica y constructivismo.

El marco desde la cual este estudio de caso se posiciona es desde el paradigma constructivista, éste abordaje -en coherencia con lo planteado en los niveles jerárquicos que explican la Terapia Sistémica Centrada en Narrativas- no desvincula al observador/investigador de la interpretación que realiza de la realidad, muy por el contrario, reconoce que cada distinción realizada no es ajena al observador y su propia historia. Por lo que la investigadora-terapeuta, en este estudio de caso, no se concibe como un ente externo, sino como parte de la investigación; es decir, como una constructora activa del proceso, imposibilitada de asumir una posición neutra al observar, al preguntar, al reflexionar, al describir. Esta posición se diferencia de los paradigmas positivistas y post-positivistas (desde la clasificación de Guba y Lincoln), los cuales guían la investigación cuantitativa y que tienen por objetivo: explicar el fenómeno estudiado y en última instancia, predecirlo y controlarlo (Guba & Lincoln, 1994).

El propósito que tiene este estudio de caso, por tanto, no será la explicación, la predicción y el control de los fenómenos, sino que buscará la comprensión de las construcciones que la consultante trae al proceso de psicoterapia, por ello, la metodología cualitativa es considerada más coherente con el objetivo de este estudio, pero además con la epistemología que guía este proceso de psicoterapia.

En el desarrollo del proceso investigativo cualitativo, según Hernández et al., (2010), tiene por principales conceptos el interaccionismo simbólico, las investigaciones etnográficas, investigación acción, la etnometodología, teoría fundamentada, investigación participativa, triangulación, idealismo, realismo, diseños narrativos, investigación participativa o el uso de software de análisis cualitativo como el Atlas.ti o Decision Explorer; cada uno de los cuales están más cercanos al objetivo de este estudio de caso, en comparación al positivismo o neopositivismo.

El paradigma constructivista toma distancia de las disciplinas naturales o exactas y se acerca a formas de abordar acontecimientos históricos, en donde el saber no se considera absoluto y acumulativo, ya que, en lo social, los fenómenos se encuentran en constante evolución y cambio. Al constructivismo le interesa cómo se producen los significados y su utilización cuando éste se encuentra mediado por las convenciones lingüísticas dentro de los diversos contextos sociales o culturales; lugar donde los individuos construyen significados dentro de los marcos de referencia interpretativos basados en la historicidad y en la cultura (Gergen, 2007).

En cuatro frases Hernández et al. (2010) sintetiza los principales ejes del constructivismo, los cuales nos facilitarán una síntesis de este apartado:

- a. La realidad se construye socialmente desde diversas formas de percibirla.
- b. El saber se construye de forma social por los participantes en el proceso investigativo.
- c. La investigación no es ajena a los valores del investigador.
- d. Los resultados no pueden ser generalizados en forma ajena al contexto y el tiempo;

las cuales sintetizan también los argumentos por los cuáles en este estudio de caso se utilizará el paradigma constructivista y una metodología cualitativa.

#### **4.2 Estrategia de investigación**

La metodología de estudio de caso, la cual se enmarca en la metodología cualitativa, ha sido objeto de cuestionamiento por parte de algunos autores, éstos han referido que posee un bajo prestigio e incluso que no suele considerarla como una buena estrategia para realizar

investigación científica argumentando que presenta problemas de fiabilidad y validez (Urra, et al., 2014).

Sin embargo, existen otros autores que refieren su valor argumentando que ésta es una herramienta valiosa de investigación siendo su mayor fortaleza la posibilidad de medir y registrar en fuentes tanto cualitativas como cuantitativas en fenómeno estudiado; esto es, en documentos, registros de archivos, entrevistas directas, observación directa, observación de los participantes e instalaciones, entre otros (Martínez, 2006).

Existe, además, un acuerdo en considerar que el término "estudio de caso" tiene su origen en la investigación médica y psicológica, donde se utiliza para denominar el análisis minucioso de un proceso individual que explica la dinámica y la patología de una enfermedad. Este método supone que es posible conocer un fenómeno partiendo de la explicación intensiva de un solo caso (Becker, 1979).

Aún con los variados cuestionamientos que pueden ser presentados en relación al estudio de caso, éste es particularmente apropiado para ciertos tipos de problemas, en los cuales la investigación y la teoría se encuentran en sus fases preliminares y para problemas prácticos delicados donde las experiencias de los participantes son importantes y el contexto de la situación es fundamental. (Jiménez, 2012). Y en este último punto, “donde las experiencias de los participantes son importantes y el contexto de la situación fundamental” es dónde se encuentra esta investigación, centrada en la consultante sin dejar fuera los marcos de interpretación que se encuadran en la propuesta social determinada.

Robert Yin (1994) realiza un listado de ventajas y desventajas en relación al estudio de caso. Sus principales ventajas. Entre las principales desventajas citamos las siguientes:

- La tendencia del investigador a generalizar aun cuando no existen las suficientes evidencias empíricas y una utilización ordenada del método (problema también inherente a otra clase de métodos).
- Se trata de una técnica que por sus características resulta onerosa en cuanto a tiempo y dinero, ya que cada uno de los casos elegidos constituye en sí mismo una investigación que requiere tiempo y esfuerzo.

Entre sus principales ventajas:

- Permite la posibilidad de estudiar eventos humanos y acciones en sus escenarios naturales.

- Provee información de varias fuentes y durante un periodo que permite un estudio holístico de complejas redes sociales y de la complejidad de la acción social y sus significados sociales.

- Proporciona al investigador un panorama de los vaivenes de la vida social en el tiempo y el despliegue de los patrones de la vida cotidiana tal como ésta cambia.

- Permite la generalización teórica que envuelve el surgimiento de nuevas interpretaciones y conceptos o la reexaminación de otros conceptos e interpretaciones de formas innovadoras.

Asimismo, los estudios de caso pueden ser útiles para el establecimiento de políticas públicas, y las experiencias encontradas son importantes para refinar acciones y expectativas.

Finalmente, para decidir respecto del estudio de caso, existen cuatro elementos que se debieran encontrar:

- Sus preguntas deben ser el cómo y el porqué de los eventos contemporáneos (Yin, 1994).
- No controlar los eventos que está investigando, es decir, no es posible experimentar (Yin, 1994).
- El objetivo es hacer una investigación profunda sobre determinado proceso, conservando la visión total de fenómeno (Arzaluz, 2005).
- Y no existe la intención de establecer una generalización en el sentido estadístico del término (ampliaremos este tema más adelante) (Arzaluz, 2005).

En este estudio de caso se busca describir, por tanto, un proceso de psicoterapia desde la Terapia Sistémica Centrada en Narrativas, dónde se realizará un recorrido sesión a sesión a través de transcripciones y cartas de proceso en dónde inicialmente se busca co-construir el problema psicológico que ha movilizado a la consultante a solicitar una hora de atención y

luego de eso, la descripción de las intervenciones y cambio de narrativas surgidas a propósito de ello.

Desde ese contexto se utiliza una metodología cualitativa, la cual permite avanzar hacia una interpretación y comprensión de los significados de la experiencia de un sujeto, con toda su maravillosa y singular complejidad.

### **4.3 Tipo de análisis**

El quehacer investigativo en las "ciencias sociales" ha estado marcado por una larga discusión sostenida entre dos posiciones paradigmáticas, éstas corresponden a la regida por el paradigma positivista y la sostenida por el paradigma hermenéutico. Si bien, ambas dirigen sus esfuerzos a un "macro objeto" común, la sociedad, poseen diferentes perspectivas para acercarse a ella producto de la específica área de interés que cada una posee. A grandes rasgos podemos sostener que la investigación social centrada en el paradigma positivista tiene como principal preocupación el establecer leyes generales en torno a la ocurrencia de determinados hechos sociales. Por su parte, la posición sustentada en el paradigma hermenéutico, pone énfasis en la interpretación de los fenómenos particulares que acontecen en un contexto de tiempo y espacio definido.

Si bien, la hermenéutica fue considerada desde sus inicios como base para el desarrollo del conocimiento teológico, más tarde se apreció la utilidad que prestaría a las ciencias sociales, sobre todo por la necesidad de reconocer al historicismo como elemento fundamental para el "desarrollo" de las sociedades. Sin embargo, para llegar a esta situación se pasó por una serie de momentos al interior de la misma hermenéutica. Así podemos apreciar autores como Schleiermacher, Dilthey, Heidegger, Gadamer, entre otros (Cárcamo, 2005).

Autores como Echeverría y Coreth, coinciden en señalar que Schleiermacher (1768-1834) puede ser considerado el padre de la hermenéutica moderna. Para él, la hermenéutica debe ser entendida como el *arte del entendimiento, a partir del diálogo*. En palabras de Echeverría (1997): *"el verdadero punto de partida de la hermenéutica, según Schleiermacher, arranca de la pregunta ¿cómo una expresión, sea esta, escrita o hablada, es entendida? La situación propia del entendimiento es la de una relación dialogal, donde hay alguien que habla, que construye una frase para expresar un sentido, y donde hay alguien que escucha. Este último*

*recibe un conjunto de palabras para, súbitamente, a través de un misterioso proceso, adivinar su sentido*". Dicha lectura de la obra de Schleiermacher, puede ser complementada a partir de la consideración del elemento histórico como aspecto significativo para la comprensión. Así, Coreth (1972), sostiene que el autor en cuestión define hermenéutica como *"reconstrucción histórica y adivinatoria, objetiva y subjetiva de un discurso dado"*.

Mucho se ha planteado históricamente de la hermenéutica, desde la perspectiva teológica hasta las ciencias del espíritu. Desde los aspectos filosóficos, hasta las discusiones respecto a su utilidad "como dispositivo teórico" en el análisis de datos textuales. Sin embargo, muy pocos elementos prácticos se han desarrollado para aprovechar su real potencial metodológico.

Tal como se expusiese al inicio de este documento, a lo largo de la historia de las "ciencias sociales" ha permanecido vigente una lucha entre dos paradigmas, el explicativo y el interpretativo, lucha o pugna que en la actualidad se ha apaciguado debido al reconocimiento del poco o nulo provecho. Por ello, Ricoeur considera necesaria la superación de la oposición explicación comprensión ya que, tal como plantea *"creo que este conflicto es solo aparente y que puede ser superada si se logra demostrar que estas actitudes están dialécticamente relacionadas una con la otra"* (1998:84).

Puntualmente el análisis hermenéutico se enmarca en el paradigma interpretativo comprensivo; lo que supone un rescate de los elementos del sujeto por sobre aquellos hechos externos a él. En este sentido, debe destacarse que dicho análisis toma como eje fundamental el proceso de interpretación (Cárcamo, 2005).

Dicha interpretación, tal como se platease en el párrafo anterior, toma como fuentes de datos los datos textuales, lo que no implica sólo quedarse con el texto y en él; sino que es una interpretación que requiere de la voluntad del sujeto que conoce para trascender las "fronteras" del texto a interpretar. En este sentido, se debe entender el proceso de análisis hermenéutico en permanente apertura, producto de la actividad re-interpretativa de la que es fruto. Así, dicha re-interpretación no es pura referencia al texto, sino que a la interpretación de la interpretación que hace el autor respecto a un fenómeno determinado.

Lo desarrollado hasta aquí, permite visualizar el desafío hermenéutico (en su perspectiva analítica), el cual está concentrado en la generación del entendimiento. Considerando el planteamiento de Echeverría, el cuestionamiento esencial del proceso está dado por cómo

generar el entendimiento. La respuesta a dicha interrogante queda plasmada en las líneas siguientes: *"Todo entendimiento, para ser posible, requiere de un preentendimiento tanto en lo que se refiere al medio (lenguaje), como a la materia del discurso. El reconocimiento de que el entendimiento requiere de un preentendimiento (de un entendimiento previo compartido) es uno de los rasgos fundamentales del círculo hermenéutico"* (Echeverría 1997:220). En tal sentido, la importancia del entendimiento y la comprensión está dada por ser la *materia prima* o la esencia de lo social.

En virtud de lo anterior, la temporalidad es o debe ser considerada como dimensión fundamental para el proceso del entendimiento; ya que éste y la comprensión están enraizadas en los aspectos experienciales del sujeto y toda experiencia supone -inevitablemente- una vivencia determinada en un contexto temporal. Así, la historicidad es elemento crucial, ya que el sujeto es determinado en gran medida por las decisiones históricas que va asumiendo. Por lo tanto, la historicidad contiene temporalidad que condiciona los contextos de interpretación.

Lo planteado en el párrafo precedente, requiere no sólo visualizar el condicionamiento histórico del sujeto que *interpreta* una realidad para la generación de un texto determinado, sino que, además, supone el reconocimiento del propio contexto de quien *re-interpreta*, para acercarse al entendimiento en su "contexto original" y transparentar dicho proceso a partir de la exposición de las limitantes históricas experienciales de quien interpreta. No obstante, no se está haciendo referencia a la generación de un sentido subjetivo, sino que, por el contrario, la transparentación mencionada a partir del reconocimiento del propio contexto del intérprete permitirá proceder desde un *cuerpo de objetivaciones*. En palabras de Echeverría: *"La tarea metodológica del intérprete, por lo tanto, no consiste en sumergirse completamente en su objeto, sino en encontrar maneras viables de interacción entre su propio horizonte y aquel del cual el texto es portador"*.

Un elemento fundamental a considerar dentro de los aspectos prácticos del proceso hermenéutico, está dado por considerar a la interpretación tal como la concibe Vattimo. Al respecto, sostiene lo siguiente *"la interpretación no es ninguna descripción por parte de un observador neutral, sino un evento dialógico en el cual los interlocutores se ponen en juego por igual y del cual salen modificados; se comprenden en la medida en que son*

*comprendidos dentro de un horizonte tercero, del cual no dispone, sino en el cual y por el cual son dispuestos" (Vattimo 1991:61-62).*

En ese sentido, el análisis hermenéutico requiere de generar procesos -tal como se ha mencionado- de transparentación, lo que implica que no podemos concebir al sujeto *escritor* ni a nosotros mismos *intérpretes*, como sujetos neutros, ya que de ser así estaríamos negando nuestra historicidad y por tanto nuestra *autodeterminación* como sujetos que toman (tomamos) decisiones. No obstante, dicho desafío no implica "*sustituir por una descripción hermenéutica de la experiencia la otra descripción realista u objetivista*". Sino que más se trata de reconocer el sentido ético que ha adquirido la hermenéutica (Cárcamo, 2005).

Por tanto, a modo de concretizar lo anterior, el siguiente estudio de caso realizará un análisis hermenéutico de los cambios de narrativas que emerjan a partir de la interpretación contextual del problema psicológico, el cual será co-construido con la consultante desde una aproximación onto-epistemológica, todo lo anterior, basado en la descripción previa respecto del acercamiento e intervención que la Terapia Sistémica Centrada en Narrativas a las historias de sufrimiento.

#### **4.4 Técnicas o instrumentos de recolección de información**

El presente estudio de caso y su análisis se enmarca bajo las clases de supervisión clínica perteneciente al Programa de Magister Clínico de la Universidad de Valparaíso. Y la recolección de información será recogida desde distintas fuentes:

- a. Los apuntes registrados sesión a sesión por parte de la terapeuta: Registro escrito, organizado según las frases textuales de la consultante, además de preguntas que la terapeuta considera relevantes, además de cualquier idea que le surge a la terapeuta a raíz de la conversación.
- b. Cartas de proceso: Se refiere a una carta que resumen la sesión realizada, desde lo comprendido por la terapeuta y se redacta justo al terminar la sesión. Dicho contenido es revisado y editado por la consultante al inicio de la sesión siguiente con la idea de

co-construcción un registro que esté lo más cercano posible a la experiencia de la consultante. Además de lo anterior, permite comprobar la comprensión que la terapeuta tiene acerca de la conversación.

Cuando las personas asisten a terapia (es el caso de Celeste, la consultante referida en este estudio de caso) traen relatos poco organizados, incomprensibles y muchas veces sin sentido. En este contexto Michael White (1993), refiere las ventajas que posee la estructura narrativa frente a otras estrategias, destacando el orden, la organización y la incorporación de significado. El éxito de esta narración de la experiencia es que entrega a las personas un sentido de continuidad, coherencia y significado en sus vidas, y se apoyan en ella para ordenar la cotidianidad e interpretar las experiencias posteriores.

- c. Grabaciones en audio: Se realiza grabación de la conversación sesión a sesión, acordado previamente con la consultante.
- d. Transcripciones textuales: Se realiza, por parte de una transcriptor, una transcripción literal de la sesión.
- e. Entrevista cierre: se realizó como estrategia de triangulación el cuestionario de historias de psicoterapia de Adler, Skalina, y McAdams (2008).

A modo de síntesis, la información fue recogida desde los apuntes de la terapeuta y transcripción de los audios y será organizada bajo la estructura de las “Normas para la Redacción de Casos Clínicos” de Buela- Casal y Juan Carlos Sierra (2002), siguiendo los siguientes pasos y considerando que la intervención psicoterapéutica ha sido realizada desde el Modelo de TSCN:

**Identificación del consultante:** En este apartado se indicará información general de sistema consultante tales como: la edad, sexo, estado civil, hijos/as, profesión, nivel de estudios, nivel sociocultural/económico, procedencia geográfica, así como cualquier otro aspecto de interés que ayude a entender las características del sistema consultante.

**Antecedentes Generales:** La información que se incluirá tiene relación a la elaboración y explicación del genograma, el cual incluirá entre 3 y 4 generaciones.

**Análisis del motivo de la consulta:** Se hace referencia a la descripción del problema que plantea la consultante recogiendo información de antecedentes relevantes del problema y sobre la sintomatología descrita. Se analiza, además, la demanda del sistema consultante y la resistencia al cambio.

**Historia del problema:** Se narra desde el origen del problema (cuándo inició y en qué circunstancias), cómo evolucionó y cuándo y porqué comenzó a ser desadaptativo para el sistema consultante. Se incorpora, para mayor comprensión la historia de la persona (acontecimientos vividos, situaciones familiares relevantes) y del sistema de significado y narrativas co-construidas en el devenir de la vida del sistema consultante. Dentro de la descripción se incluye la queja que trae a consultar y los problemas que emergen en el espacio de co-construcción terapéutico.

**Análisis y descripción de las conductas problemáticas:** Se describirá las conductas asociadas al problema, las variables relacionadas: conductas, variables biológicas, ambientales, (físicas y sociales), especificando si el objetivo es eliminar, disminuir, implantar o incrementar una o más de ellas.

**Establecimientos de metas y objetivos terapéuticos:** En este apartado se describirán las metas clínicas relevantes para el caso, las cuáles son negociadas con el sistema consultante durante el proceso de psicoterapia; estas metas se establecen en función del ambiente en el que interactúa el sistema consultante, considerando, por otra parte, los beneficios directos o indirectos que mantienen dichas conductas y la necesidad de modificarlas.

En el contexto del trabajo desde la TSCN, se refiere al “cambio de la narrativa” y/o “explicación que atrapa al consultante”, a través de la curiosidad y deconstrucción.

**Selección de los tratamientos más adecuados:** Se explicarán las características de la intervención sustentada en la Terapia Sistémica Centrada en Narrativas, en términos de su operar como modelo intermedio previamente explicado.

### **Selección y aplicación de las técnicas de evaluación y análisis de los resultados**

**obtenidos:** Se describe la selección de las técnicas de evaluación según el tipo y características del sistema consultante. Se expone además los resultados obtenidos.

Desde la Terapia Sistémica Centrada en Narrativas, la evaluación la realiza el sistema consultante durante el desarrollo de las sesiones, manifestada desde su narrativa, en función de la disminución del dolor con lo que le aqueja y la amplificación de las explicaciones otorgadas con lo que vive y siente.

**Aplicación de los tratamientos:** Se explicará en este apartado la sesiones en general (el número de éstas y su duración), la aplicación de técnicas (qué técnicas y en qué frecuencia).

Desde la TSCN, se debe especificar:

- a) Fecha, lugar y duración de la sesión.
- b) Descripción general de la sesión.
- c) Hipótesis de trabajo (esto refiere al desarrollo de cada XYZ).
- d) Por qué ahora.
- e) Dominio de existencia en el que habita el problema.
- f) Intervención/as y/o acción/es terapéutica/s (acción terapéutica respectiva desde cada XYZ).
- g) Cambio en la narrativa.
- e) Dominio de existencia en el que habita el problema.

**Evaluación de la eficacia y/o efectividad de los tratamientos:** Se detallar el efecto liberador de las emociones que aquejan a través de la deconstrucción de la explicación. Además de incluir si se utilizó algún otro procedimiento de evaluación y sus resultados.

### **4.5 Criterios de rigor en la investigación cualitativa**

En un proyecto de investigación se deben detallar los medios a utilizar para demostrar la rigurosidad de éste. Por ello, es necesario describir los recursos y procedimientos que se

utilizarán tanto para la recogida de la información como para su transformación en datos durante el análisis (Rada, 2006). A continuación, se definen 3 criterios de rigor en la investigación cualitativa según Rada (2006): a) Criterio de credibilidad, b) Criterio de confirmabilidad c) Criterio de transferibilidad. Y en cada apartado, además, se describirá la forma en que se ha buscado dar cumplimiento de éstos en el estudio de caso:

#### **4.5.1 Criterio de credibilidad**

La credibilidad, refiere Rada (2006), se logra realizando observaciones y sosteniendo prolongadas conversaciones con quienes participan del estudio; de esta manera se recolecta información que tiene la intención de producir hallazgos, para luego, éstos ser reconocidos por los informantes como una aproximación acerca de lo que ellos piensan y sienten.

En este criterio encontramos una coherencia importante con la postura ontoepistemológica de la Terapia Sistémica Centrada en Narrativas, la cual no se posiciona desde un saber experto -como fue mencionado antes- sino entendiendo que la única manera de llegar a la comprensión es ser informados/as por las mismas personas que están relatando sus historias (Anderson, 1999).

Entonces, a modo de síntesis, el criterio de credibilidad “se refiere a cómo los resultados de un estudio son verdaderos para las personas que fueron estudiadas, y para quienes lo han experimentado, o han estado en contacto con el fenómeno investigado” (Rada, 2006).

Para determinar la credibilidad del presente estudio de caso se constatan los siguientes elementos:

- Se registraron notas sesión a sesión por parte de la terapeuta durante todo el transcurso del proceso terapéutico.
- Se realizan transcripciones textuales a partir de grabaciones en audios de cada sesión, de los cuáles se obtendrán las palabras literales de la consultante.
- Se mantiene una discusión permanente con el equipo de supervisión clínica en el marco del Programa de Magister Clínico de la Universidad de Valparaíso, en tal grupo se incluye la supervisión del docente a cargo, profesor Carlos Varas, instancia

que permitió el análisis y discusión respecto de las formas de comprender la historia de la consultante y además reflexionar acerca del porqué de las intervenciones realizadas, guiando éstas según la co-construcción del problema psicológico.

- Revisión sesión a sesión (que se inicia desde la segunda sesión) por parte de la consultante de la comprensión de la terapeuta a través de las cartas de proceso. Instancia en la cuál la consultante podía editar lo escrito profundizando, eliminando e incluyendo todo lo que le pareciera estuviera más cerca a lo que ella quería relatar de su historia.

En síntesis y con el propósito de garantizar la credibilidad de los hallazgos de la presente investigación se privilegió principalmente, durante todo el proceso terapéutico, la corroboración por parte de la consultante de la comprensión alcanzada por la terapeuta/investigadora, fue vital resguardar la coherencia con lo que la consultante intentaba transmitir.

#### **4.5.2 Criterio de confirmabilidad**

El criterio de confirmabilidad “se refiere a la forma en la cual un investigador puede seguir la pista, o ruta, de lo que hizo otro. Para ello es necesario un registro y documentación completa de las decisiones e ideas que ese investigador tuvo en relación con el estudio. Esta estrategia permite examinar los datos y llegar a conclusiones iguales o similares, siempre y cuando se tengan perspectivas análogas” (Rada, 2006).

La manera en que se organiza la recogida de información en este estudio de caso inicia con la grabación de cada sesión del proceso de psicoterapia, la cual, se ve reflejada en la transcripción literal de tal audio. A partir del audio de la sesión (aun cuando se realiza inmediatamente después) se escribe la “carta de proceso”, ésta busca sintetizar lo conversado y evidenciar la comprensión de la terapeuta a través de un documento escrito. Luego de ello, la carta es leída por la consultante como parte de los acuerdos conversado antes de iniciada la psicoterapia, momento en el cual se facilita la relevante intervención de la consultante en el proceso de edición de la carta; acción que tiene la intención de capturar en palabras la

experiencia de la consultante lo más fiel posible. Por tanto, este proceso co-constructivo es considerado el más relevante dado que terapeuta y consultante relatan en conjunto sus comprensiones de la sesión.

Finalmente, el análisis será realizado desde las fuentes indicadas.

### **4.5.3 Criterio de transferibilidad**

El criterio de transferibilidad o aplicabilidad “da cuenta de la posibilidad de ampliar los resultados del estudio a otras poblaciones. Guba y Lincoln (1981, citado en Rada, 2006) indican que se trata de examinar qué tanto se ajustan los resultados a otro contexto. Es de recordar que en la investigación cualitativa los lectores del informe son quienes determinan si se pueden transferir los hallazgos a un contexto diferente. Para ello se necesita hacer una descripción densa del lugar y las características de las personas donde el fenómeno fue estudiado. Así el grado de transferibilidad es función directa de la similitud entre los contextos donde se realiza un estudio” (Rada, 2006).

Para resguardar el criterio de transferibilidad en el presente estudio de caso se ha realizado una descripción lo más densa y detallada posible de:

- a) Las características de la consultante.
- b) Las características del entorno relacional y familiar
- c) Los estados intencionales asociados a dichas relaciones
- d) La historia general y la historia en la cual se aloja el problema.
- e) Los antecedentes generales
- f) La intervención psicoterapéutica realizada
- g) El cambio de narrativa asociado
- h) El contexto en que se desarrolló el proceso terapéutico e investigativo.

### **4.5.4 Confianza**

Al hacer referencia al criterio de confianza, se hará referencia a 6 aspectos: el primero de ellos refiere a “la creatividad, sensibilidad, flexibilidad y habilidad para responder a lo que

sucede en la investigación” (Rada, 2016). En el contexto de este estudio de caso, es flexible y creativa ya que se aloja en el espacio de la psicoterapia, la cual se fundamenta en la adaptación de la terapeuta-investigadora según la historia y las necesidades particulares de la consultante lo cual exige la habilidad de responder según cada paso de la investigación.

El segundo aspecto refiere a “la congruencia entre la pregunta o supuesto, los componentes del método usado, la información recabada, y el análisis de ésta”, el cual puede ser observado dentro de la construcción de la propia Tesis, ya que en ella se describen las decisiones tomadas en el afán de mantener la coherencia de la investigación.

El tercer aspecto considera que la selección de participantes puedan representar el fenómeno a investigar para lograr la saturación efectiva y eficiente. Por ello se selecciona un caso ejemplificador y se describe con la mayor cantidad de detalles para poder caracterizarlo de la manera más precisa posible.

Para el cuarto aspecto la interacción entre la recolección y el análisis de la información es esencial, por ello es relevante lo referido en las conclusiones, en ellas se podrá observar cómo los antecedentes teóricos, la información recogida del proceso y su análisis dialogan a modo de concluir en algunas reflexiones.

El quinto aspecto buscar preocuparse de la saturación de la información. Este elemento puede observarse con bastante claridad luego de la entrevista de cierre y el mail de seguimiento. La información otorgada en cada uno de esos espacios reitera lo antes referido.

El sexto y último aspecto refiere a la relevancia que la investigación tiene en relación a la solución de problemas relevantes para los seres humanos, y en este punto se ha profundizado en los aspectos teóricos en los argumentos que refieren a la relevancia en salud mental.

#### **4.6 Consideraciones éticas**

Este estudio de caso busca resguardar la dignidad de las personas, es por ello que tiene como base el respeto a la fragilidad que cada historia posee y especialmente cuando éstas son contadas en un contexto terapéutico. No es casual. Cada historia que emerge en el contexto terapéutico viene acompañada de dolor, de angustia, de temor o cualquier otra emoción que posiciona a la persona desde su vulnerabilidad. De todo ello no se encuentra exenta esta investigación, muy por el contrario, y para evidenciarlo la consultante fue invitada a

participar de esta investigación, se le explicó qué se haría con sus datos y cuál era la finalidad. El consentimiento se encuentra firmado (Anexo 1 X) y se acuerda con la consultante el resguardo de cierta información (nombre, ciudad de origen, entre otros) e incluso el no incluir extractos de las conversaciones. Por ello, sólo se utiliza la transcripción excluyendo las secciones acordadas con la consultante que no fueran incorporadas. Los audios sólo estuvieron en poder de la terapeuta y de la transcriptor externa, quién firmó un acuerdo de confidencialidad de los datos (Anexo 1) y la eliminación de toda información posterior a la entrega de las transcripciones.

## 5. DESCRIPCIÓN DEL ESTUDIO DE CASO

### 5.1 Identificación del caso

Antes de iniciar con la descripción del caso es relevante mencionar que el proceso de psicoterapia en el cual se basa este estudio de caso fue realizado durante el año 2016, por ello se hará referencia constantemente al año en el cuál ocurrieron las descripciones aquí presentadas con la intención que no se asuma la información aquí descrita como si fuera en tiempo presente.

La consultante, a quién llamaremos Celeste (con el fin de resguardar la confidencialidad), es una mujer de 30 años, quién durante el año 2016 se encontraba en una relación de pareja con Sebastián, de 37 años; relación de la cual nació una hija, Estrella, quién en la primera sesión tenía 28 días de nacida. Celeste, de profesión psicóloga (titulada a principios del año 2016 de una Universidad Privada) vivía en la ciudad de Viña del Mar mientras duró el proceso terapéutico, aunque pensaba realizar un cambio de domicilio prontamente. Su nivel cultural y económico es de clase media. Además de lo anterior, es relevante mencionar que la consultante posee una formación en interpretación musical en el conservatorio<sup>8</sup>.

---

<sup>8</sup> Se han evitado de manera intencional el nombre de las instituciones educativas en acuerdo con la consultante como parte de los resguardos de confidencialidad.

## 5.2 Genograma

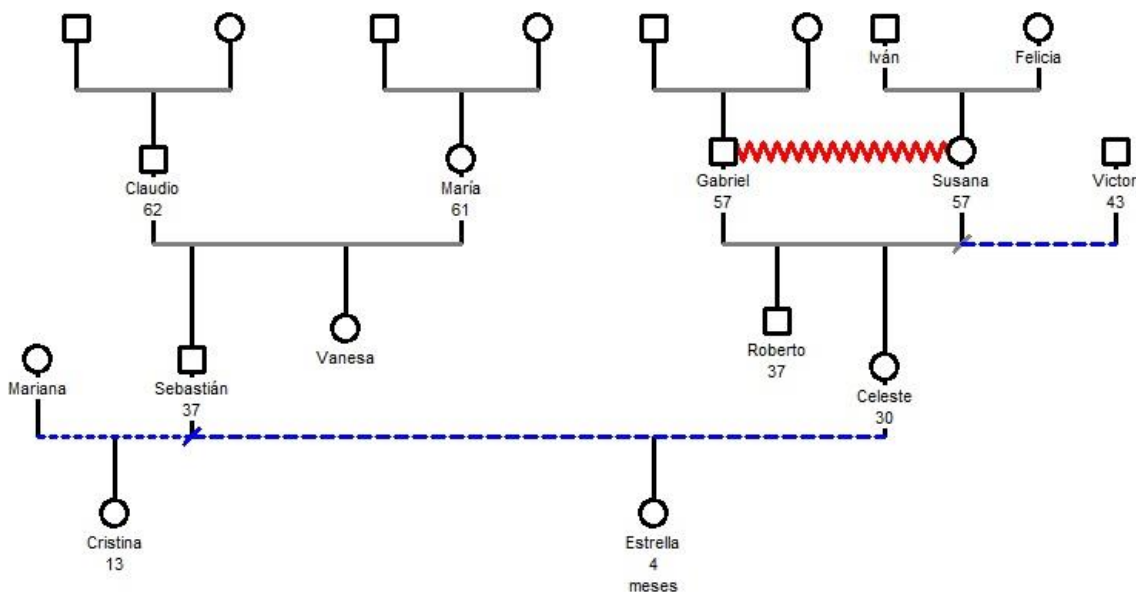

**Imagen 1:** Este genograma resguarda la confidencialidad de los nombres utilizando pseudónimos.

## 5.3 Antecedentes Generales

Celeste (30 años) es quién solicita una hora en el Centro de Atención Psicológica de la Universidad de Valparaíso, hija de Gabriel (57 años) y de Susana (57 años), quién tiene, además, un hermano mayor, Roberto (37 años). Susana, madre de la consultante, tuvo un aborto de un hijo que sería el primer hijo del matrimonio, mayor que Roberto, por tanto.

Los padres de Celeste sostuvieron una relación desde los 16 años, la cual, desde la narración de la consultante, estuvo acompañada de violencia tanto psicológica como física<sup>9</sup>.

Susana, madre de la consultante, fue criada por su abuela, Felicia, quién falleció cuando ella tenía 15 años dejando en ella enseñanzas, descritas por la consultante, como “conservadoras”<sup>10</sup>. Por otra parte, Gabriel nace de una relación que su madre, Sofía sostuvo con José (amigo de Ramiro, esposo de Sofía y padrino de bodas). A raíz de este engaño Ramiro decide internar a Gabriel hasta los 15 años.

<sup>9</sup> Se ejemplifica más adelante.

<sup>10</sup> Se refiere a enseñanzas conservadoras a la idea de permanecer casados toda la vida y que es “feo” divorciarse y estar con otro hombre distinto a su esposo (registro en transcripción).

Al salir del internado, una nueva manera de pensar lo acompañaba; él salió –palabras textuales de Celeste- “odiando al mundo y a las mujeres”. Posterior a los eventos mencionados se conoce con Susana y se casan; ambos a la edad de 17 años.

La consultante describe la relación con su hermano, Roberto (37 años) como “distante” a causa de la distancia que él ha tomado a petición de la esposa. “Distante” también describe la relación con su padre, Gabriel, lo cual es explicado por la consultante a partir de la participación que ella tuvo en la protección continua a su mamá. Protección que incluso continuó hasta el año 2015, año en que sus padres se divorcian. Celeste se describe como un sujeto activo y participante de la decisión de separarse de su madre, Susana.

#### **5.4 Motivo de consulta: La queja y la historia del problema**

##### **5.4.1 Historia del problema**

El día 01 de septiembre del año 2016, Celeste, se acerca al Centro de Atención Psicológica de la Universidad de Valparaíso (CAPSI) y completa la ficha para recibir atención. Dentro de la ficha ella refiere su motivo de consulta (citado de manera textual):

“Luego de tener a mi bebé (1 mes app), no me he sentido bien emocionalmente, durante el embarazo hubo momentos complejos físicos y emocionales”.

Posterior a ello, la terapeuta se contacta vía telefónica para coordinar la hora de atención de atención, conversación en la cual la consultante refiere que ha sido derivada por un médico general quién sospecha una depresión post-parto. Celeste, además, desde su propia sospecha profesional (psicóloga) coincide con el diagnóstico estimado por el médico.

##### **5.4.1.1 Dominio de existencia: Madre-Hija y Proyecto Vital**

Durante la primera sesión del proceso Celeste refiere claramente su incomodidad respecto al cambio que ha significado convertirse en madre. Ella explica que el cambio en su estado de ánimo ha sido a partir del nacimiento de Estrella y que lo ha experimentado como un “duelo” de su vida pasada.

Tales cambios, desde el punto de vista sintomatológico incluyen aproximadamente 3 meses de tristeza, una tristeza que ella describe como “incontrolable”. Además, hay elementos de soledad, fatiga abrumadora, desesperanza respecto del futuro, ideas suicidas, baja en la lívido, sentimientos de incapacidad de ser una buena madre e inutilidad, se agregan descripciones en la manera en que se siente con Estrella, su hija; principalmente, no querer tenerla cerca y no sentirse identificada con frases que otras mamás usan en redes sociales como “estar enamorada”. Por último, describe episodios de autolesiones en los días más difíciles, las cuales incluyen golpes en la cabeza contra una muralla y rasguños en piernas y rostro.

Cuando se profundiza en las sensaciones asociadas a la experiencia de ser madre, la consultante refiere que le desagrada que “alguien” dependa de ella todo el tiempo y que le incomoda ser responsable de alguien más. Es tal la intensidad de esta sensación que no puede mencionar la palabra “hija” ni visualizar una relación con Estrella; comenta que le pone apodos como “gato chico”, o habla de ella, dado que la siente como algo ajeno.

Todo lo experimentado, desde las explicaciones que se forma la consultante tiene relación con su deseo y compromiso con la libertad (en los tipos de trabajos, en las bandas de música que participa, en sus viajes, entre muchos otros), algo que ha sido difícil de construir para ella en un contexto familiar conservador y religioso. Agrega, como argumento, que, no estaba en sus planes ser mamá, y que lo decidió de manera impulsiva con una pareja que llevaba poco tiempo, Sebastián.

Por lo anterior, la terapeuta concluye una idea inicial: para Celeste, el momento de la vida en el que se encontraba estudiando, trabajando, viviendo sola, el cual es previo a su embarazo, es un momento donde ella consigue todo lo que, al parecer, anhelaba. Por tanto, una frase que me podría explicar de manera sintética lo que estaba ocurriendo en su vida es “estoy ¿molesta? ¿triste? ¿frustrada? porque extraño la vida que tanto me costó construir”.

#### **5.4.1.2 Dominio de existencia: Pareja**

En la primera sesión surge brevemente una conversación que se profundiza en el segundo encuentro en relación al dominio de existencia pareja. A modo de contextualizar, Celeste, durante el embarazo, se cambia a la casa de los padres de Sebastián y tal circunstancia, sumado al nacimiento de Estrella, motiva a la pareja a establecer la meta de una casa propia; concretamente la compra de un terreno y la construcción de ésta y así no vivir con los padres

de Sebastián. Para ello, Sebastián comienza a trabajar mucho lo que tiene por efecto la aparición de lo que, Celeste experimenta como, “control” y “exigencia”. Sensación que son leídas por ella desde la historia de violencia que ella testificó en sus padres en la cual, los golpes, empujones, amenazas e insultos formaron parte de la relación de sus padres y, por tanto, también de su historia de infancia.

Por otra parte, y luego de lo referido, surge un cuestionamiento respecto a su decisión de ser madre con Sebastián, la consultante piensa que, al decidir estar con Sebastián en realidad está buscando a una expareja y amigo muy importante para ella, Francisco. Y por esa búsqueda ella decide tan impulsivamente ser madre.

#### **5.4.1.3 Dominio de Existencia: Autopercepción, autoestima y apariencia física**

Entre los aspectos que parecen agobiar a la consultante tienen relación a los cambios en su aspecto físico propios de un embarazo, esto, explica la consultante, se fundamentan en historias de adolescencia relacionados con insatisfacción de aspecto físico, ya que su papá le daba muchas golosinas en un intento de “regalónearla”, lo cual ella sufre cuando en su adolescencia comienza a compararse con una prima. Esta insatisfacción ella la lee como parte de los problemas de autoestima que la han acompañado durante toda la vida y ahora emergen en el contexto de los cambios corporales propios del embarazo.

Por otra parte, dado que la consultante tuvo que tener reposo por recomendación médica los últimos meses de su embarazo, esto la posiciona en un lugar de vulnerabilidad y de dependencia de los cuidados de otros, situación que contrasta con la propuesta social que refiere que las mujeres no pueden ser débiles ni vulnerables. Esto la incomoda y la inseguriza respecto de sus habilidades y la forma en la cual ha enfrentado la vida.

#### **5.4.2 Descripción de las conductas problema**

Lo primero que Celeste refiere abiertamente es que le complica la dependencia absoluta que su hija tiene hacia ella. Algo que es totalmente coherente con su manera de construir la libertad.

A modo de especificar, para la consultante las responsabilidades de amamantar, lavar, estar con su hija todo el día, tener que relacionarse con ella, hablarle, levantarse en la noche, mudarla, limpiarla, entre otras, le recuerdan constantemente la vida que ella tenía previo al

embarazo; la que no incluía ninguna de estas responsabilidades que en el presente la agotan, la deprimen, la hace desesperanzarse y llega a tal dolor que se realiza lesiones (golpes en la cabeza y rasguños en las piernas y en la cara). Además de lo anterior, la consultante refiere no se sentirse “enamorada” de su hija, no se siente como “otras mamás” o como “se debiera sentir” ahora que es mamá y eso la hace sentir desencajada, distinta a la propuesta social, que en este caso podría significar: “las buenas madres escriben en Facebook que están enamoradas de sus hijos/as”.

Para continuar ejemplificando a la consultante le cuesta decir “hija”, por ello lo reemplaza por sobrenombres a modo de bajar la tensión (“Gato chico” por ejemplo), le parece raro hablarle porque ella no la entiende y la percibe como alguien lejana a ella, pero dependiente a la vez. “Dependiente”, sensación que le trae recuerdos, recuerdos de su mamá dependiendo de ella.

Por otra parte, su pareja, posicionado desde la exigencia y el foco de obtener un lugar propio para vivir sin considerar lo que Celeste se suma a la dependencia que Celeste siente al tener posibilidades de movilización. Aquí nuevamente aparece la propuesta social la cual refiere que las mujeres deben ser independientes, jamás depender de un hombre y arreglárselas por sí mismas.

Esto le incomoda además considerando la relación de sus padres, dónde ve a su mamá siempre aguantando lo que no “debería aguantar”.

La consultante detecta, por tanto, la molestia y estrés de su pareja y esto la hace cuestionarse su relación con él. Por otra parte, en relación al dominio de existencia “pareja”, la situación de vulnerabilidad en la que la ha puesto la maternidad, la hace verse más débil frente a su pareja, nuevamente hace temblar su sistema de creencias de sí misma y choca con la propuesta social que existe de las mujeres de este siglo que no deben ser débiles.

En relación al proyecto vital, vemos a Celeste lejos de todos los planes que ha querido para su vida: No puede trabajar como psicóloga, no puede hacer música, se ve como una mujer que está en la casa sin hacer nada. En este último punto, nuevamente se observa la propuesta social en cuanto a la crítica que existe hacia las mujeres que permanecen como dueñas de casa o que no han invertido en su realización personal y profesional. Celeste piensa en el futuro y este se distancia de su construcción de libertad, la cual implicaba tomar y dejar

trabajos, ir de vacaciones cuando quiere, no tener que preocuparse de lavar loza, tocar y ensayar las veces que quiera, entre otras.

### 5.4.3 Descripción sintomatológica: esto que llamamos depresión post-parto

En los siguientes extractos de la transcripción se podrá observar cómo la consultante ha sido acompañada por aproximadamente 3 meses de tristeza, una tristeza que ella describe como “incontrolable”. Además, hay elementos de soledad, fatiga abrumadora, desesperanza respecto del futuro, ideas suicidas, sentimientos de incapacidad de ser una buena madre e inutilidad, se agregan descripciones de la manera en que se siente con Estrella, su hija, principalmente que no quiere tenerla cerca y no sentirse identificada con frases que otras mamás usan en redes sociales como “estar enamorada”. Además de lo anterior, describe episodios de autolesiones en los días más difíciles, las cuales incluyen golpes en la cabeza contra una muralla y rasguños en piernas y rostro.

Se ejemplifica con extractos de la primera sesión de la transcripción:

T: ¿Te gustaría hablar de eso ahora... o prefieres no explicarlo...? entiendo que puede ser difícil... sólo pensarlo...

P: Si quiero... tengo que hacerlo... Siento que toda mi vida hubiera cambiado... yo creo que por eso el médico me dijo que viniera...

T: ¿Qué vio él? O ¿Qué hablaron que crees que lo hizo recomendarte que vinieras?

P: Es que cuando estaba en la sala de espera, ella (refiriéndose a la bebé) se puso a llorar... y yo... no sabía qué le pasaba... no se calmaba... **(se le quiebra la voz)** yo... estaba sola... **me puse a llorar** mientras la trataba de... la movía pa' que dejara de... llorar... y... ahí salió justo alguien a llamarme... yo estaba colapsada...(..)

T: ¿Eso fue para un control?

**P: Si, fue como a la primera semana de haber nacido... tenía días...**

**T: ¿Ahora tiene?**

**P: 28 días...(..)**

T: ¿El médico... entonces... te preguntó qué te pasaba?

P: Si... **le dije que no quería ser mamá... que nunca quise...** no sé porqué se lo dije... le dije que ahora no sé qué hacer con esto (**se le quiebra la voz**)... o sea... con ella... porque **yo no la quiero cerca... pero siempre está cerca... es que yo la cuido todo el día... sé que esto suena mal... pero de verdad yo no quería... (llora) le dije que lloraba en todas partes o me paso el día acostada llorando... que... era algo que no podía controlar...** que era como impotencia... porque no sé cómo hacer para que no llore... ni cómo... no sé... (...)

T: ¿Él quería ser papá...?

P: Él quería ser papá... entonces, ya... no lo pensé bien y dije “Démosle no más y... quizás no va a ser tan difícil”... Y no, no... es cuático...

**T: ¿Y hoy día está siendo difícil...?**

**P: Sí... desde el primer día... incluso, antes de parir...**

T: He escuchado hablar de lo difícil que es... ¿qué fue lo difícil para ti?

P: Sí... es que fue un cambio grande... me fui de mi depto... que ahí... tenía todo a mi pinta ¿cachay? Todo lo que quería... me costó caleta encontrar... un lugar así... me fui por problemas de plata... y tuve que irme a vivir con el Sebastián... y él vive con sus papás... y fue cada vez peor... ahí... **estaba sola... no podía moverme, porque tenía reposo en la última parte del embarazo... y eso... no sé... me empezó a deprimir... pensaba todo el tiempo en que yo no quería esto... que yo quería mi vida de antes... lloraba mucho... podía estar todo el día así...** el Sebastián no me entendía... sentía que nadie me entendía...

T: ¿Hace cuánto... empezaste a vivir con el Sebastián?

P: Pucha... a los 5 meses... de embarazo... porque empecé a tener complicaciones... pero... aunque les decía al Cristian... cuando... llegaba del trabajo... él no estaba ahí en todo el día...

**T: Y, ¿esto empezó a pasar desde el cambio de casa? ¿Lo de la soledad? ¿de sentirte incomprendida?**

**P: Si... más o menos... aunque se puso peor... como a los 7 meses...** porque ahí ya no podía moverme nada... y en la casa todos trabajan... y yo no hacía nada... (...)

T: Estabas muy sola con esa pena parece... lejos de tu lugar seguro y parece que no era muy fácil para Cristian entenderte...

P: Es que yo misma no me entendía... hasta ahora no entiendo cosas que me pasan...

T: ¿Hay algo... algo... en especial que te cueste... que sea difícil... de... entender?

P: Es que es como si fuera otra persona... a veces pienso **(se le quiebra la voz)**... que me estoy volviendo loca...

T: ¿A ti misma te cuesta entender entonces lo que ocurre cuando aparece la pena... la angustia? Tanto que es como si no fueras tú...

P: Es que pasan cosas... **(llora)** (...)

T: ¿Es pensar en una persona desconocida?

P: Sí...

T: Y, ¿qué fue lo que hizo esa persona en los días más difíciles?

**P: (Llora)... se pegaba... se rasguñaba... se golpeaba la cabeza... en la muralla...**

**T: ¿Se rasguñaba las piernas?**

**P: Sí... y la cara al principio... también...**

T: ¿Sabes por qué hacía esas cosas...?

P: Porque... eso... **la hacía olvidar el dolor...**

T: Había escuchado eso antes... entonces... es... ¿Por qué estaba sufriendo?

**P: Porque no quería pensar...**

T: ¿En que no quería pensar?

P: En muchas cosas... yo... **en mi vida... (se le quiebra la voz) la de antes... en mis planes... cuando me ponía a pensar en eso (llora)... no quería vivir más...** porque... era difícil todo...(...)

T: ¿Aún hay de esos días?

P: Sí...

T: ¿Recuerdas cuándo fue el último... de esos días... difíciles?

P: Sí... cuando decidí... pedir hora...

T: Recuerdas que estaba pasando...

P: Es que me cuestiono muchas cosas, porque, por ejemplo, **yo no soy así de ser guaguatera, pa' decir así, ¡Ay!, no sé po'...** "Estoy...", ponerlo en Facebook, "Estoy enamorada de mi hijo", no sé...

T: Entiendo...

P: Cosas así... **“Me siento enamorada”, no soy así po’**, ¿cachai? Igual he subido unas fotos porque me preguntan mucho por ella, entonces...

A continuación, se incorporan extractos de la misma transcripción dónde la consultante describe su relación con su hija, se refiere a ella como “esto”, refiere que le incomoda la dependencia absoluta que la bebé tiene de ella, describe esto como tener siempre cerca a la bebé y tener una sensación de ahogo, de no tener espacio para sí misma.

P: No tener todas esas cosas hoy en día, todos estos cambios, **me hacen como que hoy día quizás tener una crisis** de sentirme como superada por muchas cosas...

T: ¿Cómo con qué cosas?

P: No sé... como **haciéndome cargo de esto, también... o sea, de la bebé**, porque me cuesta po’...

T: ¿Qué es esto de “hacerse cargo”? ¿Qué te imaginai’ cuando dices como “tengo que hacerme cargo”?

P: **Es la dependencia que ella tiene absoluta de mí... y yo siempre he... a mí como que siempre he tenido un rollo con que dependan de mí ¿cachai? No me gusta... me ahoga... Y ahora ella... depende por completo de mí, sólo de mi... Eso... me ahoga...**

T: Intento imaginarme qué es lo que te ahoga...

P: **Nunca me deja... siempre está cerca... en todo mi día... está ahí...** si me baño, llora hasta que de nuevo tengo que estar ahí... no tengo una vida (se le quiebra la voz)...

T: **Entonces el ahogo tiene que ver con que en este tiempo no puedes estar sola...** ¿Cómo antes... en tu departamento... como me decías recién?

P: **Si... siempre pienso en eso...**

T: **Es como si estuvieras extrañando algo...**

P: **Mi libertad... es que... la dependencia que ella tiene a mi... me ahoga...(...**  
**No, si no molesta mucho... pero soy yo la que está molesta quizás, soy yo la que**

**está... disconforme... soy yo la que no quiere esto (se quiebra la voz) Ella, bueno, menos mal que no molesta tanto, sino sería más difícil...(..)**

T: ¿Molesta con qué estai'?

**P: Con... extraño, yo creo, que mi vida pasada... como que tengo un duelo ahí con eso, como que no acepto lo que pasa ahora, me cuesta como aceptar eso (...)**  
**yo por mi me iría sola... ni siquiera me llevaría a ella... quiero volver a mi vida de hace un año atrás (llora) y no puedo... no quiero vivir todo lo que estoy viviendo hoy...**

T: Y, ¿qué tendría... ese lugar... al que te gustaría escapar?

P: Mi espacio... hacer lo que quiera... tocar con mi banda... trabajar y dejar de trabajar cuando quiera... mi libertad... **pero... ¿qué hago con... esto? ¿con ella?**

Por último, se incorporan extractos de la transcripción donde se describe cansancio, la incapacidad de decirle hija a Estrella, la baja en el apetito y en la libido.

Sesión 2:

P: Porque... claro, ha sido difícil... porque también tuve mucho en reposo...

T: Me acuerdo...

P: El tema de la sexualidad también es difícil... o sea, pa mi... bueno, yo tenía... ehh... como se llama esta palabra... pero no me dejaban... no podía... (...)  
Tener relaciones...(..) Entonces... por orden médica... má encima... **y después ya uno... está cansada, yo no tenía ganas tampoco... es que he estado muy triste creo...(..)** A parte yo llegué media descompensada...

T: ¿Cómo es eso de descompensada? (...)

P: Los dos días que he venido... es que no sé... no me sentía bien físicamente... no sé cómo explicarlo...

T: ¿Hay algo que sea parecido a la sensación... de estar descompensada?

**P: Es parecido a la fatiga... a tener hambre... mareo... algo así...**

**T: Y... ¿has estado comiendo bien? ¿has tenido variaciones en el peso?**

**P: Si... cuando fui a control... me dijeron que he bajado mucho... igual estoy dando teta...**

**T: ¿Te dan... ganas de comer?**

**P: En general... no... a veces, si... es que desde que parí... estoy cansada, hago muchas cosas... no alcanzo a comer... o a cocinar... yo creo que por eso es la baja...**

De la transcripción de la sesión 3:

T: ¿Cómo decirlo... así como reconocerte como mamá?

P: **Sí, de hecho yo no le digo hija a ella, le digo Estrella, “Gato”, cualquier cosa, “Gato chico”... No sé, le digo cualquier nombre... pero nunca así “hija”... La molesto, le hacemos memes, todo como un poco para... liberar la tensión y Sebastián ha sido un apoyo en eso...**

## **5.5 Establecimiento de metas de la intervención, foco, objetivos y/o lineamientos de trabajo**

En este Estudio de Caso, las metas de intervención, el foco, sus objetivos y líneas de trabajo serán caracterizadas a partir de 3 puntos descritos a continuación, éstos simbolizan los cimientos de la Terapia Sistémica Centrada en Narrativas, por lo que puede (desde cierto ángulo) parecer información que se reitera.

### **5.5.1 Acercamiento y comprensión de las historias desde el sistema creencias de la consultante**

Cuando las personas explican un evento, esta explicación nunca es un reflejo fiel de la experiencia vivida. Entonces cuando, el/la terapeuta escucha ese relato que está compuesto por palabras (tanto dichas como no dichas) el objetivo que tiene es entender la particularidad

de cada significado que el sistema consultante expresa sobre los acontecimientos vividos (Zlachevzky, 2012).

Como la obra de arte, refiere Aguilar (2004) lo que se comunica en el diálogo es inagotable, “de ahí su carácter de promesa. Esa es la fuente de la esperanza de que el ser humano no se reduzca a una especie de diálogo trunco”.

Por tanto, el quehacer del/a terapeuta es la exploración de estos sistemas de significados a través de la conversación; la terapia requiere que cada terapeuta navegue en el lenguaje del sistema consultante; en el mundo interior de conocimiento que han creado y traen a la conversación (Anderson et al, 1999).

Harlene Anderson (1999), habla de la posición del terapeuta cuando se trata de explorar en el sistema de significados, ella la llama posición de “ignorancia” o “no saber” (Limón, 2005). Porque, de manera muy concreta, no es posible saber dónde, cómo y cuándo le duele a cada persona, por lo que son necesarias las preguntas para no caer en la trampa de adivinar o dar por obvios los significados que traen cuando vienen a consultar (Zlachevzky, 2017).

La posición de la que habla Anderson (1999) se basa en que “el saber” o la ilusión de entender dificulta y reduce la posibilidad aquello que es inesperado (lo no-dicho o lo todavía no-dicho). En argumento de lo anterior, Anderson (1999) refiere textualmente: “si siempre oímos y escuchamos de la misma manera, no podemos ver ni oír lo diferente y único”.

Es interesante cómo, por tanto, la posición de no-saber cuestiona el dualismo conocedor-conocido y alude a una actitud y creencia donde el/a terapeuta no posee información privilegiada y esto ocurre –como se mencionó antes- porque no puede comprender plenamente la experiencia vivida de otra persona. Por ello necesita mantenerse informado por el otro y aprender de ese saber experto.

Complementario a lo anterior está la posición de “incertidumbre” la cual refiere la voluntad de dudar, de poner en suspenso los discursos profesionales y también los personales (lo que sabemos o creemos saber); es una invitación a que los (as) terapeutas estén conscientes y abiertos a examinar y ser examinados con la finalidad de cuestionar sus formas de pensar, su conocimiento y cualquier dejo de menosprecio al conocimiento del/a cliente (Anderson, 1999).

Es que las creencias que cada persona posee son las estructuras de su vida. Cada ser humano vive inmerso en ellas y éstas sustentan su comprensión del mundo orientando el quehacer; es

su propia ontoepistemología, por ello, indiscutibles (Zlachevzky, 2017). Maturana y Varela (1984) argumentarían este punto desde la clausura operacional, ya que un sistema autopoietico reacciona ante el ambiente manteniendo su propia organización; por esta propiedad el sistema intercambia materia y energía, pero no información. Los sistemas autopoieticos reconocen solo aquellas influencias ambientales que permiten el mantenimiento del sistema (se les llama perturbaciones).

En el caso que se presenta se observará como la narrativa de la dependencia es resistida por la consultante como una construcción que no está dispuesta a incluir en la manera que se ve a sí misma.

Sumado a la clausura operacional, encontramos que las creencias que acompañan al sistema consultante no surgen de manera aislada, sino que emergen dentro de una época y una cultura determinada como un consenso social (Gergen, 1996). Entonces el/la paciente llega pensando que su vida debería ser como lo refiere la propuesta social (como una madre que está enamorada de su hija, a modo de ejemplo), y cuando no se logra sentir como cree que debiera sentirse es que surge el sufrimiento. Las creencias, dice, Ana María Zlachevzky “constituyen el estrato básico de la arquitectura de la vida” (Zlachevzky, 2017).

Por lo planteado, es que el terapeuta sistémico centrado en narrativas respeta las creencias, los usos en que la persona habita. Por ello, es un experto en hacer preguntas, en navegar en el mundo de significados del/la paciente sabiendo que su comprensión puede ser sólo una parte de ese viaje y desde exactamente esa posición, podría haber profundidades desconocidas. Y en ese viaje tratará de entender en qué se atrapó que decide venir a consultar y las consecuencias que esas narrativas tienen o han tenido en su vida.

### **5.5.2 Co-construcción del problema psicológico**

Para Ana María Zlachevzky (2015), la co-construcción del problema psicológico y la triada inseparable no es más que “una manera de sistematizar las conversaciones terapéuticas” (Pág. 77), la que surgen a partir de las palabras -refiere Ana María- de José Nuñez, quién afirma y que “siempre que hay un problema es esperable que el problema sea producto de la aparición no esperada de un suceso y la irrupción de una reacción afectiva displacentera”. Agrega además un tercer elemento: “la generación automática de una explicación sobre la naturaleza

problemática del suceso” (pág. 77) o “narrativa disfuncional” frente al sistema de creencias de quién consulta.

Cuando una persona asiste a terapia entonces, llega impulsado por una experiencia en alguno de los dominios de existencia en los que se desenvuelve, que trae aparejada una emoción (temple anímico) que no esperaba sentir y que de alguna manera lo perturba. Esa emoción, por lo general inesperada emerge desde el propio sistema de creencias de la persona y lo llevó a significar lo ocurrido de tal manera que lo perturbó.

En las conversaciones que sostienen terapeuta y paciente se encuentran en una danza que no es posible de ser ejecutada si ambas personas no participan de ella; las palabras del/a paciente y las preguntas o aseveraciones del/a terapeuta son las que construyen el problema psicológico y no sólo eso, sino que va “creando” esa realidad, la cual emerge en ese contexto en el cual existe esta participación conjunta. Esta realidad, nunca fija, va modificándose sientiendo retocada, acentuada, editada desde las circunstancias de la interacción terapéutica (Zlachevzky, 2012).

Harlene Anderson (1999) considera que la terapia no es otra cosa que una actividad lingüística, por tanto, los problemas son propios del contexto narrativo del cual derivan, y por tanto, sólo existen en el lenguaje (Limón, 2005). Como sostienen Rosenbaum y Dickman (1995), “cuando la experiencia es discordante con nuestros conceptos de lo que «debiera» ser o es, nuestros intentos de mantener la auto-imagen pueden resultar en síntomas psicológicos” (p. 8), o en experiencias que lleven a dudar de lo que las personas quieren hacer (Zlachevzky, 2012).

Todos los sistemas terapéuticos se distinguen por el desarrollo de un significado co-creado: “el problema”. Aquella interpretación co-construida de los significados que hace sufrir y tienen atrapado al sistema consultante (formado por todos los actores involucrados en la narración) (Zlachevzky, 2017).

Por último, es importante considerar que esta construcción conjunta jamás emerge desde el vacío, porque “nunca se escucha en el vacío; siempre el observador tiene pre-conceptos sobre lo que distingue” (Zlachevzky, 2012). Por tanto, en esta danza emergen las experiencias, historias, lo no dicho y lo dicho; todo lo que constituye a una persona y que es puesto al servicio de la conversación.

### **5.5.3 De-construcción de la narrativa (s) disfuncional (es)**

Los orígenes de la deconstrucción no sólo se encuentran en el trabajo de Derrida, sino que, radican en el pensamiento de Nietzsche, quien relativizó la centralidad de las verdades filosóficas y teológicas. Derrida en sus libros “L’écriture et la différence” y “De la grammatologie”, relativiza, con un espíritu nietzscheano innegable, las categorías absolutas, y desjerarquiza su importancia. Estos movimientos: detectar los fenómenos marginales, anteriormente reprimidos por un discurso hegemónico y descentralizarlos disuelven radicalmente la “verdad” absoluta, homogénea y hegemónica del discurso, es a lo que Derrida llama deconstruir.

El término mismo, “deconstructivismo”, es acuñado por Derrida derivado del concepto “destrucción” que Martin Heidegger definió como una técnica del pensamiento filosófico que revisa profundamente las terminologías establecidas en las humanidades.

Una linda metáfora presenta Krieger (2004) para representar lo anterior: “en la mira de Derrida, un paisaje pintado no se compone de campos, arroyos y nubes, sino, según la óptica deconstructivista, sólo de pinceladas sobre el lienzo que materializan signos; es decir, la representatividad de los elementos naturales del paisaje depende de la manera en que el pintor manipula los signos por medio de sus pinceladas y no de la realidad física del paisaje”.

Morgan (2000) refiriendo a las prácticas narrativas define la deconstrucción como el desarmar o revisar cuidadosamente las creencias y práctica que están fortaleciendo al problema. Y esta deconstrucción es posible, en el contexto terapéutico, en la medida en que los sistemas humanos son sistemas lingüísticos, generadores de lenguaje y de significado; por tanto, modifican la forma de narrar los acontecimientos. Por ello, la finalidad de la terapia es de co-construir en el proceso terapéutico una narrativa nueva, que emerja desde las propias creencias del sistema consultante, que elimine su sufrimiento o le permita abordar su problema de manera diferente (Zlachevzky, 2012).

Anderson (1999) complementaría lo anterior refiriendo que vivimos en y a través de las identidades narrativas que desarrollamos en la conversación, por tanto, nuestra identidad siempre cambia, tal como cambian los problemas dado que su existencia se aloja en el contexto narrativo (Medina, 2018).

Esta modificación en la narración ocurre cuando el ser humano conversa con otros seres humanos, y en tal danza su forma de significar no se mantiene estática, sino que va

cambiando, va ensayando nuevas significaciones y va moldeando su actuar de acuerdo a las perturbaciones que las palabras provoquen (Zlachevzky, 2017).

Gadamer lo refiere de la siguiente manera: “El esfuerzo por salir de sí hacia el otro, concediendo que quizá sea él quien tenga la razón, abre el horizonte esperado de un diálogo en el que siempre está presente la palabra y la presencia de los otros, aun de quienes nos precedieron y de aquellos que se pretende excluir de la conversación. Al conversar el ser humano trasciende su límite, se hace diálogo, se vuelve capaz de esperar comprender más, comunicar más” (citado en Aguilar et al., 2004).

El cambio en la narrativa, es enfática Ana María Zlachevzky (2017), sólo se produce en la medida que, en el encuentro con otra persona, se desencadenen cambios estructurales en el sistema neurobiológico. Maturana y Varela (1984) le llamaría perturbaciones. Y esos cambios estructurales se producen sólo si la biología lo permite. Las perturbaciones, de alguna estructura neurobiológica, son desencadenadas sólo por la aparición de ciertas palabras o acciones de otro. Tal perturbación genera un cambio en la forma de significar. El determinismo estructural de cada sistema permite o no que el cambio en las propias estructuras biológicas se produzca (Maturana y Varela, 1984) en función del consecuente acoplamiento estructural de la relación terapéutica.

#### **5.5.4 Artista conversacional: Improvisación y una mirada desde los recursos: relevando historias heroicas**

Las intervenciones de la/el terapeuta, sus preguntas, aseveraciones, su lenguaje para-verbal son contingentes al contexto conversacional y al contexto cultural que posibilita tales interacciones. Sin dejar fuera lo que la clausura operacional (Maturana y Varela, 1984: Zlachevzky, 2017) permite como modificación desde la biología. Todo lo anterior hace referencia a esta característica tan propia de la terapia, la improvisación. Ana María Zlachevzy, (2017) refiere que el rol del/la terapeuta es el de “un artista conversacional”, dónde su expertiz radica en la formulación de preguntas que buscan gatillas reflexiones alternativas y congruentes con el sistema de creencias; es que el terapeuta sistémico pregunta desde el no-saber buscando, como lo refiere Niklas Luhmann que a través de la

deconstrucción no sólo se destruye una narrativa disfuncional, sino también produce nuevos textos dónde el alivio reemplaza el sufrimiento (Krieger, 2004; Zlachevzky, 2017).

Y siendo aún más concreta, en relación a las particularidades de la historia de Celeste, se utilizaron movimientos terapéuticos<sup>11</sup> que se organizaron en la medida que transcurría la conversación.

Un par de ellos, que son parte de la mirada que entrega a los terapeutas la Terapia Sistémica Centrada en Narrativas y otras que fueron parte de la contingencia conversacional de la terapeuta. Surgieron en esta conversación sin que estuvieran mediados por una planificación, sino más bien con la improvisación a la que refiere Bradford Keeney (1992) en su libro: “La improvisación en psicoterapia”.

A modo de síntesis entonces, el primer encuentro estuvo planificado desde conocer a la persona más allá del problema (White y Epston, 1993) con la finalidad de comprender el dolor desde un evento que irrumpe “la organización de significados compartidos” (Zlachevsky, 2015, P.81).

El segundo elemento está en el reconocimiento y mirada centrada en recursos (White y Epston, 1993) se facilitó una re-escritura heroica de ciertos pasajes de la vida de la consultante desde una mirada que eleva, destaca, valora las maneras en que cada persona responde al sufrimiento. Ciertamente, este movimiento terapéutico no sólo facilita una comprensión nueva en relación a la historia del problema, sino además posiciona a la consultante desde un territorio diferente, White y Epston (1993) diría que aporta agencia personal (que podría ser traducido como autonomía o empoderamiento). Este movimiento, para algunos sería considerada una mirada ética, fue especialmente mencionado por la consultante como parte de lo que ella misma consideró le ayudó de este proceso.

Por último, si imaginamos la psicoterapia, como menciona Bradford Keeney (1992) en el contexto de una academia de interpretación artística, como disciplina vinculada fácilmente con el teatro, la música, la danza, la retórica. Una de las primeras exigencias a las que nos enfrentaríamos sería el convertirse en un artista, lo que implicaría dejar de personificar a otros y desarrollar un estilo de improvisación propio (Keeney, 1992. Pág. 15). Es inevitable pensar, al toparme con éstas ideas, en lo que Ana María Zlachevzsky (2011) ha insistido:

---

<sup>11</sup> Se utiliza “movimientos terapéuticos” desde la comprensión que Harlene Anderson refiere a “bailar con la incertidumbre” y Humberto Maturana complementa cuando conceptualiza al lenguaje como una “coordinación de coordinaciones”.

“Pienso que para ejercer como terapeuta es fundamental tener una postura clara de cómo cada quien comprende al ser humano y hacerse cargo de esa comprensión” (Pág. 6). Creo que es parecido a la idea de desarrollar un estilo propio a la hora de improvisar desde un instrumento musical.

La improvisación, según la describe la pianista de jazz Marian McPartland (en Lyons, pág. 174), incita a ser creativo con lo que uno sabe, o a hacer lo propio. Ya sea que esto signifique embellecer un tema musical en particular o alterar estructuras, secuencias, ritmos, melodías, significados y cursos de acción; la improvisación es siempre un modo de indicar las múltiples formas en las cuales un terapeuta participa en el proceso del cambio creativo (Keeney, 1992, P16). Y es justamente este manantial creador del arte, el viraje más espectacular en la psicoterapia, pues liberará de los brazos del medicalismo y el cientificismo, y conectará dulcemente a cada terapeuta con el arte de hacer preguntas, como diría Ana María Zlachevsky (2008), pero no cualquier pregunta, unas que gatillen en el sistema consultante reflexiones alternativas, congruentes con las creencias y modo de ver el mundo de ellos. Pues es, el quehacer terapéutico, visto de esta manera, inevitablemente: creatividad, sensibilidad, arte.

La improvisación, el arte del improvisar sería por tanto el tercer movimiento terapéutico fundamental en este proceso de psicoterapia y desde ahí, el uso de preguntas específicas, la utilización de metáforas comparativas, los resúmenes comprensivos, entre otras que serán referidos en mayores detalles más adelante facilitaron contingentemente el alivio del dolor que traía la consultante.

## **5.6 Co-construcción del problema psicológico, Intervenciones y Cambio de Narrativas**

### **5.6.1 Información general**

<b>Nº Sesión</b>	<b>Fecha</b>	<b>Lugar</b>	<b>Duración de la Sesión</b>
<b>Sesión 1</b>	05 de septiembre, 2016.	Box, Centro de Atención Psicológica de la Universidad de Valparaíso (CAPSI).	1 hora, 08 minutos y 21 segundos.
<b>Sesión 2</b>	12 de septiembre, 2016.	Box, Centro de Atención Psicológica de la Universidad de Valparaíso (CAPSI).	1 hora, 27 minutos y 9 segundos.
<b>Sesión 3</b>	28 de septiembre, 2016.	Box, Centro de Atención Psicológica de la Universidad de Valparaíso (CAPSI).	1 hora, 22 minutos y 8 segundos.
<b>Sesión 4</b>	13 de octubre, 2016.	Box, Centro de Atención Psicológica de la Universidad de Valparaíso (CAPSI).	1 hora, 36 minutos y 59 segundos.
<b>Sesión 5</b>	28 de octubre, 2016.	Box, Centro de Atención Psicológica de la Universidad de Valparaíso (CAPSI).	1 hora, 20 minutos y 54 segundos.
<b>Sesión 6</b>	10 de noviembre, 2016.	Box, Centro de Atención Psicológica de la	58 minutos y 31 segundos.

		Universidad de Valparaíso (CAPSI).	
<b>Seguimiento</b>	15 de diciembre, 2019.	A través de correo electrónico: Un correo enviado por la terapeuta, una respuesta por parte de la consultante y una respuesta final por parte de la terapeuta.	No aplica.

## **5.6.2 Co-construcción del problema psicológico, intervenciones y cambio de narrativas**

A continuación, se organizará la construcción del problema psicológico seguido de las intervenciones y el respectivo cambio de narrativas según cada dominio de existencia, con la intención de evidenciar el proceso.

### **5.6.2.1 Dominio de Existencia Madre-Hija y el Proyecto Vital**

En esta primera aproximación de co-construcción del problema psicológico es importante referir que los dominios de existencia de “Madre-Hija” y del “Proyecto Vital” se encuentran mezclados, por lo que se describirán de manera conjunta.

#### **5.6.2.1.1 Co-construcción del problema psicológico**

##### **5.6.2.1.1.1 La imagen de una buena madre: Ella lo hizo todo bien**

La consultante comienza explicando, en la primera sesión, cómo decide asistir a terapia, inicia entregando referencias acerca de la derivación del médico general, pero posteriormente

refiere un evento que interrumpió de tal modo su vida que decide solicitar hora (el “Z” en la construcción del problema psicológico).

Luego de ver una fotografía publicada en Facebook por una amiga, Javiera, en la cual escribe “estoy enamorada de mi hija”, la consultante piensa en todo el camino que ha recorrido su amiga antes de ser mamá: a. Una pareja de muchos años, b. Matrimonio c. Compra de una casa d. Compra de un auto e. Decidir tener una hija f. Sentirse enamorada de su hija.

Tal publicación contrasta la manera en que la consultante se ha sentido en relación a su hija, ella describe que: a. Conocía poco tiempo a su pareja (a los 4 meses deciden tener una hija) b. No lo pensó bien c. Nunca estuvo en sus planes ser mamá d. Quiere su vida de antes e. No es guaguatera f. No poner en Facebook: “estoy enamorada de mi hija”.

### **Se cita transcripción para especificar lo anterior:**

T: ¿Te gustaría hablar de eso ahora... o prefieres no explicarlo...? entiendo que puede ser difícil... sólo pensarlo...

P: Si quiero... tengo que hacerlo... **Siento que toda mi vida hubiera cambiado...** yo creo que por eso el médico me dijo que viniera...

T: ¿Qué vio él? O ¿Qué hablaron que crees que lo hizo recomendarte que vinieras?

P: Es que cuando estaba en la sala de espera, ella (se refiere a Estrella) se puso a llorar... y yo... no sabía qué le pasaba... no se calmaba... (**se le quiebra la voz**) yo... estaba sola... **me puse a llorar** mientras la trataba de... la movía pa’ que dejara de... llorar... y... ahí salió justo alguien a llamarme... yo estaba colapsada... (...)

T: ¿Eso fue para un control?

**P: Si, fue como a la primera semana de haber nacido... tenía días...**

**T: ¿Ahora tiene?**

**P: 28 días...**

T: Pequeñita...

P: Si...

T: ¿El médico... entonces... te preguntó qué te pasaba?

P: Si... **le dije que no quería ser mamá... que nunca quise...** no sé porqué se lo dije... le dije que ahora no sé qué hacer con esto (**se le quiebra la voz**)... o sea...

con ella... porque **yo no la quiero cerca... pero siempre está cerca... es que yo la cuido todo el día... sé que esto suena mal... pero de verdad yo no quería... (llora) le dije que lloraba en todas partes o me paso el día acostada llorando... que... era algo que no podía controlar... que era como impotencia... porque no sé cómo hacer para que no llore... ni cómo... no sé... (...)**

T: él (refiere a Sebastián, su pareja) quería ser papá...

P: Él quería ser papá... entonces, ya... **no lo pensé bien** y dije “Démosle no más y... quizás no va a ser tan difícil”... Y no, no... es cuático...

**T: ¿Y hoy día está siendo difícil...?**

**P: Sí... desde el primer día... incluso, antes de parir...**

T: He escuchado hablar de lo difícil que es... ¿qué fue lo difícil para ti?

P: Sí... **es que fue un cambio grande...** me fui de mi depto... que ahí... tenía todo a mi pinta ¿cachay? Todo lo que quería... me costó caleta encontrar... un lugar así... me fui por problemas de plata... y tuve que irme a vivir con el Sebastián... y él vive con sus papás... y fue cada vez peor... ahí... **estaba sola... no podía moverme, porque tenía reposo en la última parte del embarazo... y eso... no sé... me empezó a deprimir... pensaba todo el tiempo en que yo no quería esto... que yo quería mi vida de antes... lloraba mucho... podía estar todo el día así... el Sebastián no me entendía... sentía que nadie me entendía...**

T: ¿Hace cuánto... empezaste a vivir con el Sebastián?

P: Pucha... a los 5 meses... de embarazo... porque empecé a tener complicaciones... pero... aunque les decía al Seba... cuando... llegaba del trabajo... él no estaba ahí en todo el día...

**T: Y, ¿esto empezó a pasar desde el cambio de casa? ¿Lo de la soledad? ¿de sentirte incomprendida?**

**P: Si... más o menos... aunque se puso peor... como a los 7 meses... porque ahí ya no podía moverme nada... y en la casa todos trabajan... y yo no hacía nada... (...)**

T: Estabas muy sola con esa pena parece... lejos de tu lugar seguro y parece que no era muy fácil para Sebastián entenderte...

P: Es que yo misma no me entendía... hasta ahora no entiendo cosas que me pasan...

T: ¿Hay algo... algo... en especial que te cueste... que sea difícil... de... entender?

P: Es que es como si fuera otra persona... a veces pienso **(se le quiebra la voz)**... que me estoy volviendo loca...

T: ¿A ti misma te cuesta entender entonces lo que ocurre cuando aparece la pena... la angustia? Tanto que es como si no fueras tú...

P: Es que pasan cosas... **(llora)**

T: Parece que es hasta difícil pensarlo...

P: Si...

T: ¿Es pensar en una persona desconocida?

P: Si...

T: Y, ¿qué fue lo que hizo esa persona en los días más difíciles?

**P: (Llora)... se pegaba... se rasguñaba... se golpeaba la cabeza... en la muralla...**

**T: ¿Se rasguñaba las piernas?**

**P: Si... y la cara al principio... también...**

T: ¿Sabes por qué hacía esas cosas...?

P: Porque... eso... **la hacía olvidar el dolor...**

T: Había escuchado eso antes... entonces... es... ¿Por qué estaba sufriendo?

P: Porque no quería pensar...

T: ¿En que no quería pensar?

P: En muchas cosas... yo... **en mi vida... (se le quiebra la voz) la de antes... en mis planes... cuando me ponía a pensar en eso (llora)... no quería vivir más...** porque... era difícil todo...

T: Parece que te da penita recordar esos días...

P: Si...

T: ¿Aún hay de esos días?

P: Sí...

T: ¿Recuerdas cuándo fue el último... de esos días... difíciles?

P: Si... **cuando decidí... pedir hora...**

T: Recuerdas que estaba pasando...

P: Es que me cuestiono muchas cosas, porque, por ejemplo, **yo no soy así de ser guaguatera, pa' decir así, ¡Ay!, no sé po'...** “Estoy...”, ponerlo en Facebook, **“Estoy enamorada de mi hijo”**, no sé...

T: Entiendo...

P: Cosas así... **“Me siento enamorada”, no soy así po'**, ¿cachai? Igual he subido unas fotos porque me preguntan mucho por ella, entonces...

T: ¿Cómo es eso?

P: La Javi... una amiga... **ella, lo hizo todo bien... un pololo de muchos años... se casa... y después, la casa, el auto y decide tener una hija... ella sube cosas... siempre...**

T: **¿Ella subió una foto de su hija escribiendo eso... “estoy enamorada...”?**

P: **Si...**

T: ¿Pensaste que para ti... es diferente?

P: Muy diferente...

T: ¿Y te gustaría sentirte como ella?

P: Si... ¿quién no? **Lo hizo todo bien...**

Z:	Ver la publicación de una fotografía en Facebook de una amiga en dónde escribe “estoy enamorada de mi hija”.
X:	“No siento lo que una mamá debería sentir por su hija”.
Y:	Angustia, culpa, tristeza.
Propuesta social:	Las madres se enamoran de sus hijos/as.

### 5.6.2.1.1.2 Aquello que perdí: La libertad

Inmediatamente después de lo referido anteriormente, se intenta entender cómo era la vida de la consultante, previo al embarazo, periodo en el cual ella refiere estar “felizmente sola” y a partir de ello intentar comprender la tristeza asociada a lo que ha perdido.

A continuación, se cita la transcripción:

P: Entonces como que **nunca me sentí así... mamá po' ¿cachai? de querer ser, de querer ser mamá, de tener una familia. Siempre me vi más libre, más sola, en pareja a lo mejor, pero más... con mi vida de otra forma...**

T: ¿De qué forma?...

P: Yo estaba viviendo sola de hecho, tenía mi apartamento, todo bien, y frente a estos cambios, eeh... también dejé de trabajar por dedicarme a la tesis (...) **Sola... y felizmente sola... no era como, “¡Oh! Estoy sola!”, no. Pa' mí desde el día uno fue felicidad estar sola...**

T: **A ver... cuéntame un poco cómo era eso que dices como “felizmente sola”, ¿qué estabas haciendo en ese tiempo que te hacía tan bien?**

P: **En ese tiempo estaba estudiando, estaba, bueno... ya estaba egresada, estaba... haciendo pa' iniciar la tesis, la práctica, estaba trabajando... trabajé en un café, trabajé de inspectora, estaba trabajando en cualquier cosa, mi mamá igual me aportaba... Y libre po', sin pareja, soltera, tranquila de estar sola, tranquila de no estar con el Juan Carlos (ex pareja que ella refiere como violenta), aunque con el Juan Carlos quedamos bien, en amistad, pero contenta, así como feliz, me sentía feliz en ese momento... Libre de muchas cosas.** Nunca me asustó vivir sola, dormir sola era rico... así como no hacer nada de repente, nadie me iba a decir si tenía una taza sucia ahí, daba lo mismo... yo la lavaba. **Yo era responsable de mí misma y no tenía que rendirle cuentas a nadie... (...) No tener todas esas cosas hoy en día, todos estos cambios, me hacen como que hoy día quizás tener una crisis de sentirme como superada por muchas cosas...**

T: ¿Cómo con qué cosas?

P: No sé... como **haciéndome cargo de esto (se refiere a Estrella, su hija), también... o sea, de la bebé,** porque me cuesta po'...

T: ¿Qué es esto de “hacerse cargo”? ¿Qué te imaginai' cuando dices como “tengo que hacerme cargo”?

P: **Es la dependencia que ella tiene absoluta de mí... y yo siempre he... a mí como que siempre he tenido un rollo con que dependen de mí ¿cachai? No me gusta... me ahoga... Y ahora ella... depende por completo de mí, sólo de mi... Eso... me ahoga...**

T: Intento imaginarme qué es lo que te ahoga...

P: **Nunca me deja... siempre está cerca... en todo mi día... está ahí... si me baño, llora hasta que de nuevo tengo que estar ahí... no tengo una vida (se le quiebra la voz)...**

T: **Entonces el ahogo tiene que ver con que en este tiempo no puedes estar sola... ¿Cómo antes... en tu departamento... como me decías recién?**

P: **Si... siempre pienso en eso...**

T: **Es como si estuvieras extrañando algo...**

P: **Mi libertad... es que... la dependencia que ella tiene a mi... me ahoga...**

T: Me imagino que hay cosas que son bastante más obvias, como su necesidad de comer, ver que se duerma, que este bien... son como esas cosas, ¿o son otras cosas?

P: Es un todo... está lo básico, como también... Aún que ella molesta nada casi... pero igual...

T: No po'... si ya lleva todo este rato súper piola además...

P: **No, si no molesta mucho... pero soy yo la que está molesta quizás, soy yo la que está... disconforme... soy yo la que no quiere esto (se quiebra la voz) Ella, bueno, menos mal que no molesta tanto, sino sería más difícil...**

T: Es un sol esta guagua...

P: Sino estaría peor...

T: ¿Molesta con qué estai'?

P: **Con... extraño, yo creo, que mi vida pasada... como que tengo un duelo ahí con eso, como que no acepto lo que pasa ahora, me cuesta como aceptar eso. No**

**quiero que suene mal, pero no quiero nada de esto (se le quiebra la voz)...**

Aunque lo quise, y quiero al Sebastián y todo, pero...

T: Claro. Eso entendí yo... como que el Sebastián ha sido como una persona súper especial, como que es un hombre súper distinto a todos los hombres, que te... además te has sentido súper segura con él, incluso en momento donde has tenido que hacer cambios, ha sido buena su compañía...

P: Sí... aunque ahora, en este minuto, igual... hasta yo me cuestionado irme de la casa, así de radical... a ese punto... **yo por mi me iría sola... ni siquiera me llevaría a ella... quiero volver a mi vida de hace un año atrás (llora) y no puedo... no quiero vivir todo lo que estoy viviendo hoy...**

T: Y, ¿qué tendría... ese lugar... al que te gustaría escapar?

P: Mi espacio... hacer lo que quiera... tocar con mi banda... trabajar y dejar de trabajar cuando quiera... mi libertad... **pero... ¿qué hago con... esto? ¿con ella?**

T: Te estás preguntando muchas cosas difíciles hoy día...

De manera complementaria cito la primera carta de proceso en relación al motivo de consulta:

“Finalmente, me cuentas que hoy has decidido venir a conversar conmigo por lo difícil que ha sido para ti desde el día 1 el tema de ser mamá. Dijiste que has estado preguntándote muchas cosas y que **te has sentido superada haciéndote cargo de la bebé por la dependencia que ella tiene hacia ti. Dijiste que extrañabas tu vida y que estaba siendo difícil aceptar tantos cambios**, que quieres a Sebastián, pero hoy todo está siendo muy difícil” (Extracto primera carta, Anexo 8).

#### **5.6.2.1.2 Intervenciones**

##### **Intervención 1: Comprensión**

Mientras Celeste narraba sus explicaciones respecto a lo que ha estado viviendo se realiza la primera intervención, la cual busca entender qué cambió en su vida, considerando aquello que hoy no tiene y ha perdido y qué sería lo que la ahoga de su nueva vida. A modo de

ejemplificar se realizan preguntas para entender afirmaciones como “felizmente sola”, “hacerme cargo” y “ahogo”.

### **Intervención 2: Traer al presente. No soy la misma que cuidaba a mi mamá.**

En la segunda sesión del proceso se retoman ideas que a la consultante le quedaron dando vueltas, posterior a la conversación. Frente a eso, el primer tema que Celeste considera tiene relación con sus padres y las pocas posibilidades que ha tenido de conversar el tema sin tener que estar preocupada de cuidar. Mayoritariamente lo ha hablado con su mamá, lo que impedía su propia revisión.

A continuación, cito transcripción:

T: Me dijiste que te había quedado dando vueltas todo... ¿cómo fue...?

P: Si, como... como traer a la mesa todas las ideas... algunas ya pasadas por ejemplo... no sé po... **no hablaba hace tiempo... de mis papás por ejemplo...** (...) No guardado porque me pase algo... sino porque... (...) el tema de mis papas porque no lo hablo mucho de eso con nadie...(..)

T: Y, cuando ocurrió ¿pudiste conversarlo con alguien...?

P: Ehh... si... o sea... la... como en la vida lo he conversao'... como no sé po... con parejas por ejemplo... (...) pero **el tema del divorcio... todo eso lo viví más... con mi mamá... lo conversábamos con ella... todo el tiempo...**

T: mmm (asiente)...

P: También **para ayudarla a ella po... (...) Para que ella liberara también...**

T: Pero ahí... parece que tú estabas más... como desde otra posición... ¿Cómo... **intentando ayudarla a ella?**

P: **Si... too' el rato...**

T: ¿Cuidándola? ¿enseñándole?

P: Fue como más... **desde otra postura... (...) no a... a cuanto a... cosas más... (...) la ayudaba a ella... (...) no estaba para mí... estaba para ella... siempre...**

T: **¿Cómo con... la Estrella... hoy?**

P: Si... como con ella... (guarda silencio)

T: ¿Se parece?

P: Si...

T: ¿En qué se parece?

P: **En que tengo que cuidarlas... que dependen de mi...**

T: **Y eso puede ahogar... especialmente... si... eres pequeña, ¿no? Cuando intentabas cuidar a tu mamá... tengo la impresión que no eras muy grande... ¿o si?**

P: **No... era niña...**

T: **Y cuando uno es niña... es cuidada por los grandes... no tiene que cuidarlos... porque tan pequeña uno no tiene tantas herramientas...**

P: **Si... (se le quiebra la voz)**

T: **¿Será que tener que cuidar... a la Celeste... hoy... te recuerda a esa niña sin herramientas cuidando... a su mamá?**

P: **(Llora)... Si... quizás... sea eso...**

T: ¿Quieres un poquito de agua?

P: Si... por favor...

T: ¿Me quieres contar... cómo es que aparece la pena?

P: **Me acordé... de... cuando era niña... y... trataba de cuidar a mi mamá... me asustaba con mi papá ahí...**

T: **Entiendo... eran momentos para asustarse...**

P: **Aún está el tema ahí... de mis papás... es algo que no hablo mucho... pero está ahí...**

T: **¿La conversación pasada entonces... te hizo pensar en estas cosas...?**

P: **El tema, si... el tema que me quedó dando vuelta... tal vez todo eso está revuelto... todo enredado... siento con la Estrella lo que siento... sentía de chica... eso de... del tema del miedo... el miedo y lo que me provoca como mi papá...**

En la intervención la terapeuta pregunta si el cuidado que hoy la ahoga se parece a ese cuidado y responsabilidad que la consultante ha tenido durante gran parte de su vida respecto de su mamá. Observar las similitudes entre ambos cuidados y responsabilidades facilita también observar las diferencias, en este caso, el tiempo transcurrido el cual implica

herramientas y aprendizajes que Celeste no tenía de niña y que hoy si posee. Eso cambia el escenario.

En esta intervención se alimenta la autoestima y habilidades de la consultante a la hora de relacionarse con su hija, lo cual es contrario a la experiencia de “debilidad” y “vulnerabilidad” que ha estado sintiendo.

### **Intervención 3: Entender qué cambió, qué perdió**

En la sesión 3, volviendo al Motivo de Consulta, se indaga respecto a los significados contruidos en torno al concepto de “responsabilidad” y de “ser Peter Pan”.

A continuación, se cita transcripción para observar lo anteriormente referido:

T: ¿A qué te refieres con el tema?

P: El jue... mira, ha habido como todo un proceso porque al principio, **el primer mes, era la guagua... era la Estrella específicamente, no aceptaba... no la quería cerca...**

T: ¿Qué te pasaba con la Estrella?

P: Porque me afloró todo lo que yo no... **yo no quería ser mamá, nunca quise ser mamá... como de mis planes... de la vida que yo tenía planeada... entonces afloró todo eso de que yo no quería esto... no la quería a ella... cerca de mí... pero dependía de mi... (...)** Entonces como... **era difícil ver a la Estrella ahí como... “Es mi hija...”**

T: ¿Cómo decirlo... así como reconocerte como mamá?

P: Sí, **de hecho yo no le digo hija a ella, le digo Estrella, “Gato”, cualquier cosa, “Gato chico”... No sé, le digo cualquier nombre... pero nunca así “hija”... La molesto, le hacemos memes, todo como un poco para... liberar la tensión** y Sebastián ha sido un apoyo en eso...

T: Pero ¿A qué te refieres con la tensión? Trata de...

P: La tensión... dar teta todo el día al principio que era muy caótico... dar teta todo el rato... doloroso además, con los pezones sangrando... con el dolor de la cesárea, cachai que la cesárea...(…) por eso te puse ahí (se refiere a WhatsApp), no puedo caminar rápido, por eso... todavía no puedo ¿cachai? Eeh... (…) **entonces ahí aflora esto de “¡Ah! Pero si yo no quería ser mamá por esto”, yo no quería pasar por esto...**

T: O sea, tú esto lo habías pensado antes los motivos...

P: Sípo'... **y que no quiero hacerme cargo, no quiero tener una responsabilidad que es un hijo ¿cachai?**

T: Pensaba... en lo que conversamos la vez anterior... es que has pasado **harto tiempo cuidando a tu mamá... y también me decías que llevas poco tiempo siendo libre... entonces... para mi tiene harto sentido... que sientas el peso de la responsabilidad porque es algo que tu conoces de alguna manera...**

P: Sípo'... **si hasta ahora yo le ando diciendo a mi mamá que se libere de cosas... que todavía le complican... o se culpa... es súper culposa... pero ahí sale de poco...**

T: Tal vez... una diferencia que yo veo... **no sé si estás de acuerdo en esto... es que cuando comenzaste a cuidar a tu mamá... eras una niña... como... sin muchas herramientas... y esa personita es diferente a quién eres hoy... porque has aprendido... has vivido...**

P: Ahhh... sípo'... **si... he aprendido hartas cosas...**

T: Entonces... es posible que el peso sea diferente... digamos... **porque ahora podrías tener más fuerza... ¿qué crees tú?**

P: **Que sípo'... es súper diferente... porque he vivido (ríe)... pero igual... Es que es muy fuerte todo esto de ser mamá (...)**

T: Entonces, por una parte, era el dolor físico, por otra parte, también la responsabilidad que implica tener una hija...

P: Sí... sí, porque yo soy muy... poco **responsable...**

T: **¿A qué te refieres con la responsabilidad?**

**P: A pesar de todo, yo soy “Peter Pan”, tengo mi lado, no... no quiero crecer... por un lado...**

T: Ya... ¿pero nos podemos quedar un ratito en esto?

P: Sí...

T: Pero ¿me puedes explicar, por ejemplo, **¿qué sería crecer, qué es ser “Peter Pan”?** (...)

P: **no soy tan... soy responsable, pero soy muy viajera... viajera en el sentido que estoy en una cosa, me aburro, me voy a otra, me voy a otra... y tengo la libertad de hacer lo que quiero... (...)** De moverme... porque soy muy activa. Me gusta estar aquí, allá, acá, en todos lados, haciendo lo que... (...)

T: **¿Qué es lo que te gusta de Peter Pan fuera de la libertad? (...)**

P: Eeh... **Tiene que ver con la responsabilidad. Por ejemplo, esas responsabilidades así como de... como de papá y mamá po’, de estar... de tener que estar trabajando ¿cachai? Yo a veces me daba vacaciones... (...)** No me gusta, no... me gustan las cosas independientes ¿Cachai?

#### **Intervención 4: Comprensión de la pérdida**

A partir de las explicaciones de la consultante se realiza una devolución en la cual se intenta expresar, por parte de la terapeuta, la comprensión que ha conseguido respecto de la pérdida que ha sentido respecto de su vida pasada.

A modo de ejemplificación, se cita transcripción:

T: Por una parte, pensaba... o sea, en el contexto de esto que estamos hablando recién, de... a ver... Es que no creo que te haya tocado una vida fácil, para serte sincera... pero sí creo que esta palabra, que a mí se me ha quedado pegada como de las cartitas (referencia a las cartas de proceso)... **Creo que eso es algo que te costó sudor y lágrimas... el tema...**

**P: ... de la libertad**

**T: ... de la libertad...**

**P: Sí...**

**T: Tú no llegaste a la libertad, como que tú no naciste como colibrí (referencia a su amigo Francisco, ella lo llama colibrí) ¿cachai?**

**P: No...**

**T: ... como que tú te encontraste con un colibrí que te inspiró a volar...**

**P: Mmm...**

**T: ... y que ese... y de alguna manera, no sé... el Francisco, gracias Francisco...**

**P: Sí...**

**T: ... por su paciencia, por su generosidad al enseñarte estas cosas, pero siento que ese proceso de, tú decías de estar... decías como amarrada, dominada al Juan Carlos y estaba como este pajarito dando vuelta hasta que la Ale puede salir... Entonces siento que esto de haberle sentido como el gusto a la libertad fue algo que fue difícil pa' ti po'...**

**P: Sí...**

**T: ¿Cómo no te va, hoy día, a hacer ruido, a molestar decir: “¿Qué esta pasando con esto que me costó tanto?”?**

**P: Como que llevo muy poco siendo libre, por decirlo así, pa' caer de nuevo en una dependencia ¿cachai? De que alguien dependa de mí... Porque yo igual me siento relativamente libre... Trato en lo posible de... “Estoy bien, estoy bien”, y después... pero igual es can... uno se cansa. Cansa ser mamá en la noche... a mí eso me cansa. No me gusta mudar y tengo que mudar ¿cachai? Y el Seba, como tiene una pega que tiene que estar todos los días acá en la Plaza Sotomayor a las 7:30 de la mañana, no lo puedo estar molestando en la noche... O sea, podría... pero sé que necesita dormir... (...) Yo igual... pero yo puedo dormir, quizás... todos piensan eso, que podría dormir en el día y todo... pero no puedo...**

T: No pasa...

P: No... Estoy todo el día, 24/7... (...)

T: Eso pensaba, que justo entre el Juan Carlos hasta que el Francisco fallece, este espacio... es como que tú fuiste así... aspirando la libertad ¿cachai? (...)

P: **Sí... y luchando con la religión de mi mamá por ejemplo...**

**T: Por supuesto...**

**P: ... que ella siempre me estaba diciendo “Que Dios va a venir”, jajaja...**

T: ¡Mira! Esto empezó antes po' Ale, este... el Juan Carlos, que a lo mejor te puede, te pudiste haber sentido más restringida, pero esta parte con el Emilio (primer pololo), cuando tú me decías, “No sé por qué pololié con él”, pero como que fueron los primeros pasos que tú diste de una manera como... estratégica. A mí me parece que es como súper estratégico eso... que encontraste como un pololo que creía lo mismo pero que **ese pololo te permitió como ir abriéndote caminos hacia esa libertad, que a lo mejor todavía no le ponías nombre, como que empezai como a descubrir cosas...**

P: **Sí... de todas maneras...**

**T: ... A mí lo que me pasa cuando te encontrai' con el Francisco, más que encontrar ese ser sabio, y esto es una interpretación mía, como que yo siento que te encontraste a ti...**

**P: ... O algo que anhelaba, de niña, ser ¿cachai? Y que no... que la religión no me permitió así de simple...**

T: Durante mucho tiempo...

**P: Sí... No, no permitía. Yo siempre me sentí distinta, nunca me sentí tocada por el Espíritu Santo, jaja... esas cosas que siempre decían que se desmayaban, que hablaban en lengua, no sé, cuestiones así... (...)** Jamás... jamás yo sentí nada... tengo unas creencias, por supuesto, tengo respeto también a esa fe, no lo cuestiono, **sí a la enseñanza... (...)** dictadoras...

T: ... que eran difíciles, que te fueron como encasillando... como robándote un poco eso que tú estabas buscando...

P: **Claro, como que estaba en un contexto muy dictador, todo el tiempo...(...) muy esclavizante, de mucha violencia, entonces no te permite volar po', entonces yo, quizás, el tema de Juan Carlos tuvo que ver con el tema, también, de volar, de salir de la casa, de... vivir con Juan Carlos fue salir. No importa, ya, tenía que vivir, a veces, cuestiones pencas, pero estaba fuera de la casa, afuera de otras cosas que eran, quizás... los dos lados eran difíciles, pero donde Juan Carlos, por lo menos, no era mi papá, no era mi mamá y Juan Carlos... no sé po', ya... filo no más po'. Era otra cosa, pero... yo creo que por ahí tiene que ver el aprendizaje con el Juan Carlos y después... me fui a vivir sola...**

A modo de complemento un fragmento de la carta de proceso:

Te pregunté qué era ser Peter Pan y me contaste que eso significaba tener 15 años y **no quieres crecer, no querer responsabilidades, esas de mamá y papá, esas que te obligan a trabajar y no tener vacaciones cuando quieres...** Es que te gusta ser una viajera, estar de un lugar a otro. Así también es con la música [...] **Te comenté entonces que entendía que te había costado sudor y lágrimas conseguir tu libertad,** que en un momento te encontraste con un colibrí -Francisco- que te inspiró a volar... y que hoy por supuesto que sería difícil ver esa libertad tan querida por ti “puesta entre paréntesis” por este momento de la vida (Extracto tercera carta, Anexo 10).

#### **Intervención 5: ¿Por qué no Peter Pan? Y una metáfora acerca de enamorarse.**

Hacia el final de la conversación la terapeuta interrumpe con una pregunta que busca abrir posibilidades respecto a manera favorita de vivir que ha tenido la consultante. Para ello busca comprender cuál sería el problema que tiene su forma favorita de vivir en el contexto actual.

A modo de ejemplificación se cita transcripción:

T: Y es por eso mismo Celeste, que yo me... yo a lo mejor seguidamente te voy a hacer estas preguntas y mira, otra vez me quedo como con una pregunta al final **¿Por qué no Peter Pan? ¿Cuál es el problema de ser Peter Pan hoy día?**

P: Sí... yo creo que lo sigo siendo... cuando estoy sola en la casa, jajaja...

T: **¿Por qué hay que dejar de serlo?**

P: Sí po'... y lo quiero seguir, o sea... no quiero como, en un momento te mencioné... yo quiero seguir haciendo mis cosas, mi vida, o sea, una cosa es la Estrella y otra cosa soy yo... Y claro, lo que me está afectando hoy en día, ha sido como... bueno, desde el principio el tema como más concreto...

T: Con ella...

P: ... mudar, hacer cosas, decir, “¡Oh! Es mi hija”, no sé...

T: Como de reconocernos...

P: Claro...

T: Tú eres mi hija, yo soy tu mamá...

P: Claro... como es de, “¿Quién eres tú?”, jajaja...

T: Jajaja...

P: Cosas como esa... pero ahora no, eso ya está más, más aceptado... sí... ya tengo un apego con ella, la abrazo, es distinto... la siento más cercana...

T: Disculpa que te interrumpa ahí Celeste... pero tengo... como que me dan ganas de decirte algo. Hay mamás... **hay personas en el mundo que innatamente se enamoran de la gente, otras personas que se enamoran distinto. Una cosa es como el amor a primera vista y otro es el que se enamora del amigo ¿Has cachado? Que tienes un amigo mucho tiempo y de repente te empezai'... como que le empezai a encontrar algo, “Está guapo”...**

**P: Algo tiene...**

T: ¿Por qué te pongo ese ejemplo...? (...) es porque no hay ni un... **yo sé que esto es un cliché, pero no es que una forma sea buena y otra mala ¿cachai? Si no que, de hecho, creo que una es más consciente que la otra, desde mi punto de vista... no de la profesión... porque en el fondo eso que hiciste tú fue preguntarse (...) “¿Quién eres tú?, ¿quién soy yo...? Mira, ¿cómo vamos a hacer esto?” ¿Cachai? Es como distinto a decir, “Ya, me enamoré”, y... ¿cachai que no pensai’ en el paso a paso? Sólo te enamoraste...**

**P: Claro... no, eso más consciente...**

Es interesante lo que ocurre luego de la pregunta, ya que la consultante de inmediato refiere que podrá continuar haciendo las cosas que a ella le gustan, posibilidad que inicialmente no existía. A modo de complemento un fragmento de la carta de proceso:

Cuando llegamos a esa parte, te pregunté: ¿por qué hay que dejar de ser Peter Pan? ¿Dónde está el problema con ser Peter Pan? **Dijiste entonces que estabas clara que querías seguir haciendo tus cosas**, dijiste que veías a la Estrella y a ti como algo diferente, algo que no era tuyo pero que dependía de ti (Extracto tercera carta, Anexo 10).

Por otra parte, la metáfora que se utiliza respecto del enamorarse a primera vista y el enamorarse de un amigo facilitó la incorporación de la construcción de las relaciones como un proceso distinto para quien y la idea de consciencia cuando se trata de una relación dónde hay conocimiento. Esto permite que la consultante le otorgue un valor al proceso que está viviendo con su hija, considerando que está conociéndola y que están construyendo una relación poco a poco.

Para complementar, un fragmento de la carta de proceso:

“Entonces conversamos de las diferentes maneras de relacionarnos. Te puse el ejemplo del amor a primera vista y quienes se enamoran de su mejor amigo. Te comenté además que creía que pocas personas hacen este ejercicio que tú estás haciendo hoy, de reconocer quién eres, quién es la Celeste y cómo quieres que sea esta relación. Dijiste que esta forma la encontrabas más “consciente” y yo estuve y estoy ¡¡muy de acuerdo contigo en eso!!” (Carta, tercera sesión, Anexo 10)

Por último, en la sesión de cierre, la consultante refiere lo siguiente:

**T: Me imagino que esta habilidad tuya, de tomar decisiones prácticas o de ver cómo decidir... puede ser algo súper importante pa’ ti con la Estrella...**

**P: Si... claro... en un futuro... cuando ella converse, no sé... incluso de antes, de ahora desde guagua...**

**T: ¿En qué cosas crees que te puede ser útil o importante?**

**P: De la manera de tomar decisiones... eh... no sé... como el hecho de hacerme cargo de ella, como ella es mi hija... de con más autoridad...**

**T: ¿Este conocimiento te ayuda a estar con más autoridad?**

**P: Claro, claro... así como que ya no me complico de cambiarle un pañal en la noche... antes me cansaba, no quería, me daba lata, ahora no... bien... si el Seba me ayuda, bien sino, bien... ¿pa qué me voy a complicar la existencia? Porque a la Estrella eso la alivia, también ella percibe [...]**

La sesión de cierre es importante pues ahí se encuentra una narrativa distinta en la cual, las obligaciones cotidianas están separadas del agobio inicial dónde el dolor y la culpa queda excluida, he incluso es capaz de decir: “hacerme cargo de ella, como ella es mi hija... con más autoridad” y que cambia su pañal porque ve que eso a la bebé la alivia. Algo que habría sido muy difícil de referir en la primera sesión.

### 5.6.2.1.3 Cambio de Narrativa

#### Cambio de Narrativa 1: No quiero ser la clásica mamá.

El cambio de narrativa en el cual se observa una diferencia significativa en la forma de significar la experiencia para la consultante en el dominio de existencia Madre-Hija que ha estado entremezclado con el Proyecto Vital se sintetiza en la afirmación: “No quiero ser la clásica mamá”. En seis palabras la consultante refiere su nueva posición, una que se distancia de las formas tradicionales basadas en la fuerza de la propuesta social y alimenta el valor más relevante de su vida: la libertad de vivir como desea vivir.

Para ejemplificar se cita la transcripción:

T: Tu esto ya lo habías identificado... tú estabas viendo que esto estaba pasando, ¿cómo identificaste eso? ¿qué cosas viste en ese momento?

P: Me sentí como... más... me sentía muy mal... me sentía muy diferente ...(...) Pucha, yo no lloraba nunca... entonces... de un día pa' otro empecé a llorar... ¿cachay? Después, lo que te conté de los goles y de los rasguños... a mí nunca me había pasado... ni en la adolescencia como emo que tuve... Y ahí me asusté... dije: “algo pasa”...(...) **estaba en la casa todo el día... dependiente de que me traigan, que me lleven pa'llá... que me lleven pa'cá... muy cansada también... todavía la Estrella... (...) todavía no le daban el relleno... entonces... ella también lloraba mucho, demandaba mucho...(...)** Todo el día con la teta... **entonces era como bien... estresante po... yo leía... hoy día en la mañana... que era un artículo que decía... ehh... daba... hablaba sobre el tema de la lactancia...** como de los niños ¿qué es mejor? Mejor darle teta así, deprimida... (...)

T: ¿Qué decía?

P: **Que el relleno ha salvado muchas vidas... ¿cachay? La fórmula... como que tampoco la cuestión... es terrible... a veces las mamás emocionalmente están súper mal y presionadas a dar teta... porque... lo natural... y tener que dar teta... y too'... te esclaviza po... y también te... te joden un poco psicológicamente... de tener que hacerlo así... que esa es la única forma... que no hay más...**

**T: Tenía la misma palabra, la misma frase en la cabeza... como si hubiera sólo una forma de hacer las cosas... (...) Y ahí... se quedan apretadas, aprisionadas... como: “esta es la forma y si no la hago puede salir todo mal”...**

P: Claro... a parte... que uno está vulnerable...

T: Por supuesto...

P: En eso... como que todo lo tomas y lo absorbes de otra manera...(...) **Entonces... ahí... yo me sentí atrapada en eso... yo pienso que eso me pasaba... estar atrapada en que había que hacerlo de esa manera... uno se siente culpable igual...**

**T: ¿A vivir como otros?**

P: Si... después me fui liberando...

T: ¿Cómo pasó eso?

P: Decía... ya no tuve parto natural... ya, filo, no lo tuve... no me voy a quejar toda la vida porque tuve cesárea... ¿cachay? O sea... no, no me siento como esas mamás que tienen cesárea y que dicen: “ahh... no tuve un parto, me siento mal...” ¿cachay? O, o, o que no dan teta y se sienten angustiada porque no dan teta...

T: A ti esas cosas no te están pasando...

P: No, ahora no me pasan... antes si...

T: Tú notas esa diferencia... “a mí no me está pasando como a otras mujeres”...

P: Claro... tiene que ver conmigo no más... no es por un tema de ser mamá... ¿cachay? No me urge ser la clásica mamá que no da teta... y se siente pésimo... ¿cachay? Porque no lo hace... no, no, no me... no siento emociones negativas al respeto... trato de verlo... como algo... que... es mi proceso... es mi... forma de criar... es lo que... un poco... se han dao' las cosas así... ¿cachay? (...)

T: mmm (asiente)... Celeste, disculpa que te interrumpa... es que en un momento... dijiste muchas cosas juntas... que las hubiera querido anotar todas... pero están en la grabación... emm... pero dijiste... partiste diciendo: “no me urge ser la clásica mamá”...

P: mmm (asiente)...

T: Y dijiste: “esta es la forma en que se ha dado” y empezaste hablar hartas cosas en las que yo estoy de acuerdo... pero quiero saber ¿qué te pasa al escucharte así? pensando en que... hace... creo que fue la conversación anterior... yo en un

**momento te pregunto: ¿cuál es el problema de esta forma tuya... de existir en el mundo... de pensar la vida...?** No sé si te lo dije así... (...) pero te preguntaba y tú me decías: “es que los otros”... (...) Y hoy día... por ejemplo, me encuentro con una Celeste que dice: “no me urge ser la clásica mamá”... pero, quisiera saber **¿qué te pasa a ti al escucharte hablando de esta manera?**

**P: Ehh... como... ya... he liberado... como que he ido ya... aceptando ciertas cosas... trabajando otras... como digo haciéndome cargo... creo que me he hecho cargo de estas cosas... de todo...**

T: ¿Cómo... como es esto de hacerse cargo?

P: En lo concreto... no sé po... por ejemplo... el tema de venir a sesiones...

T: mmm (asiente)...

P: Buscar ayuda psicológica... creo que... lo físico y lo psicológico van, van de la mano... o sea... yo me podría haber quedado... fajá todo el día... y... pero no trabajando... lo que me pasa psicológicamente... yo creo que influye mucho... (...)

[Comentario: Refiere muchas maneras en que se ha hecho cargo].

T: Has leído... has tomado decisiones... y parece que estás decisiones... ya sea... porque en algunas se ha incluido el Sebastián... pero otras han sido tuyas... te han estado haciendo sentir mucho mejor...

P: Si po... y también... es todo un tema... porque venir para acá... también implica... mamá, ¿cachay?... Cristian... (...) retomé la música... también... (...) quedé adolorida (ríe)... pero igual lo hice... entonces ya el sábado de nuevo... retomo mis ensayos...

**T: Y ¿cómo ha sido esto de retomar esos espacios... que tengo la impresión que son... estos espacios que siempre han sido muy tuyos?**

**P: Si...**

**T: Cuando tú me comentabas... mira... esta era mi vida antes... un poco... hoy día lo que veo... como si hubieras estado dando muchos pasos...**

P: mmm (asiente)...

T: No sé bien cómo sacaste la energía pa eso... a lo mejor ahí puedes contarme... pero...

P: mmm (asiente)...

T: Parece que algo ocurrió... que tu empezaste a tomar pasos... como a ordenar cosas y decir: “haber... salgo... aquí...”... empezaron a pasar cosas...

P: mmm (asiente)...

T: Como si hubieras ido recuperando espacios... tuyos...

P: Si... la exigencia... sin daño diría yo...

T: ¿Cómo?

P: Sin daño ni abuso... así como decir... exigente... no ser así: “no, ya me tienen que cuidar a la Celeste...” no (ríe)... no, no... lo pido de una manera... de... explico... como me he sentido... ¿cachay? Le explico, trato de dar un buen argumento... ¿cachay? De porqué vengo para acá, ¿cachay? Porque necesito estar bien... para que ella también esté bien... (...)

## **Cambio de Narrativa 2: Un legado: Alguien creyó en ti**

Por último, se realiza una intervención a modo de vincular esta experiencia a la herencia que ha dejado una persona significativa para la consultante, la persona que le ayudó a consolidar la libertad como un eje y motor de su vida, Francisco.

Michael White (1988), en su escrito “Diciendo hola de nuevo: la incorporación de la relación perdida en la resolución del duelo” refiere cómo se encuentra a las personas significativas luego de su muerte en el legado, aprendizajes, herencias y esperanzas que han otorgado en vida.

Se observa lo anterior en la cita de la transcripción:

T: Yo creo que (...) **la Celeste que yo veo hoy día... es súper distinta a la que yo vi la primera sesión...(...)** Y tampoco ha pasado tanto tiempo...

P: No po... no po... **la Estrella cumple dos meses recién el sábado...(...)**

T: ¿Sabí qué Celeste... no sé si es el momento para decírtelo... (...) y tú me decías... todos estos ciclos de último tiempo... han sido como breves... y yo te he dicho que hay imágenes de las historias que me has contado que a mí se me han quedado... una es de tu tocando batería... y la otra es de ti en tu departamento... con Francisco sentado... yo me lo imagino así... como mirando... y diciendo...

P: Así, tal cual...

T: Y tú me decía y que ese día... **te había dado la impresión que él decía: “ella está lista”**

P: **mmm (asiente)... sí... claro...**

T: Y yo, Celeste, no sé porque he pensado... (...) que ese gesto... **es como que estabas lista para todo...**

P: **mmm (asiente)...**

T: **Como si él de alguna manera... hubiera estado animando a dar este paso...**

P: **mmm (asiente)...**

T: **Tú te la vas a poder...**

P: **mmm (asiente)... sí... yo de verdad siento que él siempre está... él siempre creyó en mí...**

**T: ¿Es lo que te hubiera dicho si hubiera estado aquí... “tú te la vas a poder”...?**

P: Si... mmm (asiente)... **eso habría dicho él... si...**

T: Y me queda súper claro porque ha sido tan rápido... tú me explicaste, en síntesis la cantidad de cosas que has hecho... desde antes del embarazo...

P: mmm (asiente)...

T: Tú nunca te quisiste quedar en las nostalgias...

P: No po...

T: Pienso que de alguna manera este pedazo de camino hubiera sido un ánimo de él...

P: mmm (asiente)...(...) claro... si po... si eso... me quite una etiqueta... de cómo ser mamá... de, de, de la embarazada... de la puerpera... de todo el asunto...

T: Caricaturas...

P: Claro... entonces... a mí no me gusta quedarme en eso po... ¿cachay? **Yo creo que en eso... soy única... o sea... cada una tiene su historia... entonces... hay cosas que obviamente... son parecidas, a todas nos crece la guata...(.)** Aún así... **a todas nos crece distinto...(.)** antes era un poco más estructurada... no quería como... desayuno, todos los días lo mismo... ¿cachay? **Como que un poco igual estaba media toc en el embarazo... porque me... porque quería cuidarme... no quería que me pasara nada ni a mí ni a la Celeste...**

**T: Estabai preocupada de cuidarla a ella...**

**P: Claro, estaba muy ahí... pero... ahora como que soy más flexible... ¿cachay?** Con algunas cosas... también ayuda... tampoco la estructura... te jode un poco... si es que estai muy metida ahí po... así que ahí me empecé hacer cargo... y todavía estoy en eso...

Para complementar lo anterior, se cita la carta de proceso:

Y te comenté que al verte así de bien recordé a Francisco, cuando sentado en el sillón con su gesto te decía: “ella está lista”, **como si él hubiera sabido que podías con todo, también con esto.** Es como si él te hubiera estado animándote diciendo: “da este paso tú te la vas a poder”. Como si el desmayo del Sebastián fuera un mensaje, como si él hubiera sabido que ibas a salir más rápido de lo que viniera.

## 5.6.2.2 Dominio existencia pareja

### 5.6.2.2.1 Co-construcción del problema psicológico

La primera hipótesis de trabajo se entiende desde el dominio de existencia pareja y el evento que irrumpe en la vida de la consultante posterior al nacimiento de su hija Estrella comienza al ver a Sebastián acompañado del control y la exigencia.

El evento que interrumpe la vida de la consultante ocurre durante la primera sesión, momento en el cual Sebastián su pareja comienza a llamarla, previo a la hora de cierre, apurando su salida. Lo cual incomoda a la consultante y lo refiere en la sesión.

Z:	Llamada de Sebastián mientras Celeste se encuentra en la sesión para que salga rápido.
X:	“Estoy viviendo la relación de mis padres”, “Estoy en pareja con alguien como mi papá”.
Y:	Miedo.
Propuesta Social:	No debemos estar con parejas violentas.

La emoción displacentera que surge en Celeste en este dominio de existencia es el miedo y éste surge a partir de ver a su pareja, Sebastián, acompañado de la “exigencia”, del “control”, lo cual trae el recuerdo de una larga historia de violencia entre sus padres.

La narrativa disfuncional que acompaña al miedo podría ser: “estoy viviendo la relación de mis padres”, “Estoy en pareja con alguien como mi papá”.

La intervención realizada en dicho contexto fue distinguir la historia de su padre separada de su historia de pareja y entender la abstracción de las palabras “exigencia” o “control” desde los hechos concretos. Frente a eso la consultante entrega detalles, respecto de lo que ella conoce de su pareja, lo cual le permite entender la exigencia y el control desde este dominio de existencia y desde la persona que es y ha sido Sebastián.

Citaré de manera sintética la conversación para una mejor comprensión:

T: ¿Molesta con qué estai'?

P: Con... extraño, yo creo, que mi vida pasada... como que tengo un duelo ahí con eso, como que no acepto lo que pasa ahora, me cuesta como aceptar eso. No quiero que suene mal, pero no quiero nada de esto (se le quiebra la voz)... Aunque lo quise, y quiero al Sebastián y todo, pero...

T: Claro. Eso entendí yo... como que el Sebastián ha sido como una persona súper especial, como que es un hombre súper distinto a todos los hombres, que te... además te has sentido súper segura con él, incluso en momento donde has tenido que hacer cambios, ha sido buena su compañía...

P: Sí... aunque ahora, en este minuto, igual... **hasta yo me cuestionado irme de la casa, así de radical... a ese punto... yo por mi me iría sola... ni siquiera me llevaría a ella... quiero volver a mi vida de hace un año atrás (llora) y no puedo... no quiero vivir todo lo que estoy viviendo hoy...**

T: Y, ¿qué tendría... ese lugar... al que te gustaría escapar?

P: Mi espacio... hacer lo que quiera... tocar con mi banda... trabajar y dejar de trabajar cuando quiera... mi libertad... pero... ¿qué hago con... esto? ¿con ella?

T: Te estás preguntando muchas cosas difíciles hoy día...

P: Claro... **Incluso me he cuestionado con él po' (haciendo referencia a su pareja)**, así como... porque nosotros llevábamos cuatro meses cuando quedé embarazada...

T: Ya...

P: Y de ahí, fue otra etapa, el amor y todo lo que querai', pero no sé... ponte tú en la intimidad, ya... murió... porque yo tuve que... reposo absoluto...

T: ¿Desde cuántos meses tuviste reposo absoluto?

P: De los cinco meses...

T: De los cinco...

P: Y todavía... ¿cachai? Entonces, igual esa cuestión igual lo pone... irritable... **de repente, como que ha hecho como... como que se ha comportado como papá de repente, conmigo... y a mí eso me está chocando... porque yo no quiero un papá, o sea... ahí está, (vibra el celular, es su pareja llamándola)... jajaja... Entonces...**

T: ¿Quieres contestar?

P: Sí... yo creo porque... le voy a contestar también...

T: Sí, dale...

P: (Habla por teléfono) Está afuera...

T: Perfecto...

P: Entonces, esas cosas como que... me pasa que no me pasaban hace tiempo, de sentir como ese respeto y ese como... miedo a que no se enoje, a que salir... “Ah, ya... cinco minutos”, ya, tengo que salir... Eso me está pasando con él hoy en día... que no me pasaba cuando estaba recién pololeando, no me pasaba nada, de hecho, yo era más fuerte, quizás yo me sentía más fuerte que él...

T: Más fuerte que él...

P: Y yo lo ayudé harto pa' que él se empoderara, límites y toda la cuestión y ahora yo le digo, “Ah, psicólogo por un día”, porque... se las da así de... entonces, **esa actitud como que me está molestando hoy en día...**

T: O sea, si te entiendo bien, por una parte, están todos los cambios que son propios de haber dejado una vida, de hecho, tú le pones como la palabra, como un duelo de una vida que te hacía muy bien, que te sentías súper bien, como que habías conseguido, como que esa fue la idea que me quedó, con Francisco conseguiste como elaborar lo que había pasado con Juan Carlos, queda como todo ese cambio que es como bien natural de las mamás, pero ¿sabí' qué? Esto que dijiste al último me permitió comprender mucho más lo que te está pasando hoy día con Juan Carlos... con el Sebastián... (...) **Cuando dijiste que él se ha puesto como en una postura de papá y que es la primera vez que te está, que está surgiendo como el respeto y el miedo a que no se enoje... Hoy día, es como si te hubieran puesto en una relación que a ti... que te trae otros recuerdos...**

P: Sí...

T: ... **que no son tan fáciles...**

P: Claro, entonces eso me está generando... Por ejemplo, con la Estrella po', no sé po', mi mamá me decía el otro día que fue testigo de una cosa... Entonces me dice, "**¿Por qué le preguntai'?, si tú soi' la mamá**"... **Porque yo le pregunté a él, "Le doy de mamar ahora", porque él la tenía en brazos, la tenía amarrada en una cuestión...**

T: ¡Ah! Entonces tenías como que pedirle que la sacara...

P: Claro... Entonces... y **yo igual me pongo tensa al preguntarle a veces, entonces ahora me estoy... antes no me daba cuenta de eso, ahora... hoy en día me doy cuenta de eso... de que estoy en una... me está generando miedo él... Y como que incluso ya no quiero... Se lo quiero plantear de hecho esto, que no me gusta esa actitud gruñona que tiene...**

T: De hecho, es curiosa la forma... es que creo que tu forma es súper... como que a mí me hace mucho sentido como tú lo decí' po', así, **que te está dando... que tení' que respetarlo y miedo a que no se enoje y te dan ganas de irte de la casa, por eso es que, a mí al menos, me pasa como si recordaras otra historia...**

**P: A mi papá po'... porque me pasaba exactamente lo mismo, yo me iba de la casa... por eso...**

T: Por eso que hoy día... Entonces pareciera que hoy día (...) el Sebastián **está haciendo algunas cosas que te están recordando otra historia... (...)**

P: Claro... Entonces esas cosas... Incluso ahora que me llama ¿cachai? Ya me pone tensa... si ya...

T: De hecho, te iba a decir que, si te parece, en esto, que es la última... segunda parte de la conversación, podríamos retomar en la próxima para entender bien...

P: Sí...

T: ... cómo era el antes, el después, cuáles fueron los cambios que te complicaron, y también un poco lo que está pasando ahora, que apareció en esta última parte...

P: Sí...

T: Pero no quisiera despedirme sin preguntarte cómo ha sido esta conversación pa' ti, cómo te has sentido, si hay algo, a lo mejor, que te vayas pensando, no sé...

P: Como más... como ir ordenando información, como ir sacando del estante algunas cosas, ir recapitulando otras... como ir armando un poco...

T: Como ordenar un poquito...

P: ... el rompecabezas, **porque hay cosas que no puedo hacer po', o sea, que definitivamente antes yo podía, frente las dependencias de alguien o de algo... cortar, una pega... “¡Ah! Chao, no...” Acá no puedo. O sea, puedo... pero ¿cómo socialmente? Horrible visto po', sería la peor persona de planeta...** Como yo le digo al Sebastián, o sea... yo tengo este pensamiento, yo le digo al Sebastián no es que me esté haciendo un favor porque la tenga un rato (...) Que él me esté esperando acá afuera, es porque es papá, no porque me está haciendo un favor a mí también, entonces... pero, aun así, igual me pone tensa...

T: Sí...

#### **5.6.2.2.2 Intervenciones**

##### **Intervención 1: Recordando otra historia.**

En la primera sesión, a partir del surgimiento del dominio de existencia pareja, se realiza una intervención la cual intenta mostrar cómo existen similitudes entre la relación con Sebastián y la relación con Gabriel, el padre de la consultante. Y como a partir de esas similitudes actitudinales aparecen cuestionamientos y emociones similares que se asocian a estar repitiendo la historia de violencia de sus padres.

En la segunda sesión Celeste describe sus reflexiones luego de considerar las similitudes en las relaciones, a lo cual ella denomina: “proyección”.

Para contextualizar lo ocurrido se citará la transcripción:

**T: ¿Y te hizo pensar en algunas cosas... haber... al menos tocado ese tema...? ¿Me dijiste que te había... como hecho pensar? [...]**

**P: El tema, si... el que quedamos como idea de... del tema del miedo... el miedo y lo que a mí me provoca... como mi papá [...] en el fondo como que lo proyecto... en otra... en, en las parejas [...] por ejemplo con el Sebastián [...] me viene a buscar pero está apurao' y empieza a exigir... lo hablé con él [...] le dije [...] tiene muchos años de profe en el cuerpo y eso lo hace ser así [...] yo lo he visto hacer clases y él es de los profes que son exigentes... su forma es así... exigente, detallista... (...)**

**T: ¿Y tú le estabas tratando de mostrar que estaba haciendo alguna de esas cosas contigo? [...]**

**P: ¡Claro! cuando me apura por ejemplo... pa' venir pa'cá [...] él es bien comprensivo, a veces tiene un carácter un poco tenso por lo mismo, porque está todo el tiempo manejando... y eso es estrés... en base a su forma de ser que se potencia [...] su forma exigente... y el tema de la independencia nuestra... él trabaja mucho por eso...**

**T: [...] Alcanzamos a conversar [...] de lo dedicado que él estaba a trabajar [...] para que pudieran independizarse [...]**

**P: Claro... un tema que prefiere ir a trabajar... no porque no me quiera a mí, sino porque eso nos va ayudar...**

La narrativa inicial significa a Sebastián como un hombre controlador y exigente parecido a su padre, luego de las reflexiones de la consultante ella logra ver las diferencias entre ambos y refiere un cambio de narrativa dónde Sebastián es significado como un profesor exigente y detallista, dedicado a trabajar duro por la independencia de ambos. La comprensión a la que la consultante llega respecto a su pareja, Sebastián, es que él está preocupado de trabajar por la independencia que eso les otorga a ambos. Y esto coincide con el motor de vida de Celeste, su preciada libertad (en la casa de los padres de Sebastián, ella siente que pierde su intimidad). Esa nueva explicación, por tanto, es totalmente coherente con su sistema de valores y creencias de la consultante.

La intervención estuvo dirigida a comprender desde lo concreto las historias, no desde la abstracción que implican nuestras interpretaciones; eso facilitó la distinción entre Sebastián y su padre. Sumado a lo anterior, la conversación que ambos tienen contribuye a conocer las intenciones que guiaban a Sebastián y eso la alivió.

A partir de la comprensión de los motivos por los cuáles la consultante decide tener una hija con Sebastián, surge, como parte de los argumentos similitudes entre Francisco y Sebastián. A partir de ello, la consultante refiere una nueva inquietud, la cual se podría sintetizar en la narrativa disfuncional: “Estoy con Sebastián, pero en realidad quiero estar con Francisco”, “Estoy buscando a Francisco en mis otras relaciones de pareja”.

Z:	A partir de similitudes entre Sebastián y Francisco.
X:	“Estoy con Sebastián pero en realidad quiero estar con Francisco”, “Estoy buscando a Francisco en mis otras relaciones de pareja”.
Y:	Culpa.
Propuesta social:	No se debe buscar a una pareja en otras relaciones.

A modo de contextualizar se cita estrato de la transcripción:

T: ¿Cómo es que deciden esto de ser papás ustedes... (...)

P: Con el Cristian... ehh... no sé un día... ya, yo quiero ser papá... y yo le dije... que es el primero... que yo nunca en la vida quería ser mamá... (...) Pero dije... “igual me lo he cuestionado”... como contigo me lo he cuestionado...

T: No te había pasado antes...

P: No... entonces él me dice...

T: ¿Qué te hizo cuestionártelo con este hombre? (...)

P: Por lo buen papá que yo veía que era con su hija... con su sobrina... y con los niños... porque él tiene un imán de niños... (...) De buena familia también... en el sentido también... de la crianza... eso...

T: ¿Qué te hizo pensar eso? ¿Qué te hacía pensar como en tu... conversaciones internas?

P: Como que ella iba a estar bien... independiente de que yo esté o no esté... ¿cachay? Entonces... eso... como que me da tranquilidad... como que va a estar en una buena familia...

T: Como es esa forma en que lo dices... me llamó la atención... dices: “independiente que yo esté o no esté”...

P: Claro... porque la vida es frágil... (lo refiere a partir de la muerte de su amigo) (...)

T: ¿Qué estas cosas que me dijiste me hicieron entender porque con él... porque decidiste con él... (...)

P: Con el Seba... emm... pero aquí **se nos abre toda la historia con Francisco... que no alcanzamos a conversar... (...)** Están entrelazados un poco... yo decido después que a él le da un... no sé si te comenté... esta lipotimia que le dio... (...) Cuando se desmayó... (...)

T: ¿Qué te pasó con eso... del desmayo?

P: Ehh... **no sé sentí como que... también iba a morir en un momento...** me recordó mucho al Francisco... (...) **entonces como que eso me hizo... valorar otras cosas... y como que... y que si era tiempo... si iba a ser mamá... si quedaba embarazá... porque también yo... no sabía si iba a poder quedar embarazada... (...)**

T: O sea... tu decisión tuvo... muchas cosas... o sea, dijiste... (...) viene como de buena crianza... cría bien a su hija... tiene un imán con los niños... tengo la impresión... incluso tú lo dijiste la vez pasada... decíay' él es como un alma... como pura... limpia... algo te pasó con este gahio que te sentiste super bien, súper cómoda...

P: Claro...

T: Pero además se aparece esta historia... como el desmayo... justo ahí estabai' tu...

P: Claro... **entonces dije... como que no... cosas tan así como... que no... que si no está... quede un pedacito de él... por lo menos... en algún momento... una cosa así... porque con el Francisco me pasó...**

T: mmm (asiente)...

P: Porque con el Mario yo una vez pensé que estaba embarazá...

T: Ya...

**P: Y después cuando murió, imagínate... ¿que ganas de haber estado embarazada en ese momento!... ¿cachay? Que no estuve...**

T: ¿Te acordaste de esto...

P: Claro...

T: En ese momento?

P: Claro... me acordé de eso... y como que... y ahí le dio sentido... si quedo, quedo...

T: O sea, esta decisión... tuya... fue súper potente po... (...)

T: ¿Cuál era el significado que tú le diste? ¿por qué le quisiste poner ese nombre? (a su hija)

P: Ehh... como te comenté la otra vez sobre lo loco que me pasó... como que yo sentía que iba a tener... al Francisco...

T: mmm (asiente)... como que venía un pedacito de él...

**P: Claro... una parte de él... como la vida... después de la muerte... la vida... ¿cachay? Como ese sentido le di... (...)**

T: Me contaste cosas... que tenían que ver primero parecidos entre Francisco y el Seba...

P: Si...

T: Pero además... de... de que cosas te fijaste de cómo él era con los niños... etcétera, etcétera... y por último este tema del desmayo...

P: Si... (...) o sea... en un momento... **uno igual como que anda buscando... parecidos...**

## **Intervención 2: Buscando valores versus buscando personas.**

Cuando la consultante refiere que tenía una mezcla entre Francisco su amigo y Sebastián su pareja dado que en ambos encontraba similitudes, surge el cuestionamiento y la culpa, por ello se realiza una intervención se ejemplifica en la siguiente transcripción:

**P: Siempre decía no quiero caer en la comparación del Francisco y con el Sebastián no fue así, había cosas que se parecían, pero yo sabía que no, no...**

**T: Claro, es que pensaba cuando dices esto último que... no sé bien cómo decirlo... es que a veces llegan ciertas personas a la vida de uno y te gustan esas cosas...**

P: mmm... (asiente)

**T: Y no sé... y uno puede pensar y leerlo como si uno las anduviera buscando, pero a veces uno encuentra cosas que le gustan y las quiere para la vida... un poco...**

**P: Si po... también... es súper válido...**

**T: Claro... como a eso iba... porque cuando, por ejemplo, uno dice... “no quería caer en la comparación” o “no quería buscarlo” ¿por qué no? ¿por qué no ibas a querer buscar esas cosas si te habían hecho tan bien?**

**P: Si po... eso me hace sentido...**

**T: Esa es mi pregunta... como... que injusto no buscarlas si te habían hecho tan bien... claro que las ibas a seguir buscando... claro que iba a ser parte de ti todavía...**

**P: Si... eso es bakan... no lo había visto así porque... uno siempre como, te dicen: “no, no andes comparando”, “no, no andes haciendo esto”...**

**T: Es como... pensaba... estoy segura que si hubieras visto alguien que se pareciera a Juan Carlos... habrías dicho aquí no...**

**P: Claro...**

**T: Porque estás comparando...**

**P: Claro...**

**T: Porque tienes una historia que te dice “¿sabí qué? esto no me hace tan bien”...**

**P: Claro...**

**T: Y no te vas por ahí... pero acá ¿qué pasó? Que encontraste cosas que te habían hecho súper bien, de hecho, lo anoté por ahí porque me encantó como lo dijiste... dijiste algo que te hicieron cambiar rotundamente lo que eres hoy como persona...**

**P: Si...**

**T: El Francisco vino a ti... a traerte tantas cosas...**

**P: mmm... (asiente) claro, tanto en vida como en muerte... tanto en la vida con él como en la muerte me hizo hacer cambios...**

Lo que ocurrió en esta intervención primero fue explorar los estados intencionales asociados a la elección de pareja, los motivos por los cuales Celeste se interesa en Sebastián. A partir de eso, se distingue los valores de la persona. Afirmar que alguien busca características y valores en alguien, no implica estar buscando a una persona particular, en este caso, no es lo mismo pensar en que la consultante está buscando en sus relaciones de pareja a su “amigo” que falleció a que a ella le importan ciertas características y valores en la vida, por ello, sus parejas podrían coincidir en poseer tales principios.

Esto validó, por tanto, la elección que Celeste realiza en su pareja.

Para complementar cito una carta de proceso:

Te pregunté “¿cómo es que decidieron ser papás?” [...] en dónde descubrimos juntas que habías encontrado similitudes entre Francisco (tu amigo no-amigo) y Sebastián, entre ellas esto de ser niño (no inmaduro, sino del alma pura, confiable), que te hacía sentir importante y lo amoroso, además me contaste que es un buen papá y que tienen un imán especial con los niños. Y eso fue importante para ti porque te hizo pensar que la Celeste estaría bien estuvieras tu o no. Esa frase, te dije, me llamó la atención. Me contaste entonces, acerca de tu aprendizaje de lo frágil que es la vida desde la historia con Francisco.

Volvimos a la pregunta, Sebastián en un momento te dice que te ama y que quiere ser papá y que además sabía que era contigo, tú nunca habías pensado en ser mamá hasta que lo conoces a él. Pero esto no fue una decisión sino hasta un desmayo que tiene Cristian en la micro. Tú estabas ahí y sentiste que podía morir. Me dijiste que recordaste la historia de Francisco, que no querías vivirlo otra vez y que si eso ocurría querías que quedara un pedacito de él contigo. Frase que aún hoy me parece muy potente [...] Y es a partir de esas historias decides ser mamá.

## **5.7 Estado del proceso y seguimiento**

Se acordó una sesión de seguimiento, la cual tiene la finalidad de conocer si se ha mantenido la sensación de bienestar, además se acordó, en coherencia a la profesión de la consultante,

conversar acerca de la forma de intervención desde la Terapia Sistémica Centrada en Narrativas con la finalidad de triangular con la experiencia de ella las hipótesis del problema (xyz).

El seguimiento no fue posible por distintos motivos, todos ellos principalmente con la coordinación de horarios. Finalmente se contactó telefónicamente a la consultante y se acordó enviar una carta final de proceso, para ver si efectivamente la hipótesis transversal (que no había sido conversada) se construyó en coherencia con lo experimentado por ella.

Cito la última carta de proceso:

No importa cuántas veces re-lea las transcripciones o las cartas de proceso (los resúmenes que revisábamos sesión a sesión, ¿te acuerdas?), me he encontrado en todas aquellas veces con “La Libertad” como ¿tu motor de vida? ¿tu bandera de lucha? ¿tu horizonte? ¿tu legado? ¿cómo lo llamarías tú?

Lo que entendí es que no importa en qué escenario de tu vida en el que vuelva a transitar (gracias a las transcripciones y las cartas) y no importa con qué personaje nos encontremos tu comodidad o incomodidad tendrá relación a si ese escenario o esa persona alimentan o no alimentan esa libertad que sin duda te ha costado tanto construir y cuidar. Permíteme ser más clara.

En el tiempo en que fue el proceso de terapia (¡en el 2016, imagínate!), estabas en pareja con Sebastián y justo en ese tiempo él comenzó a tener acciones que “te restaban movimiento”, que te “presionaban”, “te apuraban”. Él comenzaba, me decías tú, a “exigirte” y que esa exigencia finalmente te recordaba otra historia. La historia de tus papás. Entonces te empezaba acompañar el miedo, el respeto. ¿Te acuerdas?

Ahí puedo ver tu libertad de acción, de decisión disminuida y de inmediato surge la incomodidad.

Luego aparece Estrella en tu vida, que en ese tiempo (cuando yo la conocí) no tenía ni un mes de nacida, ¿te acuerdas? Y la dependencia que ella tenía de ti era algo que

no te acomodaba y para ser más justa, fue un tiempo bien difícil para ti. En este punto surgió una idea para mí que no pudimos conversar en ese momento.

Vi la dependencia que Celeste tenía como la dependencia que, de muchas maneras, tu mamá tuvo de ti. Dependía de tu protección, de tu cuidado, de tu defensa, incluso en el tiempo que fue el proceso de terapia, tú la ayudabas a distanciarse de ideas que le había dejado la iglesia que le impedían estar tranquila con su pareja. Entonces, tal vez, esa sensación de incomodidad que tenías respecto de la dependencia que la Celeste tenía de ti, podría ser el recuerdo de esa historia. De tu mamá dependiendo de tu cuidado.

Recuerdo que me decías que te sentías “adulta, siempre adulta”, ¿habrá sido por eso? ¿Por haber tenido un rol más parecido al de mamá con tu mamá? ¿habrá sido de cierta forma porque tu mami no tuvo cerca de su propia mamá? Disculpa si estas preguntas puedan sonar poco sensibles, especialmente porque escribiendo no puedo notar tus reacciones.

Tal vez al nacer Estrella, sin darnos cuenta, te recordaba la historia de la relación con tu mamá, tú siempre cuidando de ella.

A partir de eso pensé que entiendo que haya sido tan relevante tu “amigo” que partió, tu “amigo” “el sabio”, porque no sólo te aceptaba tal como eres, sino que además alimentaba tu libertad, tanto con sus consejos y alientos como con su forma de vivir.

Por todo lo anterior creo que cerca de ti querrás personas que no sólo aprendan lo importante que es para ti que no te obliguen hacer cosas o a seguir un camino obligatorio, sino que esas excepcionales personas que consiguen mostrarte nuevos espacios para ser libre. Y seguramente quién haga lo contrario, te hará sentir muy mal contigo misma y con tu propia vida. Te hará dudar de ti.

Ella respondió a través de un mail, inicialmente explicando a grandes rasgos todo lo que ha ocurrido luego de la última sesión y además incluye en su respuesta algo que explica mejor la hipótesis que tiene la terapeuta.

Cito el mail de respuesta:

“Tengo que trabajar en cuanto a mis debilidades e inseguridades que tienen que ver básicamente con distorsiones cognitivas de mi imagen que me hacen tener momentos complejos, pero cada día intento tener una buena actitud frente a eso ... sé de dónde viene todo, estilos de crianza, sentir que crié a mis padres adolescentes...” (Anexo 14)

Celeste concluye que criar a sus padres adolescentes es lo que construyó su vida, ya sea porque aprendió de sus valores (cuidar a otros) o porque se opuso a ellos (la libertad).

### **5.8 Vínculo terapéutico y persona del terapeuta**

Me parece que de los elementos que se observaron en la persona del terapeuta actuando en este proceso, sin lugar a dudas el más importante tiene que ver con la comprensión. El iniciar el proceso terapéutico desde el conocimiento de los estados intencionales asociados al genograma proveyó, de aquella arcilla para construir hipótesis, pero más que todo esto, esto facilitó una comprensión de una manera a la consultante distinta y más profunda. Es un comentario que la consultante refiere en la sesión de cierre, es que se sintió entendida. Por tanto, es un aspecto coincidente tanto en la apreciación de la terapeuta y de la consultante. En relación a las cartas de proceso, éstos ayudaron a triangular la conversación; fue una manera de chequear se estaba entendiendo lo que la consultante quería decir. Aun cuando esto ya era un gran aporte al proceso terapéutico, las cartas de proceso además posibilitaban la edición de la historia.

Por otra parte, que exista un foco en las emociones, en los momentos donde se percibe dolor, culpa, rabia en las conversaciones, permite observar una señal de pausa. Una señal que dice: “ve más lento”, no necesariamente, intervenga. Sino un momento para indagar qué le ocurre a la consultante en ese territorio.

Por último, la mirada centrada en recursos, que fue otro de los elementos que la consultante refirió, elemento que estuvo presente durante todo el proceso de terapia, sea el genograma o cualquier historia que surgiera; eran éstos una posibilidad de escribir historias heroicas. En ese sentido, coincide con la parte final de la conversación con Celeste, que ella termine

diciendo que creía que estas habilidades que encontró en la terapia le ayudarían en la crianza de Estrella.

En síntesis, la comprensión y respeto por el sistema de creencias o, mejor dicho, la onto-epistemología del sistema consultante me permitió encontrar la arcilla para la escultura, en vez de tantear diferentes materiales. La terapeuta sabía qué palabras calzarían en la historia favorita de la consultante, en la que ella querría escribir. Esto no hubiera ocurrido sin conocer antes, a la persona separada del problema.

## 6. RESULTADOS

### 6.1 Sesión de cierre y seguimiento: Retorno a la libertad.

En la sesión de cierre se utiliza el cuestionario de historias de procesos.

Los aspectos que la consultante destaca dentro de su proceso son:

#### **Inicio del proceso:**

Refiere que inicia este proceso sin querer ser mamá, distante con el tema, arrepentida de la maternidad, de su decisión.

#### **Estractos seisión cierre:**

“Ehh... cuando la Estrella tenía un mes ahí era tenso todo... porque me sentía muy adolorida... muy... como cansada, no queriendo ser mamá... media distante con el tema [...] en ese momento de la vida, me recuerdo muy cansada [...] con ella, conmigo misma, con el tema de la apariencia, también ese era un tema [...] en algún momento me arrepentí de... todo ¿cachay?... decía: “chuta, ¿pa qué quedar embarazá tan pronto? Nos alejamos con el Sebastián como pareja [...] eso en el primer mes estuvo como: [...] **me sentía como triste, me sentía sola, me sentía fea, no sé... un montón de situaciones... pensaba que no sé... que no iba a retomar mis cosas en mucho tiempo [...] me tiraba más abajo...** [...]

#### **Respecto de los cambios o momentos significativos:**

Refiere que desde la segunda sesión tuvo todo el tiempo “insigth”, menciona el momento donde se reforzó el humor de la consultante. Refiere haberlos dicho en cada sesión pero que en este momento no recuerda particularmente.

#### **Estractos seisión cierre:**

“Me acuerdo cuando hablamos de la risa, del humor... lo pude empezar a tomarle más valor, como que lo había abandonado un poco... incluso el otro día

hablando con el Sebastián, le nombre eso y me dijo “si tú eres súper chistosa”, eso a mí me gusta de ti... y yo: “ahhh” [...] ese fue un momento donde dije “me he dejado un poco de lado” y como que aquí lo empecé de nuevo a poner en práctica [...] Recuerdo que siempre te los decía (los insight), porque soy media volá... ahora no me acuerdo específicamente [...]

En relación al momento final de la terapia, la consultante destaca que se “¿qué hago acá?” como refiriendo que ya no necesitaba asistir.

Responde que aquello que fue útil fueron las cartas que sintetizaban las sesiones, le permitía recordar como estuvo y como está, el valorar sus habilidades, y ordenar lo que estaba ocurriendo en su vida.

#### **Estractos seisión cierre:**

“La semana antes pasada, cuando me dijiste... me pregunté: ¿qué haces aquí? (ríe) [...] Ahí como que me lo cuestioné... ¿qué hago acá? [...] fue como pucha que fome se acabó [...] me voy a poner depresiva de nuevo (ríe)...

**T: Me imagino que te lo cuestionaste porque viste algo en ti...**

P: Si po... es que estaba más tranquila, estaba en la casa de mi mamá... que me ayudó bastante estar ahí [...] **el Seba iba todos los días, estaba más caluga...** igual ahí cuando volví tuvimos un roce **porque volví a tocar** y pagué porque me llevaran las cosas [...]

**T: Quisiera saber... si hay algunas cosas de estas veces que nos vimos que creas que ayude a sentirse mejor... que tú puedas identificar como “mira esto me sirvió”...**

P: Esto... “esto” (toma las cartas de resumen) lo encuentro súper útil...

**T: ¿En qué crees que es útil?**

**P: Retomar lo que uno ha dicho, porque uno habla tanta cosa... entonces leer y como que vas... “a chuta en esto estaba” ¿cachay? Como que le day una vuelta... te vay con esa idea... y como que vay’ como trabajando y puede ver como tu proceso en papel...**

**T: Y, ¿podías compararte?**

P: Claro... de cómo llegué a como me voy... o como estaba antes de irme... entonces esto lo encontré bien útil... y lo otro como que... el diálogo... no sé en nuestro caso para mí ha sido súper bueno, ha sido, **tu comprender lo que te digo...** eso ayuda un montón... ya tu sabes la pega (ríe)...

**T: En algún momento tú me dijiste que en las conversaciones tú ordenabas...**

P: Si... es como que tengo un estante en mi cerebro... **puros estantes y los voy cambiando [...] tenía un desorden y acá lo empecé a ordenar cuando lo conversábamos... como que en el mismo camino íbamos trabajando juntas en ordenar porque tu igual me ayudaste en eso de ordenar...** del solo hecho de decirme que era ordenada para contarte las cosas... entonces dije: “ahh soy ordená” porque yo pensé que tenía un queso en mi cabeza [...] al final no, no era tan así [...] **yo creo que eso me ha pasado acá también que tú me has dicho esas cosas, que he sido clara, que he sido acá, que he sido allá entonces eso a mí me hace valorar también lo que soy porque no... como que me he olvidado que soy más práctica en algunas cosas [...] eso pasaba y eso también a mí me ayudó... yo te lo digo acá y tú dices “ella viene como lista”, no... la verdad es como que tú me lo dijiste y yo lo empecé a ordenar en la casa... yo soy así y no me he dado cuenta... ¿cachay? Tú me hiciste ver un poco como soy en algunas cosas...**

**T: ¿Cómo encontrar herramientas tuyas?**

P: Claro...

**T: que las has estado utilizando siempre...**

P: Claro, que simplemente no me había dado cuenta que las estaba usando o bien que como que me importaba el qué iban a decir... por ejemplo el tema del Sebastián, o el tema de mamá que implica ser así... dije no... **yo tengo mi forma también y no quiere decir que sea mala o que es lo mejor o lo único, sino que son cosas diferentes... que dependen de la situación... como que eso me iba pasando en varias áreas de la vida... ehh... el tema del Sebastián, de las tocatas, de mi mamá, el tema de la casa con mi suegra [...]**

Yo creo... ya no sólo conmigo misma, sino con el tema de la Estrella... que es otra tarea ahora en la vida... me siento... no full resuelta... **pero bastante cercana de ser resuelta en la vida (ríe) un poco**... y... pero ya con otro desafío que es la Estrella.... [...] **no sé cómo el hecho de hacerme cargo de ella, como ella es mi hija... de con más autoridad... [...] así como que ya no me complico de cambiarle un pañal en la noche... antes me cansaba, no quería, me daba lata, ahora no... bien... si el Seba me ayuda, bien sino, bien... ¿pa qué me voy a complicar la existencia? Porque a la Estrella eso la alivia, también ella percibe [...]**

De la sesión de cierre me parece importante reiterar el hecho que la consultante se haya sentido comprendida y encontrando herramientas que ella utilizaba frente a cada situación de su vida. Eso, me parece, facilitó un reconocimiento y agenciamiento desde sus recursos, además de una validación de su experiencia.

## **6.2 Foco de intervención: Cambio de Narrativa**

### **6.2.1 Dominio de existencia: Madre-hija**

Para iniciar la explicación del cambio de narrativa, se cita 3 extractos de la conversación:

**Narrativa 1:** “yo no soy así guaguatera... de poner en facebook: “estoy enamorada de mi hijo [...]yo no quería ser mamá”

**Narrativa 2:** “No siento emociones negativas al respecto... trato de verlo como algo... que... es mi proceso... es mi forma de criar...”

**Narrativa 3:** “Tengo una relación más consciente con mi hija”, “no me urge ser la clásica mamá”.

En la Narrativa 1 se observa como inicialmente la consultante presenta su forma de sentirse respecto a la adquisición de un nuevo rol. Al encontrarse revisando redes sociales, se genera (o le recuerda) un estereotipo que agobia a Celeste, quien se distancia de esa propuesta que entrega la sociedad porque le incomoda.

En la Narrativa 2 se alimenta un espacio de libertad luego de la intervención explicada anteriormente, da un paso visualizando la relación con su hija como un proceso y ese momento particular como algo no estático no permanente. Y al considerarlo surge la afirmación “mi forma de criar”, que sin duda da luces de la aparición de libertad en su narrativa.

En la Narrativa 3 la libertad toma por completo el escenario del relato de Celeste dónde expresa que no le preocupa ser la clásica mamá. Sin duda, esa afirmación le abre caminos a todas las posibilidades de ser mamá que le permite decidir no ser la “mamá clásica”, esa que le incomoda, esa que es parte del estereotipo que la agobia, esa que proponer la propuesta social.

### **6.2.2 Dominio de Existencia: Pareja**

Para iniciar la explicación del cambio de narrativa, se cita 3 extractos de las conversaciones:

**Narrativa 1:** “Me cuestionado con él po... se ha comportado como papá conmigo... no me pasaba hace tiempo... sentir ese respeto y miedo a que no se enoje”

**Narrativa 2:** “tiene muchos años de profe en el cuerpo” (es como un profe exigente conmigo también).

**Narrativa 3:** “Con el Sebastián estamos mejor con eso del miedo que te decía yo... después que hablé ya no me reta ni nada... se ha levantado ayudarme en las noches”.

En la Narrativa 1 surge la construcción de significados asociados a la imagen de Sebastián acompañado de la exigencia y el control, tal construcción lo asemeja al papá de la consultante y la situación que le recuerda la violencia vivida entre sus padres.

En la Narrativa 2, luego de las intervenciones descritas anteriormente la consultante logra sumergirse en el mundo de significados de su pareja y explicarle cómo ella lo está viendo. Tal conversación facilita la comprensión desde Sebastián quién comienza a adquirir nuevos comportamientos que la consultante refiere en la Narrativa 3. Es interesante que ella refiera que se encuentran “mejor” y que él ha dejado de “retarla”. Esta última afirmación puede tener relación con que ese comportamiento (retar) tiene vinculación con su experiencia como hija, momento en el que no sólo cuidó a sus padres, sino además fue testigo de una historia de violencia; en ese lugar ni ella ni su madre poseían su libertad.

### **6.2.3 Dominio de existencia: Proyecto vital**

Se citan 3 extractos de las conversaciones para explicar el cambio de narrativas:

**Narrativa 1:** “Fue difícil teniendo mi vida casi armada... sola... y felizmente sola [...] Soy yo la que está molesta [...] extraño yo creo mi vida pasada... como que tengo un duelo ahí con eso... no acepto lo que pasa ahora...”

**Narrativa 2:** “Como que llevo muy poco siendo libre... por decirlo así... pa’ caer de nuevo en una dependencia... ¿cachay? De que alguien dependa de mí...”

**Narrativa 3:** “tiene que ver conmigo no más... no es por un tema de ser mamá... no me urge ser así como la clásica mamá... es mi proceso... es mi forma de criar... es lo que un poco... se han dado las cosas así”.

En la Narrativa 1 la consultante explica con claridad la pérdida que significado para ella el cambio de vida, ella refiere: “tengo un duelo por mi vida pasada” (podría ser una síntesis).

Integra en la Narrativa 2 la comprensión de lo difícil que fue conseguir la libertad y agrega que llevaba muy poco tiempo disfrutándola. En ese contexto aparece Estrella quién depende absolutamente de la consultante.

En la Narrativa 3, se abre un espacio que nuevamente tiene relación con el motor de vida de la consultante, la libertad. Decidir no ser la clásica mamá, abre múltiples caminos y en especial el camino que ella quiere construir, distanciado como antes se refirió de la propuesta social y más que eso, distanciado del sufrimiento que le otorgaba el considerar haber perdido su vida.

### **6.3 Prevenciones**

Dentro de lo descrito anteriormente, no se realiza un trabajo de la diada madre-bebé, un elemento muy relevante en contextos donde están presentes síntomas de depresión post-parto. Esto fue algo particular del caso, en el cual la historia se centra en la pérdida de la madre, y se observan cambios tanto narrativos como conductuales en la consultante que finalmente la llevan a solicitar un alta.

Por otra parte, desde la perspectiva de género, se busca centrarse en el proceso de la consultante como una persona separada del vínculo, con la intención de comprender su experiencia, pero además con la finalidad de no invisibilizar a la persona dentro del rol madre, como si no hubiera otras narrativas del yo.

Es importante insistir que estas son decisiones riesgosas, las cuales se conversaron en espacio de supervisión clínica y no se sugiere obviar la diada madre-bebé.

### **6.4 Lenguajes: Sonidos, ritmos y una voz**

En este caso, finalizado desde una composición musical, donde tanto la letra cómo la música describían la experiencia de la consultante, sus frases y emociones, fue posible dado que consultante y terapeuta compartían el lenguaje musical.

Se mencionarán algunos aspectos de la composición a modo de ejemplo:

- Inicia la composición, con armonía en guitarra, similar a un arpeggio realizado por Silvio Rodríguez, canción ojalá, que busca representar lágrimas. Así inicia la historia desde la pena, representando la emoción de la consultante.
- La disonancia de los arpeggios iniciales buscan representar la confusión y falta de elaboración de las emociones y el dinamismo de ellas.
- El metro en 7/8, que musicalmente se podría explicar como “un robo al tiempo”, ya que el pulso se adelanta a lo esperado por nuestros oídos. Esto busca referir la muerte prematura, lo inesperado, el “robo del tiempo”, “el robo de la vida”.
- Acompañando en el inicio el arpeggio, se escuchan tonos graves de bombos, simulando latidos. Los tonos de la batería tienen sonidos particulares los cuales intentan decir que la composición se basa en un “canto desde los latidos del corazón”.
- La tonalidad de la canción fue elegida según el registro de voz de la consultante, buscando dar voz a su historia, desde el lugar que le acomoda y le es posible representar. La tonalidad menor fue elegida para dar la sensación de melancolía coherente con la emoción que acompaña a la consultante.
- Durante el proceso de la composición se reiteran: gestos melódicos, arpeggios, patrones, ritmos, metros, con una frecuencia intencional y muy evidente para quién escucha. Esto busca evidenciar el proceso emocional del duelo, el recuerdo que se revive una y otra vez, en el cual se incorporan variaciones pero también mantiene cierta “esencia”.
- Finaliza con un solo de piano sin efectos, basado en la historia del funeral de su amigo sabio, narrada por la consultante, donde el piano que él tocaba estaba en silencio como representación de su muerte. Por ello, al final de la composición es un piano el que termina realizando arpeggio como una muestra de que su voz trasciende la muerte y su voz permanece en el tiempo. Por ello la composición termina con el sonido de un piano que va disminuyendo en volumen, dando la sensación de “infinito”. Una voz que permanece.

### **La letra de la canción:**

Sentada ahí, yo pude ver sus alas,

Nadie más que yo las descubrió.

Un mensaje marcó el comienzo

De caminatas, libros y escenarios.

Yo quería volar, él dibujó el camino.

Tuve miedo a saltar, él esperó paciente

El colibrí...

A veces te olvidas de tus alas,

Es que a todo el mundo le gusta opinar:

“Si eres madre ¿qué haces tu volando?

Eso es muy anti-natural”.

Yo quería volar, él dibujó el camino.

Tuve miedo a saltar, él esperó paciente.

No fue para siempre...

Ahora me lo encuentro en mis vuelos.

No importa dónde mire está ahí,

Recordándome que estoy lista

No importa lo que tenga vivir

Yo quería volar, él dibujó el camino.

Tuve miedo a saltar, él esperó paciente.

Se quedó para siempre...

## 7. REFLEXIONES FINALES

El Ministerio de Salud del Gobierno de Chile en su Guía Clínica para personas de 15 años y más (2013), refiere que existe importante evidencia que posiciona a la Terapia Cognitivo Conductual como estrategia de intervención efectiva en la reducción sintomática de la depresión, esto incluye la Depresión Postparto.

Este tipo de intervención terapéutica comprende tres aproximaciones principales, a. Terapia Conductual, desarrollada principalmente aplicando a la psicología la metodología científica y la aproximación inductiva e hipotética deductiva de la medicina experimental, que, en síntesis, refiere que un síntoma representa una respuesta errada aprendida durante un proceso de aprendizaje que es necesario cambiar. b. Enfoques cognitivos racionalistas, dónde la realidad es vista como objetiva y cognoscible, por tanto, se busca reducir, controlar y si es posible, eliminar las disfunciones cognitivas modificándolas según los parámetros válidos para todos c. Enfoque cognitivo post-racionalista, el cual no considera la existencia de una idea objetivamente unívoca de la realidad, ya que ésta es conocida subjetivamente mediante herramientas emocionales y cognitivas. Desde esta mirada la psicoterapia utiliza las reacciones emotivas perturbadoras que genera el terapeuta (a través de la “moviola”) en episodios significativos y así, el consultante puede descubrir otra modalidad emotiva y ampliar el rango de manejo de las situaciones problemáticas. (Nardi, Bellantuono y Moltedo-Perfetti, 2012).

Es interesante considerar las diferencias y semejanzas que se pueden observar entre la terapia Cognitivo Conductual y la Terapia Sistémica Centrada en Narrativas y su aplicación en relación a este estudio de caso.

Respecto a la primera y segunda aproximación la diferencia que se mencionará para afectos de esta investigación tiene relación con la posición epistemológica, la TSCN se preguntaría respecto de la primera aproximación (Terapia Conductual) ¿qué sería considerada una respuesta errada? ¿bajo qué parámetros? ¿quién realizará tal distinción? y desde la segunda aproximación (Enfoques cognitivos racionalistas) se preguntaría: ¿qué será aquello que se controle, reduzca o incluso, se elimine? ¿quién tomará esa decisión y realizará tal distinción? La posición epistemológica presentada en los antecedentes teóricos de la TSCN ha permitido la primera y segunda reflexión en este estudio de caso; esta, será profundizada un poco más

adelante. Y, en relación a la última aproximación mencionada, la Terapia Cognitivo Conductual (Enfoque cognitivo post-racionalista) y dada la posibilidad de que ambos tipos de terapia (TSCN y TCC) comparten la premisa de que la realidad no es considerada una idea objetiva y unívoca, se referirá, desde la diferencia, que la terapeuta no se ha posicionado desde un rol que busca perturbar emotivamente a la consultante, sino más bien desde un rol de comprensión (reflexión 1) y que desde tal posición se han abierto posibilidades que han cultivado el alivio del sufrimiento en la consultante (reflexión número 3).

A continuación, por tanto, se han bosquejado tres reflexiones luego de haber intentado conocer y conversar con Celeste, una mujer que fue acompañada por una de las tantas formas que puede tomar esto que, los/as psicólogos/as, llamamos depresión post-parto.

**Primera reflexión: “Los límites y las posibilidades de conocer a una persona”.**

Usar la palabra “conocer”, sin duda es una pretensión de la cual no es posible hacerme cargo. No podría iniciar de otra manera aun cuando yo misma decidí las palabras del primer título. Y es por eso que citaré a Luis Aguilar (2004), hablando de la hermenéutica filosófica de Gadamer, ya que utiliza las palabras perfectas para iniciar la primera reflexión, él dice:

*“Gadamer constató los límites de toda comprensión, cuyo origen último se encuentra en la limitación del ser humano. El hombre es como una palabra a medias, un balbuceo que sólo se completa y se vuelve inteligible con el otro y por el otro. Por la escucha recíproca y la conciencia de que aun la comprensión más lograda tiene algo de provisional, una reserva de silencio en espera de una mejor comprensión, lo propio del hombre queda abierto a un horizonte de esperanza. Como la obra de arte, la verdad que se da y se comunica en el diálogo es inagotable” (Pág. 63).*

En la cita anterior, se encuentra todo lo que es posible decir para mí (escrito de una mejor manera, sin duda) respecto a conocer a una persona. Es que la terapeuta no es más que un limitado ser humano (Maturana y Varela hablarían de la clausura operacional extensamente), que reitera su conciencia acerca de la imposibilidad de conocer acabada e indudablemente a una persona a partir de una conversación. Allí, nos acompañan, límites impenetrables. La

comprensión es provisional, dinámica, inagotable; tan inagotable como el mar, tan posible de ser navegado y desconocido en su totalidad. Límites y posibilidades en la comprensión, de eso se trata.

Inicié por los límites, ahora, las posibilidades.

Diría que las posibilidades de acercarnos a conocer a un ser humano se abren a partir de las posibilidades del lenguaje. Matura diría que nuestro existir es en el conversar y Ana María Zlachevzky (2015), citando a Freud, nos recordaría que mediante las palabras se puede llevar a una persona a ser maravillosamente feliz o llevarla a la desesperación profunda. Ahí las posibilidades del lenguaje.

¿Cómo saber que el camino que transito no lleva a aquella otra persona -esa que viene a terapia con dolor- a un dolor más profundo? ¿qué tipo de preguntas, afirmaciones puedo realizar en ese contexto que puedan ser comprendidas si somos dos abismos tan distintos?

La Terapia Sistémica Centrada en Narrativas me invitó a mí, como terapeuta, a entender que el sistema de creencias, de significados o la organización de los significados -los cuales han sido adquiridos a lo largo de la vida al convivir con otros; en sus propios encuentros y desencuentros-, son los cimientos de la vida de una persona, es aquel territorio es el material del cual el artista no renuncia ni menosprecia, muy por el contrario, es su arcilla. Sin ese material, caminamos ciegos, cojos y sordos a través de las historias de dolor.

No es mi viaje, es el viaje de la consultante, no es mi obra ni mi canción, es la canción de ella, mis preguntas cuando buscan explorar el mundo a través de sus ojos, es la mejor manera de comenzar. O así lo fue para mí. Sin intentar sumergirme en los significados de Celeste, nunca hubiera comprendido lo que era posible ser comprendido, sin dejar que ella guiará el viaje, yo habría entrado a lugares que tal vez no era el momento de entrar. Ella sabía por dónde ir y a qué ritmo. Así entendí, desde mi lado de la experiencia, la relevancia que tiene en su historia la libertad, si es que fue posible para mi verla desde sus ojos.

### **Reflexión número dos: Los barrotes, cadenas y grilletes de la propuesta social.**

Los seres humanos necesitamos entender el mundo y ciertamente, al momento de nacer llegamos a un lugar que posee una cierta forma de entenderlo; una forma que ha sido heredada, enseñada y aprendida a través de las interacciones que sostenemos permanente o esporádicamente con otros (as) durante el devenir de nuestras vidas. Es con otros, por tanto,

con quienes aprendemos a dar significado al mundo, a las relaciones, a las formas correctas de vivir, a la identidad, etc., etc.; en síntesis, a los caminos que son posibles de ser recorridos y aquellos donde no es tan posible hacerlo.

Hay caminos más amplios y con mayor tránsito de personas y otros caminos que son marginales, desconocidos, poco transitados, incluso, censurados, prohibidos, castigados. Estos caminos amplios, esa manera de entender el mundo está determinada por una propuesta social que nos fue heredada según dónde nos tocó nacer y desarrollarnos, esta es entendida como la verdad, la única posibilidad, una que normaliza, que estandariza, que fotocopia vidas, creencias, relaciones; una que hace de ese camino un único camino posible, casi obligatorio (Zlachevzky, 1988).

White y Epston (1993) refiere que la experiencia de una persona se sitúa en los relatos que otros tienen acerca de ella, y esos relatos son dominantes respecto a los relatos preferidos por la persona, poseen mayor territorio, mayor posibilidad de ser transitados, de ser vistos, de ser valorados, de ser reconocidos. Por tanto, existe una menor posibilidad de transitar por aquellos caminos que la persona prefiere, esas estrechas y marginales posibilidades. Estas son desvalorizadas, juzgadas y criticadas por aquellos (as) que perpetúan y fortalecen la propuesta social.

Así fue también en la historia de Celeste, quien comenzaba a pensar, observar y construir este nuevo rol (madre), esta posibilidad de relación con un ser humano que no conocía. Este rol estaba fuertemente vinculado a una propuesta social determinada, una propuesta poderosa e influyente que, aun cuando su motor de vida era la libertad, se quedó atrapada en la madre que debería ser. Cuando se vio en el espejo y consideró que no alcanzaba ni le acomodaban esos estándares, el sufrimiento comenzó a tomar un vasto territorio de su identidad, desdibujando la vida que había logrado construir.

En estas conversaciones se observa el poder de los grilletes y de los barrotes que poseen los discursos dominantes de la propuesta social y sus efectos sobre la vida de una mujer en un momento dónde comenzaba a construir una identidad en relación a ser madre, la propuesta también influyó en las relaciones que había construido y en la manera que ella las veía, e incluso más, influyó en la esperanza que tenía respecto al futuro. La propuesta oscureció variados aspectos de su vida, limitando el territorio en el cual podía transitar. Esa oscuridad, por tanto, alimentó el deseo acerca de dejar de vivir.

Desde ahí surge mi segunda reflexión, desde haber sido testigo del sufrimiento de una mujer que, por lo que entiendo, fue oprimida por los poderosos barrotes de los discursos que se comparten socialmente, se refuerzan y se valoran; esos discursos que hablan acerca de “buenas madres”.

Y esta experiencia no se trató acerca de la lectura de un libro o de una posición epistemológica, sino de verla a ella sufriendo. Y en ese momento recordar que las conversaciones con una persona exceden los principios de cualquier teoría, es una experiencia en la cuál las palabras no podrán abarcar ni contener ese intangible momento.

Hay discursos que pueden oprimir duramente la vida de las personas y eso es más profundo, más ancho y más alto que cualquier teoría.

Esto fue posible de ser visto, dado que la TSCN tiene un fuerte interés en observar dónde se encuentra alojado el sufrimiento de la persona, co-construyendo junto a la consultante el problema psicológico, el dolor que la trajo a conversar conmigo. No fui yo quién decidió dónde estaba ese dolor, ella me mostró el lugar dónde le dolía.

### **Reflexión tres: Grietas, la posibilidad esperanzadora de re-escribir las historias como cada persona prefiera.**

Durante las conversaciones con Celeste no pensé en este punto. En mi cabeza de terapeuta no estaba presente la idea de narrar una historia diferente e incluso, podría decir, que tampoco estaba pensando en quitar el sufrimiento que la acompañaba. Puede sonar escandaloso y poco profesional (¿no debiera ser esa la meta de mi trabajo?), pero así fue para mí. Intentaba practicar lo que escuchaba y otra vez en clases: “Hay q entender”, “hay que comprender”. Yo no estaba segura si sabía hacerlo, así que mi concentración estaba completamente capturada por esa meta. Todo lo que pensaba era en que tenía en frente a una persona que no conocía y que la misión, seguramente más importante en esas conversaciones, sería navegar en los significados que ella ha construido durante su vida y, si conseguía acercarme a ellos, tal vez podría intentar entender provisoriamente algo de su identidad... y algo acerca de su dolor.

Sinceramente (aun con todo lo que referí en el primer apartado), esto no fue difícil. No fue difícil entender cómo apareció el dolor cuando me acerqué a conocer aquello que ella

valoraba de la vida y sus importantes y sostenidos esfuerzos por construirlo, alimentarlo, cuidarlo y heredarlo.

No estoy segura acerca de cómo fue que la historia comenzó a re-escribirse, como es que las narrativas comenzaron a ser editadas, lo que estoy segura es que yo no lo hice. Y eso me gusta. La grieta surgió sin una intención de mi parte, Celeste conversó conmigo, entendimos algo acerca de su vida, miramos algunas formas alternativas de entender y parece que eso que entendimos juntas a ella le gustó y lo hizo su nuevo discurso favorito, la explicación que ella prefería. A mí me pareció que, en esos cambios en las narrativas, la consultante se distanciaba del sufrimiento. Y eso fue suficiente.

Michael White (2006) dice que los pasos que las personas dan “contribuyen a la preservación de aquello que las personas aprecian. Incluso enfrentando lo abrumador del trauma, las personas toman medidas para tratar de proteger y preservar aquello a lo cual otorgan valor (White, 2006).

Y eso es exactamente de lo que fui testigo con Celeste, ella cuidaba su libertad y cada cambio de narrativa incluía un mayor territorio para ella, un espacio más central en el escenario, luces nuevas o una mejor amplificación. La libertad comenzaba a brillar como ella siempre quiso. Entiendo que puede ser desilusionante este apartado, pero si en algo la terapeuta contribuyó a esa grieta fue intentando mirar a través de los ojos de ella, caminar por las tierras de su dolor y entregar algunas metáforas que le permitiera mirar otras posibilidades y, justo en ese punto, esperar... entonces Celeste tomó las metáforas que quiso e hizo con ellas lo que prefirió. Y por algún motivo, al final de las conversaciones, algunas de esas palabras se encontraban junto a ella en su territorio favorito de siempre. O eso creo haber presenciado.

A modo de conclusión, y luego de haber presentado estos tres bosquejos de reflexiones, si imagináramos a la TSCN y al enfoque tradicional conversando acerca de la historia de Celeste, esta historia que fue acompañada por “esto” que los psicólogos llamamos depresión post-parto, la TSCN le haría curiosa, sencilla y profunda invitación: la llevaría a caminar, antes de cualquier otro movimiento terapéutico, de cualquier diagnóstico, al territorio en dónde se pueden encontrar las creencias de la consultante, esas que han sido sostenidas por importantes historias, diría incluso, que sería un mejor viaje si Celeste fuera la guía, porque todo el dolor que evidencia el diagnóstico de una depresión post-parto se puede entender

justo en ese lugar, donde algo se quebró, donde algo ¿cambió? ¿dejo de existir? ¿disminuyó? ¿se empequeñeció? ¿es escondió?

¿Cuántas posibilidades tenemos de encontrar dos mujeres iguales? ¿dos madres iguales? – le preguntaría. ¿les afectarán las mismas cosas? ¿lucharán con las mismas creencias? Tal vez, sí, tal vez, no. No lo sabemos.

Pero iniciar por entender dónde duele, es mi reflexión, hizo toda la diferencia. Es que la invitación no es a un camino inequívoco ni a una apuesta segura, es necesario insistir en que aquí se presenta una posibilidad de conversar con una mujer acompañada de esto que llamamos depresión post-parto, una posibilidad que fue útil para ella. Esta no es una conversación generalizable a otros casos, pero, sin duda, la aparición del género en un momento de la vida de la consultante atrajo con fuerza la presencia de creencias asociadas a la propuesta social. Y cuando la propuesta social apareció y tomo fuerza, el agobio también creció. El rol de madre, se hizo insoportable en la construcción de vida que ella tenía, Pero al abrir las posibilidades, esas que tomaron distancias del “deber ser” este rol comenzó a distinguirse de lo que otras personas han decidido vivir y transitar, entonces Celeste volvió a sentirse libre.

Sería interesante considerar lo que otras mujeres consideran útil luego de vivir un proceso terapéutico con historias de depresión post-parto acompañándolas e incluso cómo han conseguido construir cada rol y qué relación/influencia ha tenido la propuesta social, frente a qué obstáculos se han enfrentado, ¿serán los mismos? ¿serán distintos? Y cómo es que al final sus valores han sido cuidados, independiente del momento en que vivan.

## 8. BIBIOGRAFIA

Abarca, R (2009). Efectividad de una intervención grupal en la atención primaria de salud para adolescentes con depresión leve o moderada. Tesis Universidad de Chile. Webside: [http://www.tesis.uchile.cl/tesis/uchile/2009/cs-abarca\\_g/html/index-frames.html](http://www.tesis.uchile.cl/tesis/uchile/2009/cs-abarca_g/html/index-frames.html)

Aguilar, L (2004). La hermenéutica filosófica de Gadamer Revista Electrónica Sinéctica, núm. 24, febrero-julio, 2004, pp. 61-64 Instituto Tecnológico y de Estudios Superiores de Occidente Jalisco, México.

Austin, MP. Souza, FG. Goodwin, GM. (1991). Lithium augmentation in antidepressant resistant patients. a quantitative analysis. Br J Psychiatry:510-4. | CrossRef | PubMed |

Anderson, H. (1999). Conversación, lenguaje y posibilidades. Editorial Amorreou.

Arzaluz, S. (2005). La utilización del estudio de caso en el análisis local. Región y sociedad, 17(32), 107-144. Recuperado en 29 de noviembre de 2019, de [http://www.scielo.org.mx/scielo.php?script=sci\\_arttext&pid=S1870-39252005000100004&lng=es&tlng=es](http://www.scielo.org.mx/scielo.php?script=sci_arttext&pid=S1870-39252005000100004&lng=es&tlng=es).

Badinter, E. (1981). Mother's love myth & reality. New York: Macmillan.

Baratas M.D (2002). El duelo: una perspectiva general, en Rev. Cuadernos de Terapia Familiar nº 51, Madrid.

Barbosa, Maria Aparecida Rodrigues da Silva, & Ângelo, Margareth. (2016). Experiencias y significados de la depresión postparto de mujeres en el contexto de la familia. Enfermería Global, 15(42), 232-255. Recuperado en 10 de noviembre de 2016, de [http://scielo.isciii.es/scielo.php?script=sci\\_arttext&pid=S1695-61412016002200009&lng=es&tlng=es](http://scielo.isciii.es/scielo.php?script=sci_arttext&pid=S1695-61412016002200009&lng=es&tlng=es)

Barra, F. Barra, L. Solis, G. (2009). Depresión Posparto Hacia un Tratamiento Integral. Actualizaciones en Psicoterapia Integrativa Vol. I, 77 – 88. Publicado On line en Instituto Chileno de Psicoterapia Integrativa ([www.icpsi.cl](http://www.icpsi.cl)).

- Beauvoir, S. (1970). *El segundo sexo. Los hechos y los mitos*. Buenos Aires: Siglo Veinte.
- Becker, H. (1979), "Observación y estudios de casos sociales", en David Sills (director), *Enciclopedia Internacional de las Ciencias Sociales*, t. 7, Madrid, Aguilar, pp. 384-389.
- Bravo, C. 2002. *Hacia una comprensión del construccionismo social de Kenneth Gergen*. Santiago de Chile: Universidad Bolivariana.
- Brown S, Lumley J (2000). Physical health problems after childbirth and maternal depression at six to seven months postpartum. *Br J Obstet Gynaecol* 2000; 107: 1194-2001.
- Brunner, J. (2003). *La Fábrica de Historias. Derecho, literatura y vida*. Editorial: Fondo de cultura económica. ISBN: 950-557-560-2. Roma.Bari.
- Burin, M. (1998). *Género y familia: Poder, amor y sexualidad en la construcción de la subjetividad*. Buenos Aires: Paidós.
- Buela, G. Sierra, J.C. (2002). Normas para la redacción de casos clínicos *International Journal of Clinical and Health Psychology*, vol. 2, núm. 3, pp. 525- 532 Asociación Española de Psicología Conductual Granada, España.
- Cabodevilla, I. (2007). Las pérdidas y sus duelos. *Anales del Sistema Sanitario de Navarra*, 30(Supl. 3), 163-176. Recuperado en 04 de julio de 2020, de [http://scielo.isciii.es/scielo.php?script=sci\\_arttext&pid=S1137-66272007000600012&lng=es&tlng=es](http://scielo.isciii.es/scielo.php?script=sci_arttext&pid=S1137-66272007000600012&lng=es&tlng=es).
- Campo, A, Ayola C, Peinado HM, Amor M, Cogollo Z (2007). Escala de Edinburg para depresión postparto: consistencia interna y estructura factorial en mujeres embarazadas de Cartagena, Colombia. *Rev Colomb Obstet Ginecol* 2007; 58(4):277-83.
- Caponi, S (2013). Kraepelin, el desafío clasificatorio y otros enredos anti-narrativos. *scientiae zudia*, São Paulo, v. 11, n. 3, p. 467-89, 2013.

Cárcamo Vásquez, Héctor *Hermenéutica y Análisis Cualitativo Cinta de Moebio*, núm. 23, septiembre, 2005, p. 0 Universidad de Chile Santiago, Chile. Disponible en: <http://www.redalyc.org/articulo.oa?id=10102306>

Carro T, Sierra JM, Hernández M J, Ladrón E, Antolín E. Trastornos del estado de ánimo en el postparto *Medicina General y de Familia* [internet]. 2000 [consultado 17 Sep 2011];24:452-6. Disponible en: <http://www.medicinageneral.org/mayo-2000/452-456.pdf>

Castañón C, Pinto J. Mejorando la pesquisa de depresión posparto a través de un instrumento de tamizaje, la escala de depresión posparto de Edimburgo. *Rev méd Chile*. 2008;136(7):851-8.

Concha M. (1996) *Estudio de Carga de Enfermedad, Informe Final*. Ministerio de Salud de Chile.

Coreth, E (1972). *Cuestiones Fundamentales de Hermenéutica*. España: Editorial Herder.

Cumsille P, Martínez ML. (1997). Síntomas de depresión en estudiantes de enseñanza media de Santiago *Rev Chil Pediatr*. 68(2): 74-77.

Del Barrio, V, (2009). Raíces y evolución del DSM Victoria del Barrio UNED. *revista de historia de la psicología* © 2009: Publicacions de la Universitat de València, vol. 30, núm. 2-3 81-90 Valencia (España). ISSN: 0211-0040

Dennis C, McQueen K. The relationship between infant-feeding outcomes and postpartum depression: A qualitative systematic review. *Pediatrics* [internet]. 2009 [consultado el 03 de noviembre 2016];123(4):736-51. Disponible en: <http://pediatrics.aappublications.org/content/123/4/e736.full>

Dois Castellón, Angelina. (2012). Actualizaciones en depresión posparto. *Revista Cubana de Obstetricia y Ginecología*, 38(4) Recuperado en 03 de noviembre de 2016, de [http://scielo.sld.cu/scielo.php?script=sci\\_arttext&pid=S0138-600X2012000400016&lng=es&tlng=es](http://scielo.sld.cu/scielo.php?script=sci_arttext&pid=S0138-600X2012000400016&lng=es&tlng=es).

Derrida, J. (1967). *De la Grammatologie*. Paris: Minuit.

Derrida, J. (1967). *L'écriture et la différence*, París, Seuil.

Evans, G. Vicuña M y Marín, R, (2003). Depresión postparto realidad en el sistema público de atención de salud. *Revista chilena de obstetricia y ginecología* V.68 n.6 Santiago. Recuperado de: [http://www.scielo.cl/scielo.php?script=sci\\_arttext&pid=S0717-75262003000600006](http://www.scielo.cl/scielo.php?script=sci_arttext&pid=S0717-75262003000600006)

Echeverría, R. (1997). *El Búho de Minerva*. Santiago: Ed. Dolmen.

Echeburúa, E, Salaberría, K, & Cruz-Sáez, M. (2014). Aportaciones y Limitaciones del DSM-5 desde la Psicología Clínica. *Terapia psicológica*, 32(1), 65-74. <https://dx.doi.org/10.4067/S0718-48082014000100007>

Edhborg M, Friberg M, Lundh W, Widström AM. "Struggling with life": narratives from women with signs of postpartum depression. *Scand J Public Health*. 2005; 33(4):261-7.

Ehrenberg, A. (2000). *La fatiga de ser uno mismo*. Depresión y sociedad. Buenos Aires: Nueva Visión.

Engstrom, E. J. Emil Kraepelin: psychiatry and public affairs in Wilhelmine Germany. *History of Psychiatry*, 2, p. 111-32, 1991.

Feagin, J. Orum, A. y Sjoberg, G. (eds.) (1991), *A Case for Case Study*, Chapel Hill, University of North Carolina Press.

Flores, M. (2004). Implicaciones de los paradigmas de investigación en la práctica educativa. *Revista Digital Universitaria*, 5 (1), 2-9.

Field T. Postpartum depression effects on early interactions, parenting, and safety practices: A review. *Infant Behav Dev*. 2010;33(1):1-6.

Fraiberg S, Adelson, E. & Shapiro, V. (1975). Ghost in the Nursery; a psychoanalytic approach to the problems of the impaired infantmother relationship. *Journal of the American Academy of Child Psychiatry*, 14(3), 387-421.

Fuentes, X (2008). Garantías Explícitas en Salud (GES) en depresión. Medwave 2008 Mar;8(2):e3261 doi: 10.5867/medwave.2008.02.3261. Recuperado de: <http://www.medwave.cl/link.cgi/Medwave/PuestaDia/Cursos/3261> 07 de noviembre 2016

Gadow, E. (2004). El parto patológico. En: Obstetricia en Esquemas. Ed. El ateneo 1ª Edición; Argentina. (6) 438 – 442. 2004.

Gamo Medina, E (1999). "Consideraciones sobre el duelo y su enfoque clínico" en Teoría y clínica del duelo (coord. E. Gamo). Ciudad Real D.L: CR 178/99.

Gamo Medina, Emilio, & Pazos Pezzi, Pilar (2009). El duelo y las etapas de la vida. Revista de la Asociación Española de Neuropsiquiatría, 29(2), 455-469. Recuperado en 04 de julio de 2020, de [http://scielo.isciii.es/scielo.php?script=sci\\_arttext&pid=S0211-57352009000200011&lng=es&tlng=es](http://scielo.isciii.es/scielo.php?script=sci_arttext&pid=S0211-57352009000200011&lng=es&tlng=es).

García, G. Saldívar, A., Llanes, A. & Sánchez, I. (2011). El DSM-V. Luces y sombras de un manual no publicado. Retos y expectativas para el futuro. Salud mental, 34(4), 367-378. Recuperado en 16 de enero de 2018, de [http://www.scielo.org.mx/scielo.php?script=sci\\_arttext&pid=S0185-33252011000400009&lng=es&tlng=es](http://www.scielo.org.mx/scielo.php?script=sci_arttext&pid=S0185-33252011000400009&lng=es&tlng=es).

Gergen, K. (1991). El yo saturado. Buenos Aires: Paidós.

Gergen, K. 1996. Realidades y relaciones. Aproximaciones a la construcción social. Barcelona: Paidós.

Gergen, K. (2007). La ciencia psicológica en el contexto posmoderno. In A. Estrada, & Z. Días, Construcción Social. Aportes para el debate y la práctica (pp. 93-115). Bogotá: Universidad de los Andes.

Gómez Sancho, M (1998). Medicina Paliativa, Aran ediciones, Madrid.

Goode, W. y Hatt, P. (1976), Métodos de investigación social, México, Trillas.

Grimberg, L (1980). Identidad y cambio, pp.85. Buenos Aires, Paidós.

Hamel, J. (1992). "The Case Method in Sociology. New Theoretical and Methodological Issues", *Current Sociology*, no. 40, pp. 1-7.

Guba, E., & Lincoln, Y. (1994). Paradigmas en pugna en la investigación cualitativa. In N. Denzin, & I. Lincoln, *Handbook of Qualitative Research* (pp. 105-117). London: Sage.

Hernández, R., Fernández, C., & Baptista, P. (2010). *Metodología de la Investigación*. México D.F.: Mcgraw-HILL / Interamericana Editores, S.A. de C.V

Hays, Sh. (1998). *Las contradicciones culturales de la maternidad*. Barcelona: Paidós.

Horwitz AV, Mayes R. (2005). DSM–III and the revolution in the classification of mental illness. *J Hist Behav Sci*;41(3):249–267.

Jaime, O. (2006). Depresión Postparto con Relación a la Edad, Cantidad de Hijos y Estado Civil- Trabajo Científico Original- *Acta Cient Estudiantil*; 4(3): 137.

Jiménez, V. (2012). El estudio de caso y su implementación en la investigación. *Rev. Int. Investig. Cienc. Soc.* Vol. 8 n°1, julio 2012. pág. 141-150.  
file:///C:/Users/HP\_User/Downloads/Dialnet-ElEstudioDeCasoYSuImplementacionEnLaInvestigacion-3999526.pdf

Keeney, B. (1992). *La improvisación en psicoterapia: Guía práctica para estrategias clínicas creativas*. Editorial Paidós.

Keeney, B. (1994). *La estética del cambio*. Editorial Paidós. Barcelona.

Kraepelin, E. (1899). *Psychiatrie*. Leipzig, Barth Verlag

Krieger, P. (2004). La deconstrucción de Jacques Derrida. *Anales del instituto de Investigaciones Estéticas*, Núm. 84.

Lagos X, Navarro N, Illanes E, Bustos L. (1998). Prevalencia de síntomas biológicos y psicológicos en mujeres perimenopáusicas, según estrato socio económico, en la ciudad de Temuco *Rev Med Chil*. 126(10):1189-94. | PubMed |

Latorre JF, Contreras LM, García S, Medina JA (2006). La Depresión postparto en madres adolescentes de Bucaramanga, Colombia. *Rev Colomb Obstet Ginecol* 2006; 57(3):156-62.

Letourneau N, Tryphonopoulos PD, Duffett-Leger L, Stewart M, Benzies K, Dennis CL, et al. Support intervention needs and preferences of fathers affected by postpartum depression. *J Perinat Neonatal Nurs*. 2012; 26(1):69-80.

Limón, G (2005). *El giro interpretativo en psicoterapia: Terapia, narrativa y construcción social*. Editorial Pax México.

López-Silva, Pablo. (2013). Realidades, Construcciones y Dilemas: Una revisión filosófica al construccionismo social. *Cinta de moebio*, (46), 9-25. <https://dx.doi.org/10.4067/S0717-554X2013000100002>

Maciejewski, P y otros (2007). An empirical examination of the stage theory of grief. *Jama*.

Martínez, P (2006). El método de estudio de caso Estrategia metodológica de la investigación científica. *Pensamiento & gestión*, 20. Universidad del Norte, 165-193, 2006 <https://www.redalyc.org/pdf/646/64602005.pdf>

Martins D, Pires AP. O comportamento parental de companheiros de mulheres com depressão pós-parto. *Mudanças Psicol Saúde*. 2008; 16(2): 106-15.

Maturana, H. & Varela, F. (1984). *El árbol del conocimiento*. Santiago: Ed. Universitaria.

Maturana, H. & Mpodozis, J. (1990). *Origen de las especies por medio de la deriva natural*. Santiago: Laboratorio de Epistemología Experimental y Biología del Conocer, Facultad de Ciencias de Universidad de Chile.

Maturana, H. (1992). *El sentido de lo Humano*. Santiago, Chile: DOLMEN.

Maturana, H. (1995). *La realidad: ¿objetiva o construida? Fundamentos biológicos de la realidad*. México: Anthropos.

Maturana, H. (1999). *Transformación en la convivencia*. Dolmen ediciones.

Medina, R (2018). Cambios modestos, grandes revoluciones: Terapia Familiar Crítica. Imagia ediciones.

MINSAL, 2013. Ministerio de Salud. Guía Clínica Depresión en personas de 15 años y más. Santiago.

<https://www.minsal.cl/portal/url/item/7222754637c08646e04001011f014e64.pdf>

Molina, María Elisa. (2006). Transformaciones Histórico Culturales del Concepto de Maternidad y sus Repercusiones en la Identidad de la Mujer. *Psyche* (Santiago), 15(2), 93-103. <https://dx.doi.org/10.4067/S0718-22282006000200009>

Montecinos, S. (1993). Madres y huachos: Alegorías del mestizaje chileno. Santiago: Cuarto Propio-CEDEM.

Montgomery P, Bailey P, Purdon SJ, Snelling SJ, Kauppi C. Women with postpartum depression: "my husbands" stories. *BMC Nurs*. 2009;8:8.

Morgan, A. 2000: What is Narrative therapy? An easy to read introduction. Adelaide: Dulwich Centre Publications.

Nardi, B. y Moltedo-Perfetti, A (2012). Trabajos Originales Eficacia de la terapia cognitivo conductual en la prevención de la depresión posparto Università Politecnica delle Marche, Italia. 2 Pontificia Universidad Católica de Valparaíso, Chile. a Psicólogo. *REV CHIL OBSTET GINECOL* 2012; 77(6): 434 - 443

Niklas Luhmann, *Die Kunst der Gesellschaft*, Frankfurt/Main, Suhrkamp, 1997, pp. 159-160

Nonacs R, Cohen LS. Postpartum mood disorders: diagnosis and treatment guidelines. *J Clin Psychiatry*. 1998; 59 Suppl 2:S34-40.

Olesen, J., Gustavsson, A., Svensson, M., Wittchen, H. U., y Jönsson, B (2012). On behalf of the CDBE2010 Study Group and the European Brain Council The economic cost of brain disorders in Europe. *European Journal of Neurology*, 19, 155-162.

Ortega, L. (2004). Prevalencia de Depresión a través de la EDPS, en muestras de mujeres mejicanas embarazadas. *Perinatol Reprod Hum* 15: 11-20.

Owen MJ, Cardno AG. Psychiatric genetics: progress, problems, and potential. *Lancet* 1999; 354(suppl I):11-4

Pangrazzi A (1993). *La pérdida de un ser querido. Un viaje dentro de la vida*. Paulinas, Madrid.

Perez R, Saez K, Alarcon L, Aviles V, Braganza I, Coleman J (2007). Variables posiblemente asociadas a depresión posparto, según escala Edimburgo. *Rev Obstet Ginecol Venez* 2007; 67(3):187-91.

Rada, M (2006). *El rigor en la investigación cualitativa: Técnicas de análisis, credibilidad, transferibilidad y confirmabilidad*. Subdirección de Investigación y Postgrado UPEL-IMPM

Ramos, C (2015). *Los paradigmas de la investigación científica*. Revista online.

Disponible en:  
[https://www.researchgate.net/publication/282731622\\_LOS\\_PARADIGMAS\\_DE\\_LA\\_INVESTIGACION\\_CIENTIFICA\\_Scientific\\_research\\_paradigms](https://www.researchgate.net/publication/282731622_LOS_PARADIGMAS_DE_LA_INVESTIGACION_CIENTIFICA_Scientific_research_paradigms)

Rojas G; Fritsch R; Solís J; González M; Guajardo V; Araya R (2006). Calidad de vida de mujeres deprimidas en el posparto. *Rev Méd Chile* 2006; 134 (6): 713-720

Russo, M. (2014). Darré, Silvana. *Maternidad y tecnologías de género*, Buenos Aires, Katz Editores, Serie Discusiones, 2013, 226 pp. Mora (Buenos Aires), 20(1), 00. Recuperado en 01 de abril de 2017, de [http://www.scielo.org.ar/scielo.php?script=sci\\_arttext&pid=S1853-001X2014000100009&lng=es&tlng=es](http://www.scielo.org.ar/scielo.php?script=sci_arttext&pid=S1853-001X2014000100009&lng=es&tlng=es).

Ruth, M. (2011). *Depresión posparto y características socio demográficas en mujeres que consultan en el hospital san José de Medinas*. Hospital Nicolás Avellaneda – Catamarca 2000. San Miguel de Tucumán.

Salamovich, S. (2000). *Identidad femenina y mitología*. En A. Daskal (Ed.), *El malestar en la diversidad: Salud mental y género* (pp. 107-119). Santiago: Isis.

Saldivia, V. & Pihán, R. (2016). Prevalencias y brechas hoy: salud mental mañana. *Acta bioethica*, 22(1), 51-61. <https://dx.doi.org/10.4067/S1726-569X2016000100006>

Schwartz K, D'Arcy H, Gillespie B, Bobo J, Longeway ML, Foxman B. Factors associated with weaning in the first 3 months postpartum. *J Fam Pract.* 2002; 51(5):439-44.

Silva, Hernán. (2002). Nuevas perspectivas en la biología de la depresión. *Revista chilena de neuro-psiquiatría*, 40(Supl. 1), 9-20. <https://dx.doi.org/10.4067/S0717-92272002000500002>

Sullivan PF, Neale MC, Kendler KS. The genetic epidemiology of major depression: Review and meta-analysis. *Am J Psychiatry* 2000; 157:1552-62

Urdaneta M José, Rivera S Ana, García I José, Guerra V Mery, Baabel Z Nasser, Contreras B Alfi (2016). Prevalencia de Depresión Posparto en Primigestas y Multíparas Valoradas por la Escala de Edimburgo. *Rev. Chil. Obstet. Ginecol.* [Revista en la Internet]. 2010 [citado 31 de octubre 2016]; 75(5): 312-320. Disponible en: [http://www.scielo.cl/scielo.php?script=sci\\_arttext&pid=S0717-75262010000500007&lng=es](http://www.scielo.cl/scielo.php?script=sci_arttext&pid=S0717-75262010000500007&lng=es). doi: 10.4067/S0717-75262010000500007

Urra, E; Núñez, C. Valenzuela, C y Jure, L (2014). Enfoques de estudio de casos en la investigación de enfermería. *Ciencia y enfermería*, 20(1), 131-142. <https://dx.doi.org/10.4067/S0717-95532014000100012>

Vargas, JE y García, M (2009). Depresión post-parto: presencia y manejo psicológico. *Centro Regional de Investigación en Psicología.* 2009; 3(1): 11-8.

Vásquez, E (2012). Relación entre características sociodemográficas y riesgo de depresión posparto en púerperas que consultan en la clínica corpomedico Tarapoto. Universidad Nacional de San Martín. Tesis en Enfermería. Tarapoto, Perú.

Vattimo, G. (1991). *La ética de la interpretación.* España: Ed. Paidós.

Vicente, B. Rioseco, P. Saldivia, S. Kohn, R. Torres, S. (2002). Estudio chileno de prevalencia de patología psiquiátrica (DSM-III-R/CIDI) (ECP) *Rev Med Chil.*130(5):527-36. | PubMed |

Weissman MM, Bland RC, Canino GJ, Faravelli C, Greenwald S, Hwo H et al. (1996). Cross National Epidemiology of Major Depression and Bipolar Disorder. *JAMA.* 1996 Jul 24-31;276(4):293-9. | CrossRef | PubMed |

White, M. & Epston, D. (1993). *Medios Narrativos para Fines Terapéuticos*. Barcelona, España: Paidós.

White, M. (2006a). Working with people who are suffering the consequences of multiple trauma: A narrative perspective. En D. Denborough, (Ed.), *Trauma: Narrative responses to traumatic experience* (pp. 25–85). Adelaide, Australia: Dulwich Centre Publications.

World Health Organization. *Mental Health Atlas*. Geneva: WHO; 2011.

Yin, R. (1981), "The Case Study Crisis: Some Answers", *Administrative Science Quarterly*, no. 26, pp. 58-65.

Yin, R. (1981). The case study crisis: Some answers. *Administrative Science Quarterly* (6(1), 58- 65). En Yin, R. *Case Study Research: design and Methods*. Newbury: Ed. Sage. Yin, R.K. (1984/1989). *Case Study Research: design and Methods*, Applied social research Methods Series, Newbury Park CA: Sage.

Young, P. (1939), *Scientific Social Surveys and Research. An Introduction to the Background, Content, Methods, and Analysis of Social Studies*, Nueva York, Prentice Hall.

Yuen, A. (2009). 'Less pain, more gain: Explorations of responses versus effects when working with the consequences of trauma', de Angel Yuen, publicado en *Explorations: An E-Journal of Narrative Practice*, 2009, (1), 6–16. Rescatado desde: [www.dulwichcentre.com.au/explorations-2009-1-angel-yuen.pdf](http://www.dulwichcentre.com.au/explorations-2009-1-angel-yuen.pdf)

Zinga D, Phillips SD, Born, L. Depressão pós-parto: sabemos os riscos, mas podemos prevenila? *Rev Bras Psiquiatr*. 2005; 27 Supl 2:S56-64.

Zlachevsky Ana María, (1997), "Psicoterapia sistémica centrada en narrativas: una aproximación" *Revista Pensamiento y Sociedad*, Facultad de Ciencias Sociales Universidad Central de Chile, Santiago de Chile

Zlachevsky, A.M (2008). "historia de la psicoterapia sistémica cibernética en Chile: una forma de entenderla

Zlachevsky, A.M (2011). La importancia de reflexionar sobre lo ontológico en el proceso de formación de terapeutas. Revista: Actas Psiquiátricas, Buenos Aires. Vol. 57, N 2.

Zlachevsky, A.M (2012). Constructividad y Razón narrativa: Bases para un operar en terapia narrativa. Revista de Psicología, Vol. 21, N 2.

Zlachevsky, A.M (2015). Relatos Clínicos: Filosofía y terapia narrativa. Ediciones Mayor.

Zlachevsky, A.M. (2017) Preguntas, Lenguaje y Terapia Sistémica Centrada en Narrativa. ISSN 0719-1758, ed. impresa. ISSN 0719-7748 ed. en línea. pp. 9-27

## 9. ANEXOS

### Anexo 1: Consentimiento Informado

**Universidad de Valparaíso CHILE** **Ψ 20 AÑOS**  
Escuela de Psicología Facultad de Humanidades

**CONSENTIMIENTO INFORMADO PARA PARTICIPANTES**

Mediante el presente yo, Alejandra [redacted], rut 464 [redacted] acepto participar de un estudio de caso llamado: "Una forma de conversar con una mujer acompañada de esto que llamamos depresión post-parto desde la Terapia Sistémica Centrada en Narrativas. Un estudio de caso", cuyo objetivo principal de este estudio es "Describir un proceso terapéutico realizado desde la Terapia Sistémica Centrada en las Narrativas y los cambios en la narrativa de una consultante que trae un motivo de consulta categorizado como depresión post-parto." y será realizado por la psicóloga Karla Arce Beas.

He sido informada de:

1. La utilización de los audios y sus respectivas transcripciones de las sesiones, las cuales fueron realizadas de manera literal cambiando nombres para mantener la confidencialidad.
2. Se utilizará la información de las cartas de proceso que fueron escritas por la terapeuta como síntesis de cada sesión y que fueron revisadas por la consultante con plena libertad de edición de éstas.
3. La utilización de la información de los cuestionarios OQ-45 de efectividad en psicoterapia, que fueron respondidos por la consultante en las sesiones 1, 3, 5 y 6.
4. Que he tenido la posibilidad de negarme a participar de este estudio durante todo el proceso.
5. La información que se utilizará será única y exclusivamente para fines académicos.

6. La consultante no recibió ningún pago monetario por su participación en esta investigación; siendo entonces ésta participación voluntaria.

7. La consultante se encuentra en libertad de retirarse del estudio en cualquiera de las fases de éste, si es que así lo estima conveniente.

8. Los resultados podrán ser divulgados en publicaciones de tipo académico-científicas, resguardando mi identidad. Además, entiendo que tendré acceso a los resultados si es que así lo requiero.

9. Los datos obtenidos serán confidenciales, es decir, mi nombre no será dado a conocer. En su lugar, se utilizarán las cuatro iniciales de sus nombres, seguidas de un punto. Sólo podrán ser usados en alguna otra investigación cuyo objetivo no se aleje de los propósitos de este estudio.

10. Si me surgiera alguna duda, podré consultarla a la investigadora, a quien podré contactar en el fono +56 (9) 96881818 y en el mail Karla.arce@usm.cl

Karla Arce Beas Psicóloga  
Karla Arce Beas

Alejandra [redacted] Consultante

### Anexo 2: Transcripción sesión 1

#### Transcripción AA1

#### Sesión 01

“Transcrita con normas de Mergenthaler”

1. P: ... Cuesta ahí... acordarse de todo...
2. T: ... Además, po'... Entonces como... eso siempre ayuda, poder grabar y así uno, cuando tiene que revisar, las tiene ahí como cerca...
3. P Ya...

4. T: Eem... mira, ¿te tinca que, para empezar, yo te explique un poquito... como... como es el...? Yo no sé si has ido antes a conversar con un psicólogo...
5. P: Eem... o sea...
6. T: ... Como en el contexto de terapia...
7. P: ... Hace años...
8. T: Ya...
9. P: ... cuando estaba en primero en la U...
10. T: ¡Ah! Ahí fuiste a...
11. P: Sí... tuve un semestre
12. T: Tuviste un semestre...
13. P: ... de terapia...
14. T: Ya...
15. P: ... entonces ahí como... pero... fue eso no más...
16. T: ¿Y cómo fue esa experiencia? ¿Te gustó, te ayudó...?
17. P: Sí, sí... igual me ayudó...
18. T: Ya...
19. P: ... ahí en ese momento. Bueno... me dijo cosas que después yo pude resolver años después, jajaja...
20. T: ¡Ah!
21. P: Así como... tres años después. Él me dijo, en ese momento, tantas cosas...
22. T: Ya...
23. P: Y él me trató con flores...
24. T: Okey...
25. P: Eso fue como lo que más tuve con él... flores...
26. T: Ya... pero estuviste un semestre...
27. P: Sí...
28. T: ... en ese...
29. P: ... de Julio a diciembre, Enero, por ahí, en esa época... Y después, como en el... eso fue en el 2009, en el 2012 me vio otra vez... que me dio flores pero como por darme la receta no más, pero no como terapia...
30. T: No como parte de la terapia...

31. P: Claro.... Igual hablamos un poquito pero no fue así como... como fue en ese semestre, que fue como... terapia todos los viernes, a tal hora...
32. T: Ya... perfecto.
33. P: ... y era incluso en el centro de la misma U...
34. T: Sí... a lo mejor más... como un poquito más adelante podís' contarme por qué fuiste, a lo mejor, si te parece que es información importante...
35. (La bebé hace sonidos)
36. T: Oww... no te preocupes...
37. P: Es que así... ¿no te molesta si le doy teta?
38. T: No... no me molesta para nada... ¡es demasiado pequeña!... Pero no te preocupes... ¡Me encanta esto!
39. P: Jajajaja...
40. T: ¡Qué lindo!
41. P: ... tiene orejas...
42. T: ¿Te ayudo en algo? Estai' bien...
43. P: ... No... estoy bien... Es que todavía no tiene un mes esta guagua, jajaja...
44. T: Sí po', está súper pequeña, es súper chiquitita... "Oye, yo te voy a afirmar porque si te moví'..." (A la bebé). Oye me encanta su...
45. P: ... ya con la teta, ahí ya se calma...
46. T: Ya... perfecto...
47. P: ... Nos puede dejar un instante tranquilos...
48. T: Jajaja... Ya...
49. P: Ya... ahora sí...
50. T: Emm, bueno, en la primera... antes de comenzar como... nuestra conversación de hoy, yo pensaba en explicarte un poquito como es la forma de trabajo que son, en realidad, son como dos cosas puntuales que pueden ser importantes como que yo te cuente y que esta parte siempre sirve pa' que la gente se relaje, no tenga miedo, se empiecen a pasar los nervios que son como...
51. P: Sí... también
52. T: ¿Sí? También...
53. P: ... yo vengo roja, jajaja...

54. T: Es que además afuera hacía calor y acá abajo siempre hace frío, entonces hay que acostumbrarse a los cambios...
55. P: A los cambios de temperatura...
56. T: Sí... Bueno, lo más importante como que yo quisiera contarte tiene que ver con que, eeh... tú sabes, las conversaciones que nosotros tenemos acá son confidenciales y eso significa que tú puedes contárselo a quién tú quieras, puedes publicarlo en Facebook, en Twitter, en... Instagram, donde tú quieras, pero eso significa que yo no... estas cosas yo no las cuento... no las hablo con otras personas. Creo que eso es súper importante...
57. P: Sí po'...
58. T: ... que lo que uno habla acá no lo va a saber nadie más. Lo que sí es que yo participo en instancias de supervisión, que eso es lo que te quiero contar, que... como tú sabes, son espacios donde van los psicólogos...
59. P: Sí po'...
60. T: ... Y presentan casos que son en contextos, por ejemplo, cuando uno está teniendo algún tipo de problema, así como que estuviera pasando algo que a lo mejor yo no pudiera resolver...
61. P: ¡Ah!... a la supervisión...
62. T: ... y yo lo llevaría al espacio de supervisión, claro. Pero esas cosas yo nunca las hago como a espaldas... entonces yo te voy a preguntar: "Oye Celeste, ¿sabís qué? Creo que en este tema podríamos necesitar un poco de ayuda de un supervisor... ¿Te tinca que lo cuente en supervisión?". Entonces tú me puedes decir "Sí, ¿sabís qué? Dale...", ó, "¿Sabís qué? Esto no quisiera que lo supiera nadie más"...
63. P: ¡Ah!
64. T: ... Entonces esto es como súper en acuerdo entre tú y yo, que sería el único espacio en donde yo hablaría, a lo mejor, algo de nuestras conversaciones, sin decir tu nombre, cuidando como datos... que no vaya, por ejemplo, donde tú vives, o cosas que son detalles que pueden a lo mejor, a veces, en un contex... no sé po', encontrarte con gente que... que te conozca...
65. P: Claro...
66. T: ... ¿cachai? Entonces todo eso se cuida...

67. P: ... Todos de psicología... jajaja...
68. T: Claro... por lo mismo, entonces... yo cambio todos los datos en general, y datos que sean muy específicos o que sean como poco comunes yo tampoco... no los doy... como... así nunca pueden decir quién es la persona. Yo nunca uso los nombres reales. Y... el otro momento que es importante, que esto, me imagino que tú también lo sabes, es que... bueno, imagínate que alguien importante pa' ti viene a conversar conmigo y durante la conversación yo me entero que tiene... no sólo ha estado pensando en atentar contra su vida... sino que tiene planes... y que está...
69. P: ¡Ah!...
70. T: ... y que lo puedo ver sin muchos recursos pa' contenerse... También va a ser otra situación en donde yo me veo como... responsable, también, de una situación determinada... Entonces, lo que haría en ese contexto, y por eso lo explico al principio, es que... Pensemos que te está pasando a ti, yo te voy a decir: "Ale, ¿te acordai' que conversamos esto en el principio?, tú me vai' a decir: "Sí... ya me dijiste". Pero lo que vamos a hacer es que yo te voy a preguntar: "Ale, ¿en quién confías más? ¿con quién te gustaría conversarlo?". Entonces tú puedes decirme: "¿Sabís qué? No quiero preocupar a mi mamá o no quiero preocupar a mi pareja... quiero que sepa una amiga"... Perfecto. Lo que yo voy a hacer, depende, si tengo plata en mi teléfono, voy a llamar aquí, delante tuyo,
71. P: Jajaja...
72. T: ... es que eso es lo más probable... Y lo que vamos a acordar en ese momento es qué vamos a decir, por ejemplo... Si tenemos que pedirle a alguien ayuda, en un contexto como ese, no es que nosotras le vamos a contar todo lo que nosotras hemos conversado acá, pero al menos vamos a tener que llegar a un acuerdo, decirle que a lo mejor estás pasando por un mal momento y que necesitamos compañía, entonces vamos a tratar de acordar, nosotras dos, qué le vamos a decir a esa persona. Pero va a ser importante que, por ejemplo, alguien te venga a buscar o que... ¿Cachai? Ese es el acuerdo al que vamos a llegar...
73. P: Ah, ya... sí...
74. T: Entonces, yo nunca voy a llamar a tu espalda, ni voy a ir a una supervisión sin que tú sepas, ni voy a estar llamando a gente así como por... sin que tú te enteres de eso.

Siempre van a ser como acuerdos que vamos a tomar y que yo me imagino que en esas circunstancias también las personas se ponen un poco en el lugar nuestro...

75. P: Sí po'...

76. T: ... Que yo necesito saber que tú te vas bien y que vas a estar...

77. P: Sí po'... es que igual es una responsabilidad en un caso así po'...

78. T: Claro...

79. P: O sea... sí entiendo...

80. T: Claro... Y yo prefiero, en general, decirlo al principio porque así también es un resguardo pa' mí... que cuando ocurra, es más... es como, "Chuta..."

81. P: Es más sincero...

82. T: Sí po', "... esto ya lo hablamos...", claro, y así la gente no se pilla como con sorpresas, sino que saben más o menos de qué se trataba lo que iba a pasar...

83. P: Ajá... sí...

84. T: Y... lo último que yo tengo que contarte porque ya he hablado mucho yo...

85. P: Jajaja...

86. T: ... quiero saber algunas cosas de ti, eeh... es que, en general, las primeras conversaciones las vamos a tomar un poco para conocernos ¿sí? Entonces la primera, incluso la primera parte de esta conversación, yo te voy a preguntar... quiero saber, por ejemplo, acerca de tu familia, acerca de las cosas que son importantes para ti como en la vida, entonces te voy a preguntar muchas cosas que no están relacionadas con el problema o la dificultad que a ti te aqueja... Entonces, la segunda parte de nuestra conversación, que también va a ser hoy, yo te voy a preguntar qué es lo te trajo pero... así como revelando los secretos del mago, sin esta primera parte, para mí es difícil entender, como que... a mí me permite entender por qué te está aquejando este problema hoy día. Si yo no conociera esas cosas de ti, no podría entenderlo tan bien ¿te parece?

87. P: Sí...

88. T: Y... como tú eres psicóloga vas a saber que tengo que hacer unos monitos aquí, de tu familia...

89. P: El genograma... jajaja...

90. T: ... tú me ayudas a rellenarlo, ¿te tinca? ¿Ya? Ya Celeste... tú estás aquí...

91. P: Un circulito... jajaja...
92. T: Sí... y aquí está la Estrella que no tiene ni siquiera un mes... ¿Cuánto tiene?
93. P: 28 días...
94. T: ¡28 días! Este es como un acto de valentía, haber salido a los 28 días ¿cierto?
95. P: Sí...
96. T: ... La Estrella... Y Celeste, disculpa la indiscreción, estas cosas van a quedar en mi cuaderno no más... ¿Cuántos años tienes tú?
97. P: Treinta...
98. T: Treinta, okey... ¿De qué me quieres contar? Si me quieres contar de quiénes son tus papás o con quiénes vives...
99. P: Eeh... bueno, ahora vivo con mi pareja y mis suegros...
100. T: ... Y tus suegros... que es el caballero que te acompañó ahora ¿cierto?
101. P: Sí... él es mi suegro...
102. T: Él es tu suegro... ¿Cómo se llama tu suegro?
103. P: Claudio...
104. T: Claudio... que amoroso él que te...
105. P: Sí...
106. T: Estaba como súper atento...
107. P: No, súper fiel... me va a dejar siempre...
108. T: Él es quien...
109. P: ... me lleva al doctor a veces cuando no... en este mes po', o antes incluso, embarazada también...
110. T: ¡Ah! Él te acompañaba en todas esas cosas...
111. P: Sí... si él me acompaña... cuando no puede el Sebastián, me acompaña él...
112. T: Sebastián se llama...
113. P: Sí...
114. T: ¿Cuántos años tiene Sebastián?
115. P: Treinta y siete...
116. T: Treinta y siete... Me vienen todas estas preguntas que son un poco desubicás'... ¿Qué hace el Sebastián? ¿A qué se dedica?

117. P: Él es profe de música...
118. T: Profe de música...
119. P: Y... bueno, profe de música pero se dedica hartito al transporte porque tiene una "Van", entonces hace giras y hace...
120. T: ¡Ah! Ya... además que... tiene como otras cosas fuera de ser profe de música...
121. P: Sí... él se dedica hartito a la "Van" ahora... a hacer viajes...
122. T: Ya...
123. P: De hecho, ahora anda en Santiago... me va a venir a buscar...
124. T: Ya, perfecto...
125. P: Y... él, claro... a parte la música po'...
126. T: Claro...
127. P: ... se dedicó hartito a la música como... en temas de giras. Él paró hace poco tiempo también...
128. T: Ya...
129. P: Así que... era medio famosillo, jajaja...
130. T: Tenía como su...
131. P: ... guitarrista, sí, un guitarrista...
132. T: Guitarrista...
133. P: ... Pascuala Ilabaca, le tocó hartos años...
134. T: ¡¿En serio?!
135. P: Diez años toco ahí, se salió hace dos...
136. T: Con la Pascuala...
137. P: Sí...
138. T: ¡Ah! Yo la conozco a ella...
139. P: Sí... ella, sí po', ellos tocaron un montón de años...
140. T: ¡Ah!
141. P: ... partió con ella...
142. T: Ya...
143. P: Se salió hace poco cuando se compró la "Van"...
144. T: Ya...

145. P: ... Ya estaba como cansado de las giras...
146. T: Igual debe ser agotador eso...
147. P: Sí...
148. T: ... como...
149. P: Me dice que es como una fantasía en el fondo...
150. T: ¿Cómo es eso?
151. P: Un rato... es bonito todo porque vai' viajando, conocí' el mundo, la música...
152. T: Claro que sí...
153. P: ... el escenario, los aplausos y todo, buenas lucas... pero después llegai' ... es como la vida muy inconstante...
154. T: Claro...
155. P: ... no tení' familia, o sea... tiempo real...
156. T: ... Claro, es como un... ¿cómo dijiste? Como una fantasía...
157. P: ... como una fantasía. Porque él a veces me decía po', estaba acostado y de repente, "Oye, ya... nos tenemos que ir mañana, no sé po', a Alemania"... "Ya"... y se tenía que ir...
158. T: ... Y se tenía que ir...
159. P: Sí... y por dos meses...
160. T: ... Pero en ese tiempo ustedes ya estaban juntos...
161. P: No...
162. T: ... cuando estaba haciendo... No...
163. P: No...
164. T: Ah, ya...
165. P: No, yo cumplí... No, yo llevo re poco con él, si yo lo conocí el año pasado...
166. T: Ya... ¿Cuántos...? El año pasado... llevan entonces...
167. P: Un año y...
168. T: Un año...
169. P: ... dos meses...

170. T: ... y dos meses... Entonces tú lo conociste cuando él dejó de... estar en esto...
171. P: Claro... justo había dejado, estaba en pausa ya...
172. T: Ya... ahí ya había, él, tomado una decisión como de...
173. P: ... de salirse de eso. Estaba como en esa etapa, él, de duelo también...
174. T: Sí po', me imagino que sí, además que si estuvo... me imagino que si estudió música y todo eso, también habían hartas cosas que le gustaban...
175. P: Sí po', estudió composición...
176. T: Ya...
177. P: Estudió en Santiago, en la Chile y acá en la Católica...
178. T: Sebastián... Y por lo que veo, ¿cómo...? ¿Y tus...?
179. P: Y mi suegra...
180. T: ... tu suegra...
181. P: ... La María...
182. T: María... ¿Cómo es la relación con tus suegros? Me imagino que no tienes idea de las edades de ellos...
183. P: Sesenta y dos...
184. T: ¡Ah, sí!
185. P: ... y sesenta y uno...
186. T: Sesenta y dos... ¡Mira! Estos datos casi nunca los saben, jajaja...
187. P: Jajaja...
188. T: Muy bien...
189. P: Y ellos, eeh... no, puta, nada malo que decir po', súper bien...
190. T: ¿Cómo ha sido tu relación con ellos?
191. P: Ellos, pucha...
192. T: O sea, por lo que veo... Claudio te acompaña muchísimo...
193. P: Sí...
194. T: Es alguien que te ha acompañado hartito...
195. P: Y la María también po'... La María es la que, no sé po', me cocina todos los días pa' que yo tenga almuerzo al otro día... La María trabaja...
196. T: Ya...

197. P: Entonces...
198. T: ... ¿Qué hacen ellos?
199. P: La María trabaja en un colegio, eeh, tiene... es dueña del Kiosko...
200. T: ¡Ah! Oka...
201. P: ... ella es... la del kiosko...
202. T: Pero ella se preocupa... entonces va todos los días a su trabajo, pero cuando llega, te prepara... se preocupa de prepararte las cosas a ti...
203. P: Claro, de dejarme listas las cosas, porque sabe que con la Estrella ahora...
204. T: Es mucho más difícil...
205. P: ... es más complicado... Y embarazada, como yo estuve en reposo, también... no sé, me llevaba a la cama la cena, cosas así... Es como... muy amorosa. Y preocupada siempre de ella, de lavarle la ropa, esas cosas... como muy, no sé, como muy servicial pero como muy amorosa en eso...
206. T: Ajá... sí, tenía la misma palabra, como... servicial y también atenta me imagino...
207. P: Sí... súper...
208. T: ... como que se pone harto en tu lugar, como que...
209. P: Sí... bastante, ella...
210. T: ¡Qué rico tener una suegra así!
211. P: Jajaja, sí po', no me quejo de mis suegros...
212. T: Sí po', partiste diciendo como... "Nada malo que decir de ellos"
213. P: No, de hecho el que nos tengan en la casa también...
214. T: Claro...
215. P: ... también eso es un gran aporte, porque nosotros...
216. T: Por supuesto que sí, sobre todo cuando uno está como recién...
217. P: ... recién. Nosotros tenemos un terreno que nos compramos...
218. T: ¿En serio?
219. P: ... y vamos a empezar a construir la casa, pero...
220. T: ¿Y dónde se compraron el terreno?
221. P: En Viña también...
222. T: En Viña...

223. P: ... cerca **Miraflores**
224. T: ¡Súper! En Viña... cerquita...
225. P: Sí... así que ahí estamos en ese proceso...
226. T: Mientras tanto... como están...
227. P: Mientras... pero...
228. T: ... ¿Y Claudio a qué se dedica?
229. P: ... El Claudio trabaja en la CCU, tiene un cargo ahí, como un jefe de algo...
230. T: Ya...
231. P: ... pero no sé de qué...
232. T: Sí, es como... sólo por llenar...
233. P: ... pero ahí él lleva... hartos años...
234. T: ... pero entonces tu relación con ellos ha sido como súper buena hasta ahora...
235. P: Sí... sí es súper buena, como muy papás también ellos...
236. T: Ya... los dos...
237. P: Como... míos... Así que...
238. T: ... Como que te adoptaron...
239. P: Claro, una cosa así... Sí... Súper bien... Y la relación... tranquila, no se meten así en decir cosas...
240. T: Que importante eso...
241. P: “Esto no...”, “No hagas esto...”, no, nada. Súper pacífica la relación. A parte ellos llegan tarde en la noche... los veo el fin de semana más...
242. T: Igual eso, me imagino, que eso ayuda a que la relación sea tranquila, como...
243. P: Sí porque ellos trabajan hartos...
244. T: ... que tienen como sus cosas que hacer...
245. P Sí po’, yo paso sola...
246. T: Ya...
247. P: ... en la casa. De hecho, ellos... ahora él se salió del trabajo para venir a dejarme...
248. T: ... para venir a dejarte...

249. P: Sí...
250. T: Se salió del trabajo... o sea, todos ellos saben que venías hoy día para acá...
251. P: Sí, jajaja...
252. T: Jaja, esto fue como... Sí, es que a veces las personas no le cuentan a nadie, entonces como que es una sorpresa...
253. P: Claro...
254. T: ... Además, él sale del trabajo para acompañarte...
255. P: Sí po'... Él me dijo, "¿Y a dónde va?", jajaja, ¿Va a control?
256. T: Va a control...
257. P: "Control mío", le dije yo, jajaja...
258. T: Jajaja...
259. P: ... una revisión técnica... jajaja...
260. T: Jajaja ¿Eso le dijiste?
261. P: Sí...
262. T: ¡Qué divertido! Una revisión técnica...
263. P: Sí...
264. T: Que amoroso es que salga del trabajo además...
265. P: Sí po'...
266. T: Y el Sebastián igual como que... hace planes para poder venir... como que están todos coordinados ahí...
267. P: Si...
268. T: Esa me da la impresión como, en la casa...
269. P: ... tratamos en lo posible de hacer eso po'... Igual ahora el Sebastián viene llegando de Santiago, ya llegó, de hecho está por ahí estacionado, no sé, en Valpo, jajaja, y... después él se va a Santiago de nuevo, tiene que volver... Así que, como que me viene a buscar...
270. T: Ya... y después vuelve a Santiago...
271. P: Sí...
272. T: Igual... no deja de ser agitado su trabajo con la "Van", también es como de moverse hartito...
273. P: Sí, súper... si de hecho, viajes a Antofagasta, a Pucón...

274. T: Claro...
275. P: ... un montón de... Yo lo he acompañado a Pucón una vez...
276. T: Me imagino... como aprovechar me imagino...
277. P: Sí... embarazada, cuando podía po'... Después ya no pude viajar más, pero... No sé po', se fue a Antofagasta, a Copiapó... igual estresado...
278. T: Sigue moviéndose hartoo...
279. P: Sí... y bueno, todo por el fin de construir la casa, de...
280. T: Esa es como la meta que tienen ustedes hoy día...
281. P: Sí... bueno, él me lo ha mencionado, que está trabajando hartoo para eso...
282. T: ... para eso...
283. P: ... Así que... de hecho no sabe si va a aceptar el colegio este semestre porque él trabaja en un colegio, es tallerista...
284. T: Ya...
285. P: ... del Mineduc, entonces, no sabe si va a aceptar este año la pega...
286. T: Ya...
287. P: ... tiene mucha pega en la "Van"...
288. T: Claro... de repente le está conviniendo más...
289. P: Sí...
290. T: ... le está conviniendo más la "Van", también, hoy día...
291. P: Sí... le va mucho mejor. En el colegio igual le va bien pero, no tanto...
292. T: ... no tanto como ahí... Y ¿Sebastián tiene más hermanos? ¿o es hijo...?
293. P: Tiene una hermana...
294. T: ¿Mayor... menor?
295. P: Menor...
296. T: Menor... ¿Cómo se llama la hermana del Sebastián?
297. P: La Vanesa...
298. T: Y la Vanesa ¿está con ustedes ahí? ¿o no está?
299. P: No... La Vanesa se fue hace unos... dos meses...
300. T: ¡Ah!
301. P: Le hicieron su casa y se fue, así que...
302. T: Súper...

303. P: ... ella tiene una hija, la Catalina, que tiene nueve...
304. T: Que lindo el nombre...
305. P: Sí... la Viole...
306. T: Catalina, Estrella...
307. P: El Sebastián tiene una hija también...
308. T: ¡Tiene una hija! ¿Cómo se llama la hija del Sebastián?
309. P: La Cristina...
310. T: Cristina, no sé dónde voy a poner a la Cristina, pero la vamos a poner aquí... ¿Y la Cristina cuánto tiene app? ¿Es chiquitita?
311. P: Eeh... trece...
312. T: Ya... trece
313. P: Sí... y, bueno, tienen una hermanita que falleció, el Sebastián con la Vanesa... que es mayor...
314. T: ¡Ah! Ellos tienen... mayor... una hermana que falleció...
315. P: Sí... que falleció a los diez años...
316. T: ¡Uh! Falleció chiquitita... y esa hermana sería mayor por ¿cuánto del Sebastián?
317. P: Dos años...
318. T: ... dos años...
319. P: María...
320. T: María se llamaba... igual que la mamá... ¿La Vanesa cuánto tiene?
321. P: Treinta y uno...
322. T: Treinta y uno... ¡Ah! Están todos cerquita...
323. P: Sí...
324. T: Y se fue hace dos meses de su casa ella, entonces no... me imagino que la ven más los fines de semana, tal vez...
325. P: Claro... más o menos...
326. T: ¿Y tu relación con la Vanesa cómo...?
327. P: Eeh... ahí. Ella... es un ser complejo, jajaja...
328. T: Jajaja... ¡Un ser complejo! Okey... vamos a dejar a la Vanesa de lado, entonces...

329. P: Vanesa fue... producto de una crisis de pánico que le dio... el año pasado como a esta altura...
330. T: ¿Por qué? ¿Cómo...? ¿Qué pasó?
331. P: ... Es compleja ella en realidad... Es que lo que pasa es que en esa ocasión, bueno... yo antes estaba con harta pega...
332. T: Ya...
333. P: ... con un poco estrés... No tanto estresado, pero tenía harta pega...
334. T: Okey...
335. P: ... y en ese momento, pasó que la Vanesa llevó a la ex polola del Sebastián a la casa un día, a tomar desayuno como que todos fuéramos súper íntimos amigos, pero...
336. T: ¿Y ellas eran amigas?
337. P: Son amigas...
338. T: Son amigas... Ya...
339. P: Super amigas...
340. T: ... ¿Y cómo se llama esa ex?
341. P: La... Mariana...
342. T: Mariana... como el nombre del chocolate...
343. P: Sí...
344. T: Okey...
345. P: Y ella... bueno, ellos habían tenido un problema por un perro que tenían y...
346. T: Ya...
347. P: ... lo iban a regalar por fin. Ella... y ese viaje, bueno, ese fue el primer evento con ella... como intenso...
348. T: ... como incómodo... intenso...
349. P: Sí... porque como él tiene la "Van"... y él trabajaba en ese tiempo en Chicolco, iban a dejar al perro en la Liga ¿cachai? Y él la iba a llevar. Y yo en ese momento, yo a él lo ayudaba en los talleres, con la percusión, entonces... yo iba siempre... Y ella quiso ir ese día ¿cachai? y Sebastián le dijo que no, que pa' qué, no era necesario... Y lo llamaba, le mandaba Whatsapp, así... insistente...

350. T: Como insistente...
351. P: ... y marcando mucho su... como su ego, como, “No po’, si yo quiero ir”, y “bla, bla, bla”, “¿Y qué le pasa a tu polola si contigo no pasa ná’?”... Porque el Sebastián se raneó diciéndole que... Yo le dije, “Mira, yo no quiero ir. Yo prefiero no ir. Si va ella, yo no voy”, pero por un tema de incomodidad, no por celos... sino por un tema de...
352. T: Por supuesto... ¡qué raro!
353. P: ... Claro... Sí...
354. T: ¿Y por qué ella quería ir? No entiendo...
355. P: ... porque es loca po’...
356. T: Ya...
357. P: Es actriz, jajaja...
358. T: Jajaja...
359. P: Cantante, actriz, como un brillo...
360. T: Oye, ¡y puros artistas!
361. P: Sí... súper loca. La Vanesa también es artista...
362. T: Ya...
363. P: Ella hace unas cosas maravillosas de mosaico y...
364. T: ¡¿Sí?! A eso se dedica ella...
365. P: ... es súper (Palabra Inaudible 19:54). La mamá es pintora... de hecho hace unos cuadros muy lindos...
366. T: Mira... mucho arte aquí.
367. P: Sebastián también, de hecho, trabajó haciendo tatuajes... es como... son todos artistas...
368. T: Claro...
369. P: Y... bueno, la cosa es que en ese evento del perro y todo, fueron po’... yo no fui. Pero no me enojé con el Sebastián, en realidad, le dije, “Tienes que poner tus límites”. Porque él siempre tendía a tener relaciones como que lo manipulaban mucho...
370. T: Ya...

371. P: Mucho control en minas... de hecho la mamá de él es súper cuática, ya ahora no... es una relación súper pacífica pero...
372. T: ... pero en ese momento...
373. P: ...expresiones de mando y cuestiones... así (brígido 20:28 Dudo de la palabra). Así que en ese... con la Vanesa eso pasó, entonces... fue ese evento... fue complicado... y después, no sé... al mes después, la lleva a tomar desayuno a la casa ¿cachai?...
374. T: O sea... ya tenían como unas historias detrás...
375. P: Claro, a parte que ellos habían terminado... no mal pero no bien tampoco, o sea, porque ella era complicá... la relación de ellas dos con el Sebastián... como que le hacían bullying prácticamente... Eran muy cuáticas... personalidades como muy tensas. Así que, bueno... pasó eso de la... ¡Ah! Se me fue... de la lipotimia, que le dio...
376. T: Ya...
377. P: Ellos discutieron después... porque yo ahí ya dije, “Pucha, ná’ que ver la Vanesa, ¿cómo hace eso?”
378. T: Estando tú ahí...
379. P: Sí... así que no, ya. Y después ellos pelearon ese día, discutieron mucho... un día miércoles pelearon mucho... y el Sebastián, el jueves en la mañana, tenía que irse a San M a hacer clases a otro colegio...
380. T: Ya...
381. P: ... Y de vuelta, tenía que ir a Juanita Aguirre y ahí yo lo acompañé, y el Sebastián ya venía mal, así como... decaído, como... porque él emocionalmente...
382. T: Como que tú notaste que estaba distinto...
383. P: Sí... es que cuando yo lo conocí, emocionalmente, él era muy frágil con el tema de la hermana... Yo creo que por temas de la hermana muerta también...
384. T: Debe ser heavy...
385. P: Ahí hay un tema...
386. T: Sí... lo pensé cuando me dijiste...
387. P: ... unos duelos...
388. T: Ahí tiene que haber...

389. P: Claro... y después de eso, de ese evento... claro, el Sebastián un poco débil, que “la hermana, la hermana...”, pasó que peleó con ella y eso pa’ él, pelear con la hermana lo bajaba mucho... Entonces, lo fui a buscar al colegio y cuando nos veníamos, él se desmayó en la micro...
390. T: Ya...
391. P: ... Veníamos... nos fuimos menos mal... la “Van” la tenía, la había mandado a arreglar...
392. T: Si hubiera andado en la “Van” habría sido complicado...
393. P: Claro... Entonces, se desmayó en mis brazos po’, si... ¡Uy! Yo... me dijo, “Me siento mal, como que me voy a desmayar”, ¡Paf! Se desmaya. Entonces, ya... ahí en la micro... menos mal que yo conocía al chofer...
394. T: Ya...
395. P: ... Como yo trabajé de inspectora, jajaja...
396. T: ¡¿En serio?! No sabía...
397. P: Trabajé el año pasado...
398. T: Ya...
399. P: ... el antepasado... Entonces, me conocía y, ya... la micro llena, toda la gente preocupá’, nos fuimos al Naval... y a él le vinieron unos... yo me asusté porque eran como ataques... como convulsiones...
400. T: Claro...
401. P: ¿Cachai? Y como... y gritaba y gritaba... era como que estaba liberando muchas cosas, pero... eran unos gritos horribles...
402. T: ¡Qué extraño!
403. P: Horrible, horrible... y gritaba... y después lo bajaron en silla de ruedas y... iba así como... súper mal... Los papás lo subieron en brazos a la cama... Y la hermana, al otro día, la hermana pasó por al lado de él y ni lo saludó, así... esa onda la hermana, muy pesada... La verdad es pesada la hermana, jajaja...
404. T: Jajaja...
405. P: ... Es cuática. Entonces, mi relación con ella obviamente no es mala, pero tampoco es buena...
406. T: Tampoco es buena...

407. P: ... es como...
408. T: Es que han pasado cosas entre...
409. P: Sí... entre ellos dos sí...
410. T: Claro...
411. P: Como que no sé... él todavía no entiende qué, pero eso lo ayudó a soltar lo de la hermana, ese...
412. T: ... A preocuparse menos, parece...
413. P: Claro... y yo ahí tuve que aplicar la psicología, jajaja, con él un rato, unos días por lo menos, porque estaba muy mal... Y bueno, igual lo derivé, o sea, le dije que buscara ayuda y todo... Le di flores y... eso...
414. T: Ya...
415. P: ... Y ahora está bien po'...
416. T: ¿Y ahora están...? Ahora que ella se fue, me imagino que también están más tranquilos...
417. P: Sí... está empoderado ya...
418. T: ... porque les vino bien... ¿Ah?
419. P: ... está más empoderado, jajaja...
420. T: Jajaja, empoderado...
421. P: Sí, demasiado...
422. T: Oye, Ale... ¿qué le paso a esta chiquitita?...
423. P: Ella, mira... creo que le dio... Ellos fueron a un paseo y le dio bronquitis...
424. T: Ya...
425. P: ... algo así, o no sé... algo de ese tipo. Y... ahí murió po'... (porque se iban al campo 24:09 Duda en las palabras) pero ella tenía un problema mental...
426. T: Ya...
427. P: Tuvo un... una... ella estaba, así quietita como una guagua todo el tiempo... porque hubo una negligencia en el hospital, con ella... se asfixió. Venía normal... fue en el parto, entonces hubo una negligencia y quedó así po'... entonces ahí... Bueno, yo siento que la mamá tiene un duelo con ella también...
428. T: Me imagino que sí...

429. P: ... Y que la hermana es así porque castiga a la mamá un poco con eso, como el descuido... (el abandono 24:41. Dudo de la palabra)
430. T: ¿Y por qué la mamá?
431. P: ... porque también la mamá le molesta que lleve a la Mariana, por ejemplo, o que se junte con la Mariana...
432. T: Ya...
433. P: ... porque...
434. T: Sí... justo tenía un poco la impresión de que ellos han, también, decidido, parece, los papás...
435. P: Sí, sí...
436. T: ... como una posición...
437. P: ... Nunca les gustó la Mariana tampoco, por lo mismo po'... Entonces, no sé po', la Lore deja a la Catalina sola de repente, la deja en la casa de ella se va carretear... Entonces a la mamá no le gusta eso...
438. T: Me imagino... Tienen sus tensiones ellas como por esos temas...
439. P: Claro... La otra vez, antes que se fuera, hubo una pelea así... inmensa. Son súper pacientes los papás, todos, pero ella es la tensión en la casa... como cuando está ella se nota esa tensión, así que... Por eso creo yo que es como que ahí hay un duelo no resuelto... o sea, de todas maneras. La mamá no se acuerda del funeral, de nada, está bloqueá, entonces la otra vez yo le decía como... simbólicamente ella tiene que tener como un funeral de la hija po', pa' liberar eso... Y como abandonó, entre comillas, a la Vanesa.... La Vanesa tenía como diez meses, entonces como que ella se bloqueó mucho tiempo... Y la Vanesa, no sé po', se hacía pipí hasta los doce años, cosas así... siempre se portó mal en el colegio y la echaban de todos los colegios, entonces... creo que ahí hay un tema de ellas también...
440. T: Claro...
441. P: Pero... por eso la relación ha sido un poco...
442. T: Es un poco más complicada con la Vanesa...
443. P: Claro... Y al Sebastián lo ve bien conmigo, la Vanesa lo ve bien y como que eso parece que le explotó más la onda con el hermano... Que a mí la nana me contaba las cosas... Jajaja...

444. T: Jajaja... tenías una informante ahí...
445. P: Jajaja, sí, la nana... que por lo mismo la echaron... a todo esto, jajaja...
446. T: ¡Por ser informante!
447. P: Por ser demasiado... jajaja, en serio... (Inaudible 26:33) tuvo problemas ahí... y la echaron...
448. T: Mmm... Celeste, ¿y de tu familia?
449. P: Mi familia... (Yo no tengo familia, 26:42), jajaja...
450. T: Mira... está justo vacío ese espacio... yo voy a tratar de hacerlo lo más decente que se pueda, después lo paso en limpio...
451. P: Bueno, mi mamá, la Susana...
452. T: ¿Cuántos tiene...?
453. P: Cincuenta y siete...
454. T: Susana, tiene cincuenta y siete, en la flor de la vida pue'...
455. P: Sí... Madonna...
456. T: ¿Ah?
457. P: Madonna, le digo yo, jajaja...
458. T: Jajaja... ¿qué hace tu mami?
459. P: Mi mamá es dueña de casa, trabaja también como dueña de casa...
460. T: Okey...
461. P: Y mi papá, Gabriel, también de la misma edad...
462. T: Tienen la misma edad...
463. P: Sí...
464. T: Y Gabriel...
465. P: ... Y mi hermano Gabriel, también...
466. T: ¿Por qué...? ¿Esto era... pasaba tanto...?
467. P: En la sí... justo en esa época...
468. T: (Inaudible 27:22) los nombres... ¿Tú hermano cuántos tiene?
469. P: Treinta y siete
470. T: Treinta y siete... Ustedes son los dos no más...
471. P: Sí... nosotros dos... Mi papá trabaja en los buses, es inspector...
472. T: ¡Ah! Por ahí conseguiste...

473. P: Sí... claro, mi papá es de oficina sí...
474. T: Ya...
475. P: Yo era de ruta...
476. T: Ya...
477. P: Mi hermano es marino...
478. T: Tu hermano es marino...
479. P: Sí... Mis papás están separados, divorciados ya legalmente...
480. T: Divorciados ¿hace cuánto están separados?
481. P: Un año...
482. T: Un año...
483. P: Divorciados ya... un año...
484. T: El divorcio, un año... y antes...
485. P: Y separados... dos años y medio. Sí... mis papás, bueno, la relación de ellos siempre fue de... con violencia intrafamiliar, bien intensa, bueno... cuando yo no estaba todavía...
486. T: Antes que tú nacieras...
487. P: Sí, con golpes...
488. T: Ya...
489. P: Más brígido... y después cuando yo ya existía...
490. T: O sea, tu hermano vio esa...
491. P: Sí... vio mucha violencia... empujones, golpes... incluso, llamadas a carabineros y ellos llegando a la casa para sacar a mi papá... así de intenso...
492. T: Entiendo...
493. P: Yo también lo vi, los golpes... aunque eran más los insultos... descalificaciones... humillaciones... eso veía... a mi papá diciéndole delante de amigos que ella era una "cualquiera" poco menos... la manipulaba con la iglesia... que Dios la castigaría si lo dejaba... y ella aguantaba igual... vi empujones y algunas veces... que zamarreaba a mi mamá...
494. T: Entiendo...
495. P: Vi episodios fuertes igual... y así hasta los... que yo saqué, prácticamente, a mí mamá de la casa en el año dos mil... ¿trece?

496. T: Dos mil trece...
497. P: Sí, 2013... Yo la... en 2014 por ahí... Mi mamá no me contaba nada y yo vivía en San Antonio...
498. T: Ya...
499. P: Entonces ahí había... mi mamá estaba ahí aguantando, aguantando porque no me quería contar nada, como yo estaba lejos, no me quería preocupar y bueno, estos hombres que son violentos también manipulan mucho, te (envuelven 29.03) ahí la culpa de todo... Así que, ella mal po'... todo por un evento... Bueno, tiene que ver la iglesia, por un lado... já.
500. T: Tú mamá va a la iglesia...
501. P: Mi mamá va a la iglesia, iba en ese tiempo a una iglesia y había una persona que era pareja de otra, un caballero y una señora...
502. T: Que eran de la iglesia...
503. P: Que eran de la iglesia... y la señora se puso celosa de mi mamá ¿cachai? Así nivel Dios...
504. T: Ya... nivel Dios... jajaja...
505. P: Sí...
506. T: Contextual, jajaja...
507. P: Sí, jajaja, si, entonces ella se puso así muy...
508. (Bebé comienza a hacer ruidos)
509. T: Oow, perdónanos bebé por reírnos tan fuerte...
510. (P y T: Comienzan a hablar sobre la bebé y cómo T podía ayudar a P)
511. P: (Continúa) La cosa que... ya po'... ellos, esta señora enojada...
512. T: Se puso...
513. P: ... era como amiga de mi mamá incluso...
514. T ¡Ah! Pero ellas eran amigas antes de esa...
515. P: De la iglesia...
516. T: Ya...
517. P: Pero esta señora es conflictiva, así... brígida también, violenta incluso... el mismo perfil así de (Palabra inaudible 30:23)... Y ella empezó a llamar a mi papá...
518. T: ¿A qué te refieres ahí como con “violenta”?

519. P: Porque también era celosa con su pareja, con Juan Carlos...
520. T: Ya...
521. P: Y empezó... Juan Carlos igual le gustó a mi mamá ¿cachai? Pero onda... nunca pasó nada. Mi mamá súper sesgada también con el tema de la iglesia y de mi papá y la violencia. Pero pasó que ellos después, ahora ellos son pareja, mi mamá...
522. T: Con... Juan Carlos...
523. P: Con... después de cuatro...
524. T: ¡Después de cuatro años! O sea él estaba...
525. P: Él insistió en estar con ella, o sea... pero en el momento que esta señora hizo show...
526. T: No estaba...
527. P: Estaba fuera del tiesto todavía, ¿cachai?
528. T: Ya...
529. P: Y bueno... las cosas hicieron... Y ellos sí eran amigos y... bueno, después él la apoyó mucho... Y él es súper buena persona... De hecho, conmigo él se ha portado un siete el Juan Carlos, si es un papá pa' mí, ¿cachai? En muchas cosas... entonces... Y yo le digo Madonna a mi mamá porque él tiene diez años menos que ella...
530. T: ¡Ah!
531. P: Jajajaja ¿cachai?
532. T: ¡Claro!
533. P: Jajaja... (Inaudible 31:32)
534. T: Diez años... entonces él tiene cuarenta y siete...
535. P: Sí, recién cumplidos ayer...
536. T: Recién... ¡Qué divertido!... Y aparece Juan Carlos en la vida de tu mamá ¿Cómo ha sido pa' ella...? ¿Cómo ha sido pa' ti verla con él? Como en esta etapa nueva...
537. P: Ella lo pasa bien con él, se ríe, no... es otra cosa ¿cachai? Totalmente distinta. Como que renació... ¡Uh! pero le costó sí...
538. T: Que bonita la palabra que usaste, "renacido"...

539. P: Sí... ella como que, no sé po', hace poco nada pololeando con él no más...  
jajaja...
540. T: Ya... ¿cuánto llevan?
541. P: Como dos meses...
542. T: Dos meses... ¡Ah! Son pololos de recién...
543. P: Sí, decían, "No, si somos amigos no más"... ¡Y pasaban juntos! Pero eran  
amigos...
544. T: Pero eran amigos...
545. P: Yo nunca le creí, pero ahora ya lo...
546. T: Jajaja...
547. P: A mí me va a decir... Así que después ya... ahora son pololos...
548. T: Ya...
549. P: Confirmados... en Facebook, jajaja...
550. T: En Facebook...
551. P: Jajaja, sí... ya se atreve a eso, a subir fotos con él...
552. T: Oh, que eso es un "pasote"... en Facebook...
553. P: Sí, pa' los viejos... Y... así que...
554. T: Y esta situación ¿cómo ha sido...? No sé, a lo mejor a pregunta es un poco  
desubicada, pero en relación a tu papá...
555. P: Él todavía no catcha... Mi papá igual ralla papa... la manipula... así como  
de que va a volver con mi mamá... La castiga diciendo que Dios la va a castigar  
porque el amor, o sea, el matrimonio es para toda la vida...
556. T: Le dice esas cosas...
557. P: Sí... todavía la maltrata de alguna manera ¿cachai? Pero mi mamá está  
bien, ahora...
558. T: ¿Ella está bien...?
559. P: Sí, ella se siente bien... bastante bien, entonces ya las cosas son más suaves.  
Pero ahí mi papá...
560. T: Y para ti ¿cómo ha sido esto? ¿Cómo es la relación hoy día con tu papá?
561. P: Con mi papá... súper lejana...
562. T: Es lejana...

563. P: Sí... porque no le creo nada, jajaja, nada en realidad. De hecho, conmigo no estuvo en el embarazo, nada. Vino a conocer a la Estrella la semana pasada, después de tres semanas que había nacido. Yo le avisé, no fue a la clínica, no me fue a ver... no me llama. Nada... porque un momento él como que me culpó de la separación de ellos...
564. T: Un poco, a lo mejor, por esta frase, como que tú me dijiste así, “Yo saqué a mi mamá prácticamente de la casa”...
565. P: Sí... sí po’, por supuesto. Llegaron carabineros después, yo estuve en el juicio declarando en contra de él po’. O sea... no era como...
566. T: No era en su contra... estabas diciendo...
567. P: Claro, era la verdad no más po’, tenía que decir...
568. T: ... Lo que habías visto...
569. Alejandro: ... lo del maltrato, todo... y hacia mí misma también po’, si también tuve... tuve que demandarlo por... a mí misma... No me pegó, pero estuvo a punto.
570. T: Ya...
571. P: ... entonces... y por puras locuras no más de él, celos... Celos y todas sus historias. Entonces con él la relación... él intenta acercarse de alguna manera, de...
572. T: No se ha quebrado por completo, o sea, están distantes, pero...
573. P: Claro...
574. T: ... vino a ver a tu hija...
575. P: Claro, pero es que yo creo que él todo lo usa a beneficio de él, él es muy ego... Entonces, como que él manipula todo, entonces, él pensaba que, siendo cercano a mí, yo podía hacerle gancho con mi mamá y que ellos vuelvan... Imposible po’, si yo jamás voy a estar en favor de la violencia o de esas actitudes. Entonces, conmigo no le sirve po’, entonces, como yo no le sirvo para eso, él no me pesca mucho, o sea no... no tengo relación con él...
576. T: Y tu hermano aquí ¿cómo entra en esa historia?
577. P: Mi hermano, em... vive violencia también, pero por parte de su mujer...
578. T: ¿Cómo es eso?
579. P: Lo manipula. Mi hermano está anulado prácticamente.

580. T: ¡Ah! Entonces tuvo una pareja y está anulado...
581. P: Está casado con esa... con su esposa, vive... vive anulado...
582. T: ¡Ah! Perdón. Entendí otra cosa ná', que ver...
583. P: No, sí... si igual quizás me expliqué mal...
584. T: No, tranquila...
585. P: ... pero anulado él, en el sentido de él como Gabriel, como... de hecho, tiene unas hernias, se ha enfermado de la espalda, se ha enfermado... vive enfermo ahora ¿cachai? La esposa es bien demandante. En cosas económicas, en cosas de... es como media... media loquilla... Entonces... esposa de marino, já, sin ofender ¿ah?
586. T: ¿Cómo?
587. P: Esposa de marino, digo, jajaja...
588. T: Jajaja... claro...
589. P: Minas que andan buscando marinos...
590. T: Ale... ¿Y tú sabes algo así como de la familia de tu papá? Como su historia de vida...
591. P: Bueno, mi papá igual tiene toda su historia ahí brígida po'. Mi papá fue hijo de los padrinos, del padrino, de su padrino de matrimonio, de los abuelos... o sea, una historia bien cuática...
592. T: ¡Ah! Me perdí... trata...
593. P: Mi abuela, casada, por el lado de mi papá...
594. T: Tú abuela...
595. P: Mi abuela y mi abuelo, casados...
596. T: Ya...
597. P: Hubo un padrino de matrimonio en eso...
598. T: Claro... Sí... siempre hay padrino de matrimonio...
599. P: Ya... y ese padrino, amigo del marido, ese padrino se me metió con mi abuela y tuvieron a mi papá...
600. T: Y nació tú papá...
601. P: Y otro hermano más de mi papá que falleció...
602. T: Y ahí nace Gabriel...
603. P: Claro...

604. T: Okey...
605. P: Entonces, mi papá, este caballero le dio el apellido a mi papá...
606. T: Ya... ¿este caballero el padrino o el papá?
607. P: El papá, o sea el... el de matrimonio... El papá legal es Bustos...
608. T: Ya...
609. P: Entonces, este caballero, el Aguilar, le da el apellido a mi papá y todo el asunto, pero lo internan a mi papá...
610. T: Lo internan... ¿Adónde?
611. P: En Valparaíso, en La Matriz. Antiguamente en la Iglesia La Matriz, cerquita, había un internado...
612. T: Ya... había un internado, okey...
613. P: ... que se quemó. Entonces él ahí vivió hasta los doce años...
614. T: ¿De los cero?
615. P: Sí, guagüita... Mi abuela lo vio unos meses no más y después... Aparte mi papá nació prematuro, de siete meses...
616. T: Hasta los doce años...
617. P: Sí. Mi papá siempre me cuenta, “Yo recuerdo cuando pasé el año nuevo solo a los diez años en el Muelle Prat”, y cosas así. Entonces, pa’ mi papá la imagen de la mujer siempre fue “la maraca”, por mi abuela, porque mi abuela tuvo dos hijos, también veía que tenía cosas raras por ahí, en una época difícil...
618. T: Además que... Estaba pensando lo mismo que tú, en una época que esto... si es sancionado hoy día... en esa época...
619. P: Claro... le dio el apellido pa’ que no dijeran nada ¿cachai?
620. T: Claro... pero lo interna...
621. P: Claro... lo interna, lo esconde.
622. T: Claro...
623. P: Entonces mi papá después sale con una rabia frente a la sociedad, frente a todo...
624. T: A las mujeres...
625. P: ... y a las mujeres...
626. T: Mujer culpable ésta que...

627. P: Claro, entonces ahí él se pone a fumar cuando sale del internado...
628. T: Ya... Y sale a los doce, pero ¿Eso es por un requerimiento legal que pueden salir a los doce?
629. P: Claro, ya salían...
630. T: ¿O ahí volvió a la casa?
631. P: Volvió a la casa de los papás...
632. T: Ya...
633. P: Se casa a los diecisiete...
634. T: Diecisiete...
635. P: ... con mi mamá...
636. T: ... con tu mamá...
637. P: Claro, entonces...
638. T: ... chiquitísimo...
639. P: Claro, entonces...
640. T: Y tu mamá también tiene diecisiete...
641. P: Sí... entonces mi mamá se a vivir... Mi mamá siempre... tampoco mi mamá vivió con mis abuelos...
642. T: Ya...
643. P: Pero ellos por un tema de que eran muchos hijos...
644. T: ¿Cómo cuántos?
645. P: Eran siete...
646. T: Siete hermanos...
647. P: Entonces...
648. T: ¿Y acá? ¿Cuántos eran por el lado de tu papá?
649. P: Son cuatro...
650. T: Cuatro...
651. P: Dos de matrimonio y dos afuera... Entonces... pero todos Aguilar...
652. T: Ya...
653. P: Todos reconocidos... Entonces la...
654. T: (A la bebé) No le gustó esta parte parece corazón...
655. P: No... es que ella es Aguilar, entonces...

656. T: Jajaja no le gustó...
657. P: Bueno, es Retamal po'... Y la cosa que mi mamá, se murió su abuela a los quince años... Mi mamá vivía en Agua Santa...
658. T: Y tu mamá fue criada por...
659. P: Por mi abuela...
660. T: Por... por su abuela...
661. P: Por su abuela... Claro, mi bisabuela... abuela materna. Y... hasta los quince años, y ahí mi mamá se va a vivir con mi abuela, producto que murió la bisabuela...
662. T: A los quince tu mamá se va...
663. P: Sí, quince pa' dieciséis... entonces a los dieciséis pololea con mi papá hasta los diecisiete y ahí se casan porque estaban...
664. T: Un año pololearon... estaba embarazada...
665. P: Embarazada...
666. T: De tu hermano...
667. P: No, de una guagua que murió. Mi mamá tuvo dos guaguas muertas...
668. T: Dos hermanos mayores...
669. P: Sí... a los veinte tuvo a mi hermano. Entonces... como esa es la historia. Igual es media cuática de los dos. Mi mamá bien sometida siempre, con enseñanzas muy conservadoras, muy así... católicas en ese tiempo, entonces... muy, también, del lado político de derecha, entonces... otra onda... Y mi papá, por el otro lado, con una rabia contra las mujeres, a su hermana también... que su hermana también era loquilla, para ese momento...
670. T: Para ese momento, claro...
671. P: Ahora es como todos no más, jaja...
672. T: Claro...
673. P: Entonces... ahí esas cosas yo creo que... y aparte que se me metió a trabajar en el rubro de los buses, de las micros, que es peor porque eso potencia más el machismo, potencia más la imagen de la mujer como objeto, etcétera po'. Entonces todo eso, nunca tuvo una persona como que él tuviera una red de apoyo real...
674. T: Y diferente a lo mejor a esas ideas...

675. P: Claro, porque yo con él hablo, yo le digo las cosas, súper claro... pero él no acepta, o sea, “¿Sabes qué?”, “No, si tú no sabes nada”, nada... yo no sé nada. Él tiene una experiencia que es mi mamá, matrimonio, divorcio, todo, un quiebre en su vida, uno... Yo tengo mucho, jajaja...
676. T: Jajaja... sonó así como “muchos”...
677. P: ... muchos quiebres... Entonces yo trataba... le hablaba un poco de la aceptación, que los duelos, del tema que no sólo son personas, las cosas no son eternas, a veces las pegas, lo que sea... No entiende, está sesgado que no, que...
678. T: En sus ideas...
679. P: Claro, en sus ideas... muy de ideas fijas y... pero esa es la relación con mi papá, la pseudo relación que tengo con él...
680. T: Ale, a lo mejor... cachai el medio desorden que tengo, pero...
681. P: Sí...
682. T: ... yo lo voy a entender. Esta pregunta es un poco extraña ¿ya? Pero si yo te preguntara qué es lo que, no sé, un principio o un valor o algo importante que te haya enseñado tu familia ¿qué cosas crees que tú has aprendido por ser hija de Gabriel, de Susana, de haber vivido con tu hermano? ¿Qué cosas crees que te forman a ti como persona por haber estado en esta familia?
683. P: Bueno, yo creo que... o sea, igual me entregaron buenos valores dentro del tema, no sé po’, de las normas éticas, como el tema, ¿la moral? Las buenas costumbres...
684. T: Ya... como... por ejemplo, ¿cuáles son? Alguno que sea importante para ti... que tú digas, “Bueno, independiente que ellos me hayan enseñado esto creo que es importante...”
685. P: O sea, más que... no sé si me lo enseñaron tanto, pero como que yo siempre me he sentido como adulta en esa... nunca me sentí niña con ellos. Siempre adulta, siempre... desde los seis años yo recuerdo preocupá’ de mi mamá, que mi papá no le vaya a hacer algo, que “mamá, esto...”, como muy mamá de mi mamá, muy...
686. T: Como cuidando, como preocupada...
687. P: Cuidando todo el tiempo, cuidándola todo el tiempo y de mi papá yo siempre retándolo, recibéndole plata...

688. T: Claro, parece que a tu mamá cuidándola, que fuerte así... la frase ¿cachai?... cuidándola todo el tiempo y a él retándolo, como guiándolo... como diciendo, “Papá, por ahí no”...
689. P: Claro... y mi hermano, mute, mute todo el tiempo... muy así, traumatado yo creo también de cosas que deber hacer visto
690. T: ... Que él vio...
691. P: Entonces yo creo que, bueno, me enseñaron cosas más concretas a lo mejor, como tengo más, no sé, ver las cosas de la casa, a lo mejor, de ser ordenada en un tiempo de la vida, a ser responsable en lo posible, o sea, me han enseñado, me han dicho cosas, yo he decidido si las hago o no...
692. T: Claro...
693. P: ¿Cachai? Pero han sido...
694. T: Han estado intentado enseñar...
695. P: Claro. O no sé, o del tema de mi mamá, de, de no sé po', de la universidad, que vaya, que estudie, esas cosas po'. Eso podría decir que me han.....
696. T: Eso podrías decir...
697. P: Claro... que se me ocurren ahora...
698. T: Que ha sido como tu experiencia...
699. P: Claro... Lo demás, no sabría decirte. Siempre me he sentido como yo siendo papás de ellos dos...
700. T: Claro, de hecho, la forma en que tú lo describiste como cuidando todo el tiempo y aquí como guiando, retando, diciendo “por ahí no”, claro, es como papá...
701. P: Claro, como siendo papá de adultos, entonces igual es como complicado. Y a mi mamá también retándola, retándola hasta, no sé, dos meses atrás todavía y siempre la estoy... Y ella está muy agradecida de eso también...
702. T: Me imagino que sí...
703. P: De hecho, las conversaciones nuestras la han ayudado a salir adelante, o sea, a tomar decisiones, de ir a demandar a mi papá, de que...
704. T: O sea, tú has sido un agente como bien activo en las decisiones de tu mamá, como...
705. P: Sí...

706. T: ... pensaba, no quiero decir en la decisión general, pero en esa decisión como, te encontré muy bonita la palabra que usaste, como de la decisión que le permitió a tu mamá revivir...
707. P: Sí, sí... también...
708. T: Tú estuviste muy ahí con ella...
709. P: Sí... todo el rato...
710. T: Como que se transformó en, parece, una lucha personal tuya, no sé...
711. P: Sí, también, porque yo en esa época también estaba viviendo mis cosillas medias raras, no de golpes ni nada, pero también estaba en una relación un poco tormentosa, bastante en realidad... Entonces, claro, estábamos en la misma po'. Yo no, salí de eso y... me costó, pero salí de esa relación y después me fui a vivir sola...
712. T: ¿Cómo se llamaba el... sujeto de esa relación?
713. P: De ese maldito... ¡Ah! Jajaja...
714. T: Podemos ponerle igual un nombre muy feo, si tú quieres y cambiárselo...  
No hay ningún problema...
715. P: No... si somos amigos de hecho ahora...
716. T: ¡Ah miércale! ¿Y nombre...?
717. P: El Juan Carlos...
718. T: Juan Carlos...
719. P: Colega también, jajaja...
720. T: ¿Qué nos pasa?
721. P: Jajaja, sí... él... es que él tiene todas sus trancas también... Bueno, cuento corto. Este loco, que es mi teoría, este loco tuvo una relación homosexual, por ocho años...
722. T: Ya...
723. P: Viene a ser pololo mío dos años después de haber dejado esta vida bisexual, rara... Fui su primera polola, tenía minas igual, pero su primera polola acompañada a la casa, a parte sus papás me adoraban, todo muy bonito, duramos como tres años, pero él como que... me maltrataba de alguna manera, como que no le gustaba, no sé po', el hecho... yo me imagino que al estar con una mujer y quizás poder ir pasándole otras cosas, o saliendo de eso teniendo todo un tema...

724. T: Claro...
725. P: ... difícil po', que así lo entendí después...
726. T: ¿A qué te refieres cuando dices que te maltrataba?
727. P: Era como humillante, no sé, era como de... no sé po', de decirme, o sea, en la intimidad no le gustaba que yo usara crema, o... de cosas así... o que me vistiera de una manera... de mujer, no sé... no sé... Pero pa' él eso a lo mejor era, no le gustaba nada...
728. T: Algo le pasaba...
729. P: Se enojaba... No me ayudó en muchas cosas importantes como cuando me dio una crisis de pánico después de un choque que yo tuve... Yo iba camino a San Antonio y me dio una crisis de pánico, entonces... producto de lo mismo, que él nunca me decía que me quería, era como eso... nunca me... nunca me amó en el fondo, nunca me trató así, bien... como una pareja, como estando en pareja. Siempre me cuestionaba. A veces me decía, "No, pero ¿por qué tiene que ser así?", y siempre con su racionalidad y... se iba en un discurso medio filosófico pero, para protegerse a él no más. Y yo me fui creando ese cuento que así era y que el amor no existe y que las emociones y que yo no puedo llorar, que yo aquí, que yo... Todo el tiempo...
730. T: O sea, el discurso de él fue también teniendo efectos en ti, parece...
731. P: Sí po', fuerte. Y aferrándome más a él po'. Súper loca la cuestión po'... Entonces... yo en realidad enamorada de él no estaba po'... pero era como algo ahí... yo creo que un tema pa' resolver con mi familia... Un tema yo así lo...
732. T: Así te lo explicaste...
733. P: Así me lo expliqué...
734. T: Lo entendiste...
735. P: ... Y así lo acepté y esa vez...
736. T: Claro...
737. P: Jajaja, claro...
738. T: ¿Después de él es que conociste al Sebastián?
739. P: Sí... Después de él así, no, jajaja...
740. T: Jajaja...
741. P: Pero después de un año...

742. T: Después...
743. P: ... conocí al Sebastián...
744. T: Okey... ¿Qué te gustó del Sebastián?
745. P: Eeh... como la... como que era un niño, me gustó eso...
746. T: ¿Cómo es eso?
747. P: ... como que era como inocente... o que era como amoroso...
748. T: ¿En qué te dabas cuenta que él era inocente?
749. P: No sé, que no fue como los otros hombres, jajaja, que yo conocía de repente... como que a pesar...
750. T: ¿Qué cosas diferentes hacían los otros?
751. P: A pesar que era de volados y todo, era como eso... Es que él es como muy niño. De hecho, atrae a los niños, es como una cuestión muy infantil, no inmaduro, sino infantil. Él es como que tiene un alma como muy limpia ¿cachai? Con los niños. Se da mucho con los niños. Conmigo no fue barza, así como... como podría ser cualquier tipo que son jotes, que son cuáticos... él no...
752. T: ¿Cómo fue él contigo cuando te conoció?
753. P: Conversamos, así, piolamente, de hecho, fui yo la atrevida, jajaja...
754. T: Jajaja... Atrevida...
755. P: Atrevida que le di un beso (barsamente 49:10) y después lo vi cinco días después y nunca más... o sea, desde que nos conocimos, no nos hemos separados más po'... Y fue como una cuestión bien mística y todo...
756. T: Algo pasó en esa conversación parece...
757. P: Sí... bueno, el hecho que, no sé po', que sea... a ver ¿qué puede ser que tenía... que me gustó tanto?
758. T: Claro... por ahí va la pregunta...
759. P: Claro...
760. T: ¿Qué tenía que te gustó este cabro?
761. P: ... Que lo encontré sano, yo creo que cuestión fue, como que lo encontré de estos cabros como, "caseros"...
762. T: Pero ¿dijo algo en especial que te haya hecho pensar en eso?

763. P: Después... después que lo vi... Nos juntamos, no sé po', yo lo conocí un miércoles y el día lunes nos juntamos de nuevo, y fue como más intenso todo, como que ahí conversamos más, y como que no sé, nos gustamos mucho, fue mutuo, ¿sabes por qué? Porque me sentí como querida al tiro por él. Creo que ese es tema también. Y bueno, aunque era cuático... no quería caer... no caí en la comparación pero, fue inevitable no recordar...
764. T: ¿Cómo no? ¿Quién no recuerda? ¿Quién no compara?
765. P: A mi amigo al Francisco... al que murió, no sé po', cosas tan raras como... bueno, son del mismo signo, tienen la misma edad, el día que fue el funeral del Francisco fue el día de cumpleaños de (éste 50:33)... puras cosas así. En ideales también... en temas musicales muy parecidos también, en cuanto a escribir, en cuanto a cómo ven la música, en cuanto a ver la vida. Me recordó mucho a Francisco...
766. T: A tu amigo Francisco...
767. P: Sí... Incluso el mismo Sebastián (Palabra Inaudible 50:52), me dice un día que... me dijo, "Incluso me parezco al Francisco físicamente", en algunas cosas, en algunas... no que se parezcan mucho, pero tienen algunas cosas... (Inaudible por solapamiento de voces 51:03)
768. T: Parece que Francisco fue importante para ti...
769. P: Sí po', sí po'... importante, entonces como era como mi... Francisco estuvo en todo el momento, también, de mi mala relación con el Juan Carlos y cada vez que yo quebraba con el Juan Carlos, porque terminamos muchas veces, yo estaba con Francisco, como... algo más que amigos...
770. T: Ya...
771. P: Entonces siempre estuvimos ahí po', nunca fuimos pareja con el Francisco, pero siempre estábamos...
772. T: Estaban como... cerca...
773. P: Claro... cerca y teníamos nuestros encuentros de no amigos... pero... porque también él era muy libre, tenía un espíritu muy libre, muy... eso también me gustaba mucho de él... Entonces, eso pasa que... así murió también po', como él... así como, de repente estaba, a veces no estaba, pero no era una preocupación así

como, “¡Ah! El Francisco no está”... “Se hizo un Francisco”, de hecho en la “Van” teníamos un dicho, que dice, si alguien no estaba, “Se hizo un Francisco”...

774. T: Jajaja...

775. P: ¿Cachai? Pero... eso pasó con Francisco, en resumen, así como que es una historia re larga con Francisco, pero...

776. T: Si, a lo mejor, en algún momento vamos a poder quedarnos un poquito ahí si es que a lo mejor te parece que es como algo importante...

777. P: Sí, porque él fue como alguien que me dijo muchas frases, muchas formas de ver la vida, que me hicieron cambiar a mí, rotundamente, a lo que yo soy ahora...

778. T: Ya... ¿cómo qué cosas? Ya me abriste la curiosidad por ahí...

779. P: Claro... por ejemplo...

780. T: Un par al menos, pa' hacerme una idea...

781. P: Bueno, entre otras cosas, con relación a Juan Carlos, me dijo que como que yo era, como que a lo mejor mi misión con él era liberarlo, (no hay que estar con él 52:47), pero liberarlo de alguna manera. Y también en el tema del placer y el displacer... siempre me colocaba ese ejemplo, como que en la vida también es necesario... no todo es placer o dis... una cosa así... me explicaba, que era muy filosófico... sociólogo... jajaja...

782. T: ¡Sociólogo! Por ahí va...

783. P: De acá también, jajaja... Entonces, cosas como esas, como... mostraba la vida...

784. T: Él te enseñó hartas cosas...

785. P: Sí, era muy sabio... muy, muy sabio... Entonces, me hacía ver la vida de otra manera po', como también el tema de yo poder tomar decisiones, de poder como de... de empoderarme más, de poder estar bien, de querer... él siempre me quería ver bien, a pesar de que un día terminamos lo que teníamos, o sea, él habló conmigo, pero siempre me dijo, “Yo siempre voy a estar contigo”, me recalcó mucho esa cuestión, “Yo siempre voy a estar”... Claro, entonces cuando murió, igual yo a él siempre lo he sentido que está conmigo ¿cachai? Siempre...

786. T: Por la insistencia...

787. P: Claro...

788. T: ... que él tenía...
789. P: ... Y por lo místico que era po', también. O sea, bueno, si yo me baso a mi antes, así como el Sebastiánismo, por ejemplo, serían cosas blasfemas y puras...  
(Inaudible 54:02)
790. T: Jajaja...
791. P: Jajaja, todo lo que creo... Pero hoy día ya no estoi' conectada con esas cosas, o sea... creo muchas cosas también, porque las he experimentado...
792. T: Claro... es algo que has estado viviendo tú...
793. P: Claro, entonces con el Francisco ha sido así también, muchas señales, muy místico todo... Él...
794. T: Fue místico y siguió siendo místico...
795. P: Sí, en sueños también po', se me aparece de una manera muy real, dos veces, hace tiempo, pero dos veces. Incluso esta chica po', esta chica... cachai que... Bueno, yo leo una cuestión de Los Mayas de repente, que se llaman Los Tzolk'in... entonces uno, no es un horóscopo, sino como... uno es noche, es dragón o cualquier cuestión... es como el horóscopo chino que... "Soy tigre", no sé... Acá es como súper exacto con la fecha de nacimiento, y el Francisco es "Humano" y ella igual "Es Humano" ¿cachai? Pero es súper raro que coincidan por las fechas...
796. T: Por las fechas...
797. P: Justo coincidieron ellos dos po'. Y es muy exacto en la personalidad, y claro... es como, ¡Uh! Quedai' pa' dentro porque incluso antes de quedar embarazada yo como que sentía que iba a tener al Francisco, o sea... una volá así, súper loca... súper loca. Y... y después quedé embarazada po', entonces... como que fue raro todo, no sé. Es raro todo... con esto.
798. T: Como que hay un montón de conexiones en hartas cosas...
799. P: Sí...
800. T: Con el Sebastián, con la Estrella...
801. P: Sí... muchas...
802. T: Como si se estuviera apareciendo en muchas partes...
803. P: Claro, como... así como arriesgándome, diciéndolo como locamente, pero como que él todavía forma parte de mi vida. Como que ha dejado cosas, como que...

804. T: Para seguir formando parte...
805. P: Claro, como que incluso él me presenta al Sebastián po'... como alguien que me quiera, alguien que me respeta, alguien que está todo el tiempo conmigo, no sé po'... muchas cosas que son el Sebastián po'... Que no sé, que pude ser mamá, aunque yo no era de la idea de ser mamá, pero... aquí me vez... jajaja...
806. T: Sí, justo iba a decirte Celeste que, evidentemente, uno se pudiera quedar mucho rato en estas historias porque hay mucho que preguntar, hay mucho que saber y seguramente vamos a ir volviendo, esto nos va a pasar las primeras veces, pero yo quisiera preguntarte qué te trajo a... o qué te motivó y dijiste, "Sí, yo quiero iniciar un proceso terapéutico, creo que lo necesito", o no sé...
807. P: Por... bueno... por el tema de la... de ser mamá, eso específicamente...
808. T: De ser mamá...
809. P: Claro, es que me ha costado mucho... He pensado en cómo contarle desde que pedí la hora... pero lo pienso... y me siento mal al tiro... me angustio... me desespera... porque no sé... cómo explicar lo que me pasa... Es que nunca estuvo en mis planes ser mamá... ser mamá, no... al contrario... yo tenía decidido no tener hijos... hace muchos... desde siempre... Hace un año atrás, no, nada, jamás, no, no hubiera pensado... o sea...
810. T: Entiendo... entonces que... sólo de pensar en explicarlo aparecen emociones difíciles...
811. P: Si... difíciles...
812. T: ¿Te gustaría hablar de eso ahora... o prefieres no explicarlo...? entiendo que puede ser difícil... sólo pensarlo...
813. P: Si quiero... tengo que hacerlo... Siento que toda mi vida hubiera cambiado... yo creo que por eso el médico me dijo que viniera...
814. T: ¿Qué vio él? O ¿Qué hablaron que crees que lo hizo recomendarte que vinieras?
815. P: Es que cuando estaba en la sala de espera, ella se puso a llorar... y yo... no sabía qué le pasaba... no se calmaba... (se le quiebra la voz) yo.. estaba sola... me puse a llorar mientras la trataba de... la movía pa' que dejara de... llorar... y... ahí salió justo alguien a llamarme... yo estaba colapsada...

816. T: Si quieres puedes tomar aguita...
817. P: Si... gracias...
818. T: ¿Eso fue para un control?
819. P: Si, fue como a la primera semana de haber nacido... tenía días...
820. T: ¿Ahora tiene?
821. P: 28 días...
822. T: Pequeñita...
823. P: Si...
824. T: ¿El médico... entonces... te preguntó qué te pasaba?
825. P: Si... le dije que no quería ser mamá... que nunca quise... no sé porqué se lo dije... le dije que ahora no sé qué hacer con esto (se le quiebra la voz)... o sea... con ella... porque yo no la quiero cerca... pero siempre está cerca... es que yo la cuido todo el día... sé que esto suena mal... pero de verdad yo no quería... (llora) le dije que lloraba en todas partes o me paso el día acostada llorando... que... era algo que no podía controlar... que era como impotencia... porque no sé cómo hacer para que no llore... ni cómo... no sé...
826. T: Le comentabas... que... esto no estaba dentro de... tus planes... ¿no?
827. P: Si... traté de explicarle... le dije que... yo después... me embalé tanto con el Sebastián que... tomé la decisión... en ese momento, quizás, no sé... no sé, pero, y dije: "Ya... bueno ya, démosle, total..."
828. T: Él te estaba pregun... él quería ser papá...
829. P: Él quería ser papá... entonces, ya... no lo pensé bien y dije "Démosle no más y... quizás no va a ser tan difícil"... Y no, no... es cuático...
830. T: ¿Y hoy día está siendo difícil...?
831. P: Sí... desde el primer día... incluso, antes de parir...
832. T: He escuchado hablar de lo difícil que es... ¿qué fue lo difícil para ti?
833. P: Sí... es que fue un cambio grande... me fui de mi depto... que ahí... tenía todo a mi pinta ¿cachay? Todo lo que quería... me costó caleta encontrar... un lugar así... me fui por problemas de plata... y tuve que irme a vivir con el Sebastián... y él vive con sus papás... y fue cada vez peor... ahí... estaba sola... no podía moverme, porque tenía reposo en la última parte del embarazo... y eso... no sé... me empezó

a deprimir... pensaba todo el tiempo en que yo no quería esto... que yo quería mi vida de antes... lloraba mucho... podía estar todo el día así... el Sebastián no me entendía... sentía que nadie me entendía...

834. T: ¿Hace cuánto... empezaste a vivir con el Sebastián?
835. P: Pucha... a los 5 meses... de embarazo... porque empecé a tener complicaciones... pero... aunque les decía al Sebastián... cuando... llegaba del trabajo... él no estaba ahí en todo el día...
836. T: Y, ¿esto empezó a pasar desde el cambio de casa? ¿Lo de la soledad? ¿de sentirte incomprendida?
837. P: Si... más o menos... aunque se puso peor... como a los 7 meses... porque ahí ya no podía moverme nada... y en la casa todos trabajan... y yo no hacía nada...
838. T: Estabas muy sola con esa pena parece... lejos de tu lugar seguro y parece que no era muy fácil para Sebastián entenderte...
839. P: Es que yo misma no me entendía... hasta ahora no entiendo cosas que me pasan...
840. T: ¿Hay algo... algo... en especial que te cueste... que sea difícil... de... entender?
841. P: Es que es como si fuera otra persona... a veces pienso (se le quiebra la voz)... que me estoy volviendo loca...
842. T: ¿A ti misma te cuesta entender entonces lo que ocurre cuando aparece la pena... la angustia? Tanto que es como si no fueras tú...
843. P: Es que pasan cosas... (llora)
844. T: Parece que es hasta difícil pensarlo...
845. P: Si...
846. T: ¿Es pensar en una persona desconocida?
847. P: Si...
848. T: Y, ¿qué fue lo que hizo esa persona en los días más difíciles?
849. P: (Llora)... se pegaba... se rasguñaba... se golpeaba la cabeza... en la muralla...
850. T: ¿Se rasguñaba las piernas?
851. P: Si... y la cara al principio... también...

852. T: ¿Sabes por qué hacía esas cosas...?
853. P: Porque... eso... la hacía olvidar el dolor...
854. T: Había escuchado eso antes... entonces... es... ¿Por qué estaba sufriendo?
855. P: Porque no quería pensar...
856. T: ¿En que no quería pensar?
857. P: En muchas cosas... yo... en mi vida... (se le quiebra la voz) la de antes... en mis planes... cuando me ponía a pensar en eso (llora)... no quería vivir más... porque... era difícil todo...
858. T: Parece que te da penita recordar esos días...
859. P: Sí...
860. T: ¿Aún hay de esos días?
861. P: Sí...
862. T: ¿Recuerdas cuándo fue el último... de esos días... difíciles?
863. P: Sí... cuando decidí... pedir hora...
864. T: Recuerdas que estaba pasando...
865. P: Es que me cuestiono muchas cosas, porque, por ejemplo, yo no soy así de ser guaguatera, pa' decir así, ¡Ay!, no sé po'... "Estoy...", ponerlo en Facebook, "Estoy enamorada de mi hijo", no sé...
866. T: Entiendo...
867. P: Cosas así... "Me siento enamorada", no soy así po', ¿cachai? Igual he subido unas fotos porque me preguntan mucho por ella, entonces...
868. T: ¿Cómo es eso?
869. P: La Jany... una amiga... publicó... ella, lo hizo todo bien... un pololo de muchos años... se casa... y después, la casa, el auto y decide tener una hija... ella sube cosas... siempre...
870. T: ¿Ella subió una foto de su hija escribiendo eso... "estoy enamorada..."?
871. P: Si...
872. T: ¿Pensaste que para ti... es diferente?
873. P: Muy diferente...
874. T: ¿Y te gustaría sentirte como ella?

875. P: Si... ¿quién no? Lo hizo todo bien...
876. T: Entiendo... (Vibra un celular) ¿Te lo acerco?
877. P: Ya... quiero cachar (Emite unas palabras muy bajito fuera de la conversación, creo que sobre su celular)... Entonces como que nunca me sentí así... mamá po' ¿cachai? de querer ser, de querer ser mamá, de tener una familia. Siempre me vi más libre, más sola, en pareja a lo mejor, pero más... con mi vida de otra forma...
878. T: ¿De qué forma?...
879. P: Yo estaba viviendo sola de hecho, tenía mi apartamento, todo bien, y frente a estos cambios, eeh... también dejé de trabajar por dedicarme a la tesis y también me afectó en lo económico, mis papás se divorciaron. En ese momento mi papá no le dio más plata a mi mamá, no me podía ayudar, me tuve que ir... cuento corto. Dejé mi departamento porque no encontré pega en ese momento, bueno, en fin... me fui. Y también estaba con el Sebastián...
880. T: Ya...
881. P: Me sentía bien con él... pero siempre fue difícil, o sea, volver a la casa de mi mamá, así como... teniendo toda mi vida casi armada...
882. T: Sola...
883. P: Sola... y felizmente sola... no era como, "¡Oh! Estoy sola!", no. Pa' mí desde el día uno fue felicidad estar sola...
884. T: A ver... cuéntame un poco cómo era eso que dices como "felizmente sola", ¿qué estabas haciendo en ese tiempo que te hacía tan bien?
885. P: En ese tiempo estaba estudiando, estaba, bueno... ya estaba egresada, estaba... haciendo pa' iniciar la tesis, la práctica, estaba trabajando... trabajé en un café, trabajé de inspectora, estaba trabajando en cualquier cosa, mi mamá igual me aportaba... Y libre po', sin pareja, soltera, tranquila de estar sola, tranquila de no estar con el Juan Carlos, aunque con el Juan Carlos quedamos bien, en amistad, pero contenta, así como feliz, me sentía feliz en ese momento... Libre de muchas cosas. Nunca me asustó vivir sola, dormir sola era rico... así como no hacer nada de repente, nadie me iba a decir si tenía una taza sucia ahí, daba lo mismo... yo la lavaba. Yo era responsable de mí misma y no tenía que rendirle cuentas a nadie...

886. T: Me parece que te permitías... cosas y te permitías, también, otras, así como, “Bueno, es una taza”...
887. P: Claro... no estaban los “TOC” ¿cachai? Que son...
888. T: ¿Que ahí los ponía Juan Carlos?
889. P: Eeh... los “TOC” sí, mi mamá también... como mamá también...
890. T: Claro...
891. P: Entonces... eso me fue como... No tener todas esas cosas hoy en día, todos estos cambios, me hacen como que hoy día quizás tener una crisis de sentirme como superada por muchas cosas...
892. T: ¿Cómo con qué cosas?
893. P: No sé... como haciéndome cargo de esto, también... o sea, de la bebé, porque me cuesta po’...
894. T: ¿Qué es esto de “hacerse cargo”? ¿Qué te imaginai’ cuando dices como “tengo que hacerme cargo”?
895. P: Es la dependencia que ella tiene absoluta de mí... y yo siempre he... a mí como que siempre he tenido un rollo con que dependan de mí ¿cachai? No me gusta... me ahoga... Y ahora ella... depende por completo de mí, sólo de mí... Eso... me ahoga...
896. T: Intento imaginarme qué es lo que te ahoga...
897. P: Nunca me deja... siempre está cerca... en todo mi día... está ahí... si me baño, llora hasta que de nuevo tengo que estar ahí... no tengo una vida (se le quiebra la voz)...
898. T: Entonces el ahogo tiene que ver con que en este tiempo no puedes estar sola... ¿Cómo antes... en tu departamento... como me decías recién?
899. P: Si... siempre pienso en eso...
900. T: Es como si estuvieras extrañando algo...
901. P: Mi libertad... es que... la dependencia que ella tiene a mí... me ahoga...
902. T: Me imagino que hay cosas que son bastante más obvias, como su necesidad de comer, ver que se duerma, que este bien... son como esas cosas, ¿o son otras cosas?
903. P: Es un todo... está lo básico, como también... Aún que ella molesta nada casi... pero igual...

904. T: No po'... si ya lleva todo este rato súper piola además...
905. P: No, si no molesta mucho... pero soy yo la que está molesta quizás, soy yo la que está... disconforme... soy yo la que no quiere esto (se quiebra la voz) Ella, bueno, menos mal que no molesta tanto, sino sería más difícil...
906. T: Es un sol esta guagua...
907. P: Sino estaría peor...
908. T: ¿Molesta con qué estai'?
909. P: Con... extraño, yo creo, que mi vida pasada... como que tengo un duelo ahí con eso, como que no acepto lo que pasa ahora, me cuesta como aceptar eso. No quiero que suene mal, pero no quiero nada de esto (se le quiebra la voz)... Aunque lo quise, y quiero al Sebastián y todo, pero...
910. T: Claro. Eso entendí yo... como que el Sebastián ha sido como una persona súper especial, como que es un hombre súper distinto a todos los hombres, que te... además te has sentido súper segura con él, incluso en momento donde has tenido que hacer cambios, ha sido buena su compañía...
911. P: Sí... aunque ahora, en este minuto, igual... hasta yo me cuestionado irme de la casa, así de radical... a ese punto... yo por mi me iría sola... ni siquiera me llevaría a ella... quiero volver a mi vida de hace un año atrás (llora) y no puedo... no quiero vivir todo lo que estoy viviendo hoy...
912. T: Y, ¿qué tendría... ese lugar... al que te gustaría escapar?
913. P: Mi espacio... hacer lo que quiera... tocar con mi banda... trabajar y dejar de trabajar cuando quiera... mi libertad... pero... ¿qué hago con... esto? ¿con ella?
914. T: Te estás preguntando muchas cosas difíciles hoy día...
915. P: Claro... Incluso me he cuestionado con él po', así como... porque nosotros llevábamos cuatro meses cuando quedé embarazada...
916. T: Ya...
917. P: Y de ahí, fue otra etapa, el amor y todo lo que querai', pero no sé... ponte tú en la intimidad, ya... murió... porque yo tuve que... reposo absoluto...
918. T: ¿Desde cuántos meses tuviste reposo absoluto?
919. P: De los cinco meses...
920. T: De los cinco...

921. P: Y todavía... ¿cachai? Entonces, igual esa cuestión igual lo pone... irritable... de repente, como que ha hecho como... como que se ha comportado como papá de repente, conmigo... y a mí eso me está chocando... porque yo no quiero un papá, o sea... ahí está, (vibra el celular)... jajaja... Entonces...
922. T: ¿Quieres contestar?
923. P: Sí... yo creo porque... le voy a contestar también...
924. T: Sí, dale...
925. P: (Habla por teléfono) Está afuera...
926. T: Perfecto...
927. P: Entonces, esas cosas como que... me pasa que no me pasaban hace tiempo, de sentir como ese respeto y ese como... miedo a que no se enoje, a que salir... “Ah, ya... cinco minutos”, ya, tengo que salir... Eso me está pasando con él hoy en día... que no me pasaba cuando estaba recién pololeando, no me pasaba nada, de hecho, yo era más fuerte, quizás yo me sentía más fuerte que él...
928. T: Más fuerte que él...
929. P: Y yo lo ayudé hartito pa' que él se empoderara, límites y toda la cuestión y ahora yo le digo, “Ah, psicólogo por un día”, porque... se las da así de... entonces, esa actitud como que me está molestando hoy en día...
930. T: O sea, si te entiendo bien, por una parte están todos los cambios que son propios de haber dejado una vida, de hecho tú le pones como la palabra, como un duelo de una vida que te hacía muy bien, que te sentías súper bien, como que habías conseguido, como que esa fue la idea que me quedó, con Francisco conseguiste como elaborar lo que había pasado con Juan Carlos, queda como todo ese cambio que es como bien natural de las mamás, pero ¿sabí' qué? Esto que dijiste al último me permitió comprender mucho más lo que te está pasando hoy día con Juan Carlos... con el Sebastián... ¿Cómo meten tanta bulla? (Por el sonido externo) Cuando dijiste que él se ha puesto como en una postura de papá y que es la primera vez que te está, que está surgiendo como el respeto y el miedo a que no se enoje... Hoy día, es como si te hubieran puesto en una relación que a ti... que te trae otros recuerdos...
931. P: Sí...
932. T: ... que no son tan fáciles...

933. P: Claro, entonces eso me está generando... Por ejemplo, con la Estrella po', no sé po', mi mamá me decía el otro día que fue testigo de una cosa... Entonces me dice, "¿Por qué le preguntai'?, si tú soi' la mamá"... Porque yo le pregunté a él, "Le doy de mamar ahora", porque él la tenía en brazos, la tenía amarrada en una cuestión...
934. T: ¡Ah! Entonces tenías como que pedirle que la sacara...
935. P: Claro... Entonces... y yo igual me pongo tensa al preguntarle a veces, entonces ahora me estoy... antes no me daba cuenta de eso, ahora... hoy en día me doy cuenta de eso... de que estoy en una... me está generando miedo él... Y como que incluso ya no quiero... Se lo quiero plantear de hecho esto, que no me gusta esa actitud gruñona que tiene...
936. T: De hecho, es curiosa la forma... es que creo que tu forma es súper... como que a mí me hace mucho sentido como tú lo decí' po', así, que te está dando... que tení' que respetarlo y miedo a que no se enoje y te dan ganas de irte de la casa, por eso es que, a mí al menos, me pasa como si recordaras otra historia...
937. P: A mi papá po'... porque me pasaba exactamente lo mismo, yo me iba de la casa... por eso...
938. T: Por eso que hoy día... Entonces pareciera que hoy día el... el Sebastián, se me enredan el Juan Carlos y el Sebastián, pero pareciera que hoy día el Sebastián está haciendo algunas cosas que te están recordando otra historia...
939. P: Claro... incluso hace dos días atrás, otro evento ocurrió... un tema de que yo compré una cuestión en Santiago, me la mandan a pedir y él se enoja con esa persona porque él fue a buscarla a Santiago, no sé... un atao'... Y la niña me dijo, "Oh... Se enojó tú...", ¡Que me da vergüenza!...
940. T: Claro...
941. P: Como... "¿Por qué?",
942. T: Como... "¿Por qué está haciendo esto?"...
943. P: Claro... Entonces esas cosas... Incluso ahora que me llama ¿cachai? Ya me pone tensa... si ya...
944. T: De hecho te iba a decir que si te parece, en esto, que es la última... segunda parte de la conversación, podríamos retomar en la próxima para entender bien...

945. P: Sí...
946. T: ... cómo era el antes, el después, cuáles fueron los cambios que te complicaron, y también un poco lo que está pasando ahora, que apareció en esta última parte...
947. P: Sí...
948. T: Pero no quisiera despedirme sin preguntarte cómo ha sido esta conversación pa' ti, cómo te has sentido, si hay algo, a lo mejor, que te vayas pensando, no sé...
949. P: Como más... como ir ordenando información, como ir sacando del estante algunas cosas, ir recapitulando otras... como ir armando un poco...
950. T: Como ordenar un poquito...
951. P: ... el rompecabezas, porque hay cosas que no puedo hacer po', o sea, que definitivamente antes yo podía, frente las dependencias de alguien o de algo... cortar, una pega... "¡Ah! Chao, no..." Acá no puedo. O sea, puedo... pero ¿cómo socialmente? Horrible visto po', sería la peor persona de planeta... Como yo le digo al Sebastián, o sea... yo tengo este pensamiento, yo le digo al Sebastián no es que me esté haciendo un favor porque la tenga un rato, es pa' (Inaudible por los ruidos de herramientas 1:07:52)... Que él me esté esperando acá afuera, es porque es papá, no porque me está haciendo un favor a mí también, entonces... pero aun así, igual me pone tensa...
952. T: Sí...
953. P: ¿Cachai? Y de hecho ahora igual estoy media tensa...
954. T: Sí, si quieres podemos... te ayudo a ponerla en su cosita...
955. P: ¡Oh! Tengo que pagar... ¿te pago a ti?
956. T: No, no tiene nada que ver conmigo esas cosas...
957. P: ¡Ah! Yo tengo que ir pa' allá a pagar...
958. T: Claro, donde la... ¿sabí? Que a esta hora... voy a apagar esto, no está la Ivonne...
- 959. FIN DEL AUDIO**

## Anexo 3: Transcripción sesión 2

### Transcripción AA2

#### Sesión 02

“Transcrita con normas de Mergenthaler”

1. T: Ya... mira... quiero contarte que... primero, tú me habías dicho que te habías quedado como con algunas ideas de... la conversación anterior... me lo escribiste por Whatsapp...
2. P: Si... me quedó dando vueltas todo lo que hablamos...
3. T: Ya... y yo... todo te quedo dando vueltas (paciente ríe)... y en general... lo que va a pasar en la primera parte de nuestras conversaciones es que... yo te voy a entregar... como una carta de resumen...
4. P: Ahh ya...
5. T: De lo anterior... entonces... mira... léela y voy a ver que te explica... cuál es la finalidad y todas las cosas... y yo voy a aprovechar de ordenar esto... (Pausa extensa paciente asiente y ríe) después me contay lo que te dio risa...
6. P: Ya... (continúa la pausa) estás en lo cierto...
7. T: Pero... ¿hay algo que te gustaría cambiar... algo que crees que era importante y no agregué? Emm...
8. P: No, porque están todos los puntos súper claros...
9. T: ¿Si?
10. P: Como que... están todos claros y... quizá hay que después... abrir esos puntos...
11. T: Abrir esos puntos... perfecto... entonces está...
12. P: Está...
13. T: Ni siquiera una palabra... que digas: “esta palabra no me gusta tanto podría ser esta otra”...
14. P: No, está bien...
15. T: Ya...
16. P: Yo encuentro que está bien...

17. T: Y, ¿qué parte de dio risa?
18. P: No... así... la parte de Francisco (ríe)...
19. T: ¿Por qué?
20. P: Fue como... o si... así fue...
21. T: Así fue... eso fue lo que me quedó...
22. P: Logré transmitir así... lo entendiste bien... o sea, lo pudiste llevar a las palabras...
23. T: Ya...
24. P: Eso me gustó (ríe)
25. T: Ya...
26. P: Porque a veces ni yo misma lo entiendo pero... lo escribiste súper bien...
27. T: Representa... la conversación que tuvimos...
28. P: Si...
29. T: Ya, perfecto... súper bien... pero me dijiste que te había quedado dando vueltas todo... ¿cómo fue...?
30. P: Si, como... como traer a la mesa todas las ideas... algunas ya pasadas por ejemplo... no sé po... no hablaba hace tiempo... de mis papás por ejemplo... es un tema que está...
31. T: ¿Si...?
32. P: No guardado porque me pase algo... sino porque... ¿tení un dulce?
33. T: Pero voy a ver si te puedo conseguir agua...
34. P: Gracias... claro... el tema de mis papas porque no lo hablo mucho de eso con nadie...
35. T: Me imagino...
36. P: No sé... es un tema para mí...
37. T: Y, cuando ocurrió ¿pudiste conversarlo con alguien...?
38. P: Ehh... si... o sea... la... como en la vida lo he conversao'... como no sé po... con parejas por ejemplo...
39. T: Ya...
40. P: Las que he tenido... ehh... pero el tema del divorcio... todo eso lo viví más... con mi mamá... lo conversábamos con ella... todo el tiempo...

41. T: mmm (asiente)...
42. P: También para ayudarla a ella po...
43. T: Claro...
44. P: Para que ella liberara también...
45. T: Pero ahí... parece que tú estabas más... como desde otra posición... ¿como intentando ayudarla a ella?
46. P: Si... too' el rato...
47. T: ¿Cuidándola? ¿enseñándole?
48. P: Fue como más... desde otra postura... ¡sí! Así fue!...
49. T: mmm (asiente)...
50. P: Más que... desde ayudarme a mí misma... de alguna manera igual me ayudé... a liberar, a sacar, a ordenar las ideas...
51. T: Claro...
52. P: Ponte tu... pero no a... a cuanto a... cosas mías...
53. T: No era algo que estabas como... tratando de ver... que... cómo te había afectado a ti...
54. P: Claro... la ayudaba a ella...
55. T: mmm (asiente)...
56. P: ¿Cachay? Como que... no estaba para mí... estaba para ella... siempre...
57. T: ¿Cómo con... la Estrella... hoy?
58. P: Si... como con ella... (guarda silencio)
59. T: ¿Se parece?
60. P: Si...
61. T: ¿En qué se parece?
62. P: En que tengo que cuidarlas... que dependen de mí...
63. T: Y eso puede ahogar... especialmente... si... eres pequeña, ¿no? Cuando intentabas cuidar a tu mamá... tengo la impresión que no eras muy grande... ¿o si?
64. P: No... era niña...
65. T: Y cuando uno es niña... es cuidada por los grandes... no tiene que cuidarlos... porque tan pequeña uno no tiene tantas herramientas...

66. P: Si... (se le quiebra la voz)
67. T: ¿Será que tener que cuidar... a la Estrella... hoy... te recuerda a esa niña sin herramientas cuidando... a su mamá?
68. P: (Llora)... Si... quizás... sea eso...
69. T: ¿Quieres un poquito de agua?
70. P: Si... por favor...
71. T: ¿Me quieres contar... cómo es que aparece la pena?
72. P: Me acordé... de... cuando era niña... y... trataba de cuidar a mi mamá... me asustaba con mi papá ahí...
73. T: Entiendo... eran momentos para asustarse...
74. P: Aún está el tema ahí... de mis papás... es algo que no hablo mucho... pero está ahí...
75. T: ¿La conversación pasada entonces... te hizo pensar en estas cosas...?
76. P: El tema, si... el tema que me quedó dando vuelta... tal vez todo eso está revuelto... todo enredado... siento con la Estrella lo que siento... sentía de chica... eso de... del tema del miedo... el miedo y lo que me provoca como mi papá...
77. T: mmm (asiente)...
78. P: Como que en el fondo lo proyecto en otra... en las parejas...
79. T: Aparece... en otras partes...
80. P: Aparece... más bien...
81. T: mmm (asiente)...
82. P: Como por ejemplo con el Cristian... cuando te comentaba el otro día... que era como... me viene a buscar pero está apurao... o empieza a exigir...
83. T: Claro...
84. P: Lo hablé con él...
85. T: Conversaste con él...
86. P: Conversé con él...
87. T: ¿Qué le dijiste?
88. P: Le dije que... que bueno, que a mi igual me bloquea eso po...
89. T: Ya...

90. P: Cuando se pone así... y también... como que... le dije el tema de que es como muy profe...
91. T: ¿Muy...?
92. P: Profe...
93. T: Profe...
94. P: Como que tiene muchos años de profe en el cuerpo... y eso lo hacen ser así como pesao' po...
95. T: Ya...
96. P: No es que todos los profes sean pesados, pero cuando los profes son exigentes... o son así... y yo lo he visto hacer clases... y él es de los profes que son... muy exigentes... su forma es así... exigente, detallista...
97. T: Y tu... ¿le estabas tratando de mostrar... que estaba haciendo alguna de esas cosas contigo?
98. P: Claro...
99. T: ¿Cuando dices como que es profe?
100. P: Claro... cuando me... apura por ejemplo...
101. T: Cuando te apura...
102. P: Como pa' venir pa' acá... no sé por ejemplo...
103. T: Por ejemplo...
104. P: Hoy día él me vino a dejar...
105. T: Ya...
106. P: Me vino a dejar antes de una pega... y... me fue avisar que... que si estaba lista porque justo la Estrella se había hecho caca... hasta las orejas... como nunca... mientras la mudaba se había hecho pipi... empezó a botar leche por la boca... y no le quedaba la polera... entonces (ríe) fue demasiado estrés...
107. T: Muchas cosas juntas...
108. P: Para... hacer todo en un...
109. T: Para tratar de salir además...
110. P: Si... claro... yo ayer le decía... porque supuestamente no me iba, no me iba a poder venir a dejar... o sea, más que venir a dejar... a dejar y a estar conmigo... y después... irnos juntos...

111. T: mmm (asiente)...
112. P: Justo le salió una pega... me va a venir a buscar mi suegro...
113. T: Ya...
114. P: Pero ese momento fue estresante pa mi porque... es tan poco el tiempo... y yo estoy confiando que él me viene a dejar y a buscar... en realidad, pa' todo...
115. T: mmm (asiente)...
116. P: Si debo ir al doctor o cualquier cosa... que es re poco...
117. T: Claro...
118. P: Pero...
119. T: Pero justo en esos momentos... parece que están ocurriendo algunas cosas...
120. P: Claro... entonces... ya no puedo... me carga depender de él... pero... más aún en cosas así que... que tienen que ver completamente conmigo... ¿cachay?
121. T: mmm (asiente)...
122. P: Porque esto tiene que ver conmigo...
123. T: Claro... con algo que es importante pa ti...
124. P: Claro... yo no voy a dejar de ir porque... pa mi es importante porque es una base pa todo lo demás también... ¿cachay? Si estoy bien acá... ehh... todo lo demás va a poder funcionar...
125. T: Claro...
126. P: Entonces...
127. T: Tu hoy día... es como que hubieray' hecho un orden...
128. P: Si...
129. T: Así como... necesito que...
130. P: Pa mi esto es prioridad...
131. T: ¿Cómo... cómo... es que se... transformó... en tu prioridad?
132. P: Es por... lo que hablamos...
133. T: ¿En la sesión anterior?
134. P: Si...
135. T: ¿Alguna cosa en especial...? Hablamos... hartas cosas... ¿no crees?
136. P: Si... hablamos hartas... pero... cuando... te conté lo de los golpes...
137. T: Cuando me hablaste de esa persona que no conocías...

138. P: Si... es que no quiero volver a sentirme así... y... aunque fue doloroso acordarme... después me sentí... más tranquila...
139. T: ¿Qué crees que te hizo sentir más tranquila?
140. P: Es que nunca antes me había pasado... yo no soy así... ¿cachay? Cuando pasaba eso que te conté... pensaba que me estaba volviendo loca... que... pensaba que si alguien lo sabía... me iba a juzgar... iba a pensar que estaba mal... así... de psiquiátrico... pero yo no soy así...
141. T: ¿Recordaste que esa no eres tú?
142. P: Sí... es que esa no soy yo...
143. T: Parece que te ayudó darte cuenta... de que es una persona desconocida...
144. P: Si... es que en realidad yo no soy así... es raro descubrirlo...
145. T: ¿Por qué lo dices?
146. P: Porque no quería contarlo... porque es fuerte decirlo... pensaba que creerían que estaba loca o muy mal...
147. T: ¿Te ha ocurrido? ¿Qué otras personas no puedan entender el dolor... ese dolor tan grande que tenías?
148. P: Si... con el Cristian... él no lo entiende...
149. T: ¿Pensaste que aquí pasaría lo mismo?
150. P: Si... pero... cuando dije todo... pensé que quiero estar mejor... como antes... como en mi vida de antes...
151. T: Por eso... ¿decidiste que esto es tu prioridad?
152. P: Si...
153. T: No sé si ocurrió de esa manera... pero pareciera... que... recordar tu vida de antes te inspiró a poner esto en un lugar prioritario...
154. P: Si... es que quiero hacer... lo que pueda por estar bien... además... yo no hago mucho... esto es lo único que hago... es mi única... como... nada más que esto... entonces, le dije al Cristian... que... es una hora... a la semana... que es pa mi... Y ni siquiera es tanto pa mí porque igual voy a tener que venir con ella... mi idea era venir sola... no con ella... pero no se ha podido...
155. T: mmm (asiente)...
156. P: Me gustaría que él esté con ella a fuera... esperando y...

157. T: Claro... que él la cuide afuerita mientras estás acá...
158. P: Claro...
159. T: mmm (asiente)... igual ha resultado bien...
160. P: Si...
161. T: Hemos podido... solucionar... además que es súper piola...
162. P: Si, si igual es piola... se pone hardcore cuando tiene hambre...
163. T: Claro...
164. P: Como toda guagua...
165. T: Como toda guagua...
166. P: Pero en general... es piola...
167. T: Entonces tú le pudiste contar... que... primero que era importante para ti hacer esto...
168. P: Si... si, le dije... si igual lo entendió...
169. T: Ya...
170. P: Es bien comprensivo... lo que pasa es que... a veces tiene ese carácter... un poco tenso por lo mismo... porque está todo el día... está todo el tiempo manejando...
171. T: Claro...
172. P: Yo sé que eso es tenso...
173. T: Claro...
174. P: Partiendo por eso... en base a su forma de ser... que se potencia... cuando tiene estrés po... ¿cachay?
175. T: mmm (asiente)...
176. P: Su forma exigente... detallista y... y el tema de que también... de... la independencia... nuestra... él trabaja mucho por eso...
177. T: Estaba justo pensando que... alcanzamos a... conversar súper poquito la semana pasada... del... como lo dedicado que él estaba... a trabajar para que pudieran independizarse...
178. P: Claro y él... igual se siente mal de no poder ayudarme en esto también... como de poder estar acá...
179. T: Estar acá...

180. P: Claro...
181. T: A él le gustaría...
182. P: A él le gustaría...
183. T: Acompañarte...
184. P: Claro... entonces... no es un tema que...
185. T: Él no quiera...
186. P: Claro... es un tema que... prefiere ir a trabajar no porque no me quiera a mí ni nada... sino porque eso nos va ayudar...
187. T: Él también está pensando en cómo ustedes pueden estar mejor...
188. P: Piensa más allá...
189. T: Claro...
190. P: Quizá yo... soy más inmediata... más en el ahora... y él piensa... bueno, ahí nos complementamos porque...
191. T: Como que él avanza hacia... algo... y tu estás diciendo: “espera que hoy día... están pasando cosas también”...
192. P: Claro... entonces ahí... pudimos ordenar en eso po...
193. T: Ya...
194. P: Lo bueno que nosotros tenemos muy buena comunicación...
195. T: Okey...
196. P: Nos decimos todo... eso... ayuda...
197. T: Y, ¿él conoce... también... un poquito los motivos... por los cuales tu vienes?
198. P: Si... algunos...
199. T: ¿Te ha visto triste?
200. P: Si...
201. T: ¿En esos días difíciles?
202. P: Si, un par de veces...
203. T: Me imagino que se ha preocupado...
204. P: Si... por eso... me decía q viniera... para que me ayuden... como profesionalmente... que él no sabe cómo ayudarme...
205. T: Entiendo... y... ¿esta semana cómo te has sentido?

206. P: Me he sentido un poco sola... y también... he pensado en mi vida de antes... y cómo recuperarla... me da pena eso...
207. T: ¿Y eso te entristece?
208. P: Si... como si no fuera a volver... porque no sé cómo recuperarlo...
209. T: Lo que te pone triste es... ¿no poder recuperar esas partes que te gustan?
210. P: Si... se me pasa el día sin hacer nada... acostada... eso igual me deprime más... o sea, no es que no hago nada, hago solo cosas para la Estrella... pero nada de las cosas que me gustan...
211. T: Y, ¿esta semana ha llegado a ser tan difícil como esos días que me contabas?
212. P: No... esta semana no pasó... cuando me ponía muy triste... pensaba que... tenía que hacer esto mi prioridad... que podía venir y conversar... yo sé que no es magia... pero estoy haciendo algo...
213. T: Y, ¿eso... hacer cosas... te alivia un poquito?
214. P: Si...
215. T: ¿Por eso quisiste contarle a Cristian... que esto es tu prioridad... porque ya no quieres volver a sentirte así...?
216. P: Si... es mi prioridad hoy... y también... bueno... el tema que no le había comentado de lo que... te dije a ti que me molestaba un poco ese miedo... eso no se lo he dicho tan claramente...
217. T: Tan claramente...
218. P: Así como... ehh no le he dicho... como... no le digo como... “como mi papá”
219. T: Entiendo...
220. P: Como... “me recuerdas a mi papá”... no...
221. T: Claro...
222. P: No...
223. T: Me imagino que... que también... no se lo dices porque tienes algún motivo... por el cual...
224. P: Si...
225. T: De momento al menos no has querido...
226. P: Claro, porque yo... yo no me he sentido así como... como que quiero estar preparada para decirle algo así...

227. T: Entiendo (casi susurrando)...
228. P: Que se la puedo tirar en un momento... así que él lo tome de una manera... como... no sé po... como muy personal... muy... como en otro contexto... como...
229. T: O sea... también estas mirando... me parece que estás como mirando... los efectos que pudiera tener esa conversación entre ustedes...
230. P: Claro... claro... porque... es como decirle... como mi papá... porque él sabe lo que yo siento por mi papá... o todas las cosas... penca que ha significado mi papá...
231. T: mmm (asiente)...
232. P: Entonces como decirle así, él puede pensar... “ah, yo soy súper penca” puede pensar eso...
233. T: Puede... deducir más cosas...
234. P: Claro...
235. T: De las que le quieres decir...
236. P: Claro... y por eso no... no se lo he dicho tal cual... porque aparte igual le quiero dar más vueltas... o sea... quizá tampoco es tan así...
237. T: mmm (asiente)...
238. P: ¿Cachay? Entonces...
239. T: O sea, te pareció importante más... no sólo haberlo dicho... y decir: “oh, a lo mejor es por esto...”
240. P: mmm (asiente)...
241. T: A lo mejor... no sabemos... emm... pero también dijiste: “haber... pero hay que revisar un poquito esto”...
242. P: Claro...
243. T: No es como...
244. P: Es como un misterio de vida el tema con mi papá porque... mi papá es como muy... muy doblevinculante... en una época de su vida...
245. T: ¿A qué te refieres con eso?
246. P: Como amor-odio...
247. T: Okey... ¿de parte tuya? ¿de parte de él?

248. P: De él hacia mí...
249. T: Así lo...
250. P: Sí... como que así lo experimenté... años de la vida...
251. T: mmm (asiente)...
252. P: Todo por el tema de mi mamá... porque él sabía que yo protegía mucho a mi mamá...
253. T: Entonces, ¿aquí te estás refiriendo a ese periodo donde tú estabas fuera de la casa... o desde antes?
254. P: Ambas... en ambas, cuando vivía con ellos y cuando estaba afuera...
255. T: ¿Cómo era cuando vivías con...?
256. P: Con ellos...
257. T: Ellos?
258. P: Era como... igual a veces discutía con él...
259. T: mmm (asiente)...
260. P: Por defender a mi mamá...
261. T: Me acuerdo que... que incluso salía un poquito ahí... en el resumen... de estar como tratando de cuidar a tu mamá y retándolo a él...
262. P: Sí... siempre estaba al medio... era muy agotador vivir con ellos...
263. T: mmm (asiente)...
264. P: Mi mamá igual a veces... bueno, en un tiempo... también le dio conmigo a mi mamá...
265. T: Ya...
266. P: Pero por un tema emm... religioso...
267. T: Okey (muy suave)...
268. P: Yo le decía: “¡Ay!” disculpando la palabra...
269. T: No, tranquila...
270. P: Disculpando la expresión... como... me andaba cuidando el poteo...
271. T: Ya...
272. P: ¿Cachay? Too’ el rato...
273. T: Ya...
274. P: Era como eso... el tema de la religión...

275. T: Pa tu mamá entonces fue importante el tema de la religión...
276. P: Si... too' el rato... todavía lo es...
277. T: Todavía lo es...
278. P: Pero de una manera más piola... más relajá... un tiempo era como súper... todo era malo... ehh...
279. T: ¿De lo que estabas haciendo tu o en general?
280. P: Claro... en general... en general... muy prejuiciosa... muy... muy cristiana (ríe)...
281. T: ¿Cómo es eso?
282. P: En su rol de cristiana así... como todos esos cristianos... que uno ve a veces... así... que te enjuician mucho... que están más pendientes de... si tú tienes relaciones sexuales antes de estar pendiente de si estai bien...
283. T: De si estai' bien...
284. P: Si te sientes bien...
285. T: Si te sientes bien...
286. P: ¿Cachay? Entonces... ehh... ella un poco cayó en eso...
287. T: Ya... y, ¿cayó contigo parece?
288. P: Si, conmigo...
289. T: mmm (asiente)...
290. P: Bueno, con mi papá también... ahh y con todos... había que ir a la iglesia, si o si...
291. T: Ya...
292. P: Ese era...
293. T: No sé si alguna vez lo conversaste con tu mamá... pero... ¿qué había de importante para ella... en el ir a la iglesia...? Me imagino que... que también había algo... que fuera importante pa' ella...
294. P: Yo creo que... el tema de que... eso la ayudó a ella... a estar bien... a como a... a tener más paciencia... a las cosas... de vivir con mi papá... de todo eso... yo creo que eso la ayudó a ella...
295. T: ¿Como que la distrajo de lo que estaba pasando en tu casa?

296. P: Claro... pero igual... aun así... en un momento se fue muy... muy... se puso muy cuática... así como... sobre todo cuando yo me puse a pololear...
297. T: Ya...
298. P: Ahí... como que...
299. T: Las cosas cambiaron...
300. P: Si... si... con el Emilio que era el pololo que duré más tiempo...
301. T: Ya, ¿cuánto duraste con el Emilio?
302. P: 4 años y medio...
303. T: Harto tiempo... 4 años y medio...
304. P: Entonces... claro... ella... pretendía que yo... iba a estar virgen hasta... hasta ahora po... que todavía no me caso (ríen)... todavía debería estar virgen...
305. T: Todavía debería (ríen)...
306. P: Si, entonces...
307. T: Eso era lo que ella esperaba de...
308. P: Si...
309. T: Digamos por las... creencias que habían...
310. P: Por la religión...
311. T: En la iglesia me imagino...
312. P: Claro...
313. T: mmm (asiente)...
314. P: Ella siempre esperaba... como que... que tuviera un solo hombre... como ella po... también... aunque ella no era cristiana, era católica en esa época...
315. T: Ya...
316. P: Pero en el fondo más que... el tema de ser conservador... también...
317. T: mmm (asiente)...
318. P: Un poco esa crianza de abuela...
319. T: Entonces... parece que ustedes ahí recién tienen una tensión con tu mamá... digamos... como por este tema...
320. P: Yo peleaba hartito con ella... hartito... después hubo un momento que ya... incluso con mi papá estaba mejor... o sea, yo igual peleaba con él por defenderla a ella...

321. T: Claro...
322. P: Peleaba con ella... pero después era con los dos... y a veces ya mi papá... me ayudaba... era como... que en un tiempo mi... mi mamá me entregó a mi papá... así como que ya... como no sé po'...
323. T: Pídele los permisos a él... ¿una cosa así?
324. P: Claro... y ya... no sé... yo era lo peor del mundo... mi mamá me hacía sentir así...
325. T: Te hacía sentir así...
326. P: Claro... no sé po'... si iba a la iglesia... tenía que ir todos los domingos a la iglesia...
327. T: ¿Con ella?
328. P: Si po... pa' mi era terrible tener que ir...
329. T: Y, ¿tú no queriay' ir?
330. P: No estaba ni ahí con ir... y así años entonces... o sea...
331. T: Y esto, ¿hace cuánto fue? Así como aproximadamente...
332. P: Como en el 2006...
333. T: 2006... y ahí era cuando tu mamá te hacía ir con ella...
334. P: Claro... que yo estaba... que yo tenía que ir a la iglesia en viña... ahí...
335. T: Y ahí... ¿en el 2006 es cuando empezaste a pololear con el Emilio o... empezaste antes?
336. P: En el 2007...
337. T: En el 2007 aparece el Emilio...
338. P: En marzo por ahí...
339. T: mmm (asiente)...
340. P: Ahí empecé a pololear con él...
341. T: mmm (asiente)...
342. P: Y claro... de ahí del 2007 al 2012... ehh... fue como... un caoz todo el tiempo...
343. T: ¿Con tu mamá?

344. P: Claro... porque después yo ya... Emilio me ayudó mucho... en el sentido de liberarme un poco de mi mamá... en cuanto a tomar decisiones... “¿Sabí que? esto no me gusta, chao”...
345. T: Ya...
346. P: Fui aprendiendo de poco, después fui aprendiendo cada vez más... o sea, con mis distintas parejas... pero con Emilio fue lo primero... así... me iba a quedar a su casa... y me quedaba no más... al principio mentía...
347. T: mmm (asiente)...
348. P: Me quedaba...
349. T: Me voy donde una amiga...
350. P: Claro... a cualquier lado... cosa que a ella no le hiciera sospechar que tuviera relaciones... si ese era el tema...
351. T: mmm (asiente)...
352. P: Al final eso era lo único que le importaba... que me iba a ir al infierno (ríe)...
353. T: Y tu como a modo... a lo mejor, de dar pasos... ir, pero... decirle que no estabai' ahí...
354. P: Claro... a veces yo llegué a pensar que era más por el qué dirán... más que el tema... si realmente le importa...
355. T: Llegaste a pensar en eso...
356. P: Si... si... ahora lo pienso... porque ahora está más relajá...
357. T: Ya...
358. P: Ha sido mucho más tranquila con el tema...
359. T: O sea, ahí había un peso importante... pa' ella... me imagino...
360. P: Claro...
361. T: mmm (asiente)...
362. P: Igual... ella misma... le hablaba una y otra vez sobre... ese tema... que ella se libere...
363. T: mmm (asiente)...
364. P: De estas cosas que también entiendo... como todos... podemos creer pero no podemos vivir de la misma manera... o sea... que ella vaya todos los domingos a la iglesia... ¡qué bien por ella!...

365. T: Claro...
366. P: Pero si yo no quiero... ella tiene que respetar eso...
367. T: O sea... no sé si te entiendo bien... de alguna manera... no sólo aprendiste... que podías... tomar tus propias decisiones... bueno, tomar tus propias decisiones según lo que querías...
368. P: Claro...
369. T: Sino que también se lo transmitías a tu mamá...
370. P: Si...
371. T: Así como: “mamá, mira, está súper bien que tu vayas... pero... mi vida es distinta a la tuya”...
372. P: Claro... y yo... ahí recién con ella pude tener una relación buena... de confianza... como en el 2013...
373. T: Ya...
374. P: Recién (ríe)...
375. T: Hace 3 años atrás... o sea, el tema de la iglesia... ha sido un tema súper fuerte en tu familia...
376. P: Si po... si... para ella...
377. T: Para ella... ha sido fuerte...
378. P: Yo creo que eso también... la llevó... bueno... mi papá... no justifica su violencia ni todas esas cosas... potenció que su relación fuera más mala... porque mi papá siempre estaba... “pucha, tu mamá no me quiere” o “tu mamá... anda con exigencias”, “tu mamá que es fría”, “tu mamá está más pendiente de la iglesia”... entonces onda como eso... llevó a que la relación sea peor... de, de lo que podía ser...
379. T: O sea, tu mamá se mete hartoo... incluso... dejando un poco de lado... la casa...
380. P: Claro...
381. T: Como la familia me refiero... no la casa...
382. P: Claro... no tanto físicamente... de ir... sino como... emm... de transmitir la enseñanza...
383. T: Ya...
384. P: Estando en la casa... pero así palo, así palo, así palo... too’ el rato...

385. T: Y eso... ¿piensas tú que desgastaba?
386. P: Si...
387. T: Como estar constantemente como recibiendo... estas... ¿cómo dijiste tu? como...
388. P: Como palo... Si, si... porque no podíamos... no sé po... todo era malo... tomarse una cerveza...
389. T: Ya...
390. P: Era pecaminoso... mi papá que fuma... hasta el día de hoy... o sea, era terrible que mi papá fumara...
391. T: mmm (asiente)...
392. P: Entonces... o era mal visto... o no sé, un garabato...
393. T: Ale, justo la semana pasada... cuando estaba ordenando esto... me di cuenta que de la familia de tu mami no hablamos nada... y justo ahora... como estamos hablando de ella... como en, en mi intento de entender... de alguna forma... como... como es que... tomó estas decisiones... ¿sabes algo de la familia de tu mamá... que pueda ser importante o que nos pueda ayudar...?
394. P: mmm bueno... ahí ella...
395. T: Me contaste que había sido criada por sus abuelitos...
396. P: Si...
397. T: Por los abuelos de la mamá o del papá...
398. P: De la mamá...
399. T: De la mamá...
400. P: Si...
401. T: Tenía una sospecha, porque es como que... los abuelos maternos... y ¿fue criada por el abuelo y la abuela?
402. P: Si... pero más por la abuela... porque el abuelo murió después...
403. T: Ya...
404. P: Ella estuvo... re poco con su abuelo... la abuela murió... o sea... la abuela murió después que él...
405. T: ¿Cómo eran estos abuelos? ¿Sabes algo de cómo era la relación con ellos? ¿qué cosas le enseñaron?

406. P: O sea, pa ella... pa ella, buena... como lo menciona ella...
407. T: ¿Como una buena relación?
408. P: Como una buena relación... ehh... pero... no sé... ante mis ojos, bien conservadora...
409. T: Okey (muy suave)...
410. P: Ponte tu... no sé po... enseñándole... que si ella está con un hombre... después nadie más la va a querer si no sigue estando con esa persona...
411. T: Como en el tema de los hombres, conservadores...
412. P: Claro... muy... o que no sé po... que la menstruación, está ella enferma... puras enseñanzas así... muy de abuela (ríe)...
413. T: Muy de la época...
414. P: Claro, muy de la época... entonces ella lo llevó mucho hasta ahora...
415. T: O sea, tu mami... fue como leal a esas enseñanzas...
416. P: Si, muy... yo le decía: “mamá... pero hay gente de su edad... que no es así” (ríe)...
417. T: Claro...
418. P: No tiene que ver, yo le decía: “no tiene que ver... con que toda la gente es así”...
419. T: mmm (asiente)...
420. P: O sea, hay gente... que se ha podido liberar... de esas cosas...
421. T: Ale, y... ¿qué...? perdón la pregunta... pero, ¿qué pasó con la mamá, con tu abuelita?
422. P: Mi abuelita... ella murió... cuando... tenía 60 años... ella murió de 60 años... de cáncer...
423. T: Y ¿ahí, es cuando tu mamá empieza a vivir con sus abuelitos o desde antes?
424. P: Ahh, ¡no! Mi bisabuela, ella murió de cáncer...
425. T: Ella murió de cáncer a los 60...
426. P: No, mi abuela... y mi bisabuela murió de un ataque...
427. T: Ya...
428. P: La abuela de mi mamá murió de un ataque...

429. T: Lo que me estaba preguntando, ¿qué pasó que tu mami fue criada por tus abuelitos? Si sabes algo de eso...
430. P: Porque eran muchos...
431. T: Eran muchos hijos...
432. P: Si, eran muchos hijos y en esa época era más complejo...
433. T: Si... y esto pasaba... que algunos niños los veían...
434. P: Claro, los hermanos mayores... que fue mi tía y mi mamá... que eran las dos más grandes...
435. T: ¿Cuántos hermanos? No voy a preguntarte por todos... pero un número...
436. P: 7...
437. T: Ya... eran hartos...
438. P: Si... entonces las dos... vivieron hasta los 15... hasta que murió la abuela... si... hubiesen vivido más, si la abuela...
439. T: Si la abuela no hubiera...
440. P: Claro...
441. T: Como que ese evento en la vida de tu mami la hace tomar...
442. P: Claro y para ella... también... fue fuerte porque también... era su abuela... o sea, su mamá... igual que su tía...
443. T: Y a los 15 años...
444. P: Si po...
445. T: Chiquitita...
446. P: Fuerte... justo conoce a mi papá... y se casa después... entonces es como... como que ella se anuló mucho... ehh... o... como que... yo a veces... como que ella recién está... como armando su identidad...
447. T: ¿Hoy día?
448. P: Hoy...
449. T: mmm (asiente)...
450. P: Después de, imagínate...
451. T: Me imagino que... que a los 15 años también... que difícil... ehh... es... no... como... no construirte en relación... a con quién estas...
452. P: mmm (asiente)...

453. T: Como... cuando uno recién está preguntándose cosas de la vida...
454. P: Claro... a esa edad... claro... ella es de esa idea que... una persona pa toda la vida... mi papá igual po...
455. T: mmm (asiente)...
456. P: Mi papá, su locura... el poder que tiene en ella... potencia... o sea, refuerza eso... no, tiene que ser así...
457. T: Mira que... que... a lo mejor va a sonar un poco desubicaio' lo que voy a decir... pero tú me retas y me pones una cara así... como de "Karla, por ahí no"... que pensaba como estas dos historias... ehh... se juntan po... por una parte... ehh... tu mami, que queda súper chiquitita... sin su mamá...
458. P: Claro...
459. T: Porque su abuelita era su mamá...
460. P: mmm (asiente)...
461. T: Y con estas ideas... que tú me decías... que ella era bien leal a esas ideas... así como... "así es la vida"...
462. P: Si, para ella... si...
463. T: Que incluso... tú me decías que ahora... es algo que para ella es importante...
464. P: Si, todavía le cuesta... sobretodo que ahora tiene una pareja...
465. T: Juan César...
466. P: "J.C." le digo yo... pero J.C. emm... clao, J.C. ehh... ha sido como... también es cristiano él... tiene sus ideas de Dios, si... pero es más relajao'...
467. T: Entonces... ahí... mira... que ahí se me juntaron dos cosas... pensaba en esta idea de tu mamá, pero en esta otra que habíamos comentado de tu papá... de que él tiene que vivir en un internado... sintiendo que las mujeres le hacen... engañan a los hombres...
468. P: Si po, por su mamá... esa historia que te conté...
469. T: Entonces pensaba como a lo mejor él... en este intento de... de mantenerla cerca... el control aparece... y ella en el fondo... entendiendo... que hay que estar con un hombre toda la vida... claro po... uno puede entender...
470. P: Después se mete a la religión... cristiana... que potencia más...
471. T: ¿Cómo a qué edad tu mami... empieza a ir a la iglesia?

472. P: A los 26...
473. T: Jovencita...
474. P: Claro... entonces... eso también a ella... ehh... le potencia más esa forma de ser... todas esas enseñanzas... el machismo que hay en las iglesias... sobretodo... donde ella iba...
475. T: mmm (asiente)...
476. P: Entonces... como mucha ignorancia... de cómo toda esa manera de que no te dejan pensar...
477. T: mmm (asiente)...
478. P: Por ti (ríe)...
479. T: Pero, ahí pensaba... que, que importante puede haber sido para tu mami que... J.C. tuviera algunas ideas... así como... que las compartieran... pero como él... a lo mejor... ideas más relajadas también la ha podido invitar a otras formas de pensar... no sé...
480. P: Claro... él igual tiene ahí sus... trancas... por la otra relación que tenía... que también fue compleja...
481. T: Okey...
482. P: Pero... mmm... han podido... fueron amigos mucho tiempo... ahora están siendo pareja... pero también les cuesta hartito... no porque se lleven mal... sino por el tema de mi mamá... es muy... yo le digo bueno, está siendo como... muy... está aprendiendo... está aprendiendo... tuvo su primer... quiebre de pololeo... por decirlo así... con mi papá... y conoció a esta persona... y ahora tiene que conocer... las personas no son iguales...
483. T: Claro...
484. P: El J.C. es así... o sea, mi mamá... extraña... la estructura de mi papá, ¿cachay? J.C. es súper relajao'... a veces no llega a la hora...
485. T: Okey...
486. P: Así, esa onda... es 10 años más joven también... entonces... es otra onda... y a mi mamá ahí le cuesta...
487. T: mmm (asiente)...

488. P: Le cuesta un poco... tiene una hija... que mi papá... que a mi mamá igual eso... como que a ratos... como niña también...
489. T: Ya...
490. P: Creo yo... porque él a su hija la trata como “ay mi amor” y es como su todo... es su bebé... igual yo a veces creo que es un poco extremo con ella...
491. T: mmm (asiente)...
492. P: La niña tiene 25... es grande... entonces ahí yo le digo bueno, hay que ser equilibrado...
493. T: ¿Cómo se llama esta chiquita?
494. P: La Paola... entonces... mmm...
495. T: Y, ¿sabí qué Ale? Pensaba en... un poco como es que también surge este tema... emm... que tú me mencionaste dos cosas que me parecieron así como importantes cuando empieza a contarme... que el Cristian es como perfeccionista... es como un profe... que es como exigente...
496. P: Si...
497. T: ¿Tú usaste esa palabra, cierto?
498. P: Si, es así...
499. T: Como que es detallista, que se preocupa de esas cosas... que tal vez... pensaba yo... como esa... y si a eso le sumamos... que está estresao’... que está trabajando harto... que tiene su plan y quiere llegar hasta allá...
500. P: mmm (asiente)...
501. T: Me imagino que pa’ él lo más rápido posible... llegar a ese plan...
502. P: Claro...
503. T: Emm... seguramente... se puede... ehh... tener acciones como de... “no hay que ir por ahí”...
504. P: mmm (asiente)...
505. T: O “hay que hacer estas cosas”... o “esto es más importante”... porque él está en su meta también...
506. P: Si...
507. T: Y que esa... a lo mejor esa forma... “hay que llegar allá”... pudiera traer recuerdos... de... como del control...

508. P: Si...
509. T: Pero de un control que es diferente...
510. P: Si...
511. T: Quisiera exponer que son distintos... pero a lo mejor la sensación puede ser parecida... como tratando de entender... porqué es que te trae recuerdos... también...
512. P: Claro, es parecido... justamente... quizá no está esa violencia... ehh...
513. T: Que no tiene la intención...
514. P: Claro... que no... él me decía... justamente me decía... “no es de malo... no te estoy diciendo porque yo... quiero hacerte daño”
515. T: mmm (asiente)...
516. P: Para nada... o sea, es porque yo... soy así... o tengo esa forma... no sé po... le hizo sentido... cuando le dije el tema de profe... tú tienes muchos años de profe en el cuerpo...
517. T: Okey...
518. P: Entonces eso a él le hizo mucho sentido...
519. T: Claro... como “sí, yo siempre he sido muy profe”...
520. P: Si...
521. T: O sea, fue como buena el vínculo que tú hiciste... como que le hizo sentido a él...
522. P: Si...
523. T: A decir: “sí, esto me está pasando”...
524. P: Claro... de explicarlo de una manera... que no fuera tan... así...
525. T: ¿Cómo te dejó a ti... haber tenido esa conversación con él?
526. P: Si, bien... bien porque igual... hemos estado... eh, eh lejanos como pareja...
527. T: Me habías comentado...
528. P: Mucho tiempo ya...
529. T: mmm (asiente)...
530. P: Somos muy papá's con la Estrella... o... no sé... nos llevamos súper bien, tenemos una relación buena... día a día, pero... no está lo que es la pareja...
531. T: mmm (asiente)...

532. P: Hace hartito...
533. T: Cuando hablas de... lo que es la pareja... ¿a qué cosas te refieres? Me imagino que hay cosas que... es como el tema que tú me decías... las cosas que echas de menos... de... lo de antes...
534. P: Claro... salir... por ejemplo...
535. T: mmm (asiente)...
536. P: Juntos... tomarnos algo... eh... la sexualidad también...
537. T: Claro...
538. P: Ehh...
539. T: Tú estás en cuarentena...
540. P: Claro... estoy...
541. T: ¿Cuánto te queda?
542. P: Un desierto (ríen)... eh...
543. T: ¿Tiene 36 días... un mes debe tener?
544. P: Claro...
545. T: Queda poquito...
546. P: Si, todavía me queda... pero... de hecho la matrona me dijo que en dos semanas más... me queda una semana... una semana y media (ríen)... así que no... súper complicado...
547. T: mmm (asiente)... y él, ¿cómo es que se vive esto... de los cambios? No sé si... si te ha expresado... como... algo... eh...
548. P: O sea... igual... me... ayer hacía cariñito (ríe)... y yo le decía: “¿sabí qué? a mi igual me cuesta...” me cuesta moverme...
549. T: Claro...
550. P: Por la herida...
551. T: Te duele todavía la herida...
552. P: Si... y con la Estrella, ahora tomando esta cuestión... claro... está más piola... pero despierta cada 3 horas... o 2 horas...
553. T: Ya...
554. P: Pidiendo su cuestión... ¿cachay? Es adicta (ríe)...
555. T: Es adicta (ríe)...

556. P: Estoy criando a una adicta (ríen)... lo bueno que no tiene azúcar... así que...
557. T: Y, ¿algo te decía él... en relación a eso?
558. P: Claro y me decía que... ah, como planear algún encuentro que no sea tan así... en la sexualidad...
559. T: mmm (asiente)...
560. P: Pero hemos ido...
561. T: Como recuperando un poquito... a paso esto...
562. P: Claro, ahora... nuestro paseo... solos... es ir al supermercado... que es en la esquina de la casa, pero igual...
563. T: ¿Cómo ha sido eso? ¿Cómo ese ratito de caminar?
564. P: Bien, bien... ahí... ayer fue bueno... porque todo el día nos reímos de tonteras... o no sé po...
565. T: O sea, eso no se perdido... el reírse juntos... el estar cómodo...
566. P: No... pa' na'...
567. T: Ya...
568. P: A parte... no sé... siempre le hacemos memes a la Estrella (ríen)...
569. T: Ya...
570. P: Entonces... ehh... siempre nos estamos riendo de ella en realidad... como que nos tomamos con humor... un poco... le sacamos fotos... trucamos las fotos... cosas... no, no... tratamos, en lo posible, de no estresarnos tanto... con todo el tema... igual hay momentos... que son más difíciles...
571. T: Que son más difíciles... claro...
572. P: Más que todo... porque uno tiene sueño... es ese el tema...
573. T: Estás cansada...
574. P: Claro... y hoy día, ayer... y hoy...
575. T: Y están los dos cansados... además...
576. P: Si... él por su pega...
577. T: mmm (asiente)...
578. P: La Estrella... y yo con el tema con la Estrella... y todo lo que implica estar todo el día en la casa...
579. T: mmm (asiente)... claro...

580. P: Entonces, por ejemplo... el sábado hicieron un carrete en la casa de ellos... va toda la familia...
581. T: Ya...
582. P: Los hombres le hacen a las mujeres una cena...
583. T: Ya...
584. P: En la familia son súper así... son súper... buena onda... y ahí estuvimos hasta...
585. T: Que bonito que ellos le hagan...
586. P: Y ellos son súper bien organizados... entonces hasta las 3 de la mañana... o 2, por ahí... despiertos...
587. T: Ya...
588. P: Y la Estrella... ehh... en carrete... en los brazos de todos... y no sé po, la hermana de él... bailando con ella... en los brazos... cosas así... y lleno de gente...
589. T: O sea, estaba súper incluida...
590. P: Ella así...
591. T: Tal como está ahora...
592. P: A ella le gusta el carrete... se acostumbró (ríe)...
593. T: Venía en la sangre parece (ríen)...
594. P: Si... así nació (ríe)...
595. T: De hecho (ríen)... entonces me imagino que estos espacios de poder caminar hacia el súper... también a uno le permiten pensar que estas cosas... es como que hace falta el espacio... y no es que es algo que se haya perdido...
596. P: Si...
597. T: Sino que está ahí... y que teniendo el espacio... aparece nuevamente...
598. P: Claro...
599. T: No sé qué...
600. P: Si, es como reencontrarnos en eso, en esos espacios...
601. T: En esos espacios...
602. P: En esos viajes...
603. T: mmm (asiente)...

604. P: Porque... claro, ha sido difícil... porque también tuve mucho en reposo...
605. T: Me acuerdo...
606. P: El tema de la sexualidad también es difícil... o sea, pa mi... bueno, yo tenía...  
ehh... como se llama esta palabra... pero no me dejaban... no podía...
607. T: Ya...
608. P: Tener relaciones...
609. T: Ya...
610. P: Entonces... por orden médica... má encima... y después ya uno... está  
cansada, yo no tenía ganas tampoco... es que he estado muy triste creo...
611. T: Claro...
612. P: O sea, ya era como distinto... igual él ha tenido paciencia... no sé si andará...  
con otras niñas... no tengo idea... pero no me hago caldo de cabeza si es así...
613. T: Ya...
614. P: O sea... si... allá él...
615. T: Ya...
616. P: Si anda... si ha hecho alguna cosa... digo: "ya filo... que no me entere"...
617. T: O sea, es una idea que se te ha pasado...
618. P: Claro, claro... claro... puede ser... dependiendo... yo no sé... él igual es como  
bien... yo no pongo las manos al fuego por nadie... lo aprendí yo hace tiempo...  
hace mucho rato... ni siquiera por él que es súper bueno...
619. T: mmm (asiente)...
620. P: Yo te puedo decir que es un tipo bueno... pero...
621. T: De hecho la forma que hablas de él... me dejó esa impresión... como...
622. P: Si... él es así...
623. T: Que trabaja harto y quiere ir por las metas... exigentemente...
624. P: Claro, claro... a parte que es más viejo... no es tan más viejo que yo...
625. T: Seguramente está en otra etapa...
626. P: Si... o sea... yo estaba en la básica... cuando él estaba en la universidad...  
estudiando, entonces...
627. T: ¿Cuántos años tiene?
628. P: 37... yo estaba en octavo... y él en la universidad...

629. T: ¿En serio?
630. P: Si, me parece que si...
631. T: Claro po...
632. P: Si...
633. T: Puede ser, si...
634. P: Si, si estamos... por ahí...
635. T: 7 años...
636. P: Claro es que no se nota tanto...
637. T: Ese es el tema... como que no se nota tanto... pero claro, tenía razón...
638. P: Si... él... fue papá... en el 2003... imagínate...
639. T: Claro...
640. P: Yo en el 2003 estaba... tenía 16 años... estaba en el colegio, en el liceo...
641. T: Claro... tercero medio...
642. P: Si po... y él ya estaba en la universidad... ya se había... estaba por titularse... entonces estaba en otra...
643. T: En otro momento de la vida...
644. P: Claro po... entonces... también eso... son cosas... ehh... aunque no se note... ehh... el tema de las crianzas... o el tema de la época no más...
645. T: Claro... hace diferencias...
646. P: Hace una pequeña diferencia...
647. T: Oye, Celeste, y... tú me habías comentado hacia la última parte de la conversación... que es también la parte final... emm... que lo que a ti te estaba complicando hoy día que ya lo empezamos como a tocar ahora... era el tema de los cambios...
648. P: Si...
649. T: Que estaban habiendo cambios en tu vida... como en general...
650. P: Si...
651. T: Me decías: "mi vida... estaba súper bien con la vida que llevaba"...
652. P: A parte yo llegué media descompensada...
653. T: ¿Cómo es eso de descompensada?
654. P: Venía media descompensada...

655. T: ¿Cómo descompensada?
656. P: Los dos días que he venido... es que no sé... no me sentía bien físicamente... no sé cómo explicarlo...
657. T: ¿Hay algo que sea parecido a la sensación... de estar descompensada?
658. P: Es parecido a la fatiga... a tener hambre... mareo... algo así...
659. T: Y... ¿has estado comiendo bien? ¿has tenido variaciones en el peso?
660. P: Si... cuando fui a control... me dijeron que he bajado mucho... igual estoy dando teta...
661. T: ¿Te dan... ganas de comer?
662. P: En general... no... a veces, si... es que desde que parí... estoy cansada, hago muchas cosas... no alcanzo a comer... o a cocinar... yo creo que por eso es la baja...
663. T: Y, ¿alguien podrá... ayudarte con eso?
664. P: A veces, la mamá del Cristian, deja cocinado... para todos... pero... nosotros estamos en el segundo piso... a veces no alcanzo... o quiero sólo dormir...
665. T: Entiendo... está siendo difícil tener tiempos para comer... cuando llega Cristian, ¿puedes comer en ese momento?
666. P: Depende... es que si la Estrella quiere comer... ahí está pegada a mi... si duerme... puedo comer...
667. T: ¿Qué dijo el médico?
668. P: Que aun no es problema la baja de peso... pero la leche y como ya le doy relleno a la Estrella, hay que... solucionarlo...
669. T: Entiendo... ¿has pensando en alguna manera?
670. P: Si... igual con mi mamá...
671. T: Sospecho entonces que... puedes considerar una relación entre esas “descompensaciones” que parecen fatiga y esto... de la poca posibilidad de comer... o de no tener ganas...
672. P: Si, ¡claro!... Pero además de eso... la semana pasé... también porque venía con una carga ya de... de que no había conversado estas cosas... con nadie... igual ahora... siento que estoy
673. T: Claro... ¿crees que ha hecho un cambio?

674. P: Igual ahora... estoy asumiendo... un poco más... porque al principio... me daba como la... me sentía mal... de todos los cambios y también me daba lata... así como... como ella... así como: “¡Waa!”... no quería estar cerca... sólo buscaba alguna forma de arrancar de la situación... de como me sentía... ahogada...
675. T: ¿Siguen ocurriendo... algunas de esas cosas?
676. P: Si, o sea... ahora, no... a veces... sigo queriendo escapar... es que creo que todo fue tan impulsivo... como que no lo pensé bien...
677. T: mmm (asiente)... ¿cómo es que ustedes deciden ser papás... con el Sebastián?
678. P: De volaos' no más...
679. T: ¿"De volaos'" literal?
680. P: Si... yo, yo le dije que si... volá...
681. T: Ya...
682. P: Tal cual... él... también...
683. T: Tú me dijiste que llevaban... como...
684. P: 4 meses...
685. T: ¿4 meses cuando... deciden ser papás?
686. P: Yo quedé embarazada...
687. T: Ahh... cuando quedas embarazada...
688. P: A los 4 meses... nosotros quisimos ser papás... yo cacho que llevábamos como 1 mes...
689. T: Ahh... pero esto lo venían conversando... hace rato...
690. P: Si...
691. T: ¿Cómo se conocen ustedes? ¿qué es lo que te gusta del Cristian cuando lo conoces?
692. P: Yo como que a él lo conocí... más... la segunda vez que lo vi...
693. T: Ya...
694. P: Más que...
695. T: Más que la primera...
696. P: Si... en la primera no me acuerdo tanto...

697. T: Esta como frase: “lo conocí más, la segunda vez que lo vi”... como frase, narrador de película...
698. P: Si, si... (ríen) si, algo así... si, no, too el rato si... emm... claro, en la primera vez, cuando lo conozco... lo conozco en una reunión musical... no sé si te comenté yo... con mi banda, con las “AV”... la, una de ellas... lo cono, lo conocía a él...
699. T: Ya, eran amigos...
700. P: Era amigos... ehh... emm... pero... más que amigos... ella... él es amigo... del, del, de la pareja de ella...
701. T: Y, ¿él va a este concierto?
702. P: No, a la casa de ella... de ellos...
703. T: Ahh...
704. P: La pareja, de ellos...
705. T: Y, tu estabai ahí...
706. P: Yo estaba ahí, porque nos juntábamos con Aurora a conversar sobre la grabación del disco...
707. T: Ya...
708. P: Y este loco... tiene equipos...
709. T: Perfecto...
710. P: El Sebastián... tiene un... estudio de... con un amigo... tienen entonces... que le arrienda... no sé... arriendan a festivales... así como...
711. T: Ya...
712. P: A Ana Gabriel le arrendó un... micrófono... no sé qué cuestión...
713. T: Ya...
714. P: Entonces... toda esta cuestión... y él... ehh... ese día fue como bien... místico también porque... él no... como que no sé qué le dio por ir pa'llá...
715. T: Ya...
716. P: ¿Cachay? Y... nunca iba mucho po... y era un partido de Chile... y él no es futbolero así a morir, pa' na'...
717. T: Ya...
718. P: Y fue a ver el partido...

719. T: ¿Tu sí?
720. P: mmm... más o menos...
721. T: Ya...
722. P: Los de Chile... si...
723. T: Te gustan más que otros...
724. P: Pero por compartir...
725. T: Claro... como que es un momento súper social...
726. P: Si...
727. T: Los partidos de Chile...
728. P: Entonces... yo fui pa'llá... y... también po... compartimos...
729. T: ¿Cómo fue? ¿entraste, lo viste?
730. P: No... él llegó después...
731. T: Ya...
732. P: Llegamos... y... llegamos nosotras...
733. T: Okey...
734. P: Él venía con una botella de vino... me gustó ¡ah! (ríe)...
735. T: Porque venía con la botella... ¿eso te llamó la atención?
736. P: Si, que siempre tengo ese recuerdo... cuando él me pasa la copa de vino...
737. T: Él te pasa la copa...
738. P: Si...
739. T: ¿Él la sirvió y te...?
740. P: Si... y me pasó una copa...
741. T: Ya...
742. P: Me saludó... y yo como que ni lo miré... así como: "¡ah! Ya..."... pero cuando me pasa la copa de vino... me llamó la atención... por primera vez... pero no así de gustarme... pero como que algo me pasó...
743. T: Algo te pasó...
744. P: Algo inexplicable...
745. T: Ya...
746. P: Y...
747. T: Algo místico, como dices tú...

748. P: Claro... y después... estaba mí... mis compañeras de banda hablando... de la banda, más que de la banda... de qué se van a poner... puras tonteras...
749. T: Cosas de banda...
750. P: Entonces... ¿qué hice yo? Me fui a ver el partido a la pieza...
751. T: Okey...
752. P: Con el César que era el pololo de la Ilse...
753. T: Ya...
754. P: Y el Sebastián...
755. T: Ya...
756. P: Y yo comiendo, tomando... un macho más con ellos...
757. T: Ya...
758. P: Entonces...
759. T: Que divertida la frase... claro, tú estabas en el partido...
760. P: Si, claro... con ellos... y el César en un momento dice... así como que la tira de la nada... dice: “oye... y ¿ustedes dos?” así... “Pestaña”... porque le dicen Pestaña... por eso “Pes” deriva en “Pes”...
761. T: Ahh... ya...
762. P: Pestaña...
763. T: ¿Tiene las pestañas largas?
764. P: No, es bueno pa dormir... cuando chico... entonces... le dijo... “está sola la Celeste” o no sé... como que hizo... tiró el comentario...
765. T: Que estabas soltera...
766. P: Si, y yo lo quedé mirando... al César así como: “¿Qué onda?” así... y lo miré... al Cristian y... seguí viendo el partido... y después... bueno, después tomamos mucho vino... ganó Chile además (ríen)... y yo lo conocí el día del “dedo Jara”...
767. T: Ya... ya...
768. P: Entonces ahí... después nosotros nos pusimos a cantar... porque todos músicos...
769. T: Claro...
770. P: El César... empezamos a cantar... porque el César es súper chistoso...

771. T: Ya...
772. P: Entre tomar vino, fumar pito... cantar Karaoke...
773. T: Ya...
774. P: Y con el César los dos teníamos la media fiesta, los dos... con el César, nada más...
775. T: ¿Solos?
776. P: Solos... claro... estábamos los 4... y la Ilse con el Cristian... estaban conversando porque los dos... porque la Ilse hacía clases de música... pero ella ayudaba... o sea hacía clases en el BXX...
777. T: Lo conozco...
778. P: Ehh... entonces... el Cristian también... trabajó en el BXX...
779. T: Ya...
780. P: ¿Cachay? Entonces también tiene una... una cosa cercana con la psicología...
781. T: Claro...
782. P: Entonces ehh... ahí estaba con su, su... BXX... y... conversaban de eso... pero piola... ellos conversando... y nosotros... con escándalo... yo muerta de la risa... haciendo... en cada vez... más copete y más... con copete todo es gracioso... y yo dije: “ya, me voy”... y... ya... era temprano... eran como las 10 y media... era temprano... y yo: “me voy”... y el Cristian me dijo... “no, pero ¿pa’ qué te vay?”... así de nada... ¿¿pa’ qué te vas?” porque... me dijo: “vamos a comprar...” o sea, algo así... le dije: “ya, yo te acompaño a... a comprar” porque él iba a comprar... y yo me iba... “ya, yo te acompaño a comprar y después me voy”... en el camino... fuimos a comprar... y al final nos pusimos a conversar... así como... ya no me acuerdo de qué... pero a conversar... y él era como bien amoroso... como niño... así como... no inmaduro, sino como amorosito... y empezamos a conversar y después me fui... al final me quedé (ríe)...
783. T: Te convenció en el camino...
784. P: Me convenció en el camino...
785. T: ¿Algo de convenció en especial? Me dijiste que...
786. P: Lo amoroso yo creo...

787. T: Lo amoroso...
788. P: Me dio confianza... más que... eso... me pareció una persona confiable...
789. T: Y, ¿qué hizo que te dio confianza?
790. P: No sé... no sé si hizo algo... pero como que transmitía...
791. T: Okey...
792. P: Como un tema corporal...
793. T: ¿Te sentiste bien con él?
794. P: Tranquila con él... no es de los clásicos... jugosos... entonces... ya... fuimos de nuevo al departamento... y ahí nos quedamos hasta más tarde... y seguimos... yo seguí en el carrete... seguí conversando... después nos pusimos a tocar... y yo... no sabía que él era músico... no cachaba... o qué tipo de nivel de músico era... porque... después supe todo lo que él...
795. T: Ya...
796. P: Musicalmente... claro... ahí como que... él me gustó no cachando su... su musicalidad... claro porque mis parejas... o, o, o la gente que me gustaba era por eso... lo veía en el escenario... o algo así... ahh me gustaba...
797. T: Ya...
798. P: Una fantasía... a lo mejor... ¿cachay? Pero a él lo conocí como en el otro lado...
799. T: ¿Como en el lado B de la fantasía?
800. P: Claro... y aparte... todo lo que me gustaba... guitarrista eléctrico... así como... compositor y todo el asunto... como que... no sé... como que... después me gustó mucho más po (ríe)...
801. T: ¿Qué pasó en ese segundo encuentro que me dijiste que había sido como... decisivo?
802. P: Bueno, en el primero... después él me fue a dejar...
803. T: Ya...
804. P: Ese mismo día que lo conocí...
805. T: ¿Te fue a dejar a tu casa?
806. P: Me fue a dejar a mi casa, a Valparaíso... después yo cachie... que vivía acá en Viña lejos... me fue a dejar allá... pique... y se fue... a las 4 y media de la

- mañana... lo eché... así... ya... no lo dejé que se quedara en mi casa... y eso fue raro para mi...
807. T: Pero, ¿él te lo pidió?
808. P: No... él me dijo: “me voy” y yo: “ya”...
809. T: Pero, ¿entraron a tu casa?
810. P: Si...
811. T: ¿Compartieron un rato y después...?
812. P: Si... lo invité a fumar (ríe)... más... (ríen) y nos tomamos... un vino que yo tenía...
813. T: Ya...
814. P: Siempre lista... entonces dije yo... ya... 4 y media de la mañana... yo tenía que ir a trabajar el otro día...
815. T: Ya...
816. P: Entonces... dije: “ya” es momento de despedirme... ya... lo fui a dejar abajo... y... ahí... yo le doy un beso a él... así como que... no sé... y me gustó...
817. T: Ya...
818. P: Y ahí fue como... dije... me dijo... no sé... como que él quería más... otro beso más... y yo... “ya, chao”... “ahí no más” le dije yo... yo me acuerdo... le cerré la reja y... y después me dio pena...
819. T: ¿Haberlo dejado?
820. P: Eran las 4 y media... se vino solo... ¿cachay? Igual al otro día... me mandó un whatsapp... o sea... le dije yo... “igual avísame...”
821. T: ¿Cuándo llegues?
822. P: Si... y él me mandó un whatsapp que había llegado bien... ya bacán... y no nos vimos... y no nos... pasaron como 5 días...
823. T: mmm (asiente)...
824. P: Y ya en ese segundo encuentro... nos juntamos a ver otro partido de Chile... que era como la cábala... vimos todos los partidos... hasta que salieron campeones... si... y siempre ganaba Chile, entonces... decíamos: “ohh juntos...” era nuestra cábala... y ahí nos juntamos... en el cívico... a ver el partido... y después nos fuimos a otro bar... y era temprano... eran 10 para la

- una... le dije: “¿vamos a mi casa?” (ríen) así... y ahí seguimos tomando... y fumando... y otras cosas más... entonces... y ahí... nos pusimos andar...
825. T: Como más...
826. P: Si... ya... con todo... entonces... con todos los pecados... capitales...
827. T: Capitales (ríen)...
828. P: Con todos los pecados, hasta la gula... todo, todos... porque después dan los bajones... y claro y uno embalá... ehh... ya... ahí empezamos andar... y ahí ya como que me gustó... ya lo conocí más... me contó que tenía una hija... me contó más cosas... y ahí... y después ya era como...
829. T: Me dijiste que al mes... empezaron hablar de...
830. P: Si... es que aparte... pasábamos mucho tiempo... juntos... así casi todos los días...
831. T: Ya...
832. P: Nos veíamos hartos... y... él se iba a quedar a mi casa... porque vivía sola... se iba pa'llá... y era súper agradable... el rato... se iba a quedar... no lo veía en todo el día pero se iba a quedar... y ahí como que empezamos a construir también... como con ideas... y un día me dijo... que... no sé en qué momento... me dijo que me amaba... y yo quedé: ¡ah! (ríe)... y... “yo también” (ríe)... no pero igual... me gustaba... y ahí como que nos empezamos a ir en la volá... y me dijo que él quería ser papá... de nuevo...
833. T: Ya...
834. P: Y como que él... cacho que conmigo era...
835. T: Ya... ¿qué te pasó a ti cuando él te dice esto?
836. P: Como que... él me hacía sentir importante también... porque mi relación anterior... puta... no me decía ni que me quería...
837. T: ¿Ese era el Juan Pablo?
838. P: Si...
839. T: Que fue mucho después del Emilio...
840. P: Si... si... fue... no tanto después... unos meses después...
841. T: Entonces, ¿después del Emilio viene Juan Pablo?
842. P: Si...

843. T: ¿Cuánto tiempo estuviste con Juan Pablo?
844. P: 3 años... casi 3 años...
845. T: ¿Por qué terminaron con el Emilio?
846. P: Ehh... me aburrí... es que no estuve embalá con él... nunca...
847. T: ¿Qué pasó entonces que duró 4 años y medio?
848. P: El miedo... la iglesia... es que yo en ese tiempo iba a la iglesia... a pesar de que yo me quería liberar... igual él iba a la iglesia bautista... entonces... estábamos ahí... éramos chicos también... 20 años... entonces... no, no, no... no sé... me puse andar con él por andar... no enamorá ni nada... de hecho ni me gustaba tampoco...
849. T: Ya... parece que fue como un tránsito...
850. P: Si... si... si es que aparte... bueno... ¡que pecadora! No, pero... en el primer año yo anduve con él así bien...
851. T: ¿Cómo bien? ¿se llevaban bien? ¿era buena la relación?
852. P: Si... si, si nos llevábamos bien... pero me refiero bien a que yo no... no fui mala...
853. T: ¿Qué es ser mala?
854. P: Para esta sociedad... pero no... yo... andaba con otras personas...
855. T: Ya...
856. P: Anduve 3 años con... distintas personas... hasta que ya dije: “ya”...
857. T: O sea, estuviste un año solo con él... y después empezaron aparecer otras personas...
858. P: Claro... si... conocí a alguien... entonces... yo a él... él me gustó harto... anduvimos como... un año entero... un poquito más... y... pero con él... fue como... con él... yo lo recuerdo muy bien a él...
859. T: Ya...
860. P: Era un loco, pero un loco de patio (ríe)... es muy loquillo... pero... pero nos llevábamos súper bien... él pololeaba también...
861. T: mmm (asiente)...
862. P: Yo también... teníamos ahí un... nuestros encuentros... ocultos...

863. T: Pero parece que esta relación con Emilio... no te trajo así como... tantas cosas desagradables como Juan Pablo... me parece...
864. P: Ahh... no, si también... pero es que ya no me acuerdo a esta altura...
865. T: Ya... claro, ha pasado hartoo tiempo...
866. P: Y como que ya está más... porque era machista el Emilio también... era muy... recuerdo un episodio que... yo salí con un amigo... un amigo no más... y él se puso celoso a morir... me quitó mi auto... me fue a dejar... yo me había tomado una copa de vino... yo ni siquiera tomaba... en ese tiempo... entonces... como que él me acusó a mis papás... y no sé po... hizo un escándalo innecesario...
867. T: mmm (asiente)...
868. P: Entonces eso mató más lo que ya... no había... entonces... cuando yo me puse... pa mi... aunque yo no nombre al Seba... el Seba fue súper importante pa mi en esa etapa de la vida... incluso hasta no mucho tiempo... cuando ya había terminado con Juan César... me recuento con él en Santiago...
869. T: Ya...
870. P: Y mmm... y él me decía... siempre me lo dice... es muy loco... porque él... bueno, se fue a Australia... ¿cachay? Y él quería que yo me fuera pa'llá... siempre quiso que me fuera... y yo: "no puedo irme... o sea, cómo me voy... no puedo dejar mi universidad, no puedo congelar", "pero si acá yo te doy todo" me decía... "sí, pero no voy a poder estudiar...
871. T: Tu queriay' estudiar...
872. P: Claro... claro... si yo me iba con él... voy a poder estar allá... pero después cómo llego acá... y nada...
873. T: En ese momento entonces... pa' ti fue importante...
874. P: Si, el estudio... y a parte porque yo sabía que él era loquillo... yo sé cómo es él... entonces... ehh... por más que lo quisiera... finalmente me embalé con él... y él también conmigo... no... no era pa' algo más allá... no para arriesgar tanto...
875. T: Claro...
876. P: Era mucho... entonces con él... después él se fue... y lo pase... igual fue triste y pase como... no termine con el Emilio...

877. T: Seguiste con él...
878. P: Seguí con el Emilio (ríe)... ehh... seguí con Emilio y después anduve con otra persona... así como... casi como pa olvidarme del Seba... más que todo... o sea, me costó un poco... ehh... como... desenamorarme de él... porque lo pasaba muy bien con él... no reíamos mucho... hasta el día de hoy... me, me da risa...
879. T: Me súper salté para atrás... pero... me ibas a contar... cómo es que deciden esto de ser papás ustedes...
880. P: Ah, ¡verdad! Estábamos en eso (ríen)...
881. T: No importa... yo te dije que las tres primeras íbamos a estar medio rellenando la historia...
882. P: Pero todo tiene que ver...
883. T: Si...
884. P: Con el Sebastian... ehh... no sé un día... ya, yo quiero ser papá... y yo le dije... que es el primero... que yo nunca en la vida quería ser mamá...
885. T: Ya...
886. P: Pero dije... "igual me lo he cuestionado"... como contigo me lo he cuestionado...
887. T: No te había pasado antes...
888. P: No... entonces él me dice...
889. T: ¿Qué te hizo cuestionártelo con este hombre?
890. P: Su...
891. T: ¿Por qué él?
892. P: Por lo buen papá que yo veía que era con su hija... con su sobrina... y con los niños... porque él tiene un imán de niños...
893. T: Me habías comentado la vez pasada... ¿esas cosas viste...?
894. P: Claro...
895. T: Que era buen papá, que tenía un imán con los niños...
896. P: De buena familia también... en el sentido también... de la crianza... eso...
897. T: ¿Qué te hizo pensar eso? ¿Qué te hacía pensar como en tu... conversaciones internas?

898. P: Como que ella iba a estar bien... independiente de que yo esté o no esté... ¿cachay? Entonces... eso... como que me da tranquilidad... como que va a estar en una buena familia...
899. T: Como es esa forma en que lo dices... me llamó la atención... dices: "independiente que yo esté o no esté"...
900. P: Claro... porque la vida es frágil...
901. T: Okey... estaba pensando en eso...
902. P: Como que tengo el tema de la muerte... también... ha sido un tema... fuerte... de tratar...
903. T: Ya... ¿cómo es eso?
904. P: Cuando murió el Francisco... ahí, ahí como que yo empecé... y porque en mi práctica en la universidad tuve puros... casos de duelos...
905. T: Okey...
906. P: Entonces tuve que trabajar con la muerte mucho...
907. T: Estuviste cerca... como a esas cosas...
908. P: Sí... entonces como que ahí... también po... ya como que uno piensa distinto... en cuanto a la muerte... cuesta, cuesta... pero es como... la vay' transformando... como que ya no asumes que él no está... la persona no está... te dejó un legado...
909. T: Que te quedan cosas...
910. P: Claro... lo traigo a la vida... lo traigo a la vida... eso es como un consuelo finalmente...
911. T: Claro que sí, claro que sí...
912. P: Lo he vivido así...
913. T: Y, aquí me quedé como... en dos caminos... tú eliges por donde... emm... como que estas cosas que me dijiste me hicieron entender porque con él... porque decidiste con él...
914. P: Con el Sebastián...
915. T: Con el Sebastián... emm... pero aquí se nos abre toda la historia con Francisco... que no alcanzamos a conversar... aquí tú me dices por donde nos vamos...

916. P: Emm... por los dos un poco...
917. T: Ya...
918. P: Están entrelazados un poco... Si po... porque... el... bueno... con el Sebastián decido después que a él le da un... no sé si te comenté... esta lipotimia que le dio...
919. T: Si... la mencionaste pero... no...
920. P: Cuando se desmayó...
921. T: ¿En la micro?
922. P: Si... entonces como que después de eso...
923. T: ¿Qué te pasó con eso... del desmayo?
924. P: Ehh... no sé sentí como que... también iba a morir en un momento... me recordó mucho al Francisco... solamente que yo estaba ahí... con el Francisco no estaba... entonces como que eso me hizo... valorar otras cosas... y como que... y que si era tiempo... si iba a ser mamá... si quedaba embarazá... porque también yo... no sabía si iba a poder quedar embarazada... por el tema de los ovarios... si quedaba bien... sino... bien también... será por algo...
925. T: O sea, aquí se te aparece esa historia...
926. P: Si...
927. T: De... como de fragilidad... como la palabra que habías usado tu...
928. P: mmm (asiente)...
929. T: Antes...
930. P: Claro... entonces... ahí... ehh...
931. T: O sea... tu decisión tuvo... muchas cosas... o sea, dijiste... mira este gahio es así... viene como de buena crianza... cría bien a su hija... tiene un imán con los niños... tengo la impresión... incluso tú lo dijiste la vez pasada... decíay' él es como un alma... como pura... limpia... algo te pasó con este gahio que te sentiste super bien, súper cómoda...
932. P: Claro...
933. T: Pero además se aparece esta historia... como el desmayo... justo ahí estabai' tu...

934. P: Claro... entonces dije... como que no... cosas tan así como... que no... que si no está... quede un pedacito de él... por lo menos... en algún momento... una cosa así... porque con el Francisco me pasó...
935. T: mmm (asiente)...
936. P: Porque con el Francisco yo una vez pensé que estaba embarazá...
937. T: Ya...
938. P: Y después cuando murió, imagínate... ¡que ganas de haber estado embarazada en ese momento!... ¿cachay? Que no estuve...
939. T: ¿Te acordaste de esto...
940. P: Claro...
941. T: En ese momento?
942. P: Claro... me acordé de eso... y como que... y ahí le dio sentido... si quedo, quedo...
943. T: O sea, esta decisión... tuya... fue súper potente po Ale...
944. P: Si...
945. T: Fue cuestión súper... como que se hubieran juntado muchos pedazos de historias para decidir el ser mamá... la embarró...
946. P: Si... Claro... y su nombre... también po... Estrella... que viene del cielo... su significado...
947. T: O sea, tú elegiste el nombre...
948. P: Si... y él lo respetó súper bien... y se llama Estrella, nada más...
949. T: Ya... no tiene otro nombre...
950. P: Entonces como que...
951. T: ¿Por qué que viene del Cielo?
952. P: Como que... Estrella me había gustado... antes...
953. T: Era un nombre que te gustaba...
954. P: Siempre me dio vueltas ese nombre... me perseguía ese nombre... como el tema de si tenía un hijo... en algún momento de la vida...
955. T: O sea, era algo que igual había estado pensando...
956. P: Si...
957. T: En algún momento...

958. P: Claro... porque decía... uno nunca sabe... pero como bien lejano... uno nunca sabe...
959. T: Pero era un nombre que te gustaba...
960. P: Claro... después tomó sentido... ehh... pasó lo del Francisco y todo el asunto... y claro... yo he tenido siempre relación con los papás del Francisco... hasta el día de hoy... entonces...
961. T: Pero, cuando dices... lo que pasó con el Francisco... por eso tiene relación con el nombre...
962. P: Si... claro... y ahí decido ponerle Estrella... bueno, si es que era niña... todavía no sabía lo que era... si era niño... habían nombres dando vueltas... pero nunca sentí... yo creía que era niña... pero... nunca encontré nombre... nunca... yo sentía que era niña... yo le dije al Pes... "Estrella..." y él empezó "ya..." después me dijo: "ya, si, me gusta"... y de ahí... Estrella... y ahí quedó Estrella...
963. T: Pero para ti esto tenía más significados...
964. P: Tenía más significados...
965. T: ¿Cuál era el significado que tú le diste? ¿por qué le quisiste poner ese nombre?
966. P: Ehh... como te comenté la otra vez sobre lo loco que me pasó... como que yo sentía que iba a tener... al Francisco...
967. T: mmm (asiente)... como que venía un pedacito de él...
968. P: Claro... una parte de él... como la vida... después de la muerte... la vida... ¿cachay? Como ese sentido le di...
969. T: mmm (asiente)...
970. P: Como que... sanador también...
971. T: Claro que si...
972. P: Caótico, pero sanador... entonces por eso... como que... tiene relación...
973. T: Con el Francisco...
974. P: Y en cosas tan... no sé po... te iba a comentar... que yo me fui el año pasado... a Coquimbo porque los papás del Francisco... viven allá...
975. T: Ya...
976. P: Yo estando con el Cristian...

977. T: El año pasado...
978. P: El año pasado, si... e incluso... en octubre... como un año.... Y cuando yo entré a la casa de ellos... era igual a la casa del Cristian... muy parecido... yo había ido cuando murió... al funeral y entré a la casa... pero todavía no conocía al Cristian...
979. T: Claro... no había un punto de comparación...
980. P: Claro... decía: “esta casa es igual”... el papá tiene el mismo auto que el Cristian... así como lo mismo... cuando me fue a buscar el papá...
981. T: Como una sensación de similitud...
982. P: Claro... como... la mente es rápida... uno piensa: “¿qué?”, “¡qué raro todo!”... como muy raro...
983. T: Como estar metida en una película igual...
984. P: Si, si... una cosa así... y los papás del Francisco un amor conmigo... ellos... “hola, hija”, como... soy como la hija pa’ ellos... y en ese viaje tuve... que yo no había ido al cementerio... que fue lo difícil... y lo que yo quería ir...
985. T: ¿Tú querías hacerlo?
986. P: Si, yo quería hacerlo...
987. T: ¿Por qué era importante para ti, ir al cementerio?
988. P: Era como pa... para... porque sabía que no iba a poder ir siempre...
989. T: Era la oportunidad porque estabas ahí...
990. P: No era como... si hubiese estado acá...
991. T: Que podías ir a cada rato...
992. P: Claro... incluso tomar un rechazo... hay personas que no quieren ir...
993. T: De hecho por eso te lo preguntaba... ¿qué te había movido a ti... a... a decidirlo?
994. P: Como... no sé... quizá como de ya... no de convencerme... pero si como de ya... saber que también... que ya es distinto... y que está su cuerpo ahí... ¿cachay?
995. T: Como lo dices... “que ya es distinto”...
996. P: Claro... es que acá todo el tiempo lo viví como... como que está po... todo el tiempo...

997. T: Es más irreal...
998. P: Claro... como que todavía anda viajando... siempre viajaba también... entonces... como que ya ir al cementerio y... ir con los papás... igual fue fuerte porque los papás... llegamos... íbamos llegando ya... al lugar donde él está... “mira, Marito... quien te viene a ver...” le hablaban los papás... y yo: “ohh que difícil”... eso fue más difícil...
999. T: Que estar ahí...
1000. P: Que el momento de estar ahí... ¿cachay? Porque... no sé fue... fue cuático... y pasaron hartas cosas... raras... también en ese viaje... cuando yo viajé a... amm... a Coquimbo... yo iba muy feliz de estar allá... pero me enfermé de la guata... como nunca...
1001. T: Ya...
1002. P: Me enfermé mucho... vomito... así mal... justo el día que íbamos a salir a cenar... con el hermano del Francisco... que la prima me dijo también... “ten cuidado con él”... o sea, que... en el sentido de...
1003. T: ¿Qué se parece? ¿no?
1004. P: Es que el hermano... como que pasó en un momento... que... quería ser el Francisco...
1005. T: Ya...
1006. P: Y cuando... murió el Francisco... en enero... el hermano estaba acá... se vinieron a Valparaíso porque hicimo’ un concierto... acá... en homenaje al Francisco... entonces... eh...
1007. T: Que fuerte igual...
1008. P: Si... y estaba el teclado de él... ¿cachay? Lo dejamos ahí... y el teclado estaba al lado mío...
1009. T: Súper fuerte po...
1010. P: Y yo toqué en el funeral... con él ahí y yo tocando la batería... y má encima toqué el tema la conquistada... que es un tema que justamente es muy potente eso... fue fuerte, fue fuerte... entonces era como... y yo con ese tema lo conocí...
1011. T: Ya...

1012. P: No sé si te conté cómo conocí al Francisco...
1013. T: No...
1014. P: Yo estaba en el Gato en la Ventana... él estaba tocando... estaba tocando... yo lo miré y me gustó al tiro... con él fue al tiro... me gustó al tiro...
1015. T: Ya...
1016. P: Lo encontré muy... también esto de la ternura...
1017. T: mmm (asiente)...
1018. P: De lo sano... de lo limpio... no sé... y... no se po... y yo... en ese momento yo me subo al escenario a tocar con ellos... no me conocían ninguno... yo no los conocía...
1019. T: Ya...
1020. P: Pero cacharon que yo era baterista... por no sé qué cuestión... estábamos hablando, comentando... yo con otra persona... y ellos dejaron... tocaron... tocaban en dos partes...
1021. T: mmm (asiente)...
1022. P: Como los Jaivas es caleta de música...
1023. T: mmm (asiente)...
1024. P: Dijeron: "ahh ya, pero súbete a tocar"... con otros de la banda... y yo: "ya, me voy a subir"... y me subí a tocar la conquistada (ríe)... y así lo conocí... y él me quedó mirando así como "¿qué onda?"... y tocaba y me miraba... así... como preguntándome: "¿quién soy tu?" así...
1025. T: Claro...
1026. P: Y yo feliz de la vida tocando... y quedó la patá... todos "¡ehh!"... así... todos carreteando ahí... felices, todos felices... y lo conocí con ese tema... y me despido con él con ese tema... entonces ese tema tiene como mucho...
1027. T: Tiene mucho...
1028. P: Valor...
1029. T: Simbolismo... intensidad...
1030. P: Si, entonces... ehh... claro... en el funeral... ehh... estuve ahí... estaba la prima, estaba el hermano... y el hermano se sentó al lado mío después cuando tocamos acá... entonces la prima se quedó como un mes en mi casa... en mi

departamento... entonces... ella me decía como que... no... nunca le agradó mucho Juan César... en realidad... y curiosamente... yo me enfermó el día que...

1031. T: Que curioso...

1032. P: Que me decía... “cuidaito”... como que ella... quería evitar que a mí... me confundiera...

1033. T: mmm (asiente)...

1034. P: Me gustara el César... y tuviera algo con el César... entonces...

1035. T: mmm (asiente)...

1036. P: Me embalara... con él... algo... cosa que no iba a pasar, pero si me pasó... cuando él me abrazó... porque él me consolaba mucho... ¿cachay? Y uno está vulnerable...

1037. T: Claro... también estaba pensando en eso...

1038. P: Entonces... ehh... igual... el hermano... igual... es guapo el hermano po... entonces... el hermano... uno quiere como no sé po...

1039. T: Recordar...

1040. P: Recordar... y... hablaba igual a él también...

1041. T: Los rasgos...

1042. P: Claro... entonces... y se sentaba al lado mío cuando yo estaba tocando... me daba ánimo igual que el Francisco...

1043. T: mmm (asiente)...

1044. P: Entonces el día que teníamos que salir con los papás...

1045. T: Tú te enfermaste...

1046. P: Yo me enfermo... entonces la prima me decía... como que no te puedo creer... “este fue el Francisco”, dijo, “el Francisco es capaz de salir de la tumba y pegarle al hermano en el caso que te haga algo”... como que te quiera conquistar... y claramente... y yo así lo sentí... me recordó eso cuando la prima me dijo eso... cuando yo me enfermé... “ohh”...

1047. T: Por eso dices que pasaron cosas raras en ese viaje...

1048. P: O cuando yo hablaba del Francisco... no sé po... se empezó a mover... una cuestión en la casa... y yo no más lo veía... ¿cachay? Yo le estaba hablando a la mamá de él... hablábamos de él...
1049. T: ¿Me imagino que eso significó algo para ti? Que hablaras de él y algo pasara...
1050. P: Claro...
1051. T: Y que tu no más pudieras ver eso...
1052. P: Claro, si... o cuando lo vi en una sombra... en mi casa... ahí yo me asusté un poco... pero...
1053. T: Me imagino que si... asusta un poco...
1054. P: Si, pero... y después ya... cosas... no sé... una vez... pero ahí fue un temblor... cuando fue ese terremoto... que hubo en... en Coquimbo... que yo fui pa'llá... cuando fue el maremoto... ¿cachay? Y acá... no sé po... estábamos en mi departamento... y en el departamento nunca se sentían los temblores...
1055. T: Ya...
1056. P: Y yo tenía el teclado... y se empezó amover caleta... y lo único que se movía era el teclado... “¿Francisco?” (ríe)... pero pasaban... me pasaban cosas así con él... me pasan... sobretodo al principio... bueno dicen que el alma... anda dando vueltas... una ciert cantidad de días...
1057. T: mmm (asiente)...
1058. P: Bueno, no sé... pero... ehh... me pasaron cosas... me pasaron y... por eso también tiene como...
1059. T: ¿Qué es lo que ocurre con Francisco?
1060. P: Porque se... terminó... o...
1061. T: Como la historia con él... en general...
1062. P: Con él, en general...
1063. T: Antes de preguntarte eso... quiero hacerte una pregunta... emm... no sé qué te pasó al conversar... de dos cosas... quisiera poner las dos cosas al mismo tiempo... por una parte... pensar en esto... cómo tomaste la decisión... no sé si es algo que habías hablado antes... pero a mí me... como que me...
1064. P: ¿De ser mamá?

1065. T: Claro... que me contaste cosas... que tenían que ver primero parecidos entre el Francisco y el Cristian...
1066. P: Si...
1067. T: Pero además... de... de que cosas te fijaste de cómo él era con los niños... etcétera, etcétera... y por último este tema del desmayo...
1068. P: Si...
1069. T: Que creo que es algo...
1070. P: Claro, como que pensé que se iba a morir... ¿cachay? Entonces... sentir eso nuevamente... o sea, más consciente... porque a mi del Francisco me avisaron que se murió no más po...
1071. T: Ya...
1072. P: No fue... entonces era como... no quería pasar eso nuevamente... no tan... o sea, uno nunca sabe las cosas... pero... decía: “no tan luego” (ríe)... ¿cachay? “no tan pronto”... o sea...
1073. T: mmm (asiente)... pero ¿esto era algo que lo habías podido... eh... juntar de esa manera... que lo habías pensado así...?
1074. P: Claro... o sea... en un momento... uno igual como que anda buscando... parecidos...
1075. T: mmm (asiente)...
1076. P: ¿Cachay? Por ejemplo yo... estuve... con Francisco... eso es top secret (ríe)... porque bueno... yo igual... eh... antes del Sebastián... tenía... andaba con alguien... así como por andar... como... como cuando uno tiene hambre... lo mismo... entonces... pero entre eso... eh... [editado] y él era muy pacífico... él me recordó mucho al Francisco... y ahí yo me di cuenta que estaba buscando al Francisco...
1077. T: De alguna manera...
1078. P: Pero también sentí... porque yo ahí cambié mucho también... como... cuando murió el Francisco... tuve como una explosión así de... carrete... como de rabia...
1079. T: mmm (asiente)...

1080. P: Después bajé... y después cuando... cuando estuve con el Alan... fue como... fue algo súper... raro... estar con él también... fue muy bonito... pero fue muy raro... pero raro en el sentido de que... de la paz que él me trajo...
1081. T: mmm (asiente)...
1082. P: Y de lo místico que era... y de, de... de eso sabio que tenía el Francisco...
1083. T: Ya...
1084. P: ¿Cachay? Y eso me...
1085. T: Me acuerdo de esa palabra... de hecho la puse porque se me quedó...
1086. P: Como muy... sabio... y eso como que me... me hizo sentido con el Francisco también...
1087. T: mmm (asiente)...
1088. P: ¿Cachay? Y cuando estuve con el Alan que... ehh... fue como bacán... como que ahí me re encanté con muchas cosas... ¿cachay? Hasta conmigo misma también... porque... igual po... o sea... porque fue raro que él me buscara a mí también... habíamos tocado y todo pero...
1089. T: Podía ser tocar no más...
1090. P: Claro... y con él fui al concierto... y ellos tocaron en el municipal...
1091. T: Ya...
1092. P: Y yo fui con él... entré con él y estuve ahí too' el rato... súper (ríe)... entonces... fue importante esos días, fueron bien bonitos...
1093. T: Claro...
1094. P: Yo los recuerdo... yo sabía que no era amor, obviamente... para la vida... o sea, era algo... ahí... súper pasajero pero muy significativo...
1095. T: mmm (asiente)...
1096. P: [Editado] entonces, como que... después llega el Sebastián... y complementa... todo...
1097. T: La sensación que estabai buscando...
1098. P: Claro... claro... siempre decía: "No quiero caer en la comparación del Francisco" ¿cachay? Obviamente... con el Sebastián ya fue... no fue así... o sea... habían... como... cosas... que se parecían... pero... yo sabía que no... no...

1099. T: mmm (asiente)... Claro... es que pensaba... ehh... cuando dices esto último... que mmm... haber... no sé bien como decirlo... pero es como que a veces llega ciertas personas a la vida de uno... y te gustan esas cosas... ciertos valores... por ejemplo “lo leal”...
1100. P: mmm (asiente)...
1101. T: Y no sé... y claro... uno puede pensar y leerlo como si uno las anduviera buscando “personas”...
1102. P: mmm (asiente)...
1103. T: Pero a veces uno encuentra ciertos valores que le gustan y los quiere pa’ la vida...
1104. P: Si po... también... es súper válido...
1105. T: Claro... como a eso iba... porque... cuando, por ejemplo, uno dice: “oye, no quería caer en la comparación” o “no quería buscarlo”... ¿por qué no? ¿por qué no ibas a querer buscar esas cosas que te habían hecho tan bien?
1106. P: Si po...
1107. T: Esa es mi pregunta... ¿cachay?
1108. P: Si...
1109. T: Como...
1110. P: Eso me hace sentido...
1111. T: Que injusto no buscarlas si te han hecho tan bien... claro que las ibas a seguir buscando... claro que iban a ser parte de ti todavía...
1112. P: Si... y eso es bacán... no lo había visto así... porque... uno siempre como... la gente dice: “no, no andes comparando”, “no, no andes haciendo esto”... y al final no es buscarlo a él, sino eso de ser pacífico... esa calma... eso me gusta...
1113. T: ¿Por qué no?
1114. P: Claro, claro... entonces...
1115. T: Es como... pensaba... estoy segura... que si hubierai’ visto alguien que se pareciera... al... al Juan Carlos... habrías dicho: “aquí no”... ahí también estás comparando... es parte del aprendizaje
1116. P: Claro...
1117. T: Estai comparando...

1118. P: Claro...
1119. T: Porque tenía una historia que decí: “¿sabí qué? esto no me hace tan bien”
1120. P: Claro...
1121. T: Y no te voy por ahí... pero ahora ¿qué pasó? Encontraste cosas que te habían hecho súper bien... de hecho...
1122. P: mmm (asiente)...
1123. T: Lo anoté por ahí porque me encantó como lo dijiste... dijiste algo así como... eh... que te hicieron cambiar rotundamente lo que... eres hoy como persona...
1124. P: Si...
1125. T: O sea, el Francisco... vino a ti a traerte... tantas cosas...
1126. P: mmm (asiente)...
1127. T: Porque... porque...
1128. P: Si, tanto en vida como en muerte... o sea, tanto... eh... en la vida con él...
1129. T: mmm (asiente)...
1130. P: Como en la muerte me hizo hacer cambios...
1131. T: mmm (asiente)...
1132. P: ¿Cachay? No fue como ahh murió y yo... nada...
1133. T: Claro, claro... si incluso... ¿sabí qué? yo estoy un poco pegá con esa historia... pero me parece que es información novedosa... pero tú decides ser mamá pensando que le puede pasar algo al Cristian...
1134. P: Si...
1135. T: Y no pensaste cualquier cosa... tu pensaste que el Cristian se podía morir...
1136. P: mmm (asiente)...
1137. T: ¿Cachay como esta historia con el Francisco... te vuelve a enseñar... como que te deja... a mi me encanta la palabra que usaste... esta sensación de fragilidad...
1138. P: mmm (asiente)...
1139. T: De lo frágil que es la vida...?
1140. P: Si... si, claro... es eso... también...

1141. T: Entonces, no me cabe ninguna duda que además esa historia... como tu decí... incluso... ahora que no está... él sigue... apareciendo... (Vibra un celular) si quieres contestar... contesta...
1142. P: Si, es el papá del Cristian... [llamada telefónica editada]
1143. T: Y quisiera, aprovechando que justo te están esperando... y es como a modo de cierre... quedarnos un poco con esto... primero... creo que... estas dos últimas partes de la conversación... como... que yo me quedo... no sé qué te pasa a ti con eso... la semana pasá... yo me había quedado con una sensación de... de que habías conocido al Cristian, que él te había dicho: “quiero ser papá” y tú le habías dicho: “ya”...
1144. P: mmm (asiente)...
1145. T: Esa fue como una caricatura... un poco...
1146. P: mmm (asiente)...
1147. T: Y hoy día... me cambia esa caricatura... como cachar que... que tú pensaste un montón de cosas antes de decirle: “ya”...
1148. P: Si, ya las había pensando... y quizá hasta casi inconscientemente... o...
1149. T: mmm (asiente)...
1150. P: No sé... o ya lo había pensando...
1151. T: Como que habían cosas que tú, incluso cuando me decías: “mira, yo me senté hablar con él, yo me sentía súper cómoda, me sentía bien” ya lo tenía’ súper identificado...
1152. P: mmm (asiente)...
1153. T: Tenía como un alma pura... súper parecida a la del Francisco...
1154. P: mmm (asiente)...
1155. T: Y ahora, yo voy a poner estos vínculos... era... los niños, criaba bien... sus papás, una familia que te hizo sentir como hija...
1156. P: mmm (asiente)...
1157. T: Tú me dijiste: “han sido súper papás para mi”...
1158. P: Si...
1159. T: Entonces aquí esta familia... es como si fueran muy papás...
1160. P: mmm (asiente)...

1161. T: Ellos... en general...
1162. P: Claro...
1163. T: El Cristian es muy papá... el papá del Cristian es muy papá...
1164. P: mmm (asiente)...
1165. T: Ellos han sido, tú me decías... amorosos, serviciales... te han apoyao... es como... una visión de familia súper distinta a la que él te propone en el fondo...
1166. P: Claro...
1167. T: Eso por una parte... y yo me quedo hoy día... no po, la Ale... no dijo “ya” así no más... sino que había mirado un montón de cosas...
1168. P: mmm (asiente)... claro...
1169. T: Uno igual se podría preguntar Ale... así después de haber vivido la situación que pasó en tu casa... a lo mejor tu nunca ibas a creer en la familia... yo me podría preguntar... ¿qué le pasó? ¿Qué estas cosas fueron tan fuertes... que tu dijiste aquí se puede... yo puedo confiar en él... incluso si yo no llegara a estar?
1170. P: mmm (asiente)... si... como que no... podría dejarlo a cargo de él sin problema...
1171. T: Con toda la confianza del mundo...
1172. P: Si...
1173. T: Entonces como que encontraste un lugar seguro... esa es como la impresión que me queda a mí... y por otra parte... que es como lo último que estábamos hablando... ehh... es esto otro: ¿por qué no? ¿por qué no buscar algo que te hizo tan bien?
1174. P: mmm (asiente)...
1175. T: ¿Por qué no?
1176. P: Si po... yo creo que... claro... eso también...
1177. T: ¿Por qué tener miedo a buscarlo?
1178. P: Si po...
1179. T: Si de alguna manera... te ha estado buscando...
1180. P: Si... también... porque no es que yo le haya buscado tanto... creo que un poco de las dos cosas... uno busca y atrae... y esas cosas van llegando...
1181. T: mmm (asiente)...

1182. P: Entonces... así que con la Estrella ha sido todo bien también... un poco llorona cuando tiene hambre (ríe)...
1183. T: Pero acá se aguantó... entonces quisiera preguntarte Ale, ¿cómo ha sido esta conversación para ti? ¿cómo te vas hoy día... en comparación a cómo llegaste?
1184. P: Ehh... si, más tranquila...
1185. T: mmm (asiente)...
1186. P: El hecho de... de conversar... quizá todavía no tocamos el tema... pero yo creo que está bien también... pero... también estos temas son importantes porque también me imagino para que entiendas también porque ella...
1187. T: Claro... por eso la primera vez que nos vimos te dije... entre las 2 y las 3 primeras vamos a detenernos un montón... en poder entender... algunas cosas que han sido importantes para ti... y que desde ahí uno también puede entender porque otras te están complicando hoy día...
1188. P: Claro, claro... si eso también...
1189. T: Ya pues...

#### Anexo 4: Transcripción sesión 3

##### **Transcripción AA1**

##### **Sesión 03**

“Transcrita con normas de Mergenthaler”

1. P: ... Que soy... me gusta llegar a la hora siempre.
2. T: Pero tocaste súper bien, súper, súper bien. En todo caso cinco minutos es... Yo dije... eso siempre pasa, la locomoción no puede...
3. P: Sí po', es mi TOC...
4. T: ¿La puntualidad?
5. P: La puntualidad...

6. T: ¡Que rico tener ese TOC!
7. P: Así que así po'... TOC saludable...
8. T: Sí... Eem... como siempre vamos a comenzar con el resumen... un poco...
9. P: ¡Ah ya!
10. T: ... que hacemos, ¿te parece?
11. P: ¿Eso...?
12. T: .... Y muchas gracias... Eso lo contesto yo... Tú la puedes leer y si quieres ir...  
Ya sabes... La idea es que me vayas comentando si hay algo que quieres cambiar y esas cosas...
13. P: Claro... Así como “¿En serio dije esto?”, jajaja...
14. T: ¡Claro! Jajaja...
15. (P comienza a leer el resumen)
16. P: (Expresión Inaudible 01:47)... estoy así como... ¡Uy, que hablé!
17. T: De hecho tú puedes dejar partes afuera porque yo no sabía qué dejar afuera, así que tú puedes decir, “T, esto te lo puedes saltar”...
18. P: (Palabra Inaudible 02:41) el espejo po'... jajaja...
19. T: Jajaja...
20. P: Too much... (Palabras Inaudibles 03:19)
21. T: ¡Me quedó súper pegada esa parte!
22. P: (Inaudible 03:25)
- 23. (P lee el documento hasta minuto 04:35)**
24. P: Ajá... sí, tal cual, como siempre
25. T: Pero ¿hay alguna parte que sacarías?
26. P: No... está bien
27. T: ¿Segura?
28. P: Sí...
29. T: ¿No quieres sacar al Emilio?
30. P: Podríamos poner otro nombre quizás... jajaja...
31. T: ¡Aah! Ya...
32. P: No... da lo mismo...
33. T: Ponerle “XXX”, la inicial y el resto “X”, jajaja...

34. P: No... si está bien, es parte de la historia...
35. T: Es parte de la historia... ¿Era así más o menos cómo te acordabas?... Esto es para ti...
36. P: ¡Ah! ¿Esto es para mí? Ah, ya...
37. T: La otra me imagino que te la llevaste...
38. P: Sí... la tengo guardada... para mí solamente, jajaja...
39. T: Sí... después pensaba en eso, “¿Dónde la guardará la Celeste?”...
40. P: No, no... la guardo privada...
41. P: Eeh... ya, entonces ¿del Francisco te cuento?
42. T: ¿Te parece ir por ahí?
43. P: Sí...
44. T: ... es que pensaba...
45. P: ... quedamos en ese tema...
46. T: ... Quedamos, de hecho, quedamos en ese tema y también pensaba que podía ayudar también contarlo como más completo, así como de repente hemos tenido como... trocitos de la historia y a lo mejor puede que... Lo que sí pensaba que esto fuera como la última parte, que a lo mejor después vamos a volver a temas, todas las veces que quieras...
47. P: Sí...
48. T: ... pero para que nos ayude a pasar a... como a concentrarnos un poco más en lo que te trajo también, como para tratar de revisarlo un poquito más ¿te parece?
49. P: Ya, sí... eeh...
50. T: Tú cuenta como quieras...
51. P: ... Yo parto...
52. T: Jajaja...
53. P: No sé si... no me acuerdo muy bien cómo te... te conté cómo conocí al Francisco, o sea... tan exactamente...
54. T: Me contaste, me acuerdo que me contaste que estabas en un local y ellos estaban tocando...
55. P: ¡Ah sí!

56. T: De esa parte me acuerdo, pero si quieres puedes partir por ahí, no hay ningún problema...
57. P: Así partió todo... Un día, yo había terminado con el Juan Carlos...
58. T: Ya...
59. P: Bueno, ya habíamos... esto fue en febrero y...
60. T: ¿Febrero del...?
61. P: 2013...
62. T: 2013...
63. P: Y a él yo lo conocí, justamente en febrero, a días de haber terminado con el Juan Carlos, ¿cachai? Entonces cuando uno anda libre por la vida, anda crazy también po'...
64. T: Me da risa cómo lo dices... "libre por la vida"...
65. P: Sí... yo andaba libre... como ahora... jajaja...
66. T: Jajaja...
67. P: Entonces, pucha... fui con mi profesor de batería en ese momento, un negro (Palabra Inaudible 06:42) y fuimos al "Gato en la Ventana"... Le dije, "Oye, hay un tributo a Los Jaivas"... y yo que soy jaivera pa' todo... eeh, fuimos po'... y ahí me encuentro con el Francisco, o sea... lo veo...
68. T: Lo viste...
69. P: ... lo vi tocando y me gustó al tiro, no sé...
70. T: ¿Qué te gustó? ¿Lo encontraste guapo?
71. P: Sí... guapo y... interesante con su sombrero y siempre metido en el piano...
72. T: ¡Aah!... ya... como también la performance...
73. P: Sí... y muy humilde...
74. T: Ya...
75. P: ... y tocaba descalzo además...
76. T: Ya...
77. P: Entonces era como interesante en su escena, a pesar que era súper piola, no sé po', aparentaba, no... no aparentaba, pero no sé, a mí me llamó la atención...
78. T: A ti te llamó la atención...
79. P: .... Sí, mucho la atención... que no tomaba, que no tenía Facebook, jajaja...

80. T: Jajaja, que son cosas novedosas...
81. P: Que son cosas novedosas... que tenía un celular más viejo que ¡Uuh...!
82. T: Hipster...
83. P: Hipster, sí... no, ni eso... era una cosa ya casi indigente...
84. T: Jajaja... Indigente...
85. P: Sí, sí era así... Entonces más me gustó... y tomaba jugo... y yo cerveza, no sé...
86. T: Cosas...
87. P: (Palabra Inaudible 07:50) en el Facebook jajaja... no, no uso... jajaja, cosas así...  
Entonces, bueno, recuerdo que... después lo conocí, o sea, lo vi, ya... me gustó y todo y después yo toqué... me subí a tocar con ellos. Ellos no me conocían y ahí fue todo el tema de que me subí a tocar una canción...
88. T: ¿Cómo es que te subiste a tocar? Dijeron “¿Quién quiere tocar?”, ¿algo así?...
89. P: No... no, a lo choro no más...
90. T: Pero... estaban sin baterista...
91. P: Sí... sí estaban, jajaja...
92. T: ¿Y cómo? ¿Qué...?
93. P: Lo que pasa que... ellos hacían dos salidas...
94. T: Ya...
95. P: ¿Cachai? Entonces en la mitad de una salida ellos bajan y uno de ellos me empieza a hablar... en la barra...
96. T: Ya...
97. P: Ya po'... ahí le empecé a conversar, empezamos a conversar y le dije que yo era baterista también, “¡Aah!”, me dice, “Ya po'... Súbete a tocar”
98. T: ¡Ah! Como que... ¿Sabís qué'? No estoy segura de que esto está andando (refiriéndose al dispositivo de grabación) estamos todo bien...
99. P: Eeh... yo dije, “Ya po', me subo”, y yo así... dándomelas de chora, ya... Yo me subo a tocar “La Conquistada” de Los Jaivas... “Ya po', ¿qué tema querí' tocar?”, “La Conquistada”, dije... porque me la sabía...
100. T: Claro...
101. P: Estaba...
102. T: Pa' no guatear...

103. P: Claro... no me voy a poner a tocar no sé po', "Mambo de Machaguay", que en ese momento no me la sabía. Así que ya... y me puse a... y me puse así... fui al baño, me puse Youtube así...
104. T: Jajaja... ¡para acordarte de la canción!
105. P: ... Pa' acordarme del final así... Pa' no guatear tanto... No guatié nada en realidad y ahí yo me subo al escenario y yo pensé que era chiste la cuestión po', pero igual me aseguré... Y en una de esas me dicen... "Vamos a invitar a una amiga al escenario", y yo "¿Amiga?", "... que toca batería", y yo "¡Oh...! Vamos..."
106. T: "Me tiré..."
107. P: Me tiré, claro... su tequila (Inaudible por solapamiento de voces 09:30) Y ahí me subí po', a tocar. Y ahí ellos me quedaron mirando, de hecho no entendían que pasaba porque no me conocían...
108. T: Claro...
109. P: Yo... me conocía el que me habló no más en ese momento... Y ahí yo me lancé y tocamos po', y todos ¡Ah! Felices... Ellos también, y de hecho ahí formé parte de la banda, en parte... oficial...
110. T: ¡Bacán!
111. P: Sí... después del tiempo... la amistad con ellos también, con algunos de ellos en realidad, no con todos, y... bueno, al final... así lo conocí...
112. T: Así lo conociste...
113. P: Así lo conocí... y ahí me habló, conversamos un poco...
114. T: Le preguntaste si tenía "Face..."
115. P: Le pregunté, huecamente, si tenía Facebook...
116. T: Jajaja...
117. P: Claro, sí... Entonces, ya po', fui como una cabra chica gritona casi... caída de carnet... más o menos heavy... jajaja...
118. T: ¿Cómo?
119. P: Caída de carnet...
120. T: Caída de carnet... ¡Sí!
121. P: ¡Qué antiguo! Ya... entonces, ahí conozco a Francisco. Después no me acuerdo qué pasó, no sé si me fui, o sea, me fui a mi casa pero no me acuerdo mucho

si me fui con ellos, compartí más con ellos, no recuerdo, pero sí quedó el contacto. Después él me habló un día también, pero me habló por el Facebook de la banda ¿cachai? Y ahí me dio su correo y ahí empezamos a conversar por el chat de Gmail... Ya po', conversando... y yo empecé a ir a todas las tocatas de ellos, obvio... Y después volví con el Juan Carlos...

122. T: Ya...

123. P: Pero volví después... mucho después, después de que yo me puse a andar con el Francisco, entre ese tanto...

124. T: Ya...

125. P: ¿Cachai? Y un día, no sé po', yo salí y el Francisco siempre era la persona que me... Yo no vivía acá en Valpo, todavía... o sea, estuve viviendo pero como terminé, me fui a Viña de nuevo... me daba alojamiento... Y entonces, él súper libre así como... yo salía a carretear y él me esperaba...

126. T: Jajaja, como papá...

127. P: Como papá... seis de la mañana, cinco de la mañana... yo llegando a su casa, muy hedionda a cigarro, no porque fumaba, sino...

128. T: El local...

129. P: ... por el local, un poco de trago y... yo iba a bailar. Me gustaba ir a bailar, me iba al "Playa", no sé... al "Proa" o al "Gato", la cosa era liberarse. Estaba más chica también... Y... bueno, la cosa es que ahí pasaron cosas con el Francisco, cosas de...

130. T: Pero ahí a ti ya te gustaba de siempre...

131. P: Sí...

132. T: ... todo el rato...

133. P: Sí... a mí me gustaba...

134. T: Ya...

135. P: Me gustaba hartito... y ahí me quedé con él... en el sillón, a dormir, jajaja... Tenía cama y todo, pero igual era piola, a pesar de que Francisco es mayor que mí siete años...

136. T: Siete años...

137. P: ... pero, se veía como que fuera menor que yo, no sé por qué, se ve muy... era muy “lolo” él, como un alma muy... limpio... joven...
138. T: Tú me decías... esa es una... Oye, has usado harto esa palabra, como que era un alma pura, como joven...
139. P: Sí... es que era como bien saludable, pero como que ya venía de vuelta igual...
140. T: Ya...
141. P: Como que venía de...
142. T: ... como que había sido elección esa forma de...
143. P: Claro... bien sabio, como que ya había pasado varias cuando él vivía en Concepción, entonces... ya de vuelta, porque él tuvo que estudiar derecho...
144. T: Ya...
145. P: Como... casi por la... familia, entonces, estudió derecho cinco, seis años casi...
146. T: Harto...
147. P: Y ahí ya chao... y se vino a vivir a Valparaíso, a estudiar acá a la Valpo, sociología...
148. T: Ya... cambió...
149. P: Sí... Y, se dedicó a la música... a hacer su disco y... a hacer sus cosas, a cantar en los bares... Él cantaba con el puro piano...
150. T: Ya...
151. P: Entonces él andaba... y así lo conoce el bajista del tributo...
152. T: Y ahí lo invita...
153. P: Y ahí lo invita... claro... (Inaudible 13:15)
154. T: Entonces ustedes anduvieron así... como...
155. P: Sí... un tiempito. O sea, re poco... unas semanas...
156. T: Ya...
157. P: Pero... eeh, o sea, cada vez que yo terminaba con Juan Carlos, que volvía con él, pero todo ese tiempo que yo andaba con Juan Carlos y que volvía, igual estaba con Francisco en amistad...
158. T: Ya... siguieron siendo amigos...

159. P: Sí, súper...
160. T: Nunca se interrumpió la relación entre ustedes...
161. P: No, nunca. De hecho, fuimos mucho más afeitados, más amigos, conversábamos de todo...
162. T: De hecho, tú me decías la primera vez que él... como que había transformado la... como el ser humano, la persona que tú eras el conocerlo a él...
163. P: Sí... sobre todo en vida, mucho, pero cuando muere, mucho más...
164. T: ¿Cómo fue eso?
165. P: Como el tema del legado que él me deja ¿cachia?
166. T: Sí... a lo mejor podís contarme un poquito como... qué cosas te deja...
167. P: Claro...
168. T: Cuando se conocían...
169. P: Por ejemplo... como que yo sentía que me valoraba a pesar de todo ¿cachai? Porque yo siempre así... con mis temas así, aah... como del autoestima... porque además venía de una relación igual violenta con Juan Carlos. Eeh... violenta me refiero a emocionalmente, como frío, muy frío y eso llegaba a ser violento ¿cachai? Porque no... no sé po', no había intimidad buena, era como... era así como... Bueno, no sé si te conté de la relación gay que estuvo...
170. T: Alcanzaste a mencionar...
171. P: Claro, entonces, eso también tenía mucho que ver en él como reaccionaba conmigo, entonces todo eso... yo ingenuamente decía, "Bueno... va a cambiar"... no sé, no, nunca... Entonces con el Francisco, él como que me aceptaba tal cual po', tal cual... Eeh.. no sé po', o sea, el hecho de pedirle llegar a su casa... Vivía aquí en Huito, vivía justo en plan, entonces...
172. T: Fácil llegar además...
173. P: Fácil llegar y... vivía con dos personas más. Entonces, claro, ahí... pa' mí era...
174. T: O sea, por una parte era el cambio de cómo era Juan Carlos contigo a conocer al Francisco que era, parece, de otra forma...
175. P: Sí, totalmente, totalmente. Me acuerdo que un día nos fuimos a Horcón... mira, yo había vuelto con Juan Carlos el día anterior... Y yo con el Francisco

teníamos una cita el día después que yo volví con Juan Carlos y no sabía cómo decirle al Francisco que había vuelto con el Juan Carlos po'... porque como que sentía al Francisco como un poco embalado también en ese momento, a pesar de que él era bien así... Pero después volvió a ser así, más frío... no frío, sino como... cachando que yo estaba en una relación...

176. T: O sea, como que en un momento tú sentiste que él se podía ver...
177. P: Como que yo en momento me vi en una relación con el Francisco ¿cachai? En ese momento... Me acuerdo que un día fuimos a tomar desayuno al "Ritual" y ahí, en ese momento, yo me vi... nos fuimos a caminar y anduvimos por el Cerro Alegre... entonces, era como todo lo que a mí me gustaba también po' ¿cachai? Sus detalles... por ejemplo, el hecho de invitarme a tomar desayuno a un local que era como bien agradable... como bien místico, no sé, como otro tipo de restaurant que yo no conocía... Con Juan Carlos era todo más clásico, más tradicional. Con el Francisco era todo más, más a mi estilo, más a lo que se apegaba a mí...
178. T: Me robaste la palabra, que es mucho más parecido a ti po'...
179. P: Sí... sí, lejos...
180. T: ... porque con esto un poco de "Los Jaivas", yo creo que ahí...
181. P: Sí...
182. T: Incluso el tipo de música me imagino que también habla un poco de las personas... como de ti, de él y que se conectaran justo en esa música seguramente iban a tener otros gustos que uno... no es como explícito...
183. P: Claro, no... y en la música también, o sea... bueno, por ejemplo, Juan Carlos es muy "jazzero", muy encerrado en el jazz, que está bien, pero eso también le da una cierta personalidad como muy egocéntrica...
184. T: Claro...
185. P: ... muy, mmm, muy...
186. T: ¡Como los músicos!
187. P: ¡Como los músicos! Sí... como los músicos de Jazz, que estuve en ese mundillo, pero no me contagié de ese ego gracias a... todos los dioses, jajaja... pero... porque siempre estaba muy metida en "Los Jaivas", siempre en ese estilo más...

188. T: Celeste, disculpa que te interrumpa, pero es que se me... Entonces, al encontrar al Francisco, así como encontrarse, es como que igual te hubieras encontrado contigo...
189. P: Sí...
190. T: ... Me refiero a que él te pudo reflejar también tus gustos, como compartir los gustos con él...
191. P: Sí... sí... pa' tocar, porque además él siempre me animaba cuando yo tocaba, porque yo... fue todo un proceso... A mí, estos cabros pesados, me hicieron... Ya, yo me subía a tocar un tema, bien, pero un día me llaman que toque todo un repertorio, dos horas tocando... y yo no sabía ningún tema ¿cachai? Yo me puse a escuchar los temas, que ya me los sabía de mente...
192. T: Claro, de oído...
193. P: ... pero no tocarlos, es otra cosa. Y yo igual aperré y me subí a tocar no más, jajaja, ¿cachai?... “Yo, miren...”, les dije yo, “Me sé 15 temas, 16 a todo reventar”... Y, de las cinco de la tarde a las 9 de la noche que fue ese el rango que yo tuve pa' escuchar los temas, pa' ensayarlos un poco en mi casa e ir a tocar con ellos... y en esas tocatas el Francisco siempre me animaba po'... Estaba, justo los teclados estaban al lado, yo estaba con el “Jaija” y el tecladista. Entonces él me decía, “Tranquila”... o me decía “Más despacio” cuando me aceleraba, como que me iba guiando todo el rato...
194. T: Como que te ayudaba... un poco
195. P: Claro sí... me ayudaba, me miraba también, así como “ya...”
196. T: “... vamos bien”
197. P: Sí... entonces... y claro, yo me apoyaba hartito en él, en eso, al principio, entonces...
198. T: Claro que sí po', qué importante tener a quien mirar y decir, “Vamos bien, sí...” no sé qué...
199. P: Claro... y que... claro, a mí nunca, creo que nunca toqué con él como toco ahora, ahora yo toco segura, totalmente segura. En ese... cuando estaba con él, no tocaba muy segura pero era por los otros chiquillos, porque yo tenía ahí sus conflictos... ellos, son súper complicados algunos de ellos, entonces, a mí...

energéticamente ellos me generaban un rechazo, entonces... a pesar de que tocábamos, era como todo un... a veces como hipócrita la cuestión...

200. T: Pero a eso... a estas acciones que hacía el Francisco era las que me decías en un principio que él te valoraba, como que te animaba...

201. P: Sí, a él me gustaba como yo tocaba por ejemplo, siempre valoró como yo tocaba. A veces iba a mi casa y tocábamos. Él tocaba mi teclado... nos colocábamos a tocar otros temas que también me gustaban, “Deep Purple”, “The Doors” (Nombra otra banda, Inaudible 19:57), entonces era como genial po’... Y me acuerdo que ese día que él fue a tocar conmigo, me llevó un libro de regalo... él era de esa onda, de regalar libros y simple... porque un libro usado, todo sucio, y esas cosa spa’ mí era... las valoraba yo hartoo...

202. T: ... Es como que hubiera cachado qué cosas te gustaban...

203. P: Claro... sí, sí... todo el rato. Él... yo creo que me conocía, me llegó a conocer mejor que yo en algún momento...

204. T: Celeste... ¿Y cuáles eran estas cosas que tú decías que él te había como heredado?

205. P: Eeh... como la libertad, el desprenderse de las cosas...

206. T: ¿Sabí’ qué? He estado súper pegá con esa palabra en relación a ti... porque justo cuando... viste que para escribir, vuelvo a escuchar, la conversación, y es como una palabra muy tuya, de hecho decía, “Oh, esta palabra es muy de la Celeste”, y yo pensaba en mi cabeza, especialmente decía, “Oh, ella quería ayudarle a la mamá, la Celeste quería ayudarle a su mamá a estar libre”... decía, “Oh, ¿y de dónde habría aprendido esto de ser libre?”, decía yo, porque como en el relato que tú me contabai’, yo decía, “Oye, está muy segura con que la libertad es algo muy importante”, ¿cachai?

207. P: Sí...

208. T: ... en ese caso decir, “Mamá mira...”, ¿cachai? como que tú tuviste harta insistencia y paciencia en eso, como que no te rendiste tan rápido... Y yo decía, “Oh... ¿de dónde habrá aprendido la Celeste de la importancia de ser libre?”... y ahora aparece. Es él...

209. P: Sí...

210. T: ¿Cómo te enseña eso?

211. P: Eeh, bueno, con su misma esencia, su mismo actuar, por un lado, y también... en los diálogo que teníamos, también en... como que nos nutríamos también, porque él también, a pesar de que yo lo veía como sabio, nunca se lo dije, pero también yo lo llamaba siempre, siempre él estaba como... siempre me acordaba de él, era inevitable, entonces, como que yo estaba en San Antonio y yo lo llamaba, le iba contando, “Oh, voy a dar mi examen de grado mañana” ¿Cachai? Fue el 2014... Yo di mi examen de grado el... a ver... ¿Octubre? Y él murió en Diciembre... y él me dejó un correo de que bueno que lo di, que lo pasé, agradeció toda la buena onda y... porque después hubo un quiebre entre nosotros pero no un quiebre de no vernos más, de no conversar, sino como... yo creo que él ya no quiso... seguir como... en su cosa, como en la relación amorosa conmigo, o sea como de que yo terminaba con Juan Carlos, andaba con él, terminaba con Juan Carlos, andaba con él... como que... bueno, cualquiera en realidad no quiere ser así po’... Esa fue mi inmadurez con él... esa fue como mí... mi tontera en el fondo, porque ahí yo también hago un quiebre, o sea... un aprendizaje con la gente, porque...
212. T: Me gusta cómo lo dices... pensé que ibas a decir “un mea culpa”
213. P: Jajaja...
214. T: Me gusta más como lo dices tú... un aprendizaje...
215. P: Fue un aprendizaje, sí, todo el rato porque ahí me doy cuenta, o sea... uno piensa que la gente nunca se va a morir...
216. T: Por supuesto...
217. P: ¿Cachai? Menos a esa edad...
218. T: Menos... tan joven...
219. P: 35 años... cuando murió... entonces uno no cree que mueren po’...
220. T: Uno cree que son eternos...
221. P: Claro...
222. T: Totalmente, totalmente...
223. P: Sí... entonces, fue como, oh, no lo podía creer cuando pasó todo, entonces...
224. T: ¿Cómo es que te enteraste Celeste?
225. P: Me llamó el bajista de la banda pa’ contarme...
226. T: ¿Qué te dijo ahí?

227. P: Fue como... fue súper cuático porque como que nosotros habíamos tocado el día anterior y yo había soñado con esa tocata... y había soñado con la muerte de él, solamente que no me acordaba. Yo soñé con esa tocata y con esa muerte, que no sabía quién, y anduve... como que soñé eso, desperté, lo olvidé, lo escribí a una amiga, lo olvidé, y anduve una semana muy depre... llorando...
228. T: Tú estabas triste...
229. P: Súper triste, y no entendía por qué... De hecho fui hasta el médico...
230. T: Como... “qué raro esto que me está pasando”...
231. P: Claro... el 8 de Diciembre, me acuerdo de la fecha. No... no fue el 8, fue... es festivo, pero fue un día así muy cercano a la muerte de él, él murió en Diciembre...
232. T: Es como que lo hubieras sabido desde antes...
233. P: Sí... sí, de hecho mi amiga... ella me escribió cuando yo le conté que había muerto y me dijo, “Tú soñaste esto”, me lo escribió... tal cual. Me copió la conversación de Whatsapp, un pantallazo, y yo no lo podía creer. Yo estaba en Coquimbo cuando me mandó ese pantallazo...
234. T: Y él te llama, el bajista y, ¿dónde estabas tú? ¿Qué fue lo que te dijo?
235. P: Estaba, mira... yo antes vivía acá sola. Francisco... Eso me gustó también que fue una calma para mí o... como algo bueno, que Francisco conoció mi departamento, que yo vivía sola y que ya estaba liberada del Juan Carlos, Francisco supo todo eso...
236. T: “Liberada”...
237. P: Sí, entonces, pa’ mí eso fue una alegría, después lo pensé y Francisco me ofreció cambiarme... eeh, ayudarme pa’ cambiarme de casa... Y yo lo cuidaba tanto y como...
238. T: Lo cuidabas...
239. P: ... Lo cuidaba así como “No po’, ¿El Francisco me va a estar ayudando a mí?”, o sea, ya me ha ayudado demasiado como pa’ decirle que me ayude a cargar cosas po’... y le pedí al bajista... como son toscos los bajistas, le digo toscos jajaja, él me ayudó y otro amigo más. Entonces, el bajista es el que lo encontró tocando en un bar... ¿te acuerda que te...? Cómo conocimos al Francisco, o sea... cómo Francisco llega a la banda, al tributo...
240. T: ... Sí...

241. P: Ya...
242. T: El bajista que lo encontró...
243. P: Sí, el bajista es muy amigo mío también...
244. T: Ya...
245. P: Entonces...
246. T: Se me mezclaron las historias en un momento...
247. P: Entonces, ese bajista es el que me cuenta a mí un día... Yo estaba almorzando con mi mamá en un restaurante...
248. T: ¿Te llamó por teléfono?
249. P: Sí... estábamos en el puerto y me acuerdo del mesero, porque el mesero me calmó...
250. T: ¡Ah!... pero él te llama...
251. P: Claro... me cuenta por Whatsapp, por "face", me dice, "Oye Celeste...", me dice, "... pasó algo terrible"... y ahí me asusté po'...
252. T: Por supuesto... de hecho como que se apretó la guata cuando lo dijiste...
253. P: Sí porque... aparte yo habían andado preocupá del bajista que andaba con ideas medias suicidas, entonces... yo estaba preocupada...
254. T: Estabas rodeada de eso... el sueño, el bajista que no estaba bien...
255. P: Claro, entonces dije, "Chuta, ¿qué te pasó?", pensé... le dije, "¿Estai' bien?", "No, si estoy bien", dijo, "Pasó algo terrible pero no sé cómo decirte". Yo pensé, juré, que había muerto o había chocado el baterista...
256. T: Ya...
257. P: ... de la banda, porque el baterista el día anterior se había ido enojado...
258. T: Ya...
259. P: Y con copete... con una botella y se fue manejando... por un tema que también, eeh... no sé si tengo que ver mucho yo pero también tenía que ver un poco... entonces, igual pa' mí fue como (Inaudible 27:04)
260. T: Igual te preocupaste...
261. P: Claro... Yo juré que le había pasado algo a él, pero él estaba bien, já... de hecho a él lo fueron a despertar de curao' que estaba pa' ir a contarle... fuimos a golpearle a la casa. Entonces me dice, "No es que se murió el...", me dice... y me

escribió, “Murió el Francisco” y yo lo alcancé a leer... Yo dije, “Francisco Mutis”, imagínate, no sé, me imaginé... ¿Francisco, Francisco? Lo llamé, le dije, “No, te voy a llamar”, y ahí me dice, “No, se murió el Francisco”, “¿Qué Francisco?”, le dije yo, “El Francisco”, me dijo, “el Francisco”. Ah... no, ahí me puse a llorar, no podía así como, “Oh, se murió”, y mi mamá me decía “¿Qué te pasa?”, y yo lloraba, lloraba... “Se murió el Francisco”, le dije, “el Francisco”... mi mamá quedó impactá’, impactada...

262. T: Es que demás po’...

263. P: Igual que mi mamá igual lo conocía y lo quería además, entonces... y aparte que siempre... Mira, él, entre paréntesis, el Francisco tenía una esencia o algo parecido al Sergio, el lado bueno del Sergio Vega, por decirlo así...

264. T: Y cómo... si tuvieras que ponerle palabras...

265. P: Su risa se parecía mucho...

266. T: La risa...

267. P: O incluso esa preocupación... El Sergio Vega todavía me llama, imagínate, y es como... es muy pare... no es que... pa’ mí el Sergio no es un tema, pero me recordó un poco, pa’ mí el Francisco es más potente, pero me... es como que hay personas que me recuerdan al Francisco, aunque el Sergio fue primero, jajaja...

268. T: El Sergio te recuerda al Francisco...

269. P: Claro, sí... mucho, mucho y bueno, coincide que son del mismo signo y del... casi de la misma fecha de nacimiento jajaja y también en el oráculo es mi guía, el Sergio, jajaja imagínate, entonces, eeh... no sé po’, bueno, eso es entre paréntesis... Y... por eso mi mamá lo estimaba porque también le recordaba al Sergio... Y ya po’, la cuestión es que yo quedé ahí, shock, no entendía, no sé... y me fui a su casa y estaba la niña que vivía con él, que era amiga de nosotros, también... súper mal, llorando, llorando... Bueno, a todo esto...

270. T: ¿Cómo se enteran ellos?

271. P: Eeh... por Facebook...

272. T: Todos se enteran por Facebook...

273. P: Es que el Francisco era muy reservado y el hermano del Francisco escribe en el muro de “Hijos de la Tierra”, de la banda...

274. T: ¿Qué pone?
275. P: ¿Qué pone? Eeh... pone, eeh... “Necesito urgente hablar con alguno de ustedes” ¿cachai? Y ahí fue la Andrea que se comunica con el Carlos y ahí le cuentan que el Francisco había desaparecido el día jueves, que lo habían encontrado muerto el día domingo, así como... esa onda... nosotros no cachábamos ná’...
276. T: ¿Qué fue lo que pasó ahí?
277. P: Yo no sé qué le habrá pasado al Francisco... no sé... o sea, puede ser que haya sido un suicidio también... del Francisco, pero no un suicidio, no porque él estaba depresivo y estaba mal con la vida...
278. T: Pero ¿qué es lo que supieron en torno a eso? ¿Estaba en la casa? ¿estaba en el auto? ¿estaba en otro lugar?
279. P: No... él salió a caminar. Él se fue a terminar su tesis a Chañaral, a Barquito ¿cachai? Estaba haciendo su tesis, y se... porque él nació ahí, en Chañaral... murió ahí también... entonces hay muchas señales...
280. T: Muchos ciclos...
281. P: Claro, como que... justo muere ahí...
282. T: Pero ¿qué les dijeron las personas que ocurrió? ¿Les dieron una explicación?
283. P: A él lo vieron a las dos de la tarde, la última vez, caminando hacia el cerro...
284. T: Ya...
285. P: Y ahí se perdió... Y estaba... y lo encontraron como... como si se hubiese caído de una altura. Estaba ahí... no se sabe mucho...
286. T: Qué fue lo que pasó...
287. P: ... qué fue lo que pasó... Es como un misterio lo que pasó. Eeh... no sé, a mí el otro pianista que es amigo mío, que ese niño quedó como... muy mal con la muerte de Francisco, porque él era muy pa’ dentro... y nosotros sospechamos que es Asperger...
288. T: Ya...
289. P: Entonces esto le hizo muy mal y él no quiere tocar ahora. Él no puede sentarse a tocar el piano porque llora ¿Cachai? Entonces... y él es como súper... y él es el menor de la banda... Además... digo, porque era como un niño también y él estaba tocando con nosotros en el nuevo tributo, pero no contesta los mensajes... Ahora ni

siquiera me contesta a mí, antes me contestaba. Ahora no, está muy, muy pa' dentro y yo sé que a él le afectó la muerte del Francisco porque él tuvo, además, un sueño, que él dice que lo sintió como que eso pasó... como que al Francisco lo mataron ¿cachai? Él cree eso...

290. T: Él cree eso...

291. P: Claro... como que Francisco se le apareció en un sueño, le contó. Porque el Francisco estaba haciendo una tesis media peluda, en el fondo... con temas peludos y se metió con temas medios cuáticos, entonces... creen que eso pasó... es una...

292. T: Es una de las cosas que están pensando...

293. P: Claro... es una opción... y otra es el suicidio y el otro un accidente... que se cayó. No sé... a lo mejor se fumó algún, no sé... un ácido o se tomó un ácido, no sé, y se perdió... no sé... o algo así... o marihuana... no sé, es que la marihuana... es difícil...

294. T: Mmm... no... es más difícil...

295. P: Claro, con lo otro sí porque podía alucinar y se pudo haber caído y se murió, así de simple. Entonces no se sabe... yo no sé muy bien...

296. T: Nadie sabe muy bien qué fue lo que pasó...

297. P: No... y cuando yo fui a ver a los papás del Francisco, que no sé si te conté esa parte, que yo me fui a Coquimbo el año pasado...

298. T: Parece que no... parece que no hablamos de eso...

299. P: ... En estas fechas, hace un año atrás, me fui a Coquimbo, los papás del Francisco me invitaron a la casa. Entonces... me querían conocer más allá... y también porque sabían de la importancia que yo era para el Francisco...

300. T: El Francisco les había hablado de ti...

301. P: En el computador... ellos leyeron cuando, buscando información se dieron cuenta de mi existencia ¿cachai? Por medio de unas poesías que habían, de muchos escritos que eran para mí... que el papá...

302. T: Y ¿tú lo sabías?

303. P: No... no tenía idea... yo todo esto lo supe después que murió...

304. T: ¡Dios mío!

305. P: Él nunca me dijo nada...

306. T: Nunca te dijo nada...
307. P: No, entonces por eso yo nunca como que pensé que incluso yo no le había importado...
308. T: Por eso a lo mejor tú pudiste sospechar recién ahora que en algún momento él sí se embolsó...
309. P: Claro... ahora yo lo digo...
310. T: Ahora podís'...
311. P: Claro, pero en ese momento no, por eso yo como que volvía de nuevo y como que ya... Él no era pesado conmigo... así como desinterés, pero era muy libre él, entonces tampoco...
312. T: Entonces como por esas cosas que ellos encontraron, quieren conocerte, los papás del Francisco...
313. P: Claro, me querían conocer... Y también para que les hable de Francisco en otras facetas, no en la intimidad, por supuesto, pero sí...
314. T: Pero en las cosas, a lo mejor, que ellos... Era como compartir, me imagino, historias de él también... es como una forma de seguir recordándolo...
315. P: Sí po'... Aparte que ellos fueron... Ellos me dijeron que ellos estaban muy felices de que Francisco quiso a alguien, porque ellos pensaban...
316. T: ¡Qué fuerte eso!
317. P: Sí... no... si pa' mí fue cuático ir pa' allá y todo porque, no sé po', escuchar eso de los papás es muy fuerte...
318. T: Sí po', así como "Que rico que tú existas porque él te quiso", qué heavy...
319. P: Sí porque él nunca tenía pololas, ni nada, entonces no sabían qué onda él...
320. T: Entonces la aparición tuya en esas poesías fue así como la persona que él quiso...
321. P: Claro...
322. T: ¡Aah! Qué fuerte Celeste...
323. P: Sí po'... la vida po'...
324. T: Es la vida...
325. P: Claro, entonces, claro... porque se murió así, murió con eso... Yo lo había invitado a mi casa unos días antes, me dijo, "Cuando vuelva, ahí nos juntamos", pero

cuando me dijo, yo también ahí (Inaudible 35:21), como que lo noté como que no iba a volver...

326. T: Tú lo intuías...

327. P: Claro... como que... porque lo encontré justo abajo de mi casa, en "Pirámide", justo abajo, le dije, "Pero si yo vivo acá no más", y le mostré mi ventana, como mi ventana era justo pa' la calle, y... "Sí", me dijo, "Sí nos vamos a juntar". Porque nosotros nos juntábamos, conversábamos horas y ahora yo me sentía más libre también pa' poder conversar con él todas las horas del mundo, todo el tiempo, porque cuando me juntaba con él y... iba a mi casa y yo lo citaba en ciertos horarios porque Juan Carlos era re pesado también, o sea como que era seco, así como que... "Ya, es tu amigo pero... me da lo mismo". Entonces yo lo citaba en horas que no se toparan, entonces era como, "Oh, Francisco, tengo que hacer", y no tenía nada que hacer... lo tenía que... y todas esas cosas y yo ahí... las sufrí después cuando pasé el duelo. Y... no sé po'... los detalles de él, porque a mí me gustan las cositas dulces... Él no sé po', un día me tenía puras cositas dulces y me tuve que ir y no me las pude comer todas, entonces fue como... rabia... Y en ese momento me dio mucha rabia, pero me tenía que ir porque creo que estaba dominada por el Juan Carlos, la violencia...

328. T: Era otra Celeste, igual...

329. P: ¡Sí!

330. T: No es la Celeste de hoy día que a lo mejor tomarías otra decisión...

331. P: Claro, no... lo hubiese mandado a la... jajaja... claro, no...

332. T: Qué importante entender eso...

333. P: Sí po'... No... hubiese sido totalmente distinto... Antes estaba más sometida a Juan Carlos, sesgada... sesgada y... bueno y después mi consuelo o no sé, por decirlo así,

334. T: De hecho me dijiste que donde más habías aprendido era luego que había fallecido el Francisco...

335. P: Sí, dije, bueno, mejor que quizás no hubiésemos sido pareja, así... pareja pa' todo el mundo y estar con él porque hubiese sido peor a lo mejor mi... o haber estado con él...

336. T: El dolor...

337. P: El dolor de su muerte... o sea, igual fue fuerte...
338. T: Igual lo fue... pero a lo mejor, no sé...
339. P: Pero, el día a día con esa persona, es otra cosa...
340. T: Es otra cosa...
341. P: Entonces...
342. T: Los recuerdos de la casa... aunque, los tienes, pero me imagino que habrían sido aún más potentes
343. P: Sí po', lejos... mucho más po'... entonces hay tantas cosas... El papá me mandó, cuando vinieron ellos a Valparaíso, cuando tocamos acá, el papá me trajo un pendrive con 101 temas que eran para mí po', imagínate, que los tenía en el computador, puros temas así que... que justo venía en la micro pa' acá y salió un tema de él...
344. T: De eso...
345. P: De él...
346. T: Mira...
347. P: Me acordé...
348. T: La fecha en que fuiste a Coquimbo... es por aquí...
349. P: Sí... me acordé de él... Bueno siempre me acuerdo de él... pero como que me acordé del tema también po', y todos los temas hablan de lo que nos pasaba, o de lo que le pasaba a él también, entonces...
350. T: Fue como enterarte de todo ese mundo interno que el Francisco nunca te dijo...
351. P: Claro... después po', después de... y todo esto yo, bueno, me lo dijo su papá... Bueno, el papá no me lo dijo tan así, el papá me dijo, "Yo sé lo importante que fue para mi hijo", y me pasó un disco del Francisco que ellos hicieron como copias pero poquísimas pa' la gente importante no más... Y yo era la de más bajo perfil...
352. T: Igual (Inaudible 38:37) en sus papás...
353. P: Sí...
354. T: Qué heavy...
355. P: Sí, sus papás mal... sus papás... yo los llamo casi siempre... al papá no lo he llamado últimamente, pero les dejo un Whatsapp y siempre estoy en contacto con ellos. Ellos igual quieren venir quieren conocer a la Estrella, también, saben de su

existencia, saben que yo también estoy en pareja ahora, o sea... ellos lo que más me pidieron es que hiciera mi vida... cachai, en un momento. Que por favor hiciera mi vida, que no me quedara bloqueada por...

356. T: Qué lindos ellos...

357. P: ¡Sí! No... ellos son, son realmente un amor. Ellos cuando, cuando yo fui pa' allá, yo andaba económicamente un poco mal y ellos me pagaron todo. Ellos lo único que querían era que fuera, me mandaron los pasajes y yo fui no más... Necesitaban que yo fuera no más...

358. T: Seguramente era algo muy importante para ellos... seguro que sí...

359. P: Sí... después ellos me mandaron un correo, el papá me mandó un correo súper emotivo, quizás en otro momento te lo puedo mostrar, te lo puedo leer, y... claro, fue potente porque... no sé po', pa' mí también lo fue... estar en su casa, sin él, ahí... ¿cachai? Ir al cementerio, estar ahí con ellos, compartiendo con sus papás, almuerzo, una once, como que... como familia pero sin él po', entonces era como triste. Yo lo que no hice, no me atreví fue entrar a su pieza... porque la mamá en su pieza tiene como un altar con todas sus cosas, con su ropa, con sus cuadros, con todo su mundo y yo no me atreví...

360. T: Fue demasiado...

361. P: Como que... sí, dije, "No", como que tuve un respeto, no sé, con él... ya era mucho su... saber de su... ya con la música pa' mí fue... con solamente escuchar la música...

362. T: Las poesías...

363. P: Claro... y no he leído todo eso... no lo he leído... y no lo he querido leer, no lo he querido pedir porque... por un respeto a él también po'...

364. T: A la intimidad...

365. P: A la intimidad de él... porque él también me enseñó mucho de eso, el respeto, esas cosas...

366. T: Esas fueron parte de las cosas que aprendiste con él...

367. P: Claro... entonces no... no me voy a meter en eso de él. Si se da en un momento, bien, eeh... y si no bien también po'... ¿cachai? Y también con el papá po', él... Yo al papá, como pa' que un poco entendiera, yo le mandé fotos de donde

nosotros salíamos, dónde estábamos, dónde íbamos... fotos que, yo dije, “Esta foto la tomó él”, “Esta foto la saqué yo”... Y él me mandó las últimas fotos que él tomó cuando le encontraron la cámara porque él estaba... de hecho no le robaron nada... si él estaba con la cámara...

368. T: Estaba con todo...

369. P: Y yo tengo, por ahí guardado... en la casa de mi mamá está, una cajita negra así, chiquitita, donde él guardaba los pitos, jajaja, y... la prima me lo trajo, y... o sea, eso es importante un... jajaja, el tema donde uno guarda los pitos, es como... lo tengo yo po’... Lo tengo ahí guardado...

370. T: O sea, de alguna manera o de una gran manera...

371. P: ... el polerón de él también lo tengo (Corroborar 41:51)

372. T: ... como que muchas cosas de él están contigo, desde lo material, como esa herencia que decías tú...

373. P: Sí, sí... de todas maneras. A mí... yo no me imaginé nada de todo lo que pasó después. Porque te cuento... o sea, pa’ mí ya... cuando murió el Francisco ya murió... y yo, “Pucha, murió, que lata”... una historia para mí no más... y con él, nada más... que nadie la iba a saber, que nadie más sabía de hecho. Entonces, ya... pucha, ya... Y fui al funeral y todo súper bajo perfil, yo así sentada al último, casi... bajo perfil todo el rato... pero al final, los papás andaban buscando a esa persona... si los papás estaban buscándome en realidad, y la que me buscó... me encontró fue la prima. La prima de él cachó que era yo... como que la intuición fue, me dijo, “No... necesito saber...”. Ella me dijo después, conversando conmigo, conociéndome y conociendo al Francisco, se enteró que era yo, me empezó a dar cuenta... Y con lo que el papá había leído... porque el papá todavía no me conocía. En el funeral no se acordaba de mí. Entonces cuando ellos vinieron a Valpo y cuando me vio dijo, “Ella es”, el papá le dijo a la prima, “Ella es”... y ¿por qué?, por lo que había leído... La descripción... cómo habrá sido de exacta para que me mira y diga...

374. T: Y diga, “Es ella...”

375. P: Claro... Entonces, “chuta”, dije yo... Y ahí empezó toda la historia... Otra historia, otra historia que no pensé que...

376. T: Claro... es como, no sé... es como el “tras bambalinas”...

377. P: Claro...
378. T: Como la historia que a veces uno también quiere saber incluso...
379. P: Sí po', yo... no imaginé nada. El tema de... El Francisco era como un colibrí... siempre lo... y la mamá igual, lo asimila como un colibrí... y a mí se me aparecían colibrís en lugares de repente... Así como que...
380. T: Qué lindo...
381. P: Con mi primer día de trabajo también había un colibrí en... no sé, un día que fui a Valparaíso, a tomar algo a un café en Valpo, en el Cerro Alegre parece que fue... se me aparece un colibrí...
382. T: Está siempre...
383. P: Sí... Incluso cuando fui a la casa de Sebastian en uno de esos días, también... me aparece un colibrí. Como que está ahí él presente...
384. T: Se aparece en momento... de diferentes maneras, en la canción... en los colibrís
385. P: Sí... y yo hice... yo me quiero tatuar un colibrí de hecho y yo lo diseñé po', lo tengo aquí, te lo voy a mostrar, porque al colibrí le hice un piano abajo, entonces es como y con una...
386. T: Es que ¿sabí'? la historia del piano que me contaste la vez pasada igual súper intensa... estas conversaciones tienen muchas cosas Celeste...
387. P: Sí... sí... Entonces como... como que así fue un poco el resumen lo del Francisco, entonces fue re importante, me aportó muchas cosas en la vida y todavía lo sigue haciendo...
388. T: Totalmente...
389. P: Todavía...
390. T: ¿Cómo no?
391. P: Como... incluso con el tema de la Estrella también, la vida...
392. T: Eeh... la vida después de la muerte...

393. P: Claro... es como algo que... ha costado el tema de la Estrella en un principio, me costó... pero por un tema más que todo concreto, físico, fue de... qué hacer... Pero en el fondo, claro, es como una... una sanación también, un poco...
394. T: ¿Cómo es eso?
395. P: La vida... como una luz, como algo...
396. T: Como algo que nace, que comienza...
397. P: Claro, claro... después de que él evoluciona... Pa' mí el Francisco evolucionó y se fue, así lo veo yo... Por lo que te digo, yo lo encontraba súper sabio, entonces como que ya no tenía mucho qué hacer acá. No lo veía un tipo que estaba triste, nada, nada... no lo recuerdo así, para nada. Tampoco era un tipo que andaba riéndose todo el rato, así... florerito, no. Nada. Era súper piola, era muy reservado...
398. T: Sí, creo que después de como esta síntesis que me hiciste, que me imagino que hay millones de historias, tal vez van a aparecer, eso seguramente va a ocurrir, que aparezcan otras historias más adelante, pero como que yo entiendo mucho mejor como lo final de la última conversación... Cuando tú me decías que el Sebastian se desmayó...
399. P: ¡Ah, sí!
400. T: ... Y que te recordaste de todo esto porque esta historia tiene una potencia que... que es como difícil de describir. Eso es lo que pensaba, que, por ejemplo, hay frases que me... o imágenes que me vas mostrando mientras me hablas. Por ejemplo, “No voy a entrar a su pieza”, el papá pasándote el pendrive, parada en el cementerio con los papás, que digan “Es ella”, el funeral... como que son puros rayitos... tocando “La Conquistada” con el teclado al lado... Te juro Celeste que esa cuestión, así como que... Oh... lo encontré muy heavy...
401. P: Y con el (Palabra Inaudible 46:43) al lado...
402. T: Claro... es como...
403. P: Eso fue muy cuático...
404. T: Como que es una historia que... que eso que te pasa ahí, pensaba, chuta... “El Sebastian se desmaya y me recuerdo de esto”, no es una cosa simple, es una cuestión como existencialmente profunda, es una historia que como... que te transformó como persona igual po'... que no te dejó ser la misma persona después de esa historia...

405. P: No... para nada. Incluso me dejó como un poco, no sé si fría, pero como un poco... Con el tema de los apegos. Como cuando estaba con Juan Carlos era muy emocional quizás... yo lloraba mucho, me sentía muy dañada y todo... Pero ahora no, o sea, "Ah, me da lo mismo". Como que ya no es lo mismo, mis relaciones personales con el Sebastian... pucha, podemos tener una discusión, pero yo no me pongo a llorar, ¿cachai?, no lloro, no sufro porque, no sé... nuestras... nunca peleamos en todo caso. No recuerdo haber peleado con el Sebastian, quizás una vez, pero re piola... entonces, porque tendemos a conversar todo... Entonces no... no sé po', es como que quedé un poco... un poco fría, no sé... después de la muerte del Francisco...
406. T: No sé bien a qué te refieres con fría... como... que a lo mejor no...
407. P: No me impactan algunas cosas...
408. T: Después de un dolor como ese...
409. P: Claro... no me muchas cosas... como que me paralicé... de hecho me siento todavía así...
410. T: Todavía estás como así...
411. P: Claro...
412. T: En un momento de la conversación, no me preguntes por qué, estas son puras cosas místicas que pasan mientras uno conversa... Yo sentí algo así. Como que... cachai que me contabas y yo decía, "Oh...", algunos dolores internos en la conversación porque evidentemente hay muchas historias que son muy intensas y ¿sabes qué? Yo tuve esa impresión... como... Igual es como heavy porque, como que yo decía, "Está como... o tan pará, o tan...", no sé... pero creo que esa palabra a mí me describe perfectamente la sensación que yo tenía porque... Y ¿cómo no tratar de estar así po'?, como paralizada... Qué difícil estar... tratar de conectarse con esa historia igual...
413. P: Sí po'...
414. T: ... Y también ahí como que se me venía un poco, porque una cosa es como el estar paralizada y lo que representa el colibrí...
415. P: Mm... sí... también hay como muchos...
416. T: Hay muchos simbolismos... totalmente...

417. P: Sí, de todas maneras... Y no sé, po', yo igual en un momento yo lloré hartó. Yo lloraba hartó en la casa, sola. En el departamento vivía sola y en las noches... Él estuvo en mi casa un día, entonces también miraba el sillón en que estuvo... Porque yo recuerdo muy bien cuando él se sentó y miró toda la casa y susurró (Corroborar 49:36) como diciendo "Que bueno", que recuerdo muy bien esa imagen... Y como que yo, de repente, yo estaba tomando la batería y de repente me dio por mirarlo y lo veo que hace eso... y yo como que me sonreí pa' mí... y dije, "Ah, debe estar pensando que 'al fin esta loca...'", así...
418. T: ¿Que debe estar pensando qué? ¿Que al fin ésta loca qué?
419. P: Claro... ya se liberó y está bien, que "Ella está bien...", como que esa...
420. T: Como que te hubiera probado esto...
421. P: Claro... como que el Francisco, como que descansó después de eso. Como que me vio así como, "Está bien"...
422. T: Qué onda ese hombre...
423. P: Lo terrible es que muere después po'... muere al mes después...
424. T: Como si hubiera cumplido algo...
425. P: Claro... y él, la última tocata que tuvimos, él me llama. Casi nunca era él el que me llamaba... para eso. Siempre me avisaban así como rápidamente, pero no, el Francisco siempre me avisó, no me acuerdo bien... Pero esa vez me llamó la atención que el Francisco me llamó. Me dice, "Oye Celeste, ¿podís tocar hoy día? Hay una tocata", no sé... él me hablaba muy bien, de hecho me trataba hasta de "usted", era como muy amoroso conmigo. Y... ya, yo prendía, "¡Ya, vamos a tocar, bacán!", jajaja...
426. T: Jajaja
427. P: Siempre... prendía con agua yo... pa' tocar. Así que ya po', fui a tocar y fue la última tocata con él... y fue en... fue en Noviembre, por ahí. Fue como en esa época, año 2014. Y ahí fue como lo último... después yo andaba tratando de encontrar fotos porque también como que me dio todo ese...
428. T: Por supuesto...
429. P: ... de buscar fotos, de los recuerdos, de todo.
430. T: De atrapar los momentos...

431. P: Claro... de atesorarlos. En mi pieza igual... en la casa tenía fotos de él puestas y las tuve hasta que me fui a vivir con el Sebastian no más. Pero cuando yo estaba sola... Incluso en la casa de mi mamá yo tenía mis fotos ahí... y en mi billetera, que ahora no ando con billetera, estaba la foto del Francisco también... porque ellos hicieron un recuerdo con una foto de él... que sale con el polerón que me... que tengo yo... además... que ese chaleco lo tengo yo.
432. T: Celeste... ¿cómo ha sido para ti volver a conversar de esto? Yo te veo tranquila... Igual, a veces como más emocionada, otras...
433. P: Sí...
434. T: Pero... me imagino que esto también ha sido algo que tú has hablado antes, porque esta es una conversación que...
435. P: Claro. Sí... lo he conversado con mi mamá más po'... Yo creo que con ella lo he hablado más. Con el Sebastian también lo conversé... quizás no tan en detalle, porque como que el Sebastian, a veces, no entendía qué éramos, en el fondo... como que no... no fui muy clara con él. Después fui clara con él y le dije... Incluso, un día estábamos escuchando el disco del Francisco, porque lo quise escuchar, y me dijo, “¡Ah!, en esta está hablando de ti”, me dijo... y yo así... jajaja...
436. T: Jajaja... “déjame escuchar...”
437. P: “Déjame escuchar la música”... Entonces, claro... no sé po', estoy... Hubo un momento en que acepté también su muerte, su partida, su... claro, su partida...
438. T: ... Si es que fue decisión o no...
439. P: Claro, claro... a su mismo estilo po'...
440. T: Claro...
441. P: Yo dije, “Bueno”...
442. T: Muy a su estilo...
443. P: Él... claro, se fue como él no más po' ¿cachai? ¿qué uno viene a meterse en sus cosas? Claro... pero a mí en sueño, él se me apareció, muy real, y fue como muy sanador también. Fue muy bueno ese sueño. Y... ahí como que lo solté, un poco...
444. T: Eso te ayudó... un poquito...

445. P: Sí... me quería decir que no rayara la papa. O sea es que... la rayé pero en otra... más liberada, así como más... Mi duelo no lo pasé en depre, así como... 'depre', me refiero como encerrada en la casa...
446. T: Estaba pensando en lo mismo... encerrada en la casa...
447. P: Claro. Salí todo el rato. Quizás hice... no sé... pero igual en un momento me sentía mal de andar con otras personas ¿cachai? Porque igual tenía un sentimiento ahí... Yo como que me, no sé po', me volví loca casi... como con rabia... al principio fue rabia, entonces, no sé po'... me agarraba un mino, me daba lo mismo. Después no. Después fue como... seleccionando un poco...
448. T: Filtrando... jajaja...
449. P: Claro, filtrando... y llegué a estar con alguien que tenía el mismo dolor que yo ¿cachai? Compartíamos el mismo dolor, simplemente que no tenía idea que yo tuve algo con Francisco, la única diferencia... Pero los dos hablábamos del Francisco y él todavía... Él lloraba como un niño cuando lo supo y cuando tocamos con él ¿cachai? Entonces, claro... con él fue como extraño, era raro estar con él porque... era parte de la banda, era amigo de él... pero también fue sanador. Y me dio más lata porque lo supo la prima que yo andaba... o sea, que tenía algo con él... Entonces, pa' mí eso fue como más doloroso, pero... fue difícil... Y cuando la prima me vio tocar, tocar así... como estaba tocando, fue también bacán porque era como tocar a una representante del Francisco, ¿cachai? Y ella igual... es como media bruja también. Y... perdí contacto con ella, no sé por qué. Nunca más hablamos...
450. T: Oye Celeste... antes que se nos pase volando, como siempre se nos pasa...
451. P: Sí...
452. T: ... quería preguntarte si pudieras, a lo mejor, contarme qué te trajo como a estas conversaciones, qué te motivó...
453. P: A iniciar... Eeh...
454. T: "A iniciar..."
455. P: Sí... ná' que ver con lo que te estoy hablando... jajaja...
456. T: Jajaja... No importa... yo creo que es una historia importante... y seguramente... Yo siempre te digo que a lo mejor vamos a volver, tal vez no, tal vez

lo vas a querer volver a tocar más adelante, esas van a ser decisiones tuyas... pero sí... porque te he hecho esperar tanto por esta pregunta...

457. P: Jajaja... sí...
458. T: Que has sido paciente...
459. P: Y me tengo que ir ahora, pero te la respondo y ya...
460. T: Claro...
461. P: Tiempo... Eeh...
462. T: Tenemos un rato...
463. P: Ah ya...
464. T: Tenemos un rato... Estaba pendiente de hora para que pudieras quedarte un tiempo para que me pudieras contar... por eso te interrumpí...
465. P: Que buen detalle...
466. T: El tema de la maternidad...
467. P: Maternidad... post-parto...
468. T: Post-parto... Yo sé hasta... cuando lo decidieron...
469. P: Sí...
470. T: Y ahí como que quedaste... y todo el asunto...
471. P: Y quedé mágicamente...
472. T: Claro...
473. P: Sí, ahí todo bien... Bueno, al principio vómitos, muy mal, como cuatro meses así, casi cinco, después ya... empecé a mejorar, después de nuevo en reposo porque mi cuello era corto, tenía que prevenir un parto prematuro... Entonces estuvo mucho en reposo, en la casa... Eso un poco me psicoseó... yo creo... leía mucho, me informé mucho sobre el parto, sobre lo que quería, etcétera. Entonces, me bajo la ansiedad...
474. T: ¿Qué pasó?
475. P: Pucha... fue todo como no pensaba que... Tuve cesárea, partiendo... Yo quería parto natural y no tuve parto natural... La Estrella nació de 42...
476. T: ¿Por qué querías parto natural y no cesárea?
477. P: Sí, eeh... por el tema de la recuperación por un lado, que es súper doloroso. Eeh... también por un tema de que... natural mejor po', ¿cachai?
478. T: Estabas buscando por las cosas más naturales...

479. P: Claro... ese era el principio, yo tenía todo planeado, tenía una carpeta en el compu... todo lo que quería... lo que había leído... toda la información...
480. T: Preparándote...
481. P: Si... y bueno, no fue así.... La Estrella nació casi de 41 semanas. Tuve que ponerme anestesia y al final... la Estrella toma relleno ahora, cosa que yo no quería en un principio ¿cachai? Quería todo como ya... lactancia eterna, antes de tenerla... que ahora digo, "Bendito relleno"... jajaja...
482. T: Jajaja... bendito relleno...
483. P: ... Sí porque puedo estar acá...
484. T: Claro po'...
485. P: Puedo estar acá, porque toma relleno... sino tendría que estar ahí con la teta... es incómodo... entonces... cosas que... antes las quería y ahora ya... no sé po', ahora estoy un poco más asumida... un poco más tranquila... con todo eso que no salió como esperaba...
486. T: Entiendo... pero debe ser importante para ti... empezar a sentir algo de tranquilidad...
487. P: Si ¡Claro!... Ese día que yo vine pa' acá y ese mismo peso así como... muy angustiada... yo me acuerdo todavía como me sentía... ahora puedo sentirme un poco más relajada... Un poco... eeh... pero, todavía está el tema ahí po'... Si todavía no...
488. T: ¿A qué te refieres con el tema?
489. P: El jue... mira, ha habido como todo un proceso porque al principio, el primer mes, era la guagua... era la Estrella específicamente, no aceptaba... no la quería cerca...
490. T: ¿Qué te pasaba con la Estrella?
491. P: Porque me afloró todo lo que yo no... yo no quería ser mamá, nunca quise ser mamá... como de mis planes... de la vida que yo tenía planeada... entonces afloró todo eso de que yo no quería esto... no la quería a ella... cerca de mí... pero dependía de mí...
492. T: Me acuerdo que una... de hecho en una parte... parece que en ésta...
493. P: Sí...
494. T: ... que puse que nunca lo habías pensado pero con él sí...

495. P: Sí... y claro, fui mamá po', soy... jajaja...
496. T: Claro...
497. P: Jajaja... Soy mamá... Entonces como... era difícil ver a la Estrella ahí como...  
“Es mi hija...”
498. T: ¿Como decirlo... así como reconocerte como mamá?
499. P: Sí, de hecho yo no le digo hija a ella, le digo Estrella, “Gato”, cualquier cosa,  
“Gato chico”... No sé, le digo cualquier nombre... pero nunca así “hija”... La molesto, le hacemos memes, todo como un poco para... liberar la tensión y Sebastian ha sido un apoyo en eso...
500. T: Pero ¿A qué te refieres con la tensión? Trata de...
501. P: La tensión... dar teta todo el día al principio que era muy caótico... dar teta todo el rato... doloroso además, con los pezones sangrando... con el dolor de la cesárea, cachai que la cesárea...
502. T: Es que la cesárea...
503. P: Eeh... por eso te puse ahí, no puedo caminar rápido, por eso... todavía no puedo ¿cachai? Eeh... Entonces también ha sido como...
504. T: Primero ha sido un tema de recuperación física...
505. P: Claro...
506. T: Que el dolor... de hecho tú me lo decías, o sea, hay un tema físico que a ti te ha tenido como... sufriendo de dolor, entonces es una cosa que no se puede controlar porque es parte además de esto...
507. P: Claro, entonces ahí aflora esto de “¡Ah! Pero si yo no quería ser mamá por esto”, yo no quería pasar por esto...
508. T: O sea, tú esto lo habías pensado antes los motivos...
509. P: Sípo'... y que no quiero hacerme cargo, no quiero tener una responsabilidad que es un hijo ¿cachai?
510. T: Pensaba... en lo que conversamos la vez anterior... es que has pasado hartoo tiempo cuidando a tu mamá... y también me decías que llevas poco tiempo siendo libre... entonces... para mí tiene hartoo sentido... que sientas el peso de la responsabilidad porque es algo que tu conoces de alguna manera...

511. P: Sipo'... si hasta ahora yo le ando diciendo a mi mamá que se libere de cosas... que todavía le complican... o se culpa... es súper culposa... pero ahí sale de poco...
512. T: Tal vez... una diferencia que yo veo... no sé si estás de acuerdo en esto... es que cuando comenzaste a cuidar a tu mamá... eras una niña... como... sin muchas herramientas... y esa personita es diferente a quién eres hoy... porque has aprendido... has vivido...
513. P: Ahhh... sipo'... sí... he aprendido hartas cosas...
514. T: Entonces... es posible que el peso sea diferente... digamos... porque ahora podrías tener más fuerza... ¿qué crees tú?
515. P: Que sipo'... es súper diferente... porque he vivido (ríe)... pero igual... Es que es muy fuerte todo esto de ser mamá, y lo es... trato de tomármelo con melisa, tomo todos los días melisa, en realidad, jajaja...
516. T: Jajaja, literalmente...
517. P: Literalmente... así como... todos...
518. T: Entonces, por una parte, era el dolor físico, por otra parte, también la responsabilidad que implica tener una hija...
519. P: Sí... sí, porque yo soy muy... poco responsable...
520. T: ¿A qué te refieres con la responsabilidad?
521. P: A pesar de todo, yo soy "Peter Pan", tengo mi lado, no... no quiero crecer... por un lado...
522. T: Ya... ¿pero nos podemos quedar un ratito en esto?
523. P: Sí...
524. T: Pero ¿me puedes explicar, por ejemplo, ¿qué sería crecer, qué es ser "Peter Pan"? Yo te dije que me iba a poner preguntona ¿viste?
525. P: Sí, está bien... responsabilidad... porque yo soy super...
526. T: Ya... "no responsabilidad" ¿cierto? Ese es el problema...
527. P: Claro... no soy tan... soy responsable, pero soy muy viajera... viajera en el sentido que estoy en una cosa, me aburro, me voy a otra, me voy a otra... y tengo la libertad de hacer lo que quiero...
528. T: De moverte...

529. P: De moverme... porque soy muy activa. Me gusta estar aquí, allá, acá, en todos lados, haciendo lo que...
530. T: O sea, si hay algo que tú descubriste de ti es que tú te mueves, que tú eres activa...
531. P: Claro... me gusta hacer... pero, estoy en una pega, jajaja... no sé si te conté esa historia, yo trabajé en un sex shop, muy entretenida...
532. T: ¡No...!
533. P: Era administradora de un sex shop... ¡Uta... qué entretenido ese trabajo! Todavía lo recuerdo con mucho cariño...
534. T: Jajaja, ¡me enseñó tantas cosas!
535. P: Sí... muchas cosas de la vida...
536. T: ¡Claro... de la vida...!
537. (Inaudible. Se solapan las voces 1:02:07)
538. P: En un momento era sexóloga...
539. T: Totalmente...
540. P: No, sí... así... Entonces, pucha, después de eso dejé esa pega porque me fui a San Antonio, y así... andaba de pega en pega... Fui inspectora de micro...
541. T: Me acuerdo de eso...
542. P: Andaba en las micros, imagínate... Me decían "sapo", jajaja... (Inaudible 1:02:26) la "Sapa de micros", ná' que ver po'...
543. T: No lo entendían...
544. P: No lo entendían...
545. T: Entonces aquí hay una cosa que... que tú te mueves hartito como para allá, para acá...
546. P: Claro... y la música también...
547. T: Claro, que también es...
548. P: Cosas que con un hijo, no podís po'... o si podís...
549. T: Es más difícil...
550. P: ... pero más difícil... es mucho más complejo. Entonces... yo trato que no sea complejo. Trato de delegar ¿cachai? "Sebastian, tú". Lo único que nos separa es la teta, lo único...

551. T: Que también va a ser por un ratito...
552. P: Claro... porque la responsabilidad es la misma, o sea, yo voy a trabajar, tú también, tú vas a verla... la única diferencia es la teta, porque ahora como toma relleno, también le puede dar relleno... "la teta plástica"...
553. T: ¿Qué es lo que te gusta de Peter Pan fuera de la libertad?
554. P: Eeh...bueno, ahora, no estoy tan Peter Pan po', no estoy tan Peter Pan porque... por el embarazo, por un lado... Cuando empecé a andar con el Sebastian, eeh, igual era Peter Pan pero a ratos sentía que no me comprendía mucho...
555. T: Pero ¿qué es Peter Pan? Explícame...
556. P: Aah, Peter Pan, no sé po'... me creo de 15 todavía, jajaja...
557. T: Jajaja, pero... ¿Qué es estar en los 15?
558. P: Eeh... Tiene que ver con la responsabilidad. Por ejemplo, esas responsabilidades así como de... como de papá y mamá po', de estar... de tener que estar trabajando ¿cachai? Yo a veces me daba vacaciones...
559. T: Y no trabajas no más...
560. P: Y no trabajaba no más po'...
561. T: O sea, primero está como el tema de estar obligada a trabajar...
562. P: Claro... no me gusta, jajaja...
563. T: Ya... ¿qué más no te gusta?
564. P: No me gusta, no... me gustan las cosas independientes ¿Cachai?
565. T: Ya... independiente...
566. P: Eeh... no sé po', el tema de lo físico también po', igual es un poco...
567. T: ¿Qué cosas por ejemplo?
568. P: El pos-parto, pucha... verse gorda, de nuevo, jajaja... o sea, no de nuevo, pero como... yo igual estaba flaca hace un tiempo atrás y ahora no estoy flaca, entonces es como... fatal...
569. T: O sea, tú quedaste regio después de la Estrella, lo que pasa es que ay que esperar un poquitito... Tú sabes que eso va a ocurrir...
570. P: Sí po', sí po', tengo acá... su "michelín", jajaja...
571. T: Jajaja... ¡No puedo ponerme seria si me lo dices así! ¡Ni un respeto!
572. P: Yo tampoco le tengo respeto (Corroborar 1:04:53)

573. T: Está bien... lo podemos hablar de esta manera...
574. P: Es que no puedo evitarlo...
575. T: Está bien... Habla como quieras... habla como quieras...
576. P: Entonces como... el Sebastian me dice que soy (Palabra Inaudible 1:05:02), me dice (Palabra Inaudible 1:05:03), siempre me dice (Palabra Inaudible 1:05:04). Bueno, antes... porque ahora nuestro humor ha cambiado un poco... todo se centra en la Estrella...
577. T: Pero si... o sea, por una parte tiene que ver con esto de estar obligada a trabajar porque a ti te gusta la independencia, la libertad... como poder elegir parece...
578. P: Sí...
579. T: Hoy día quiero trabajar, hoy día no...
580. P: Claro... y en pareja también eso se ve porque... el Sebastian es muy de familia, de estar así ¡Aah! Y yo no... por mí yo... si quiero voy y comparto, pero si no quiero, no voy no más po'. Pero pa'l Sebastian, el no ir, es como que no me interesan sus cosas y yo le trato de hacer entender que no es que no me interesen sus cosas, que simplemente no tengo ganas de ir... Y él como que eso no... A veces me ha costado con el Sebastian, después este tema del Peter Pan porque yo es como que ya, yo digo las cosas... "Pucha ¿sabes que? es que no quiero hacer esto, no me gusta"
581. T: Tienes toda la libertad, además, de decirlo...
582. P: Claro... de vivirlo y si no me gusta, no me gusta no más... o "Me gusta mucho hacer esto" y eso es lo que con el Sebastian me ha costado porque él es como más... a pesar de que es como súper frío supuestamente, pero me he dado cuenta que es como bien así... regalón... es regalón... entonces quiero todo el rato ahí... (Palabra Inaudible 1:06: 19)
583. T: Nanai, nanai y nanai...
584. P: Claro... y yo así como, "pucha, no me da la cuerda", la energía ya no me da...
585. T: Compréndanme...
586. P: No me da como antes. Antes sí... yo lo malacostumbré, eso es verdad... cuando estábamos recién pololeando... pucha sí po', era un turrón, un dulce...
587. T: ¿Sabes qué? Me pasan dos cuestiones, no... termina y después te la digo, si a mí no se me va a olvidar...

588. P: Eeh... No... que antes era más... no, sigo siendo dulce con él, pero ahora tengo que compartir ese amor, jajaja...
589. T: Con la Estrella...
590. P: Con la Estrella... sí. Tengo que hacerme cargo de ella, de cuidarla, estoy todo el día con ella, de hablarle a una guagua, cosa que no me imaginé hace un año atrás... yo estaba vacilando...
591. T: Claro...
592. P: Vacilando... por aquí, por allá, con el mismo Sebastian, lo pasábamos súper bien vacilando... me gustaba...
593. T: ¡Es que tú lo has pasado muy bien en la vida po' Celeste! Disculpa que te lo diga así de esta manera... pero, si lo piensas bien...
594. P: Eso es todo lo que (Inaudible 1:07:22)
595. T: Sí po'...
596. P: Entonces ahora... que soy madre, jajaja... me cuesta...
597. T: Jajaja...
598. P: ... asumirlo...
599. T: ¡Es como un peso existencial! (Corroborar 1:07:31)
600. P: Claro po'... un dolor de espalda, escoliosis...
601. T: Muévete no más... te veo muy quieta, muévete todo lo que necesites...
602. P: Sí... entonces, eso es lo que me trae acá po', tengo esa... tengo todos esos cambios. Me cuesta, a pesar de que no quedé tan pa' la historia después de ser mamá...
603. T: Quedaste súper bien...
604. P: ... eeh... tengo un mes recién...
605. T: Imagínate po'...
606. P: Jajaja, no quedé tan mal... no como la Coté López, por supuesto, pero jajaja... algo así ¿viste a la Coté López? No sé por qué vi esa noticia en Facebook... A veces uno lee noticias...
607. T: No tiene que leer esas noticias en Facebook...
608. P: Claro que llegan así como...

609. T: ¿Sabes Celeste? Me pasan como dos cosas... ¿Has cachado todos terminan con dos cosas?
610. P: Sí...
611. T: Tú te vas a empezar a reír de mí porque todo los que vienen aquí se ríen de mí por esta parte por si acaso... siempre son dos y nunca son tres, te lo juro... es algo raro que me pasa... Por una parte, pensaba... o sea, en el contexto de esto que estamos hablando recién, de... a ver... Es que no creo que te haya tocado una vida fácil, para ser te sincera... pero sí creo que esta palabra, que a mí se me ha quedado pegada como de las cartitas... Creo que eso es algo que te costó sudor y lágrimas... el tema...
612. P: ... de la libertad
613. T: ... de la libertad...
614. P: Sí...
615. T: Tú no llegaste a la libertad, como que tu no naciste como colibrí ¿cachai?
616. P: No...
617. T: ... como que tú te encontraste con un colibrí que te inspiró a volar...
618. P: Mmm... (Expresión Inaudible 1:08:55)
619. T: ... y que ese... y de alguna manera, no sé... el Francisco, gracias Francisco...
620. P: Sí... (Inaudible por solapamiento 1:09:04)
621. T: ... por su paciencia, por su generosidad al enseñarte estas cosas, pero siento que ese proceso de, tú decías de estar... decías como amarrada, dominada al Juan Carlos y estaba como este pajarito dando vuelta hasta que la Celeste puede salir... Entonces siento que esto de haberle sentido como el gusto a la libertad fue algo que fue difícil pa' ti po'...
622. P: Sí...
623. T: ¿Cómo no te va, hoy día, a hacer ruido, a molestar decir “¿Qué esta pasando con esto que me costó tanto?”?
624. P: Como que llevo muy poco siendo libre, por decirlo así, pa' caer de nuevo en una dependencia ¿cachai? De que alguien dependa de mí... Porque yo igual me siento relativamente libre... Trato en lo posible de... “Estoy bien, estoy bien”, y después... pero igual es can... uno se cansa. Cansa ser mamá en la noche... a mí eso me cansa. No me gusta mudar y tengo que mudar ¿cachai? Y el Sebastian, como tiene una pega

que tiene que estar todos los días acá en la Plaza Sotomayor a las 7:30 de la mañana, no lo puedo estar molestando en la noche... O sea, podría... pero sé que necesita dormir...

625. T: Claro...

626. P: Yo igual... pero yo puedo dormir, quizás... todos piensan eso, que podría dormir en el día y todo... pero no puedo...

627. T: No pasa...

628. P: No... Estoy todo el día, 24/7, pero como uno trabaja...

629. T: Claro... en esa, en esa... remuneradamente, totalmente, entonces... eso pensaba, que justo entre el Juan Carlos hasta que el Francisco fallece, este espacio... es como que tú fuiste así... aspirando la libertad ¿cachai? Como que el Francisco te... me gusta a mí esa palabra... una palabra que me gusta a mí, puede no gustarte a ti, pero como que te inspira eso y cuando lo encuentras tú dijiste, "Es por acá", esto es lo que yo quiero...

630. P: Sí... y luchando con la religión de mi mamá por ejemplo...

631. T: Por supuesto...

632. P: ... que ella siempre me estaba diciendo "Que Dios va a venir", jajaja...

633. T: ¡Mira! Esto empezó antes po' Celeste, este... el Juan Carlos, que a lo mejor te puede, te pudiste haber sentido más restringida, pero esta parte con el Emilio

634. , cuando tú me decías, "No sé por qué pololié con él", pero como que fueron los primeros pasos que tú diste de una manera como... estratégica. A mí me parece que es como súper estratégico eso... que encontraste como un pololo que creía lo mismo pero que ese pololo te permitió como ir abriéndote caminos hacia esa libertad, que a lo mejor todavía no le ponías nombre, como que empezai como a descubrir cosas y por eso...

635. P: Sí... de todas maneras...

636. T: ... A mí lo que me pasa cuando te encontrai' con el Francisco, más que encontrar ese ser sabio, y esto es una interpretación mía, como que yo siento que te encontraste a ti...

637. P: Mmm...

638. T: Que viste en ese escenario y dijiste, “Ooh... así se ve un músico, así se ve un músico que toca ‘Los Jaivas’, así se ve alguien que disfruta un restaurant como este ¿cachai? Y como que es lo que te permitió fue ver un reflejo tuyo y dijiste, ”Sí po’... mis primeros pasos era para allá”... Y te ayudó a que... uno elige cosas raras en la vida, y el Juan Carlos fue...
639. P: No, el Juan Carlos fue una parte también importante, que también yo trabajé la libertad, o sea... la frialdad, el tema... eso fue potente porque yo tuve que como a la fuerza empezar a...
640. T: O sea, incluso ahí tú estabas trabajando la libertad...
641. P: Sí, sí... y de liberarlo a él también. Como Francisco me lo dijo... ¿cachai?
642. T: Si me acuerdo de eso...
643. P: Me lo dijo, tal cual... Entonces, el Juan Carlos igual, fue importante en mi trabajo personal... Mucho, de hecho, muy importante. Lo conversé con él también. Con Juan Carlos somos súper, tenemos una relación súper saludable y... con su familia y todo, súper bien... Pero, por lo mismo, porque hubo un antes y un después con el Juan Carlos muy marcado... Como que... yo creo que también a él le sirvió y pa’ mí también. O sea, yo incluso a él lo veo haciendo yoga de repente... ¿cuándo Juan Carlos iba... a hacer yoga?
644. T: ¡Clásico!
645. P: Claro, pa’ mí, “Oh... qué bueno por él po’”, por algo hay que partir ¿cachai? Entonces, no sé... Juan Carlos también fue un aprendizaje, todo el rato...
646. T: Sí... demás que sí...
647. P: Pero en otras cosas...
648. T: Claro, pero es como que... yo creo que otra persona no le sería tan fácil ver el aprendizaje ahí, pero como que tú pudiste verlo... incluso ahí... Entonces, que bueno que me acuerdas de esto porque... en realidad no partió con el Francisco po’... esto ha sido algo que tú estás buscando... y por eso, no sé por qué Celeste a mí me pasó, supongo que... porque tú también estabai en ese lugar po’, tú estabas buscando la misma música ¿cachai? Es como encontrarse con un espejo igual po’... así como que te devuelve una imagen tuya que a lo mejor habías olvidado... Entonces, por una parte...

649. P: ... O algo que anhelaba, de niña, ser ¿cachai? Y que no... que la religión no me permitió así de simple...
650. T: Durante mucho tiempo...
651. P: Sí... No, no permitía. Yo siempre me sentí distinta, nunca me sentí tocada por el Espíritu Santo, jaja... esas cosas que siempre decían que se desmayaban, que hablaban en lengua, no sé, cuestiones así...
652. T: Claro...
653. P: Jamás... jamás yo sentí nada... tengo unas creencias, por supuesto, tengo respeto también a esa fe, no lo cuestiono, sí a la enseñanza...
654. T: Pero... a ti te produjo muchas cosas...
655. P: ... dictadoras...
656. T: ... que eran difíciles, que te fueron como encasillando... como robándote un poco eso que tú estabas buscando...
657. P: Claro, como que estaba en un contexto muy dictador, todo el tiempo...
658. T: Totalmente...
659. P: ... muy esclavizante, de mucha violencia, entonces no te permite volar po', entonces yo, quizás, el tema de Juan Carlos tuvo que ver con el tema, también, de volar, de salir de la casa, de... vivir con Juan Carlos fue salir. No importa, ya, tenía que vivir, a veces, cuestiones penca, pero estaba fuera de la casa, afuera de otras cosas que eran, quizás... los dos lados eran difíciles, pero donde Juan Carlos, por lo menos, no era mi papá, no era mi mamá y Juan Carlos... no sé po', ya... filo no más po'. Era otra cosa pero... yo creo que por ahí tiene que ver el aprendizaje con el Juan Carlos y después... me fui a vivir sola...
660. T: Claro, era como que hubieras ido, de alguna manera, en todo ese camino, nutriendo lo que a lo mejor en un principio no le habías puesto nombre, como te decía... no tienes por qué ponerle nombre a las cosas, pero que, a lo mejor, cuando aparece el Francisco, fue más fácil poner un nombre. Es la libertad... como que ahí parece que pudiste encontrar una palabra, una imagen y me encanta... te juro que me encanta cuando me dices que es algo que andabas buscando de niña. Te juro que me encantó cuando usaste esa frase. Así como... "Sí, esto es algo que yo estaba buscando de hace mucho rato"...

661. P: Sí...
662. T: Y es por eso mismo Celeste, que yo me... yo a lo mejor seguidamente te voy a hacer estas preguntas y mira, otra vez me quedo como con una pregunta al final ¿Por qué no Peter Pan? ¿Cuál es el problema de ser Peter Pan hoy día?
663. P: Sí... yo creo que lo sigo siendo... cuando estoy sola en la casa, jajaja...
664. T: ¿Por qué hay que dejar de serlo?
665. P: Sí po'... y lo quiero seguir, o sea... no quiero como, en un momento te mencioné... yo quiero seguir haciendo mis cosas, mi vida, o sea, una cosa es la Estrella y otra cosa soy yo... Y claro, lo que me está afectando hoy en día, ha sido como... bueno, desde el principio el tema como más concreto...
666. T: Con ella...
667. P: ... mudar, hacer cosas, decir, "¡Oh! Es mi hija", no sé...
668. T: Como de reconocernos...
669. P: Claro...
670. T: Tú eres mi hija, yo soy tu mamá...
671. P: Claro... como es de, "¿Quién eres tú?", jajaja... (Inaudible 1:16:55)
672. T: Jajaja...
673. P: Cosas como esa... pero ahora no, eso ya está más, más aceptado... sí... ya tengo un apego con ella, la abrazo, es distinto... la siento más cercana...
674. T: Disculpa que te interrumpa ahí Celeste... pero tengo... como que me dan ganas de decirte algo. Hay mamás... hay personas en el mundo que innatamente se enamoran de la gente, otras personas que se enamoran distinto. Una cosa es como el amor a primera vista y otro es el que se enamora del amigo ¿Has cachado? Que tienes un amigo mucho tiempo y de repente te empezai'... como que le empezai a encontrar algo, "Está guapo"...
675. P: Algo tiene...
676. T: ... ¡bien amigo, bien amigo!... Por qué te pongo ese ejemplo... como también pa' reírnos un poco... es porque no hay ni un... yo sé que esto es un cliché, pero no es que una forma sea buena y otra mala ¿cachai? Si no que, de hecho, creo que una es más consciente que la otra, desde mi punto de vista, no de la profesión... Porque en el fondo eso que hiciste tú fue preguntarte: "¿Quién eres tú?, ¿quién soy

- yo...? Mira, ¿cómo vamos a hacer esto?" ¿Cachai? Es como distinto a decir, "Ya, me enamoré", y... ¿cachai que no pensai' en el paso a paso? Sólo te enamoraste...
677. P: Claro... no, eso más consciente...
678. T: Esto es distinto... Totalmente consciente. Incluso... a mí me encanta porque lo escucho en el audio, cuando tú decías, "Es que yo tengo que empezar por esto", es como... "Antes de decir quién eres tú", es como, "¿Quién soy yo...? Tengo que empezar por esto porque o si no, no sé cómo voy a estar contigo... cómo estoy con el resto"...
679. P: Sí... así es... jaja... y en eso estoy... eso es. Ahora todo se ha centrado, último... estos últimos días o mi incomodidad, no como adolescente que era... el tema físico...
680. T: ¡Claro!
681. P: Mi tema... ese tema... la ropa me queda y todo, me queda. Pero no la siento cómoda como antes...
682. T: Como antes...
683. P: ¿Por qué? Porque estoy adolorida...
684. T: Recién además...
685. P: O sea, me duele acá todavía... no... Y también lo que afectó que... no lloraba hace tanto tiempo... y lloré el otro día porque intentamos tener intimidad... con mi pareja...
686. T: Lo sospeché...
687. P: Y no... no pude...
688. T: ¡Oh...! Dolió mucho...
689. P: No... no pude. Sí... no pude... no pude. Con todos los (Palabra Inaudible 1:19:18) del mundo, no pude...
690. T: Jajaja...
691. P: Jajaja...
692. T: ¿Viste que estamos entrando y tú...?
693. P: Sí... no, no pude...

694. T: ¡Oh, Celeste...! Es que vas a tener que tener paciencia en esto... Como que ahí tengo hartito respeto con... como con el cuerpo de qué es lo que hoy día al cuerpo le está pasando...
695. P: Sí po'...
696. T: Porque hoy día tiene que ver con otras cosas y no como con placeres y gustos...
697. (Golpean la puerta)
698. P: Nos vienen a sacar...
699. T: Sí...
700. P: Con palos y todo... jajaja...
701. (T se para a abrir la puerta. Pasan unos segundos en silencio)
702. T: Bueno, esta vez sí vamos a dejar esta conversación para el lunes... sí nos vemos el lunes...
703. P: Sí...
704. T: Pero esto, a lo mejor, yo quisiera que le dieras una vuelta a lo que te está pasando hoy día, lo que te aqueja hoy día para que podamos como centrarnos en eso... pero igual quiero preguntarte... tú sabes que me gusta preguntarte cómo te vas, cómo fue la conversación para ti...
705. P: ¡Ah! Pucha... bien, o sea, recordar el tema de que me hace sentido de la importancia del Francisco en el tema de la libertad... en eso también me hace mucho sentido... Y... no sé po', de reconocer mi miseria (Corroborar 1:20:28) de, pucha... no me gusta trabajar, no me gusta hacer esto, me gusta salir... como decirlo...
706. T: Decirlo...
707. P: No se lo he dicho a nadie... o sea... ahora...
708. T: ¿Qué problema hay con eso? Esa es mi... quiero como que te vayas con eso, ¿Cuál es el problema con el Peter Pan? ¿Cuál es el problema con esto?
709. P: El entorno... con quién tú vives, todavía no vivo sola, entonces... por ahí parte también...
710. T: A lo mejor eso va a hacer algo que le podemos dar como una vuelta...
711. P: Sí...

712. T: Así que la próxima vez nos centramos como de lleno... perdóname por haberte hecho esperar tanto, pero es que además que fue como...
713. P: Está bien...
714. T: Fue como...
715. P: Lo pone más interesante... jajaja...
716. T: Ha sido como una historia interesante, la verdad es que casi siempre me quedo sólo en la primera parte de la primera conversación y esto ha sido naturalmente que me quedé... nos quedamos este tiempo. No me había pasado antes, entonces... perdóname...
717. P: Jajaja...
718. T: Gracias por la paciencia y por...
719. P: Soy paciente... jajaja...
720. T: Pero igual quisiera preguntarte, porque aquí igual cerramos con esa parte como de, a lo mejor, conocernos, reconocer un poco la historia, cómo ha sido para ti contarla, si te ha ayudado, si nos hemos demorado mucho, a lo mejor ahí...
721. P: No... es que, bueno, estuvo el 18 de Septiembre... y lo hizo más largo...
722. T: Eso sí... tienes razón...
723. P: Por ahí... pero no... yo creo que está bien. Está bien... (Inaudible 1:21:42) igual... Y bueno, igual entre paréntesis, otra cosa ná' que ver... Te quería preguntar sobre este horario...
724. T: Dime...
725. P: ¿Puede ser este horario...?
726. T: Te acomoda más en la tarde...
727. P: ¿... por always? Sí, pero por un tema de que me puedan ver a la Estrella...
728. T: Pero ¿podrá ser miércoles en vez de jueves?
729. P: ¿En la tarde?
730. T: Sí...
731. P: Sí... yo creo que sí.
732. T: ¡Ya! Perfecto...
733. P: O sea, depende de a qué hora de la tarde...
734. T: A ver, mira... conversémoslo afuera para que ocupen acá...

735. (Fin del Audio)

#### Anexo 5: Transcripción sesión 4

### Transcripción AA1

#### Sesión 04

“Transcrita con normas de Mergenthaler”

1190. T: [Acordando horarios, editado] Bueno, esos eran los temas menores, técnicos... como siempre... aquí hay una pequeña síntesis de la conversación anterior... [Paciente lee la carta de síntesis]
1191. P: Uhúm (asiente)...
1192. T: ¿Si?
1193. P: Si... un 7 (ríen)
1194. T: No sé si... hay algo que me quieres comentar de lo que leíste... tal vez como vienes hoy día...
1195. P: Ehh... no, mira... todo eso, obviamente lo dije (ríen)... con el Sebastian estamos mejor en esos aspectos del miedo... que te decía yo...
1196. T: Me acuerdo... de eso...
1197. P: Estoy bien con eso... con él... ahora...
1198. T: Ya... ¿ocurrió algo en especial... que los hizo estar mejor?
1199. P: Yo creo que él ha cambiado...
1200. T: Él hizo cosas nuevas...
1201. P: Claro, él como que... bajó las revoluciones... en cuanto al tema de... desde que le dije...
1202. T: Que rico...
1203. P: Desde que le dije....
1204. T: Te iba a preguntar si pensabas que tenía que ver con esa conversación...
1205. P: Si... no... no me ha retao' ni na'... como que ya... relax...

1206. T: O sea, te escuchó...
1207. P: Si... si...
1208. T: Y no sólo te escuchó, sino que hizo cosas después de haberte escuchado...
1209. P: Si... no, si.... Él... en ese sentido... es bien así... como... apoyo... ¿cachay?  
Como que trata de estar... ahora él mismo me ofreció venir a dejarme...  
¿cachay?
1210. T: Ni siquiera se lo tuviste que pedir...
1211. P: No... hoy día tenía tiempo... ahora tiene una reunión... pero... pero él se... se organiza... ¿cachay?
1212. T: Ya... me imagino, entonces, que te alivió un montón... estas cosas que él ha estado haciendo...
1213. P: Si po... a parte ahora la Estrella se va con mi mamá... a la casa... yo me voy a la casa de mi mamá a quedarme hasta el sábado...
1214. T: Ahh...
1215. P: Entonces ya... un relajo...
1216. T: Es un relajo...
1217. P: Y a parte que también... el hecho que yo me vaya donde mi mamá... ehh... él duerme también más po...
1218. T: Claro, él descansa...
1219. P: Claro, descansa, pero... no sé po... el otro día... igual él se levantó... en la noche a mudarla... como que... yo pude dormir más... me dijo: “no, yo lo hago”... ¿cachay? Entonces...
1220. T: Me acuerdo que justo habíamos estado hablando de eso la vez pasada...
1221. P: De las cosas concretas... así como que me tenía que levantar...
1222. T: De hecho tú me decías... “pucha, me da lata porque él todo el día está afuera... pero pucha, yo también todo el día hago cosas”
1223. P: Claro...
1224. T: “Pero me da lata decirle”...
1225. P: Claro, ahora entonces... ahora ya lo negociamos esas cosas...
1226. T: ¿Cómo negociaron eso? ¿cómo apareció la conversación?

1227. P: Le dije po... que era parte de... o sea... tu pega... o sea... yo... trabajo todo el día igual que tu... solamente que yo no recibo plata... tu, si... entonces... esa es la única, gran diferencia no más... yo también me canso...
1228. T: Te da sueño levantarte en la noche...
1229. P: Claro...
1230. T: Necesitay descansar...
1231. P: Claro... entonces... ahí... no... me dijo: "ya"...
1232. T: Fantástico entonces...
1233. P: Si...
1234. T: Yo me acuerdo que me dijiste que ustedes tenían súper buena comunicación...
1235. P: Si... si...
1236. T: En estas cosas que me mencionaste ahora, me hiciste recordar esa frase tuya...
1237. P: Si, con él conversamos todo...
1238. T: Perfecto... que rico...
1239. P: Si... el único tema aquí... es en lo sexual...
1240. T: Claro... estuve pensando un poco en eso... que difícil debe ser con tantos dolores...
1241. P: Si po...
1242. T: ¿Hay algo que te haya dicho el médico... acerca de...?
1243. P: O sea...
1244. T: ¿Porque es el dolor por la cesárea?
1245. P: Si...
1246. T: O sea, no es en nada comparable... pero a mí me sacaron el apéndice... y me acuerdo... que apenas podía levantarme...
1247. P: Ahh claro...
1248. T: Entonces...
1249. P: Es parecido
1250. T: Me imagino que tiene que ver... con no reírse, no poder caminar...
1251. P: Con la operación... yo por ejemplo... lo primero... no hablar...
1252. T: Si, porque sino te hinchas...

1253. P: Claro... yo no hablé... de hecho ese día tenía un cuaderno porque... nos comunicábamos con el Pes escribiéndonos too' el rato (ríe)...
1254. T: Entretenido igual por una parte...
1255. P: Era como un messenger (ríen) de colegio... así que... primero así estábamos...
1256. T: Después el pararte...
1257. P: No, fue horrible... pararme y con la bebé... y darle la teta... todas esas cosas... eran dolorosas...
1258. T: Me estuve acordando de mi dolor físico... de la operación...
1259. P: Debe ser muy parecido... es una operación... entonces es difícil...
1260. T: ¿Les dijo algo el médico?
1261. P: ¿En lo sexual?
1262. T: Claro... ¿les advirtieron que ibas a tener dolores?
1263. P: Claro... y que tengo que... o sea... no era al tiro... yo tenía que esperar por lo menos un mes...
1264. T: Ya...
1265. P: Por lo menos...
1266. T: Ya...
1267. P: Cuando haber... yo iba a control... el 8...
1268. T: ¿Contando la cuarentena? ¿ese mismo...mes?
1269. P: Claro... claro... la cuarentena, nada... ehh... o sea, igual... hay gente que lo hace...
1270. T: Si po...
1271. P: Con el parto natural es menos complicado... es menos doloroso, es más natural... todo vuelve más rápido... pero... yo no po... yo tuve... como la cesárea es... es complejo po... es difícil también... es peligroso también...
1272. T: Me imagino que ha sido difícil para ustedes... el periodo del embarazo... y ahora... y haberlo intentado también...
1273. P: Es complejo... entonces... él... ahí toy... ahí toy... con eso... a veces no quiero tampoco... no tengo ganas... tengo sueño... no quiero intentarlo...
1274. T: Claro...
1275. P: No lo he vuelto a intentar tampoco...

1276. T: Ya...
1277. P: Como pa' saber... lo otro... uno se arregla de otra forma no más... o sea... tampoco es como que lo tengo tirao' ni nada...
1278. T: Justo te iba a decir... también hay otras formas...
1279. P: Si...
1280. T: Como...
1281. P: Si, si, igual...
1282. T: Porque igual es importante me imagino para ustedes como pensando en el espacio pareja...
1283. P: Si...
1284. T: Por ejemplo tu siempre, en el espacio papás, tu siempre me mencionay' lo bien que se llevan...
1285. P: mmm (asiente)...
1286. T: Incluso hoy día... también... incluso esas cosas que pudieran ser como... pensamientos muy silenciosos de las mujeres, tú los puedes conversar con el Sebastian... él te encuentra razón y hace cosas... muy práctico...
1287. P: Si... él por ejemplo en cosas... eh... de mi propio cuerpo... como... él me saca fotos así no más... ¿cachay?
1288. T: Ya...
1289. P: Como no sé... cosas... yo con toda la guata así... y yo: "no" y a él le da lo mismo... le gusta verme... es como... ya no tengo tanta guata si po...
1290. T: Estas bajando súper rápido... me imagino que eso... también...
1291. P: Me ha ayudado... me siento más yo... ¿cachay? Eso ayuda... él igual me hizo un regalo... me regaló una faja (ríe)... de cobre ¿cachay? Entonces...
1292. T: Claro, esas cosas ayudan muchísimo...
1293. P: Claro, y la estoy usando hace dos días... no más... o sea, de ayer... entonces...
1294. T: Me imagino que tú estás más cómoda...
1295. P: Claro...
1296. T: Como mirarte y eres más tu...
1297. P: Si po, too' el rato...
1298. T: Y está pasando todo junto...

1299. P: Si...
1300. T: Como la posibilidad que el Sebastian está haciendo estas cosas... incluso tu mamá se está quedando con la Estrella... es como si se estuvieran abriendo espacios...
1301. P: Claro...
1302. T: Donde tu podí relajarte un poquito más también...
1303. P: Si... si... es que aparte que... no sé po... yo caché que ya iba... que ya iba por un camino depre... como que ya me estaba yendo a bajón... yo me podía ver cada vez peor... y peor... como que iba cuesta abajo...
1304. T: Tu esto ya lo habías identificado... tú estabas viendo que esto estaba pasando, ¿cómo identificaste eso? ¿qué cosas viste en ese momento?
1305. P: Me sentí como... más... me sentía muy mal... me sentía muy diferente ...
1306. T: A parte del dolor físico, ¿qué te estaba pasando?
1307. P: Emocionalmente... como que... no sé... yo no lloro nunca... No sé si al tiro... pero de repente, si... eso de no hacer nada... o llorar... yo no lloro nunca po'...
1308. T: Ya...
1309. P: Entonces... o sea, antes lloraba mucho... ahora he llorado, pero menos... casi nada...
1310. T: ¿Hace mucho rato que no llorabas?
1311. P: Pucha, yo no lloraba nunca... entonces... de un día pa' otro empecé a llorar... ¿cachay? Después, lo que te conté de los goles y de los rasguños... a mi nunca me había pasado... ni en la adolescencia como emo que tuve... Y ahí me asusté... dije: "algo pasa"...
1312. T: Algo está pasando...
1313. P: Yo no suelo llorar... entonces... me sentía muy mal... me sentía fea... me sentía como mujer... así como que no hacía nada... que estaba en la casa todo el día... dependiente de que me traigan, que me lleven pa'llá... que me lleven pa'cá... muy cansada también... todavía la Estrella... estaba re... todavía no le daban el relleno... entonces... ella también lloraba mucho, demandaba mucho...
1314. T: Además estabas todo el tiempo dándole...

1315. P: Todo el día con la teta... entonces era como bien... estresante po... yo leía... hoy día en la mañana... que era un artículo que decía... ehh... daba... hablaba sobre el tema de la lactancia... como de los niños ¿qué es mejor? Mejor darle teta así, deprimida... o, o, o...
1316. T: Relleno...
1317. P: Claro...
1318. T: ¿Qué decía?
1319. P: Que el relleno a salvado muchas vidas... ¿cachay? La fórmula... como que tampoco la cuestión... es terrible... a veces las mamás emocionalmente están súper mal y presionadas a dar teta... porque... lo natural... y tener que dar teta... y too'... te esclaviza po... y también te... te joden un poco psicológicamente... de tener que hacerlo así... que esa es la única forma... que no hay más...
1320. T: Tenía la misma palabra, la misma frase en la cabeza... como si hubiera sólo una forma de hacer las cosas...
1321. P: Claro...
1322. T: Y ahí... se quedan apretadas, aprisionadas... como: “esta es la forma y si no la hago puede salir todo mal”...
1323. P: Claro... a parte... que uno está vulnerable...
1324. T: Por supuesto...
1325. P: En eso... como que todo lo tomas y lo absorbes de otra manera...
1326. T: Claro que si...
1327. P: Entonces... ahí... yo me sentí atrapada en eso... yo pienso que eso me pasaba... estar atrapada en que había que hacerlo de esa manera... uno se siente culpable igual...
1328. T: ¿A vivir como otros?
1329. P: Si... después me fui liberando...
1330. T: ¿Cómo pasó eso?
1331. P: Ya no tuve parto natural... ya, filo, no lo tuve... no me voy a quejar toda la vida porque tuve cesárea... ¿cachay? O sea... no, no me siento como esas mamás que tienen cesárea y que dicen: “ahh... no tuve un parto, me siento

mal...” ¿cachay? O, o, o que no dan teta y se sienten angustiada porque no dan teta...

1332. T: A ti esas cosas no te están pasando...

1333. P: No, ahora no me pasan... antes sí...

1334. T: Tú notas esa diferencia... “a mí no me está pasando como a otras mujeres”...

1335. P: Claro... tiene que ver conmigo no más... no es por un tema de ser mamá... ¿cachay? No me urge ser la clásica mamá que no da teta... y se siente pésimo... ¿cachay? Porque no lo hace... no, no, no me... no siento emociones negativas al respeto... trato de verlo... como algo... que... es mi proceso... es mi... forma de criar... es lo que... un poco... se han dao' las cosas así... ¿cachay? La Estrella es grande... ehh... necesita comer más... no le doy... mi leche no es que sea mala... simplemente no es la suficiente para ella no más... o sea, su papá y yo tomamos relleno...

1336. T: Ahh...

1337. P: Entonces... porque fuimos grandes... la hermana de la Estrella también fue grande, también tomó relleno... entonces... no puedo estar pidiendo... que la niña no sea así... si genéticamente... ya viene... así po...

1338. T: mmm (asiente)... Ale, disculpa que te interrumpa... es que en un momento... dijiste muchas cosas juntas... que las hubiera querido anotar todas... pero están en la grabación... emm... pero dijiste... partiste diciendo: “no me urge ser la clásica mamá”...

1339. P: mmm (asiente)...

1340. T: Y dijiste: “esta es la forma en que se ha dado” y empezaste hablar hartas cosas en las que yo estoy de acuerdo... pero quiero saber ¿qué te pasa al escucharte así? pensando en que... hace... creo que fue la conversación anterior... yo en un momento te pregunto: ¿cuál es el problema de esta forma tuya... de existir en el mundo... de pensar la vida...? No sé si te lo dije así...

1341. P: mmm (asiente)...

1342. T: Pero te preguntaba y tú me decías: “es que los otros”...

1343. P: mmm (asiente)...

1344. T: Y hoy día... por ejemplo, me encuentro con una Celeste que dice: “no me urge ser la clásica mamá”... pero, quisiera saber ¿qué te pasa a ti al escucharte hablando de esta manera?
1345. P: Ehh... como... ya... he liberado... como que he ido ya... aceptando ciertas cosas... trabajando otras... como digo haciéndome cargo... creo que me he hecho cargo de estas cosas... de todo...
1346. T: ¿Cómo... como es esto de hacerse cargo?
1347. P: En lo concreto... no sé po... por ejemplo... el tema de venir a sesiones...
1348. T: mmm (asiente)...
1349. P: Buscar ayuda psicológica... creo que... lo físico y lo psicológico van, van de la mano... o sea... yo me podría haber quedado... faja todo el día... y... pero no trabajando... lo que me pasa psicológicamente... yo creo que influye mucho...
1350. T: mmm (asiente)...
1351. P: O sea, de hecho... yo no sé si te conté que me llenaba de alergias...
1352. T: No, no me habías contado...
1353. P: Bueno... me lleno en todo el cuerpo... como que de la nada me aparece un manchón rojo... y como un rasguño... así como hinchado...
1354. T: Ohh...
1355. P: Entonces... a veces me pasa, y me pasó hartito, antes de empezar a venir... y los primeros días me fue bajando... esa alergia me empieza como a quemar...
1356. T: ¿Los primeros días?
1357. P: O sea, después de las primeras conversaciones... de la primera... ya empezó a disminuir...
1358. T: Por eso dices que lo físico y lo psicológico van juntos...
1359. P: Si...
1360. T: Me imagino que esas alergias ¿arden?
1361. P: Si, me ardían... entonces yo creo que esto eso también es psicológico porque se me empezó a quitar al venir a conversar... entonces... yo sabía que me tenía que tratar psicológicamente primero... ehh... también estoy tomando flores...
1362. T: Me habías comentado...

1363. P: Entonces retomé las flores... como pa'... tener un todo... también... po...
1364. T: Estaba pensando como en esa palabra... integral...
1365. P: Claro... eso también... el tema... físico... no sé... la paciencia también...  
porque también he tenido harta paciencia... he usado muchas fajas...
1366. T: Ya...
1367. P: Ehh... unas incómodas...
1368. T: Me imagino que si...
1369. P: Hasta que llegué a esta...
1370. T: Esta parece que es la que más te gusta...
1371. P: Si, porque... es como... de un material... que no te... que no te causa  
infecciones... ehh... te absorbe la humedad...
1372. T: Claro, porque una de las cosas de las fajas... es que transpiras...
1373. P: Claro... entonces es súper cómoda...
1374. T: O sea, el Sebastian le atinó al regalo...
1375. P: Si... si... na' que decir... entonces en ese sentido también... y mmm...  
entonces esa fue una parte... ¿cachay? Entonces ahora he empezado a tomar  
más agua... como líquidos... me da asco tomar agua sola (ríen)... entonces lo  
que hago es cascara de naranja y jengibre... y eso... y ahí paso perfectamente...  
y a veces le echo miel...
1376. T: Claro...
1377. P: Y ahí... me puedo tomar 5 tazones gigantes...en el día y ya me siento mejor...  
también me baja más leche... y también eso me ayuda como... como a estar  
más despejada.... ¿cachay?
1378. T: mmm (asiente)...
1379. P: Y... bueno... y otro... asumí... que metí a mi dieta (ríe mucho)...
1380. T: Ya...
1381. P: Es la mariguana...
1382. T: Ahh ya... retomaste...
1383. P: Retomé...
1384. T: Ya...
1385. P: Pero... vaporizado...

1386. T: ¿Cómo?
1387. P: Vaporizo... no fumo... así que estoy vaporizando... así que... súper bien po...
1388. T: O sea, has hecho muchas cosas... pensaba... que esto de hacerse cargo... realmente ha sido un trabajo...
1389. P: Si...
1390. T: Has leído... has tomado decisiones... y parece que estás decisiones... ya sea... porque en algunas se ha incluido el Sebastian... pero otras han sido tuyas... te han estado haciendo sentir mucho mejor...
1391. P: Si po... y también... es todo un tema... porque venir para acá... también implica... mamá, ¿cachay?... Sebastian... no sé...
1392. T: Mover gente...
1393. P: Claro... retomé la música... también...
1394. T: Pensé en eso porque la semana anterior me dijiste voy a ensayo después de acá...
1395. P: Claro... entonces... claro... retomé la música... quedé adolorida (ríe)... pero igual lo hice... entonces ya el sábado de nuevo... retomo mis ensayos...
1396. T: Y ¿cómo ha sido esto de retomar esos espacios... que tengo la impresión que son... estos espacios que siempre han sido muy tuyos?
1397. P: Si...
1398. T: Cuando tú me comentabas... mira... esta era mi vida antes... un poco... hoy día lo que veo... como si hubieras estado dando muchos pasos...
1399. P: mmm (asiente)...
1400. T: No sé bien cómo sacaste la energía pa eso... a lo mejor ahí puedes contarme... pero...
1401. P: mmm (asiente)...
1402. T: Parece que algo ocurrió... que tu empezaste a tomar pasos... como a ordenar cosas y decir: “haber... salgo... aquí...”... empezaron a pasar cosas...
1403. P: mmm (asiente)...
1404. T: Como si hubieras ido recuperando espacios... tuyos...
1405. P: Si... la exigencia... sin daño diría yo...
1406. T: ¿Cómo?

1407. P: Sin daño ni abuso... así como decir... exigente... no ser así: “no, ya me tienen que cuidar a la Estrella...” no (ríe)... no, no... lo pido de una manera... de... explico... como me he sentido... ¿cachay? Le explico, trato de dar un buen argumento... ¿cachay? De porqué vengo para acá, ¿cachay? Porque necesito estar bien... para que ella también esté bien...
1408. T: O sea, además has estado explicándoles... a otros...
1409. P: Si...
1410. T: No solo te has informado y tomado decisiones... sino además... has mantenido informado a otros... “mira, esto lo estoy haciendo por esto” este es mi plan...
1411. P: Claro... si... y es todo un proceso porque por ejemplo ahora estamos en la casa de mi suegro... pero ahora la idea es... irse de ahí po... ¿cachay? Yo ya le plantié al Sebastian eso...
1412. T: Ya...
1413. P: ¿Cachay? Tenemos nuestro terreno... y vamos a empezar a construir... pero le dije... si es que existía la posibilidad de, de arrendar mientras tanto... ¿cachay?
1414. T: Tú quieres irte antes...
1415. P: Claro... y él igual hoy día me dijo... porque mi suegro no es que nos estén echando... pa' na'... nosotros somos los que nos queremos ir, ¿cachay?
1416. T: Si...
1417. P: Por el contrario, siempre pasa que los suegros quieren que te vay'... pero nosotros nos queremos ir... a parte que el otro día me sentí como... nosotros con el Sebastian no salimos... poco... nunca... el otro día vinimos a ver los Jaivas...
1418. T: Ya...
1419. P: A Soto Mayor... los dos solos... nos vinimos como veinte pa las 10... ya había empezao'... estuvimos igual... pero el tema es que... yo no le pude dejar a la Estrella a mi mamá porque la Estrella estaba... o sea, mi mamá estaba en Punta Arenas...
1420. T: Ya...

1421. P: Estaba allá... entonces... emm... le dije a mi suegra... el Sebastian le dijo: “mamá, ¿podí quedarte con la Estrella?”... pero noté súper incómoda a mi suegra...
1422. T: Ya...
1423. P: Como... que no le gusta...
1424. T: Parece que es más fácil con tu mamá...
1425. P: Si... incluso con mi suegro... él feliz se quedaría con ella... el me acompaña, todo... mi suegra es súper tela, es súper...
1426. T: Pero... algo tu notaste ese día...
1427. P: Noté, sí... porque ella... no, no, no... ella no se hace mucho cargo de la Estrella... no está mucho con ella... no comparte con ella...
1428. T: Ya...
1429. P: Porque ella trabaja todo el día... llega hacer cosas a su casa... y sigue trabajando... y... es muy trabajólica... es muy trabajólica... entonces... Sebastian también me decía eso... “que mi mamá me llevó eso a mí”, pero el Sebastian es más... consciente de eso...
1430. T: ¿De qué eso es lo que hace?
1431. P: Claro... yo, a mi... igual... le trato de... por ejemplo la semana pasada... él tenía una pega el domingo... ¿cachay? Y era el único día libre... pa que estemos juntos y estar también... yo le dije... porque me dijo... “tengo una pega, ayúdame a decidir”... ¿cachay?
1432. T: Ya...
1433. P: “¿Qué hacemos?” yo ahí le plantié... le dije que era su único día libre... ¿cachay? Que tiene que cuidarse físicamente, psicológicamente también...
1434. T: Estabas preocupada que descansa...
1435. P: Si po... entonces él dijo que no a la pega... a veces a él le cuesta decir que no a las pegas...
1436. T: Tú le ayudas en eso...
1437. P: Si... porque... es porque la mamá lo ha llevado a eso... tiene una estructura la mamá con él... lo crió así... del colegio así... que tiene que trabajar, que tiene que hacer esto... entonces él viene... medio chato de eso...

1438. T: mmm (asiente)...
1439. P: Conmigo, un poco, se libera de...
1440. T: De esas cosas...
1441. P: No se siente culpable... entonces... nos ayudamos así, en esa forma...
1442. T: Parece que él igual tiene esa confianza... pensaba que hay personas... como... que se meten en eso... y no tienen esa posibilidad de decir: “oye, ¿qué hago?” como de preguntarse...
1443. P: mmm (asiente)...
1444. T: Va a ti... va donde estas tu...
1445. P: Si... si... es como que... conmigo me pregunta... también... qué podemos hacer... o, o yo también con él po...
1446. T: Claro...
1447. P: Tenemos harta confianza... entonces eso también nos ayuda a tener una buena relación y tener toda esta paciencia... del mundo... en otros temas... yo no sé si... él habrá andao' haciendo cosas por ahí...
1448. T: Me lo comentaste...
1449. P: Claro... no lo sé... él lo sabe... yo le dije... “yo no sé” le dije yo... “no quiero saberlo tampoco”... pero... “ojala te hayai' cuidao'...” (ríe) “ojala hayai' usao' preservativo... que me da asco” (ríe)... yo creo que no... no sé... me da lo mismo en too' caso... no me voy hacer caldo de cabeza por ahora con eso... ¿cachay?
1450. T: Celeste y volviendo un poco... tu me mencionaste... también el venir para acá... nos hemos demorado harto en llegar a cuáles son las cosas que te están pasando...
1451. P: Ahh...
1452. T: Pero tengo la impresión... por lo que me dices que... igual han estado pasando cosas... quisiera preguntarte al menos hasta acá... ¿qué cosas tú sientes que... como que has trabajado? Esa palabra usaste... como venir para acá y estar trabajando... y no sé qué es lo que ha ocurrido aquí, para ti en especial...
1453. P: Yo creo que... es ese hecho de conversar... del hecho de que tú me estás escuchando... de que también... ehh... hay una... una retroalimentación...

1454. T: mmm (asiente)...
1455. P: En todas esas cosas... son súper importantes... uno las toma como... ehh... alguien está ahí también... ¿cachay? Como... que está ayudando...
1456. T: mmm (asiente)...
1457. P: Entonces... y... uno al hablar, uno al escucharse... también de lo que está diciendo... en la casa estoy sola... le hablo a la pared po (ríe)... o a la Estrella... la Estrella... tu cachay, ¡ah! (ríe)... entonces... na' po... todavía... cero aporte...
1458. T: Te mira la Estrella...
1459. P: Claro... Me mira... ahora se ríe conmigo... entonces acá no po... hay un espacio que podemos hablar... que puedo... no sé po... ordenar más las ideas...
1460. T: Ordenar...
1461. P: Claro... no todo ese enredo que tenía al principio... cuando venía... y no sabía... así como...
1462. T: Si, la verdad es que yo tengo un poco esa impresión... como hoy día tener un panorama como ordenadito...
1463. P: mmm (asiente)...
1464. T: La conversación hasta ahora, para mí, fue súper ordenadito... pude entender hartas cosas tuyas... de porqué te estaba pasando todo esto...
1465. P: mmm (asiente)... claro... eso no quiere decir que no iba a tener una consecuencia... todo eso...
1466. T: Que no tenga esta parte que es más difícil también...
1467. P: Claro... tiene su lado... su sombra... ¿cachay? Y a veces claro... me siento en eso po... me he sentido en esa sombra conmigo misma... como ver mi sombra también...
1468. T: Que buena la metáfora... y, ¿qué has encontrado... qué encontraste en ese lugar que...? me detengo ahí, sólo tal vez como... una invitación a profundizar un poco lo que aparecía en la carta...
1469. P: mmm (asiente)...
1470. T: Yo igual te dije que le dieras una vuelta a las cosas que te están pasando hoy día... como... que a lo mejor pudiéramos trabajar... pero quiero saber un

poco... que... qué te pueda quedar de este espacio... si algo faltó... como explicarme de lo que te está pasando... como de esa sombra... y por otra parte quisiera saber... cuáles son tus expectativas... ¿qué esperas que ocurra en este lugar? Esas dos cosas... por una parte, si quedaron cosas pendientes... acerca de esto que tu viste de ti misma... que te motiva a venir para acá... y por otra parte, qué es lo que esperas que hiciéramos acá... ¿se entiende?

1471. P: Si lo entendí... de lo pendiente... es de lo mismo... por ejemplo el tema de... de esta sombra que te digo... es como ver ese... esa niña... también... eso como que ahí... brotaron hartas cosas... con ver a esa niña...

1472. T: ¿Cómo es eso de esa niña?

1473. P: Como... ver esa... esas cosas... como... débiles de niña que tenía... no sé si débiles... pero... eh, eh, esa baja autoestima... ¿cachay? Ese tema de la imagen... ¿cachay? Todo eso potenciado por mi papá... porque mi papá es una persona que es muy preocupada de sí mismo... ¿cachay?

1474. T: Ya...

1475. P: O sea... mi papá tiene 57 años... pero él anda con un aro, ¿cachay? Se compraba ropa de lolo... ehh... está... se compraba productos para adelgazar...

1476. T: Esto era algo que tú veías en tu papá...

1477. P: Si po... si... de niña... pero uno cuando es niño no entiende... cosas...

1478. T: Por supuesto...

1479. P: ¿Cachay? Entonces... él siempre me decía... “ahh...” emm... él me daba muchas golosinas... ¿cachay? Pero... a la vez también... después me decía... como diciéndome que yo estoy gorda... ¿cachay? Una cosa así (ríe)... entonces era como...

1480. T: Que difícil...

1481. P: Doble-vincular siempre... entonces... lo ha hecho siempre... con la comida... que la comida también... no sé po... un tema de carencias también... tienen que ver un poco... no sé... emocionalmente... la comida... como con la comida te premian o te castigan po... ¿cachay? Cuando soy cabro chico... como el dulce... ahh... te lo dan... o no... te lo quito...

1482. T: mmm (asiente)...

1483. P: ¿Cachay? Entonces... como que... aprendí en eso... y como que este estado de... de ser mamá... de ver a la Estrella... de verme a mí... como que... me llevó a esa niña... ¿cachay? A ese sufrimiento... de... de verme...
1484. T: Es muy simbólico... la Estrella como una niña... pero también esto... que me dices... “verme niña”...
1485. P: mmm (asiente)...
1486. T: Y el tema que tanto recalca tu papá de la imagen... como que todo eso ¿volvió?
1487. P: Claro...
1488. T: Como en la relación con la Estrella, o ¿no?
1489. P: Claro... si po... yo creo que... bueno... creo que los hijos son maestros también para, para... para uno... ¿cachay? Entonces yo tengo ahí mi... mi, mi... mi cosa chica... ahí...
1490. T: Dando clases...
1491. P: Claro... que me mira... no sé... la paciencia con ella... el hecho de... de hacerme cargo de, de, de eso de que yo no quería que fueran dependientes de mi... yo siempre con mi independencia... de un alma muy libre...
1492. T: Ahí... ¿quedémonos un poco? ¿Qué es lo que te complica... en que la Estrella sea dependiente de ti?
1493. P: Como de... de mi... eso de Peter Pan que yo te contaba...
1494. T: mmm (asiente)...
1495. P: Una vez... como eso... me... me sentía yo muy lola pa... pa esas cosas... muy joven yo...
1496. T: ¿Muy lola como para qué?
1497. P: Para hacerme cargo de alguien...
1498. T: ¿Qué es hacerse cargo de alguien?
1499. P: Emm... en todo... en lo concreto de lo físico... de no sé po... mudarla... y también más adelante en lo emocional... en todo... si uno se tiene... guiar... ¿cachay? Criar, hacerse cargo... cuando son guaguas... sobretodo que... como más trabajo, más pega...

1500. T: Claro... entiendo que hay una parte que es de cosas prácticas... que tú me haces siempre esas diferencias... “mira, Karla, aquí son temas prácticos”... que es como tener que... preparar la leche, levantarse en la noche... mudar...
1501. P: Claro...
1502. T: Y me lo explicas bien... porque es harto trabajo, sobre todo al principio...
1503. P: Claro... eso me costó har... me cuesta harto... y me costaba más al principio... porque... me, me, me daba lata... no quería hacerlo... así de simple... no quería hacerlo... no quería hacer nada...
1504. T: mmm (asiente)...
1505. P: Nunca me he hecho cargo de nadie... ni de mi misma a veces po... por ejemplo en prepararme almuerzo, en cocinar... en hacer cosas... o sea... vivía sola... y... mi departamento no era un chiquero... estaba ordenado... porque a mí me gusta mantener ordenado... pero... no quería decir que yo andaba cocinando todos los días... era súper práctica... en las cosas... entonces... tener un bebé es otra cosa... ¿cachay? Estar ahí para él... too' el rato...
1506. T: mmm (asiente)...
1507. P: Too' el rato... con la teta más todavía... entonces... pa mi eso... yo no quería hacerme cargo... ¿cachay?
1508. T: mmm (asiente)...
1509. P: No... me ha costado... mucho... ahora he tratao'... lo paso más bien con ella...
1510. T: ¿Cómo conseguiste pasarlo más bien?
1511. P: Emm... no sé... como te digo... liberando ya... como... diciendo... como que fue un todo... porque me empecé a sentir bien conmigo misma... y ahí, ya empecé...
1512. T: Me gusta que me digas eso...
1513. P: (Ríe) si... es como... si yo estoy feliz... ella también va a estar feliz... le voy a transmitir eso... de, de, ese bienestar a ella... de alguna manera...
1514. T: Y, ¿cómo te pusiste más feliz?
1515. P: Emm... hice algo súper... así... no... súper práctico (ríe)... me saqué fotos...
1516. T: Ya... ¿cómo fue el tema de las fotos?
1517. P: Como que un día así... dije: “ahh me voy a sacar fotos”...

1518. T: Ya...
1519. P: No me producí nada... sino que me saqué fotos no más... ¿cachay? Como pa' verme como estaba... y me encontré muy similar... a como estaba antes... ¿cachay? Entonces... bueno... la subí a facebook (ríe)... entonces... es mi foto de perfil... entonces como que... ahí como que... me empezó a subir un poco más la autoestima... no sé... un poco de todo...
1520. T: Realmente fue una cosa práctica... me voy a sacar una foto y quiero verme...
1521. P: Claro... y como me ven los demás también...
1522. T: Claro, por supuesto...
1523. P: Fue como todo... no podía ser tampoco, me la saco pa' mí... me veo yo sola... no, necesitaba la opinión de los demás... o sea... de hecho... eso me ayuda a poder estar bien po... conmigo misma no po... o sea... puede ser... hay gente que... que se ama y...
1524. T: Inicialmente, ¿te viste y te encontraste parecida a antes?
1525. P: Claro... sí, sí... claro...
1526. T: Me imagino que primero pasa por ti y después pasa también por otros...
1527. P: Claro... y fue como un tema de... de hecho lo puse ahí en la foto... "renacer" solamente esa palabra... y fue como... es por cómo me siento... porque es como un proceso...
1528. T: Te estás sintiendo así...
1529. P: Claro... como aceptando... lo de antes... o sea... lo de antes... no puedo estar... pegada en las nostalgias... ¿cachay? De... no sé... de hecho el otro día pasé... por afuera de mi departamento... de mi ex departamento y está vacío... de nuevo lo están arrendando y fue como... "ohh qué nostalgia"... me encontré con un amigo que estaba... más o menos... ehh... distanciado...
1530. T: Ya...
1531. P: Lo encontré justo abajo del departamento... la última vez que lo vi... lo vi ahí (ríe)... no sé... fue todo muy simbólico... ese día... y mmm... pero ya como soltando... esas cosas... o sea... "ya, ya bueno... ya fue eso... estoy en esta etapa ahora"
1532. T: mmm (asiente)...

1533. P: “¿qué voy hacer?”
1534. T: ¿Sabí qué pensaba, Ale? Que finalmente... tu hipótesis... salió muy cierta... tú estabas súper clara con esto... tú el primer día que viniste me dijiste... yo me voy a preocupar de esto... esto es mi prioridad... quiero saber qué pasa conmigo... porque cuando yo esté bien... todo se va arreglar...
1535. P: mmm (asiente)... estamos en eso (ríe)... es que donde me siento más feliz... me como que... me molesta menos hacer las cosas con la Estrella... lo estoy pasando mejor con ella...
1536. T: Y ella se está riendo contigo...
1537. P: Si...
1538. T: Yo me río mucho contigo...
1539. P: Esto es una humorada...
1540. T: Nosotras nos reímos mucho aquí...
1541. P: Si, de hecho, eso también me ayudó... la última vez que salí de acá... también eso me, me, me ayudó porque sentí que pude... que pude retomar... ehh... mi humor... también... porque había estado un tiempo apagada... en eso también...
1542. T: Eso ha aparecido harto acá...
1543. P: Al Sebastian le gusta mucho también... o sea... siempre me dice que le gusta mucho mi humor...
1544. T: Tu humor...
1545. P: Y yo a veces no me doy cuenta... pero... me dice: “mi humor negro” (ríen) y yo: sí, sí, haber (ríe)... sí, si lo he hecho... humor negro... pero no sé... parte de algo que no... está en mi no más...
1546. T: Pero... cómo se siente Ale... esto de estar recuperando tantas partes de ti... porque... una cosa... yo entiendo que siempre es muy importante... esto de: “me gusta cómo me estoy viendo”, “a otros les gusta”... “me siento renaciendo”... “me siento que... ahora cuando estoy con la Estrella lo paso mejor, se ríe conmigo”, “me río más yo misma”... “ehh me salen más tallas...” ehh... “me está quedando mejor la ropa...”, “encontré una faja que es mucho

más para mí...”, “la Estrella se queda con mi mamá...”, “el Sebastian me apoya más...”

1547. P: Claro... como que se ha ido ordenando todo también...
1548. T: Es como un respiro...
1549. P: Si, si también... un respiro, de todo un respiro... porque también he podido ver gente... más que antes... la banda por ejemplo... y también eso me ha ayudado porque es gente que no he visto hace tiempo... que, que... que he topao'... que ven y... “¡uy! ¿y la guagua?” no sé po... claro se imaginan que me van a ver toda deforme a lo mejor... que es lo esperado muchas veces... a muchas mujeres les pasa...
1550. T: Claro...
1551. P: Entonces... pero, claro, pasó que yo... en el embarazo yo me cuidé (ríe)... ¿cachay?
1552. T: Estabas preparada...
1553. P: Estaba preparada too' el rato (ríe)... entonces no... no... si esta cuestión yo dije... esta cuestión es psicología... del día que me embaracé... que caché que estaba embarazá... dije: “no, toda esta cuestión es psicología”... hay cosas que si son... dolores que van...
1554. T: Claro... un poco también lo que hemos hablado... lo físico...
1555. P: Claro... pero pa mí el antojo es psicológico...
1556. T: O sea, Ale, disculpa que te interrumpa... o sea, tú te empezaste a preparar... para este momento hace mucho rato...
1557. P: Si...
1558. T: O sea, tú en el embarazo... dijiste: “tengo que tener cuidado con esto”
1559. P: Puerperio... fucking puerperio (ríe)...
1560. T: Tú lo habías visualizado...
1561. P: Si po... podría pasar... yo siempre tenía... tenía ahí como mí... porque también tengo esta otra mirada... de que... uno decide también... pasarla mal... en algunas cosas...
1562. T: Okey...
1563. P: Quedarme en esa zona de confort...

1564. T: Tu lo has dicho... es como... uno quedarse en las nostalgias...
1565. P: Si... me puedo quedar ahí perfectamente po... eso atrae también a... o sea... uno cree que atrae eso en algunas personas... ahh esta forma de victimizarse... todo el tiempo ¿cachay?
1566. T: mmm (asiente)...
1567. P: Yo si me sentía mal lo decía... pero también decía claramente... “no, esto no me gusta”... o sea... yo no estoy diciendo que... esto para que ustedes tomen mi atención y me hagan nanai, no... yo me quiero... deshacer de esta situación... o sea...
1568. T: Y fue bien práctico... y también fue como esforzadamente práctica...
1569. P: mmm (asiente)...
1570. T: Porque fue... todo esto... como a organizar...
1571. P: Toc activado...
1572. T: Súper activada... y por eso pensaba que justo ahora cuando me dices... que... en el embarazo estabas cuidándote...
1573. P: mmm (asiente)...
1574. T: Así como qué ibas a comer... todo ese esfuerzo en el fondo y preparación y todo... cuando escribía la carta también me acordaba de eso... por el tiempo que pasaste leyendo...
1575. P: Si po...
1576. T: Ha permitido que también... porque... sin duda esto podía haber sido más largo...
1577. P: Si...
1578. T: Yo creo que esto que... como la Celeste que yo veo hoy día... es súper distinta a la que yo vi la primera sesión...
1579. P: mmm (asiente)...
1580. T: Y tampoco ha pasado tanto tiempo...
1581. P: No po... no po... la Estrella cumple dos meses recién el sábado...
1582. T: No ha pasado tanto tiempo... esta es nuestra cuarta conversación... pero además no ha pasado tanto tiempo... entonces... por eso es que me detuve

cuando me dijiste “yo no quiero...” así como estás sentada... “yo no quiero ser la clásica mamá”...

1583. P: mmm (asiente)...
1584. T: Así como diciéndome... estoy súper resuelta... no quiero ser esto, no quiero ser esto otro... y, y, y ya... (paciente ríe) por eso me dio risa, por eso me gustó también escucharte... lo que llegaste contándome hoy día es súper distinto...
1585. P: Si...
1586. T: No sé si te pasó a ti... que fue distinto...
1587. P: Si... es que al principio venía muy cargada... muy así como... cansancio físico... no dormir tanto...
1588. T: Y ha pasado poco tiempo...
1589. P: Si igual ha sido poco tiempo... para todo... pa' todo ha sido poco tiempo... bueno, yo creo que sigue su, su... su...
1590. T: Su ciclo...
1591. P: Claro, o sea, con el Sebastian 4 meses... y embarazada... me dicen: “te pasaste” (ríe)... no, así que... no... igual ha sido rápido... yo creo... o no sé si rápido... en el tiempo que es para mí no más... es como he podido resolver las cosas... como me he hecho cargo también...
1592. T: ¿Sabí qué Ale... no sé si es el momento para decírtelo... pero yo he estado pensando... también porque tengo más presente tu historia que otras, por el tema de las cartas... y pensaba que esto que estoy viendo yo hoy día... por lo que empezaste contándome... por cómo te veo...
1593. P: mmm (asiente)...
1594. T: Así de tranquila... de resuelta en algunas cosas... y pensaba... y tú me decías... todos estos ciclos de último tiempo... han sido como breves... y yo te he dicho que hay imágenes de las historias que me has contado que a mí se me han quedado... una es de tu tocando batería... y la otra es de ti en tu departamento... con el Francisco sentado... yo me lo imagino así... como mirando... y diciendo...
1595. P: Así, tal cual...

1596. T: Y tú me decías que ese día... te había dado la impresión que él decía: “ella está lista”
1597. P: mmm (asiente)... si... claro...
1598. T: Y yo Celeste, no sé porque he pensado... tu siempre me dices: yo sentí que... la Estrella por su nombre, por muchas cosas, tenía algún tipo de conexión con el Francisco... es algo que tú me has dicho...
1599. P: Si...
1600. T: Y yo he pensado... que ese gesto... es como que estabas lista para todo...
1601. P: mmm (asiente)...
1602. T: Como si él de alguna manera... hubiera estado animando a dar este paso...
1603. P: mmm (asiente)...
- 1604.T: Tú te la vas a poder...
1605. P: mmm (asiente)... si... yo de verdad siento que él siempre está... él siempre creyó en mí...
1606. T: ¿Es lo que te hubiera dicho si hubiera estado aquí... “tú te la vas a poder”...?
- 1607.P: Si... mmm (asiente)... eso habría dicho él... si...
1608. T: Y me queda súper claro porque ha sido tan rápido... tu me explicaste, en síntesis la cantidad de cosas que has hecho... desde antes del embarazo...
1609. P: mmm (asiente)...
1610. T: Tú nunca te quisiste quedar en las nostalgias...
1611. P: No po...
1612. T: Pienso que de alguna manera este pedazo de camino hubiera sido un ánimo de él...
1613. P: mmm (asiente)...
1614. T: Como si él hubiera sabido que ibas a salir más rápido que el resto...
1615. P: Claro... si po... si eso... me quite una etiqueta... de cómo ser mamá... de, de, de la embarazada... de la puerpera... de todo el asunto...
1616. T: Caricaturas...

1617. P: Claro... entonces... a mi no me gusta quedarme en eso po... ¿cachay? Yo creo que en eso... soy única... o sea... cada una tiene su historia... entonces... hay cosas que obviamente... son parecidas, a todas nos crece la guata...
1618. T: Por ejemplo...
1619. P: Aún así... a todas nos crece distinto... de mi pensaban que yo tenía un niño... por la forma... ¿cachay? Y la Estrella era súper niña (ríe)... ¿cachay? Entonces... y fue por un tema de cuidados también... o sea... me cuidé hartoo... y fue hartoo... lo pasé mal principio también entonces... casi no comía... con los vómitos y todo... después ya... me sentí mejor... y ya me empecé bien hacer cargo de todo... y he mantenido ciertas... como... hábitos que tomé en el embarazo... hasta ahora... claro... no los pretendo dejar...
1620. T: mmm (asiente)...
1621. P: ¿Cachay? No es mi idea... antes era un poco más estructurada... no quería como... desayuno, todos los días lo mismo... ¿cachay? Como que un poco igual estaba media toc en el embarazo... porque me... porque quería cuidarme... no quería que me pasara nada ni a mí ni a la Estrella...
1622. T: Estabai preocupada de cuidarla a ella...
1623. P: Claro, estaba muy ahí... pero... ahora como que soy más flexible... ¿cachay? Con algunas cosas... también ayuda... tampoco la estructura.. te jode un poco... si es que estai muy metida ahí po... así que ahí me empecé hacer cargo... y todavía estoy en eso... o sea, a veces hay momentos... que uno puede tener su bajón... su... o de sentirme presionada... también por ejemplo el tema sexual... esa parte...
1624. T: Claro...
1625. P: Como que eso... me, me... me da lata porque... no sé... porque igual me da hasta flojera de repente... no quiero, ¿cachay?
1626. T: mmm (asiente)...
1627. P: Quiero dormir...
1628. T: Y ¿el Sebastian?

1629. P: Él también está cansao'... pero lo que pasa... es que es hombre po (ríe)... es hombre, pero no es por eso... es... él también... nosotros todavía estamos muy embalaos también...
1630. T: Están como pololos...
1631. P: Claro...
1632. T: En el principio de la relación...
1633. P: Claro... entonces hemos ido retomando eso también... yo... como que me re-encontrado con él... en algunos momentos... hemos tenido sus momentos... como de estar con él... así ya...
1634. T: mmm (asiente)...
1635. P: Incluso con la Estrella al lado... pero como ese re-encuentro de pareja también ¿cachay?
1636. T: Que es súper necesario...
1637. P: Si po... si porque ser papá es una cosa... por ejemplo yo le voy diciendo... le dije: “ya, mira, ahora... la cuna hay que... ya hay que ponerla, ¿cachay?” estamos durmiendo con ella... se tranquilizó un montón... duerme feliz...
1638. T: mmm (asiente)...
1639. P: Pero... ehh nosotros estamos en la onda del colecho...
1640. T: Ya...
1641. P: Entonces... la cuna es una extensión de nuestra misma cama... esa es la idea... no va a pasar nada... la Estrella nos va a sentir al lado... y too' y es mejor que sea ahora que sea más grande y se de más cuenta... ¿cachay? Entonces... ya estamos en eso...
1642. T: Ya...
1643. P: Estamos en toda esa etapa también de decisiones, de irnos de ahí... también... de tener nuestro espacio... yo le decía: no importa que sea...
1644. T: Es importante para ustedes...
1645. P: Claro, si... porque por ejemplo en la casa... yo sé po... yo por ejemplo siempre muevo las cosas... la cama pa'llá... entonces en la casa yo no puedo mover nada... tengo que... todo ahí... así es... en la pieza... puedo hacer más cosas...
1646. T: mmm (asiente)...

1647. P: En el segundo piso en realidad... pero tampoco tanto si al final la casa no es mía... yo vivo ahí... ni el Sebastian... o sea... la casa es de sus papás...
1648. T: Claro... tampoco se siente dueño de casa...
1649. P: Claro... entonces... ahí con sus papás... también tiene temas...
1650. T: Además tú te habías ido hace rato de tu casa... te habías ido a vivir sola...
1651. P: Claro... y él también... él llegó a vivir... se fue a los 18 años... bueno, estudió acá... estudió ingeniería civil... en la católica... después se fue a música en la católica... ¿cachay? Y terminó... bueno, fue su opción psicología... pero siguió la música y se fue a la Chile en Santiago... y ahí terminó... menos mal que no siguió la psicología, suficiente con los que ya he tenido (ríe)...
1652. T: Quiero preguntarte por... ¿lo que tu esperabas de este espacio?
1653. P: ¿Qué espero? Bueno...
1654. T: O qué te imaginaste cuando recién venías... lo que yo quiero encontrar ahí... o lo que quisiera que pase... es esto...
1655. P: Es que ya ha pasado... entonces
1656. T: ¿Qué ha pasado?
1657. P: El sentirme escuchada... el verme... por ejemplo el otro día... el humor... verme... de nuevo en eso... ¿cachay? Como que todas esas cosas ya han ido pasando... entonces... como... no venía con ninguna expectativa... ¿cachay? Así como... esto va a ser así... no...
1658. T: Ya...
1659. P: Libre... así...
1660. T: Lo pensaba en este sentido... me siento un poco triste... lo que quisiera es que a lo mejor... esta tristeza sea menos... quiero sentirme un poco mejor...
1661. P: Ahh claro... si po... claro... es que al principio me sentía así po... como bajón... de mi apariencia... de verme así... del cansancio... el miedo a esos episodios fuertes que te conté...
1662. T: Claro...
1663. P: Entonces... eso al conversar... en las sesiones... también esto... ehh... semanas que... ha pasado una semana y no nos hemos visto... también a mi me

da el tiempo... de, de... masticar más todo... ¿cachay? Todo lo que hablamos... entonces... queda más tiempo y ahí... digo: ahh ya, retomo...

1664. T: mmm (asiente)...

1665. P: Entonces llego acá y llego con otra... con otra... con otras cosas que me han pasado... más ordenado...

1666. T: Y si entonces pudiera preguntarte... por las cosas que te quedan... en el sentido de que tú me dices que algunas han estado pasando... y van a tener su propio camino... van a continuar, no quiero decir que van a quedar de lado... pero... estoy en esa parte de los objetivos... terapéuticos... entonces te estoy preguntando... por saber un poco hacia dónde vamos... yo te dije que tenía una propuesta y te la voy a contar hoy día por supuesto... pero también quisiera saber qué es lo que ves tú... hacia donde a ti te gustaría ir...

1667. P: Yo creo que... reforzar... todo lo que es mi autoestima... trabajar esa niña que te digo yo... que yo creo que todavía está ahí... quizá va a salir siempre... pero es distinto... eso creo... de la lluvia... a veces uno sale y se moja... y... y la embarrá... pero después podí usar botas, ¿cachay? Podí usar un paragua... ya... igual... te podí mojar, pero... es menos ¿cachay? En esto veo lo mismo... entonces con esa niña...

1668. T: Me gusta la metáfora que me pones... Ale, ¿Por qué no me hablas un poquito de esa niña...? Incluso... me dio la impresión que tienes una imagen de ella, de cómo la ves... háblame un poquito...

1669. P: Claro... un poco de lo que te decía... cuando empecé a nombrarte lo de mi papá... eso... ehh... eso se siguió potenciando en la adolescencia... porque yo ahí ya me empecé a urgir por mi imagen... ¿cachay? Como... a los 13 años...

1670. T: Esto empieza con tu papá cuando tú estabas chiquitita... con esto del doble-vínculo que me contabas...

1671. P: Claro... la comida... el tema... que uno no cacha que, que... te están sobre alimentando... en el fondo mi mamá... y la relación de mis papás que no era muy buena... entonces mi mamá sometía' un poco... mi mamá me metía galletones de avena... o cosas naturales mi mamá... y mi papá por otro lado,

- ¿cachay? Coca cola... cuestiones así... y uno como es niño lo acepta no más po... y a parte el azúcar es una droga súper cuática...
1672. T: Hoy día que hay más información en relación a eso...
1673. P: Claro, entonces en esos tiempos... en los 90's (ríe)... ochentera... uno... puta... la Bilz, la Pap... too'... todo, todo... las sorpresas... todas esas cuestiones...
1674. T: Los cumpleaños...
1675. P: Entonces todas esas cosas... todas esas adicciones (ríe)... ehh... me quedaron... hasta... los 13 años... 14 por ahí...
1676. T: Ahí me dices: "me empieza a pasar algo a mi"...
1677. P: Claro, y todo empieza ahí... yo siempre digo que las relaciones de pareja... ehh... ahí uno está como muy desnudo... en todo el sentido de la palabra... uno puede ser de una manera... muy distinta en una relación de pareja a como... bueno, uno tiene un... una cierta base de forma de ser de relacionarse con la gente... ¿cachay? Pero en la pareja uno es distinto... es inevitable...
1678. T: Es un contexto que es distinto...
1679. P: Claro... y afloran otras cosas... afloran inseguridades... afloran... es un trabajo personal... por eso... creo que... esto de casarse... o tener una relación con una persona toda la vida... a mi me parece... a veces sospechoso... raro... ¿cachay? Sobretudo cuando son relaciones de niños...
1680. T: Claro...
1681. P: Entonces... después reclaman que son infieles... los papás de uno casi siempre... rallan la papa con infidelidades... que el papá... se casaron a los 17 y a los 20 le fue infiel... o sea... ¿qué querí po? (ríe)... entonces... una cuestión así... emm... a mi me pasa... que me empezó a pasar ahí... ahí me afloró... ¿cachay? No cuando tuve un pololo, sino cuando me empezó a gustar los niños...
1682. T: Claro...
1683. P: A parte los niños son súper crueles... o sea... tu tení que ser... de una imagen perfecta...
1684. T: Sobretudo a esa edad...

1685. P: Claro...
1686. T: A esa edad es muy potente...
1687. P: O sea, te pescan o no te pescan... ¿cachay? Entonces fue así en un momento... yo tenía una prima... tengo una prima... entonces... como que había una competencia... ¿cachay? Ella también era gorda... pero ella adelgazó hartoo... y yo adelgacé pero no lo suficiente... entonces... yo caí en la comparación... con ella too el rato... que... y ella se metió con un niño que me gustaba entonces fue como peor pa mi... trauma pa mi... trauma adolescente (ríe)...
1688. T: Dolores...
1689. P: Dolores adolescentes (ríe)... depresiones (ríen)... Emo (ríen)... too' el rato... estuve ahí rallando papa... ehh... un buen... hartos años... o sea... yo te diría... no sé... hasta hace dos años atrás...
1690. T: Con las historias que me has contado... me imaginaba que se resolvió mucho más atrás...
1691. P: No... si... yo rallé papa con eso... de distintas maneras...
1692. T: Claro...
1693. P: Niña chica... después adolescente... es más dramática... ehh... bueno, hay unos que se quedan pegados en la adolescencia...
1694. T: En el drama...
1695. P: En el drama (ríe)... yo me quedé pegada en la adolescencia... pero en otros aspectos (ríe)... pero no en ese aspecto dramático, así del llanto escandaloso, no... no tan emo... pero... si... me vi afectada... en el... en ese tiempo...
1696. T: mmm (asiente)...
1697. P: O sea... por los niños ¿cachay? Entonces... esa manera adolescente... tenía 19 años... pero me costó tanto, ¿cachay? Bueno, después me puse a pololear... ya ahí... me puse a pololear de otra manera... más adulta, ¿cachay? Hasta... no sé po... por eso te digo... el Francisco igual me marcó... hartoo... porque también... empecé a ver otro tipo de relaciones también...
1698. T: Totalmente...
1699. P: Entonces cuando yo... ya estoy con Sebastian... estoy en otra etapa... en otra más entera...

1700. T: Me dijiste hace dos años atrás... esto... algo pasó...
1701. P: Todavía exploraba...
1702. T: Claro... pero tengo la impresión de que... por lo que me dices... como que en un momento fue... esto comienza... tu después tu detectas... “mira, yo siento que esto partió con mi papá, en esta situación”...
1703. P: Claro...
1704. T: Y yo me doy mucho más cuenta... a los 13, me empieza a pasar... antes no me daba cuenta... que estaba pasando... y es como que hubieras empezado a recorrer un camino... y me vuelve la misma frase tuya... de no quedarse en la nostalgia... y como no me quedé en el drama...
1705. P: mmm (asiente)...
1706. T: Como que pasé por esto... salí de eso... hubieron algunas cosas... que para mí fueron importantes... que las retengo hasta hoy... que yo creo que tiene que ver... ahí apareció Peter Pan... y que... como si todo esto hubiera sido un camino... como si siempre hubieras seguido creciendo en ese tema...
1707. P: Claro...
1708. T: pero parece que hasta hace dos años atrás... hubo como algo que ya...
1709. P: Yo creo que uno siempre... uno siempre es la misma persona, obvio... pero de guagua... hay gente que mantiene hasta su cara de guagua po... ¿cachay? Entonces, yo miro a la Estrella y digo: “la Estrella tendrá esta cara después vieja... la misma cara” ¿cachay? Entonces... uno pasó por lo mismo... también po (ríe)... entonces...
1710. T: Pero, ¿qué pasó hace dos años que tú sientes que hubo una diferencia... con esto...?
1711. P: Claro... como hace dos años... sí, más o menos... empecé a vivir completamente sola... completamente sola... entonces ahí... en la soledad (ríe)... 01:04:51
1712. T: **SE CORTÓ EL AUDIO.**

## Transcripción AA1

### Sesión 05

“Transcrita con normas de Mergenthaler”

T: ¿quieres decir hola?

1713. P: Hola (ríe)... he llegado bien.

1714. T: ya! Haber, esto lo vamos a guardar y te prometo que la próxima vez te voy a traer los resultados porque te iba a traer los resultados del otro y se me que quedo

1715. P: aaaaaah

1716. T: para que los vean pos y sepan cómo salieron

1717. P: sí... (frase inaudible 0:20) ... mis ciclos hormonales (ríen)

1718. T: emm su... el resumen de la sesión anterior y...

1719. P: mi historia

1720. T: mi historia (ríe).

Voy a poner esto aquí porque me intimida, siento que me está grabando a mí, cachay.

Mientras le voy avisar a mi jefe que no ocupe su oficina.

1721. P: (palabra inaudible 0:38) Silencio (hasta el 1:10)

1722. T: (se escuchan risas de niños, Suspira) ¿qué hice?

1723. P: ... ¿mucho pega?

1724. T: (se escuchan risas de niños) lo siento, es que no lo puedo evitar

1725. P: aaaah era eso, pensé que estabas haciendo por todos lados

1726. T: aaaaah sí, también

1727. P: bueno, yo creo que también

1728. T: y esto, permiso, es que no lo puedo aguantar (mueve cosas)

1729. P: (silencio hasta el 1:48) (vibra un celular)

1730. T: ¿tú o yo?

1731. P: es el mío... perdí todas las vueltas, ahí te (palabra inaudible 1:50)

1732. T: se ríe. Oye tení que contarme eso, quiero saber.

1733. P: sí, de hecho hoy me voy (risas, baja el tono, palabra inaudible 2:10)
1734. (silencio hasta 2:50, se escuchan hojas)
1735. T: Estoy aprendiendo a hacerlo más breve, ¿te diste cuenta?
1736. P: siiii
1737. T: ¿una carita feliz o un dedito?
1738. P: un me gusta o un corazón
1739. T: sipos, unos corazones jajajajj
1740. P: un me encanta aaaah, ahora me encanta. (silencio hasta 3:48) es como un dorama emo (palabra inaudible 3: 50)
1741. T: ríe
1742. P: ok, me encanta (ríen juntas)
1743. T: corazoncitos jajaja
1744. P: corazón... ya, ahí está mi material
1745. T: mmm... mi tarea.
1746. P: te traje una... bueno ( se escuchan hojas de papel)
1747. T: tienes algún comentario antes de la casa, antes de pasar eso o alguna cosa que...
1748. P: no, no. Todo me parece... correcto aaaah jajaja
1749. T: jaja me parece... correcto. Qué lindo tu bolsito!
1750. P: aaaah sí, me lo regalo mi marido. Mi marido... el me auspicia hoy día jajaja
1751. T: eem no se pos, quieres contarme como fue esto de hacer dibujos, responder las preguntas
1752. P: eeeeh entrete, igual lo hice bien practico, o sea, no sé eem... no me explaye mucho... en verdad.
1753. T: pero no importa porque lo vas a usar
1754. P: le puse solo los nombres
1755. T: esta bonito, esta como súper artístico igual
1756. P: siiiiipos, no podría ser menos
1757. T: jaajaja
1758. P: fue lo que me nació hacer, pero bien... igual me costó hacerlo
1759. T: ¿qué fue difícil?

1760. P: ...por ejemplo pensar en las personas, como quiénes son importantes o qué quiero hacer
1761. T: ya, no era tan fácil
1762. P: no era tan fácil como parecía
1763. T: aaah ya, me parece muy bien
1764. P: sí, entonces como que me di cuenta que tampoco... yo sabía que no tenía tantas personas como full, así que me
1765. T: ¿cómo? .... ¡yaa!
1766. P: tan importantes, sé que quiero a mucha gente, pero no todos son importantes (palabra inaudible 5:29)
1767. T: ¡aaah ya! hiciste como esa diferencia...
1768. P: ¡claro!
1769. T: mmm (asiente)
1770. P: claro, a veces la gente tiende a tener mucha gente importante no sé, serian como millones de hojas
1771. T: jajajaja... no sé la verdad... como
1772. P: o a veces una persona también para mí son tres
1773. T: yaaa... pero te gustaría así como contarme un poquito
1774. P: ¿cómo era esto?
1775. T: partamos de las raíces
1776. P: aaaaah las raíces
1777. T: ¿qué pusiste?
1778. P: puse a mí abuela...la Eliana que es la mamá de mi mamá.
1779. T: ya, ¿por qué elegiste poner a tú abuela en las raíces?
1780. P: eeeeeeh... porque creo que con ella empezó, o sea, yo terminé un ciclo. Una cosa así
1781. T: yaaa
1782. P: como de la violencia, ¿te acordá que te había contado?
1783. T: sí, me acuerdo.
1784. P: mi abuela, mi mamá y yo
1785. T: sipos

1786. P: entonces, como que ella es importante en esa área... también porque pase harto con ella un tiempo, me cuidaba cuando mi mamá trabajaba. Entonces como...
1787. T: hasta, pero te cuido hasta
1788. P: no, ella me empezó a cuidar desde los doce, igual yo ya estaba grande
1789. T: aah ya! Entonces era como un tiempo que tu tenías conciencia
1790. P: claro pos, en cosas importantes ella estaba ahí y no sé es importante para mi ella, siempre... es como, cachay que yo tuve un... yo voy a reiki de repente
1791. T: mmm (asiente) ...yaa
1792. P: entonces en reiki... eeh... yo antes de saber que estaba embarazada, el día antes tuve reiki y fue recuatica la sesión. Mi reikista no sabía eeeh como... no me quiso decir si estaba embarazada
1793. T: ¿tú le fuiste preguntar?
1794. P: Me mando hacerme un test que era como obvio, pero ¿me cachay?
1795. T: claro
1796. P: Era obvio, ella ya había cachado. Y en esa sesión vio a mí abuela, ¿cachay?
1797. T: yaaa
1798. P: como que mi abuela era un ángel y mi mamá una vez soñó que mi abuela era un arcángel y ella, mi abuela, es como mi protector, entonces esta todo el tiempo ahí
1799. T: como cerca... como cuidándote
1800. P: Claro... entonces por eso es importante.
1801. T: por eso es importante, desde la protección... desde el cuidado
1802. P: el Francisco por todo lo que hemos conversado
1803. T: calmeincho! Ya, pero ahí lo pusiste como en la familia
1804. P: y como eem... y porque decía del pasado
1805. T: yaaa
1806. P: más que... no porque... él es súper presente, pero es como un pasado en la vida porque ya no esta
1807. T: ¿cómo cronológico?
1808. P: claro! Y bueno ella igual ya está muerta también, ¿cachay?

1809. T: mmm ( asiente)
1810. P: entonces también es alguien importante por todo lo que hemos conversado y el otro es el Giancarlo
1811. T: ¿quién es él?
1812. P: Giancarlo (apellido inaudible) un amigo mío, ex amigo mío jajaja eeeh un italiano que conocí acá en Valparaíso cuando vivía sola
1813. T: yaaa
1814. P: ¿cachcay? De hecho en la semana que tuve la sesión... eeeh, lo ví
1815. T: ¿La primera o?
1816. P: no, la pasada. Me lo tope aca y fue como oooh...para mí fue como una súper alegría verlo, bueno me pesco nada
1817. T: súper alegría
1818. P: súper alegre, para él fue una desgracia creo verme, perooo
1819. T: ¿por qué?
1820. P: porque terminamos super mal nuestra amistad
1821. T: pero tu aun así, lo pones en las personas importantes
1822. P: sí, es que para mi el fue importante...yo sé que para él también yo, pero...
1823. T: lo niega jajaja
1824. P: lo niega y lo va a negar siempre jajajaj
1825. T: jajajaja
1826. P: me gusta eso, pero no importa yo sé que me odia, pero no me importa su odio
1827. T: esquivo su odio
1828. P: siiii, es que fue un rollo... puta el loco se embalo conmigo y yo no con él. Yo lo quise mucho como amigo... mucho, de hecho mi vida en un momento giraba en torno a él. Estábamos juntos, todo el día, pero nunca paso nada.
1829. T: ¡ya!
1830. P: nada! Nunca así, nunca nunca me gusto
1831. T: ya, y ¿el por qué fue tan importante para ti?
1832. P: porque me salvo mucho por eso te decía, esta día y noche conmigo, a veces no nos veíamos, pero estábamos con whatsapp todo el día, teníamos el mismo humor entonces lo pasábamos muy bien también

1833. T: Demás que sí pos
1834. P: caminar por valpo era burlarnos de muchas cosas jajajaj
1835. T: jjajaajajaj
1836. P: entonces era muy entretenido
1837. T: ¿cómo de qué? Ya me metiste, haber cuéntame uno, ¿de qué se burlaban?
1838. P: Anibal Pinto ,ahí hay harto material jajajaj
1839. T: ajjajajajajaja
1840. P: entonces era como entretenido, yo con él lo pasaba súper bien, súper bien, pero me puse a pololear y él ahí se alejó y se enojó también... se comportó bien infantil, pero... después yo le mande un whatsapp después que lo ví. Además yo quede embarazada y pa él ese fue más el caos más grande... no ya chao
1841. T:¿cómo que cambio ya mucho para él?
1842. P: claro, es que peliamos al última vez que lo vi, un poco porque qué fue... una estupidez, pero es que ya venía desgastado por él
1843. T: yaa
1844. P: porque él como que se frustraba de que yo no lo pescaba pos, ¿cachay?
1845. T: mmm ( asiente)
1846. P: esa cuestión a él lo frustró mucho, me lo dijo y todo, pero entonces estábamos... que a veces se ponía muy celoso por las cosas que yo hacía
1847. T: yaaa
1848. P: es que su vida si giraba en torno a mí
1849. T: y tú justo empezaste a cambiar algunas cosas
1850. P: claro
1851. T: me imagino que fue quedando más afuera
1852. P: claro, más afuera... y siempre fui sincera con él, siempre... entonces no se pos yo salía con otra persona, ¡uuuuuh temblor!
1853. T: ah verdad, ¿te dan miedo a los temblores?
1854. P: no
1855. T: ¿quieres que junte la puerta?
1856. P: no, pa` qué
1857. T: bueno, fue como un balanceo

1858. P: sí, fue agradable jajaja
1859. T: jajaja
1860. P: pensé que era un masaje
1861. T: ¡justo! jajjaaj
1862. P: ya bueno, y así con este loco en resumen lo que paso con él, pero fue importante porque me ayudó mucho no sé económicamente
1863. T: fue un apoyo ahí
1864. P: sí, fue un apoyo... si mucho, mucho y también
1865. T: y ¿esto fue antes de que tu quedes embarazada?
1866. P: sí, antes
1867. T: y... ¿vivías sola?... me imagino
1868. P: sí, vivía sola. Con él siempre los viernes, siempre salíamos todos los días juntos. A comer a todos lados... era como... iba a mi casa cocinaba, cocinaba súper bien
1869. T: ¡qué ricooo!
1870. P: si pos, pura comida italiana, o sea, hacia muy bien las pizzas, las pastas él las preparaba todo muy bacán, pero bueno... todo se derrumbó jajaja
1871. T: jajajaja... oye Celeste disculpa, tú me decías por ejemplo (tocé) que a tu abuelita la nombrabas como la protección; como alguien que te había protegido y a Francisco qué palabra le pondrías
1872. P: eeeeeeeh... mi guía
1873. T: tú guía (frase inaudible) también usamos esa palabra, totalmente pos
1874. P: es una palabra que lo resume
1875. T: y a Giancarlo qué palabra usarías par el
1876. P: eeeeh... Salvatore Adamo jajajajaja
1877. T: jajajaja
1878. P: es que me salvo caleta jajajaja
1879. T: jajajajaja
1880. P: sipos, me salvo hartoo en todos sentidos, aparte él siempre
1881. T: ¿cómo en todos los sentidos?
1882. P: en los emocionales también pos

1883. T: ya
1884. P: él estaba cuando murió el Francisco, entonces estaba ahí, estaba todo el rato.  
Me auspicio para que me fuera a Coquimbo
1885. T: mmm
1886. P: Entonces puras cosas así pos
1887. T: como de apañar
1888. P: sipos, como de apañar. Claro, si estaba mal él estaba ahí
1889. T: además podías contactarlo súper rápido por whatsapp
1890. P: si pos, vivíamos... éramos... somos, éramos vecinos, vivamos aquí no más...  
cerca ... bueno no sé dónde estamos así que pa` allá
1891. T: yo tampoco jajaja sé dónde estamos ajajaj
1892. P: bueno, por aquí cerca... entonces por eso pos alguien que me ayudó mucho,  
duró poco pero meee...
1893. T: fue como importante en ese momento
1894. P: fue como un año de amistad o año y medio, pero
1895. T: fue intenso
1896. P: sí, intenso. Y Lo conocí así como se fue jajaja... así como muy mmm... no  
pensé que iba a ser tan tajante él, así como nunca más y nunca más, si le mande  
un whatsapp y me dijo que él no quería retomar amistades antiguas y yo quede  
así... igual yo lo conocí así
1897. T: o se, tu cachabas un poquito
1898. P: sí, pero yo me arriesgo...igual le pregunte, igual le hable y todo.
1899. T: igual lo intentaste
1900. P: no quede como que no hice nada
1901. T: era importante para ti intentarlo
1902. P: sipos, era para mí importante, pero no como él quería. Esa es la diferencia,  
pero lo puse ahí aunque no lo merezca
1903. T: jjajajajaja aunque no sé si lo merece todavía jajajaja
1904. P: claro, pero igual
1905. T: a ellos tres pusiste en las raíces y en tus lugares favoritos, aquí pusiste  
algunos, pero cuéntame tú

1906. P: puse mí pieza, pero de la casa de mi mamá jajaja
1907. T: yaaa... jajajaja
1908. P: no cualquier pieza
1909. T: ¿cómo es tú pieza en la casa de tu mamá?
1910. P: bueno más que...es un lugar tranquilo, no importa que deje algo sucio dos horas o tres horas
1911. T: bacán
1912. P: un lugar que da tranquilidad
1913. T: como un relajo, una tranquilidad
1914. P: sí, eso es. ¿qué más puse?
1915. T: escenario
1916. P: ¡aaah escenario!
1917. T: pero pusiste algo arriba, aaaah pieza mamá
1918. P: escenario porque uno es artista jajaja
1919. T: ¿pero qué te gusta del escenario? ¿qué es lo que más te gusta de estar ahí?
1920. P: la fantasía, lo que uno se olvida de la, de la, de lo real... de lo que es estar acá ahora, ¿cachay? Es como estar en un mundo de
1921. T: por lo real
1922. P: claro, acá lo real, es como un ácido
1923. T: ¿cómo qué?
1924. P: nunca he consumido acido, pero el escenario es como otra cosa, como otra dimensión, el escenario estar tocando es como una fantasía. Así lo veo yo y también me relaja y también me lleva a otro lado
1925. T: ya, pero esa fantasía tiene algo como...
1926. P: como placentera... eso me imagino estar tocando
1927. T: no sé si te entiendo bien, es como el mundo de la fama el mundo de la fantasía
1928. P: sí, aunque no soy tan famosa... eeh no sé, de repente
1929. T: jajajaja
1930. P: a veces, a veces... pero es como un mundo mío, como estar con la batería
1931. T: pero ahí es otra cosa porque es un mundo tuyo, como más privado parece
1932. P: sí, sí, si también... es como de los dos un poco

1933. T: yaa...
1934. P: también con los demás, porque también uno es distinto con alguien, no sé po` a veces no soy amiga de las personas que toco, pero en el escenario que es una fantasía porque nos convertimos en partners
1935. T: totalmente
1936. P: claro, entonces no sé... se acercan con la guitarra ¿cachay? y lo otro es otra comunicación
1937. T: claro que si
1938. P: entonces eso me agrada, son lugares que me (palabra inaudible 15:55)
1939. T: (frase inaudible 15:58) me dijiste que te hacen sentir tranquila, relajada también
1940. P: Sipos, por lo mismo que me olvido de esta vida
1941. T: se olvida del resto
1942. P: sí
1943. T: pusiste la casa propia
1944. P: ¡aaaah! que me gustaría estar en una casa propia, no sé porque puse...
1945. T: pero es un lugar que tú te imaginas y crees que
1946. P: sí, yo creo que es porque ahora ando pa' allá y pa' todos lados. Historias nuevas que no te he contado jaja... aun
1947. T: me las vas a contar, seguramente
1948. P: sí, acá va la naturaleza porque me gusta los lugares verdes, el mar y... por eso. Me gusta manejar por eso puse esto ahí y amigos donde me puedo reír
1949. T: aaaaaah... son los lugares; amigos donde me puedo reír
1950. P: jajajajaja sí, amigos donde puedo tirar la talla de repente
1951. T: ah! y ¿esos lugares que te entregan? ¿por qué te gustan tanto la naturaleza? ¿por qué lo elegiste?
1952. P: también la tranquilidad
1953. T: también la tranquilidad, es como que tú
1954. P: ando buscando algo tranquilo, últimamente sí, por eso estoy con mi mamá ahora jaja
1955. T: estás viviendo con tu mamá. ¿hace cuánto?

1956. P: sí, un 80%. Hace una semana
1957. T: ¿cómo ha sido? ¿qué te hizo decidir eso?
1958. P: eeeeh... bueno yo ya, no sé si te había contado eso, pero estaba agotada en la casa de mi (inaudible )
1959. T: lo recuerdo, de hecho en el audio anterior salía.
1960. P: pele a mí, pele a mí suegra parece jajaj
1961. T: un poquito jajaj pero tú cachay que esas partes las corto jajaja
1962. P: siiiii, pero ya no las corti
1963. T: (toce) jajaja, pele no más, hable todo lo que quiera
1964. P:nooo se molestó por un plato... no sé si te conté la historia
1965. T: no me contaste que se había molestado, la que me alcanzaste a contar la vez pasada fue que habían salido con el Sebastián
1966. P: aaaah
1967. T: y no había tenido buena recepción para cuidar a la Estrellas
1968. P: sí, eso
1969. T: y que había sido fome, muy fome eso
1970. P: claro... y el otro día fue que había quedado esa taza así no más, nada más que eso
1971. T: mmm
1972. P: y se molestó con el Sebastián, el Sebastián le dijo que no porque tenía que ir a trabajar y la Celeste porque no hace las cosas, y la Celeste no estaba porque yo me había venido para acá
1973. T: yaaa...
1974. P: fue ese día ese mismo día, yo me vine para acá y después de acá me fui donde mi mamá, me quede allá
1975. T: ¡me acuerdo que te querías quedar allá! Me acuerdo de eso.
1976. P: y me fui pa' allá, y no regrese y cuando regrese, fue el día domingo y ahí el Sebastián me cuenta esta situación, que me dijo hartas cosas también. No me dio el detalle
1977. T: yaa...
1978. P: me complique yo y ahí decido irme

1979. T: demás, ¿te fuiste con él?
1980. P: no, yo sola. Él se quedó en la casa, pero estamos bien igual
1981. T: pero a él le pareció bien, parece
1982. P: en un momento triste por no estar con nosotras, pero no de enojado, pero ahora esta como bien.
1983. T: o sea, el reacciona desde; pucha me encantaría, pero no se molestó por tu decisión
1984. P: no, no...no porque me dice sí
1985. T:dedito para arriba, dos dedito para arriba
1986. P: sii... jaja
1987. T: te dio el corazoncito de me encanta
1988. P: sí, él me dijo de que sí... es más lindo
1989. T: (jajaja) momento de amor
1990. P: sí, hoy día momento de amor. Hoy día me vino a dejar entonces es que ha cambiado él harto, está más flexible con hartas cosas
1991. T: justo la primera frase empieza: ¡oye que fantástico!
1992. P: sí, sí... entonces ahora me decía que él me conocía en mi libertad, me conoció así y asa, entonces como que no me puede pedir que
1993. T: no puedo creer que te haya dicho eso.
1994. P: mmm
1995. T: ¿qué paso para que dijera eso?
1996. P: que a él le gusta que yo sea autónoma y todas esas cosas. Entonces que yo esté en mi casa es como parte de lo que más puedo hacer porque ya no puedo estar sola, viviendo sola todavía, pero es parte de lo que puedo
1997. T: de los movimientos que puedes hacer
1998. P: igual me dijo que le he dado harto ¿cachay?, el hecho que me haya quedado en su casa, me haya quedado embarazada que tenga a la Estrellas y todo, como que frente a yo que siempre he sido bien libre
1999. T: él siente también que esto lo has hecho por él
2000. P: claro po', o sea, claro he dado harto también por estar
2001. T: ¿qué te paso cuando lo escuchaste?

2002. P: bien pos
2003. T: ¿qué te paso? Así pos así como que sentiste po’
2004. P: jajajaja... sí, así feliz ...ajajaja
2005. T: jajajaja
2006. P: no bien
2007. T: me imagino que fue así como ¡me entiende este gallo! ¡me conoce!
2008. P: sí, me entendió, o sea, él igual siempre me trata de entender, pero que como últimamente hemos tenido algunos roces
2009. T: yaaa...
2010. P: por lo mismo porque yo estando en su casa también me siento incomoda todo el rato y cuando uno está incomodo anda estresado todo el rato
2011. T: por supuesto
2012. P: como incomodo todo el rato, él también con demasiada pega y no nos vemos mucho y lo poco rato que nos vemos, nos acostamos a dormir ¿cachay? Y no...bueno yo todavía estoy ahí que no puedo jaja entonces él también me ha dicho que también le jode la psiquis
2013. T: obvio po`
2014. P: entonces... todavía no puedo jajaj
2015. T: jajaja todavía no puedo
2016. P: no puedo, no puedo y ¡oooh! batalla
2017. T: y... ¿lo volvieron a intentar?
2018. P: no todavía porque no hemos tenido tiempo tampoco
2019. T: ya
2020. P: porque los fines de semana
2021. T: pero... y tú ¿cómo te sientes? por ejemplo: al caminar
2022. P: ayer casi se me caía el útero, ese dolor sentía ayer
2023. T: ¡oooooh!
2024. P: porque la Estrellas está muy grande y pesa
2025. T: ¿Sales con ella?
2026. P: sola y en brazos, o sea, con mitei o mitai pero que con esa cuestión no sirve de na` sino te lo poni bien, yo me lo puse no muy bien.

2027. T: muy bien jajaja
2028. P: no muy bien... entonces me sentía como que se me iba a salir ella y el útero ¿cachay? jajaja
2029. T: no sabías quien era jajajaja
2030. P: claro po`, así... no fue una experiencia religiosa
2031. T: nooo
2032. P: así que después de eso... eem... me dolía mucho, entonces tampoco lo he intentado
2033. T: claro po`
2034. P: de hecho entre paréntesis, tengo la matrona a las siete y media. Entonces se aquí a valpo, o sea de aquí
2035. T: a Viña
2036. P: de aquí a Viña a nueve norte hay medios tacos, me voy tener queirme
2037. T: claro
2038. P: por qué esto es hasta las siete ¿cierto?
2039. T: sí, pero tu dime
2040. P: me puedo ir veinte para las 7
2041. T: ya, perfecto
2042. P: la hago demás
2043. T: ¡sí!
2044. P: demás llego en 45 minutos a Viña, entre paréntesis jajaja. Eso po`, entonces hoy día me va a poner el Diu
2045. T: ¡ya, sí!
2046. P: Para no tener más Estrellass jajaja
2047. T: jjajajaa Estrellita, después venia la Estrellita
2048. P: Siii Estrellita... no quiero, no quiero más... entonces esta cuestión dura como cuatro años
2049. T: si algo así, eso he escuchado. Entonces igual has estado con dolores físicos, ¿cómo por el peso de la Estrellas?
2050. P: sí y también porque como te contaba la casa de allá era muy grande
2051. T: y tenías que...

2052. P: muchas escalas y el también entiende esa parte. Dice que claramente la casa de mi mamá
2053. T: es mucho más cómoda pa` ti po`
2054. P: ¡es practica!
2055. T: ¿cómo ha sido esto de estar una semana donde tú mamá en la casa, en la pieza que te gusta? ¿Dónde puedes dejar una taza por tres horas?
2056. P: sí, eso era lo que decía... ¡bueno! si mi mamá me reta por deje sucio, es mi mamá. Da lo mismo, ¿cachay?
2057. T: ¡Claaaro! además que conocías esos retos
2058. P: claro
2059. T: ya sabes cómo manejarlos
2060. P: claro, es que a mí me pasa lo mismo me dijo, si mi mamá me dice algo me da lo mismo. Yo peleo con ella le digo sus cosas y ya
2061. T: ¡claro!
2062. P: pero distinto es que me los diga a mí o que... yo le puedo decir que me molesta a ella, pero ¿cómo lo va a tomar?
2063. T: mmm
2064. P: lo va a tomar mal y ¿para qué dañar una relación?
2065. T: ¡claro! Que ha sido tan buena también.
2066. P: claro, que ha sido tan buena... igual ella esta extrañad que yo ya no estoy allá, yo no le digo que me fui o que estoy allá o acá
2067. T: por el momento no sabe
2068. P: no, no sabe, o sea, se da cuenta obviamente
2069. T: ¡claro!
2070. P: que no llego, pero se ha cuestionado, pero para ella como es vieja... aaah terminaron... aaah están mal o algo paso
2071. T: no preguntan
2072. P: no, no pregunta. Así que eso...
2073. T: eso es con los lugares
2074. P: sipos
2075. T: si porque también ha sido un cambio

2076. P: siiii
2077. T: ¿es sido un cambio bueno?
2078. P: siiiii porque el Sebastián esta como apoyando también. Dice que también le gusta ir a verme
2079. T: ¡ah ya!
2080. P: se siente tranquilo, es que aparte con mi mamá es más relajado
2081. T: ¡claro!
2082. P: puede hasta fumar en la casa
2083. T: jajaja
2084. P: jajajaja mi mamá fuma con él
2085. T: ¡ya! ajaja
2086. P: entonces como que
2087. T: ¡comparten!
2088. P: comparten, le tira tallas mi mamá todo el rato. Entonces se llevan bien, así que también a él le gusta ir a la casa
2089. T: le ha hecho bien a él también, ha sido agradable para él
2090. P: siiii
2091. T: (risas de niños) alguien lo está pasando chancho al lado
2092. P: siiii, niños (risas de niños)
2093. T: En el tronco, ahí venían como los saberes. Ahí pusiste la música
2094. P: sí
2095. T: la música, la batería, la psicología y pusiste ser mamá
2096. P: ser mamá, ¿Cómo es eso? ¡Cuéntame!
2097. T: que la... ¿qué puse?... ¡ah! la música, bueno la música... claro, ¿ahí decía los saberes era?
2098. T: ¡Sí!, las habilidades también.
2099. P: claro, lo que soy. Lo que me identifica también po`. La música más que cualquier otra cosa, es algo que siempre lo estoy haciendo
2100. T: mmm
2101. P: así... ayer fui a ensayar, ¿cachay? Anoche fui y deje a la Estrellas, ando corriendo para todos laos, pero lo hago igual.

2102. T: (frase inaudible)
2103. P: pero lo hago igual, igual la hago ¿cachay? Entonces la música ha sido algo importante, de años po` ...desde que partí, antes cuando era bebé, no era bebe
2104. T: jajaja
2105. P: jajaj estaba pensando en la Estrellas
2106. T: jajajaj
2107. P: cuando era niña, más pequeña, yo tocaba, o sea, cantaba en un coro y tocaba la flauta. Entonces igual siempre estaba metida en el área musical y artística, entonces es algo que me ha acompañado toda la vida
2108. T: ha sido un acompañante
2109. P: ha sido como una medicina a las peleas de mis papás, a las constantes separaciones como que la música a mí me ha salvado de situaciones...creo yo... eeem no sé
2110. T: ¡qué bonito igual!
2111. P: jajaja
2112. T: ¿lo habías pensado antes así? ¿Lo habías dicho de esa forma, cómo una medicina?
2113. P: ¡ah no!
2114. T: bonito, me gusta.
2115. P: no sé de donde salí yo tan poética
2116. T: ¡ah! Jajaja ... ¿cuándo te salen así, te pones a reír?
2117. P: na` la embarro altiro jajaj
2118. T: ¡nooo! jajaja
2119. P: pero eso es como la música po`
2120. T: como una medicina, al final. A lo largo de tu historia... es como...
2121. P: sí, así. Es cierto, de hecho en distintas áreas de la vida que he pasado con la música, buenas y malas.
2122. T: un niño que atendí hace una semana, me decía algo parecido. Me dijo algo tan bonito, yo siempre ando repartiendo frases que encuentro bonitas por si acaso.
2123. P: jajaja

2124. T: me decía que él, odia su pega, una pega como el forro. La primera vez que se compra algo; se compra un micrófono para grabar, él hace hip hop con reggae
2125. P: ¡ah ya!
2126. T: y me decía, porqué sé que si dejo mi trabajo, esas cosas que él se compró van a ser mis grandes amigos
2127. P: ya
2128. T: entonces me sonaba a esto que me decías tú, como quien te había acompañado
2129. P: siiii
2130. T: en situaciones súper difíciles
2131. P: ¡si pos! ¡Oh caleta! la música pos ‘en todas ha estado. En las alegrías.
2132. T: mmm
2133. P: ¡en todas!
2134. T: mmm
2135. P: es como la vida misma, no sé... la música es como una vida paralela, no sé
2136. T: mmm
2137. P: de expresar lo, pero es algo importante y por lo mismo que es importante deje de estudiarla ¿cachay? Porque estudiándola es como... es como otro concepto, entonces mejor... la cuida mucho
2138. T: ... de verdad que eso lo comparto harto contigo, creo que es distinto cuando empieza a pasar por la cabeza... es cómo eso ¿cierto?
2139. P: sí, si entonces...eso... como la cuida tanto la deje ahí para que no me dejara de gustar o me saturara
2140. T: la cuidaste del estudio para que se mantuviera en algo como...
2141. P: no sé, algo tan importante y ten valioso
2142. T: como ya ha sido
2143. P: sí, es como...no sé si es así...
2144. T: dilo...
2145. P: cuando se casan ¿cachay? Cuando dicen ese... cuando se casan viste que se embarran las relaciones.
2146. T: ¡aaaaah ya! ... ¡ok!

2147. P: una cosa así
2148. T: entiendo
2149. P: no cuando se van a vivir juntos sino que cuando se casan. Es como una carga invisible, pero pasa.
2150. T: y eso es lo que te pasa con la teoría o con eso de ponerte a estudiarlo
2151. P: sí
2152. T: ¡sí, lo entiendo!... creo que además lo comparto, que quieres que te diga
2153. P: jajajaaj si
2154. T: ¿la psicología como es que aparece ahí estos saberes?
2155. P: la psicología porque me ha ayudado a ser también a tomar decisiones. Aaah querer... anhelar siempre esta libertad, pero la psicología también me ayudo a tomar la decisión de ser libre ¿cachay? Esto sí, esto no. ¡Eeeh! a tener como mi cabeza, a pesar de que a veces es bien loca, pero con muchas cosas porque uno cuando
2156. T: mmm
2157. P: ... como que siempre es muy racional, no sé tiendes a ser así o a pensarlo todo
2158. T: mmm
2159. P: el (nombre inaudible) me dice que soy así, el (nombre inaudible) que no fluyo mucho porque estoy pensando todo el rato las cosas... Sí
2160. T: jajaja
2161. P: sí, tiene razón
2162. T: jajaja
2163. P: entonces por eso la psicología me ha ayudado como a ordenarme ¿cachay? Y a la vez a ser libre, creo yo... porque ya no me cuestiono tanto lo de la religión o todas esas cosas
2164. T: o sea, te facilito estos espacios que antes eran más rígidos, te permitió como abrir más esos espacios
2165. P: claro, (palabra inaudible 28:56) como a sacarme esos fantasmas también, religiosos; que te vas a ir al infierno, no sé eso
2166. T: mmm

2167. P: no sé, eso. Una cosa es la fe y la otra es la vida misma, a veces la vida Cristiana era muy esclava ¿cachay?
2168. T: tú hiciste como una diferencia, una cosa es creer y otra esta como practica
2169. P: claro
2170. T: practica que son como
2171. P: muy dictatoras
2172. T: tu usabas hoy esa palabra que son muy autoritarias
2173. P: claro, eso no lo quería para mí. Antes nunca...
2174. T: la psicología te ayudo a distanciarte de esas ideas que tenían como más
2175. P: claro a leer, en psicología se lee harto entonces
2176. T: ¡claro!
2177. P: uno va teniendo varios puntos de vistas, paradigmas jajaja
2178. T: jajaja
2179. P: entonces como que ahí... uno va ordenándose también po` ¿cachay? Aunque al final de mi carrera termine con una visión más integral
2180. T: mmm
2181. P: que la que tenía antes de la misma psicología entonces... eemm... por eso que es importante la psicología, creo yo... o de los saberes que... también me ha ayudado a vivir el día a día también po`, si igual es como una medicina; para poder relacionarte con otros
2182. T: mmm
2183. P: al ver a otro, es que las analices sino que uno las relaciones que tienes vas cachando también otras cosas po`
2184. T: mmm
2185. P: no sé... algo así veo
2186. T: eso también es lo que te paso a ti porque a otras personas puede que no les haya pasado
2187. P: sí
2188. T: esto lo viviste tú, que te trajo toda esa emoción nueva
2189. P: claro
2190. T: y esto ...

2191. P: no es para salvar mi vida, no estudie psicología para eso
2192. T: jajajaja
2193. P: ¡no!
2194. T: ¡qué tiene! A la psicología le da lo mismo, ¡no importa!
2195. P: claro, no es mi caso
2196. T: no es tú caso
2197. P: no, es porque me llamaba la atención. (palabra inaudible) que yo estudiaba educación
2198. T: ¡ya!
2199. P: Entonces mi segundo año de educación tenía psicología y me encantaba
2200. T: ¡ya!
2201. P: y entonces pensé en estudiar psicología cuando estaba en tercero medio
2202. T: ¡ya!
2203. P: pero en una iglesia que yo iba, pero como... que no les gustó la idea que yo estudiara psicología, entonces en ese momento todavía era más esclava y acepte
2204. T: jajaja es que me dio risa como lo dijiste, no es que sea chistoso el tema, no es eso tú ya sabes.
2205. P: sí, pero igual es chistoso ajaja
2206. T: jajaja ¿eras más esclava?, eso me dio risa.
2207. P: sí, era media esclava. Era esclava del señor
2208. T: lo bueno es que ya te diste permiso a hacerlo
2209. P: sí, me di todos los permisos de la vida
2210. T: jajajajaja
2211. P: como me decía mi abuelita: tu haz hecho todo lo que has querido
2212. T: ¿eso te decía tu abuelita?
2213. P: sí, si... es verdad para que lo voy a cuestionar
2214. T: para que lo voy a negar
2215. P: claro, lo pase bien, no hay problema
2216. T: y... ¿esto de ser mamá?
2217. P: estoy en eso, estoy en el proceso... pero lo poco que sé de estos dos meses es como saber algo nuevo

2218. T: ¡claro que sí!
2219. P: y que mamá, voy hacer siempre mamá
2220. T: ¡claro que sí!
2221. P: ¿cachay? Entonces es como algo que
2222. T: como saber que algo está apareciendo que lo estás como integrando también
2223. P: si pos` que estas todo el día con una guagua también, hablándole a una guagua jajaj
2224. T: jajajaja
2225. P: ... se ríe, uno le habla en chiquitito jajaaj
2226. T: jjajaja
2227. P: entonces uno no se veía así hace unos meses o un año
2228. T: ¡claro!
2229. P: Entonces por eso
2230. T: le hablo chiquitito (ríe), pero Celeste me da risa hasta pena
2231. P: pero es como un saber
2232. T: ¡claro que sí! Después venían en las ramas... emm... como tus proyectos
2233. P: ¡lo que quiero!
2234. T: ¡lo que quieres!
2235. P: así lo entendí yo
2236. T: Claro, si uno puede cambiar las preguntas, no hay problemas
2237. P: sí, mira lo que puse... trabajar y ejercer la psicología
2238. T: ¿a dónde esta eso?
2239. P: Ahí, porque todavía no he trabajado
2240. T: ¡ya!
2241. P: he hecho cosas, pero sin lucas
2242. T: ya
2243. P: ¡y ahora necesito plata!
2244. T: mmm
2245. P: entonces por un lado quiero ejercer porque me gusta también y quiero hacerlo
2246. T: mmm
2247. P: tenía que venir a la revisión técnica primero jaja

2248. T: jajajaj
2249. P: pa' pasar po'
2250. T: (palabras inaudibles 33:00) tu jjajaj
2251. P: claro, contra transferencia y distintas cosas
2252. T: jajajajaja
2253. P: siiiii, jajaja... entonces mejor vine pa' estar un poco más equilibra' y eso...  
eso puse
2254. T: eso pusiste de tu...
2255. P: estudie reflexología, me gusta
2256. T: ¡aaah ya! Te gusta ese tema
2257. P: sí, también me gusta... para complementar algunas terapias locas
2258. T: ya
2259. P: me gusta... tener un lugar estable y propio para vivir, lo mismo de
2260. T: claro, lo pusiste acá...mmm... eso pusiste
2261. P: como que están mis anhelos, estar en algún lugar. He ido por etapas po`
2262. T: en cualquier parte
2263. P: así pos', pero estar
2264. T: ¡estar!
2265. P: primero estaba donde mi suegros
2266. T: ¡claro!
2267. P: y ahora ya vine donde mi mamá, que ya voy poco, pero como que retomando  
mi libertad ¿cachay? de ahí a poquito... tengo que bajar los toc. Los niveles de  
ansiedad generalizada jajaja
2268. T: jajajaj
2269. P: noo, de ansiedad. Mi ansiedad con estar sola ¿cachay?
2270. T: ¿cómo?
2271. P: o sea, de estar en una casa propia
2272. T: ¡ya!
2273. P: no sé po'... que sean mis cosas
2274. T: mmm

2275. P: no sé po' sea tu espacio no hay como el espacio propio... más que yo ya viví sola ya, ya viví...
2276. T: ¡claro po'!
2277. P: vengo ya, me fui de la casa hace harto tiempo... entonces mi mama ahora vive sola entonces por eso vivo con ella
2278. T: mmm
2279. P: si estuviera mi papá no sería historia, estaría por ahí con Juan Pablo quizás todavía le hubiese perdonado todo ajaja
2280. T: jajajajaja
2281. P: si, todavía estaría ahí, por eso... tener un lugar donde hacer, ni yo me entiendo haber... tener un lugar para hacer terapia
2282. T: ¡aah ya!
2283. P: tienes que ver con esto
2284. T: Tiene que ver con esto de acá...buscar un
2285. P: claro
2286. T: como ejercer y tener un espacio para hacerlo
2287. P: ¡algo así! Jajajaaj un espacio así
2288. T: ¡fantástico!
2289. P: tener un espacio así, pero tener un lugar
2290. T: físico...
2291. P: después... mira de los frutos
2292. T: ¡Ah!
2293. P: aah, yo paso así barsamente jajajaj
2294. T: jajajaj Ah, pero veamos las hojas, faltan las personas
2295. P: las personas. Mamá, Estrellas y Sebastián
2296. T: ¡ya!
2297. P: mi Familia
2298. T: tu familia
2299. P: sí
2300. T: ¡Justo y preciso!
2301. P: Sí, na más

2302. T: pa que más
2303. P: sí, nada más
2304. T: (palabra inaudible)
2305. P: sí, no... así nada más, eso
2306. T: ¡ya!
2307. P: no sé qué más decir de ellos que no dicho
2308. T: claro, hemos hablado
2309. P: de ellos
2310. T: de ellos
2311. P: pero son importantes
2312. T: mmm
2313. P: de lo otro... no sé qué era... la preguntas
2314. T: los frutos era...
2315. P: ¡ah! las personas que quiero y que creo que me quieren
2316. T: Esas eran las hojas, pero pueden aparecer en los frutos. No importa.
2317. P: y las otras personas que tenía que poner aquí
2318. T: ¡Sí!
2319. P: también... ¡ah sí!... ¡ah ya!...las personas como que... es que ellas dos son mis amigas. La Maricarmen
2320. T: ¡ya! La Maricarmen
2321. P: y la Fran Fuentes
2322. T: ¡ya!
2323. P: La Maricarmen es la esposa del hermano del Juan Pablo, ahí la conocí
2324. T: ¡Ya!
2325. P: Y a la Fran la conocí porque el pololo de ella que ya no están juntos, pero en ese momento era el mejor amigo de Juan Pablo
2326. T: ¡ya!
2327. P: o sea, por Juan Pablo conocí a todas estas personas ¿cachay? Entonces también ellas son mis terapeutas, ella me dio en un momento flores de bag...ella me da flores de bag
2328. T: jijijiji

2329. P: Ella es mi reikista también
2330. T: ¡ya!
2331. P: y también como que ellas dos son mis amigas, medias brujas buenas
2332. T: ¡Ah!
2333. P: pero son como mis amigas así
2334. T: son como cercanas
2335. P: sí, pero no las veo mucho. A la Fran la he visto más
2336. T: ¡ya!
2337. P: ella vive en Machalí, entonces no la puedo ver mucho a la Maricarmen. A parte ella es mayor que yo, ella ya tiene su vida tiene 47 años, pero es muy joven. Se ve muy lola además
2338. T: ¡ya!
2339. P: y la Fran, pucha la Fran es mi amiga... como que la fui adquiriendo en el tiempo, así como queriendo, o sea, siempre me cayó bien pero nunca habíamos sido cercana
2340. T: mmm
2341. P: hasta que en un momento ella empezó a ser mi terapeuta de reiki y de flores de bag y de no sé cómo se llama
2342. T: ¡ah sí! Como de unas semillas
2343. P: sí, en un momento... cuando yo pololeaba con Juan Pablo me hacia todas las terapias jjajaj
2344. T: jajajaj ¡entrega! Haga lo que quiera
2345. P: claro, así...necesitaba
2346. T: ¡ya!
2347. P: entonces necesitaba, pero ahí la conocí, así que bacán
2348. T: ¡ya!
2349. P: y puse a la Janis porque la Janis siempre me llama. La Janis es como una persona que a pesar que somos tan distintas
2350. T: ¡ya!
2351. P: es que la Janis es como princesita... no sé po' ...
2352. T: ¿Si?

2353. P: como otra vola po`... ay que con su marido y su hijo... no sé muy Disney, digo yo
2354. T: ¿muy qué?
2355. P: muy Disney, entonces... de hecho ella subió una foto de Disney cuando estaba embarazada, o sea, confirme mi hipótesis
2356. T: ¡tú hipótesis de trabajo!
2357. P: ¡sí!
2358. T: pero es alguien que esta como preocupado, que te llama...
2359. P: sí, la Janis es siempre una persona que esta... que me llama... que me quiere también. Es que siempre ha está ahí, no pensé nunca que iba a estar tanto la Janis, pero siempre ha estado
2360. T: pero ha estado fielmente
2361. P: Sí, por años... como buena bajista jiji
2362. T: jajajaja ¿por qué?
2363. P: Bajista baterista
2364. T: ¡Ah, claro!
2365. P: ahí hay como una fusión...
2366. T: ¡Una fusión!
2367. P: con el guitarrita siempre termina mal
2368. T: ¿siempre?
2369. P: no, no siempre. Nos queremos, pero siempre ahí hay algo, siempre me pasa con el guitarrista... los amo, pero...
2370. T: jajajajaj
2371. P: ¡es que yo los amo!
2372. T: los amas, ahí esta
2373. P: siiii
2374. T: eliges mal (palabra inaudible) jajajaja
2375. P: sí y ahí queda la cosa media extraña, no me quieren tanto
2376. T: jajajajaj
2377. P: los guitarritas nunca quieren al baterista, los usan no más
2378. T: ¡oooooh! Jajajajajajajaja

2379. P: entonces las Janis es como... es bajista, entonces me entiende como baterista, solo que ella es más músico
2380. T: ¡claro! Es como el puente
2381. P: leí por ahí cuando te dicen a los bajistas que tocan lindo la guitarra jajaj
2382. T: jajajajaja ¡sí!
2383. P: o que no se escuches
2384. T: siempre pasa
2385. P: entonces, ahí hay un bullying parecido, la Janis es por eso
2386. T: me opongo a tú teoría de que los guitarristas ni quieren a los bateristas, eso lo tendremos que hablar en otro espacio jajaj
2387. P: jajajja
2388. T: ¡Fantástico! Me gusta...emmm...
2389. P: viste, esto era como lo que yo he dejado
2390. T: sí, hay una parte... eso son los frutos, lo que la vida te ha regalo a ti y los pájaros lo que tú les has regalado a otros
2391. P: ¡ah ya!
2392. T: puede que eso se haya enredado un poco, pero no hay problema. ¿lo que tú haz dejado?
2393. P: la libertad de mi madre
2394. T: ¡bien!
2395. P: eso lo hemos comentado antes
2396. T: ¡sí!
2397. P: creo que eso también
2398. T: ¡totalmente!
2399. P: es importante, ella también lo ve, o sea, no así, pero ella se siente mejor ahora ¿cachay? Esta pololeando, está más decidida. Entonces creo que la veo cada vez mejor. ahora que vivo con ella de nuevo también... eh de nuevo
2400. T: ¡claro!
2401. P: me he quedado muchas veces con ella en la vida jajaaj
2402. T: jajaja
2403. P: pero ahora ya es como de nuevo y con colita

2404. T: ¡con colita! jajajaja
2405. P: con colitaaaa, pero ella ama a la Estrellas... bien por esa parte po`. Acá la toma de decisiones; límites con el Sebastián, te acordái que te conté que era un poco merenguito
2406. T: ¿qué cosa?
2407. P: merenguito, emocional
2408. T: sí jijijiji
2409. P: como que (inaudible)
2410. T: jijiji (inaudible)
2411. P: entonces conmigo se puso más duro jijiji entonces ahora toma más decisiones, no se lo guío un poco en esas cosas
2412. T: mmm
2413. P: de su vida... y después puse...eeh... por los pacientes porque justamente cuando yo estaba haciendo esta cosa me escribió una pa´ una persona que yo le había hecho terapia hace mucho tiempo. la verdad que me escribió para pedirme un favor para su hijo.
2414. T: ¡ya!
2415. P: ¿cachay? Va a estudiar psicología. Entonces tiene que completar un test o algo así , o sea, un proyecto que tenía que hacer ... mmm... algo así . y la cosa es que ella me había dicho que yo lo había ayudado mucho como familia y bla bla bla
2416. T: mmm... ¡ya! Te aprovecho de contar lo que había sido para ellos
2417. P: ¡claro! Es que yo atendí primero a su hijo y después a ellos
2418. T: ¡ya!
2419. P: entonces... aparte ella venia de, o sea, se dio en las sesiones que el niño venia por bullying
2420. T: ¡ya!
2421. P: por parte del colegio, de personas adultas del colegio no de los niños. Entonces después de esto indagando, indagando como que le di el alta a él, pero siempre en observación... pero quise tratar a la mamá
2422. T: ¡ya!

2423. P: porque la raíz de la violencia y de aceptar todo eso estaba ahí porque la mamá había sido violentado muchas veces... entonces ahí volvió a surgir lo comente con el hijo mayor, que también le comente... qué el también era un caos y ahora el hijo mayor esta estudiando psicología
2424. T: ¡ya!
2425. P: entonces ahí me puse eso ahí. Me hizo sentido
2426. T: ¡por supuesto!
2427. P: entonces con otra familia que me han llamado
2428. T: como que te han dicho estos pacientes, oye como que (palabra inaudible)
2429. P: ¡claro! Me escriben, me quieren ir a ver y a la Estrellas ¿cachay?
2430. T: ¡imagínate!
2431. P: como por eso los puse ahí pos`
2432. T: ¡totalmente!
2433. P: y se fue a fue mi árbol
2434. T: y se fue mi árbol jajajaja... cuéntame cómo, me dijiste que no había sido tan fácil, como...
2435. P: sí, pensar en las personas
2436. T: ¿cómo?
2437. P: bueno. a mi mama, la Estrellas y el Sebastián fue como inmediato
2438. T: mmm
2439. P: y a las otras personas fue... ¡oh! ¿y ahora a quién pongo?, o sea, la Fran sí porque ha estado más presente últimamente
2440. T: mmm
2441. P: pero los demás han sido como, incluso tengo tantos conocidos , pero tan pocos amigos cercanos
2442. T: mmm
2443. P: entonces no sabía a quién poner... porque si fuera por conocidos no tendría
2444. T: lo habrías llenado, pero sabi que Celeste... este es un comentario que he escuchado hartas veces antes. Como que la gente tiene que hacer árbol y ponerse a pensar ... es como; oye y es una persona en realidad y como que se sienten mal, pero el resto es como gente

2445. P: es que uno también puede llegar a querer mucho
2446. T: ¡por supuesto!
2447. P: pero que quizás no te han marcado en cosas puntuales en la vida
2448. T: ¡Justamente!
2449. P: entonces por eso más que todo
2450. T: tal vez, incluso es más, el Francisco habría pasado en ese espacio
2451. P: ¡claro! Pero lo puse así porque no está en vida, es como pasado pero igual es súper presente.
2452. T: ¡claro que sí!
2453. P: pero no sé, igual hay gente ahora pienso que podría haber puesto, pero que le falta importancia para estar ahí... por eso me costo
2454. T: igual, eso te hace pensar en muchas cosas, me imagino... Como que te da como criterio podí elegir...mira, esta persona esta y esto es como más distante, como que uno va... organizando a su gente
2455. P: claro, claro... una selección y un orden
2456. T: mmm
2457. P: me imaginaba tales personas allá otras acá... como que en el mundo de la música conozco a harta gente, pero
2458. T: ¡me imagino que sí!
2459. P:pero no amigos, es como en el plano muy de la fantasía también... juntarse a tocar
2460. T: ¡claro!
2461. P: pasarlo bien, pero reservo tu vida privada.
2462. T: yaaa
2463. P: Eso me pasa con algunos no más, de echo me paso ayer cuando me junte con las chiquillas, no sabía que ellas se conocían desde el colegio... desde la básica imagínate
2464. T: ¡cacha!
2465. P:¡imagínate! Y yo llego como 6 años con ellas, yo no sabía ese dato ¿cachay?
2466. T: (palabra inaudible)

2467. P: es que yo pensé que se conocían de no sé... desde el 2008 no se pos, no tanto po` entonces yo dije ¡Oh que cuatico! Entonces yo como que tampoco me doy muchos con todos
2468. T: También seleccionas ahí a quien
2469. P: ¡claro! Hay gente con la que lo hago y gente con la que no lo hago , soy totalmente distinta... así como muy distante o bien observadora, no siempre estoy así como en la libertad o en la tranquilidad de conversar también me cuido mucho me protejo, me ha pasado eso
2470. T: o sea, de alguna manera este árbol representa también eso, como que tú has decidido cuidar tu vida privada y no compartirla con tanta gente
2471. P: ¡claro!
2472. T: no tanto, como para no tener gente porque al parecer tienes mucha gente con la que compartirlo
2473. P: mmm
2474. T: pero como que tu haz seleccionado, ¿parece?
2475. P: sí
2476. T: con quien sí, con quien no
2477. P: claro... sí, eso me pasa
2478. T: hay (palabra inaudible) haberlo hecho o a lo mejor, haberlo contado...habérmelo contado
2479. P: mmm
2480. T: ahora, no sé si está o este trabajo como actividad, te permitió conocer cosas tuyas que a lo mejor uno no se sienta todos los días a pensar...
2481. P: ¡claro!
2482. T: eem...algo que hubiera sido novedoso para ti
2483. P: Sobre todo las cosas que dejo yo a otros
2484. T: ¡ya!
2485. P: porque esa parte cuesta más que he hecho yo por los demás
2486. T: mmm
2487. P: que se yo, no sé po'... ¿Qué he hecho? jajaaj
2488. T: jajaja

2489. P: entonces como que ahí... me imagine esas tres cosas la verdad, no sé qué más he hecho... no sé, no sabría... ahí no me dio más
2490. T: sí, ahí como que a mí se me olvido tal vez... como que esa siempre es una parte difícil. También la del tronco, como que uno sabe cuáles son sus habilidades y eso como mucha veces a las personas les puede costar un poquito más verla, uno puede pedirles ayuda a otros
2491. P: mmm
2492. T: como... ¿oye que crees tú?, como opiniones.
2493. P: ¡ah claro!
2494. T: y eso Olvide decírtelo, así que perdona
2495. P: jajajaj
2496. T: entonces te lo deje más difícil
2497. P: ¡claro! Es que yo creo que esas tres igual... no sé...
2498. T: es que me imagino. Por ejemplo; como tu humor que tiene que haber sido como pa muchas personas... como tú me decías que para el Sebastián, le encanta. Entonces como tu humor ha hecho de ciertas situaciones un espacio súper entretenido ¿cachay? Como espacios como de...
2499. P: sí, de echo ahora venía... no sé... a mí se me ocurre tanta tontera por minuto de repente
2500. T: yaaa
2501. P: y no me doy cuenta... me decía que... y no sé, me nace no más... ser así. Me dice ¡Ya que chistosa! Y no sé... ya ni me acuerdo que le dije y le pareció tan chistoso... me vino a dejar aquí
2502. T: mmm
2503. P: entonces claro eso del humor, sipo` demás o lo Zen, me acuerdo que un amigo me escribió hace poco ... que... bueno era un amigo ... tú cachay jajaja
2504. T: jajaja
2505. P: unos amigos que tengo yo
2506. T: cosas que uno, no sabe bien donde esta

2507. P: ¡claro! Que en ese momento... en que todos estos amigos, me puse a pololear con el Sebastián, también el fue uno de los que no se enojó él... él estaba triste, no más
2508. T: no más, por lo menos
2509. P: pero... eem... no sé... de hecho fue como de los mimos como... no sé... mi primo es gay ¿cachay?... y a él le encanto jajaja
2510. T: jajajaja
2511. P: claro... y todo...el francisco que era mi amigo y todo, él es bien guapo la verdad. No hay nada que decir, pero él era más joven que yo
2512. T: yaa
2513. P: y a mí eso me choco un poquito... un poquito harto, entonces dije ¡noooo!... ¡no tan menor! ¿cachay? Dos o tres años, pero no por ser hombre, pero mentalmente son más chicos po`
2514. T: ¡claro!
2515. P: entonces... yo igual me acostumbre a andar con viejos también, entonces yo dije: chico igual como que no cachaba mucho... de nada... de la vida
2516. T: (ríe)
2517. P: por mas mino que fuera, el mino era realmente guapo... nunca pude nada con él... podría habérmelo con papas fritas, no... nada... me seguía... a veces estaba en mi casa abajo, me llamaba: estoy acá abajo... y yo: estoy en pijama no puedo salir , no puedo y me decía: no importa, si a mí no me importas como esti... mino perfecto y ¡no!... Y así, fuimos a varias partes juntos y no, no sé porque... nunca me gusto jaja nunca pude, nunca pude
2518. T: podrías enseñarle algo alguien jajajaj
2519. P: no, no... ahí podría haber puesto un (palabra inaudible) jajajaaj
2520. T: jajajajaja
2521. P: un privado, ahí atrás jajaja
2522. T: top secret
2523. P: ¡claro! En 3D... no mira, a mí... mira a mí cuando me dio un beso no me gusto... entonces yo dije: ¡no, no sabe!
2524. T: jajajaajaj

2525. P: Y no quiero enseñarle
2526. T: jajajaaj
2527. P: No estoy en esa etapa
2528. T: ¿no querías dejar ningún legado?
2529. P: no, igual le enseñe, pero no para mí... no como pa andar con él
2530. T: ¡ya!
2531. P: no, aparte pucha pobrecito, el venia súper caos él. El hacía yoga también, pero él era más elástico que yo, no sé...
2532. T: ¡ya!
2533. P: jajajaj yo no hacía nada, era un estropajo y él así estirado por allá... alto además, tengo una foto ahí jajaa
2534. T: jajajajjja
2535. P: te la muestro después jajaja
2536. T: jajajaj ¡yaaa! ¡bueno! ¡me tinca!
2537. P: es guapo él... entonces... pucha... eso me dijo el otro día...eso es lo que más me gusta de ti, que eres muy zen
2538. T: yaaaa... eso podría ser otra cosa
2539. P: apropósito... ese era el tema que estábamos hablando, yo me fui muy...
2540. T: ¿quieres anotarlo?
2541. P: ¿dónde iba esto? ¿en una palomita?
2542. T: sí
2543. P: así sí, Zen... sí, eso... eeem... que me dijo él y eso que él se fue a Alemania y anda viajando por el mundo ahora... y se fue a pololear allá, se encontró una polola y bueno obvio... la iba a encontrar rápido, pero creo que eso quería; quería pololear, quería alguien estable porque me acuerdo una vez que nos dimos un beso y todo, andábamos en la calle y me quería dar la mano po'... aaay pobre chiquitito, dije yo jaja
2544. T: jajaja
2545. P: cree que darse un beso es casarse jajajaj
2546. T: ¡claro!

2547. P: y pa' mi darse un beso es nada po' ... nada de hecho... y yo dije: chuta ya, se nos está enrollando el cabro y se enrolla hartito
2548. T: pero te alcanzo a decir eso... que lo zen
2549. P: sí, que le gustaba... a pesar de que yo estaba pololeando ya... y con guagua y todo
2550. T: Celeste y... disculpa que te interrumpa, pero por ejemplo en las cosas que me has contado, aparecen personas po' ... aparecen historias del escenario, como que se nota que te pregunta más ahí
2551. P: sí
2552. T: y como que se nota que ahí es donde más te pregunto, parece
2553. P: siiiii
2554. T: ¡perdón!
2555. P: no está bien... lo entiendo
2556. T: como aparecen estas... ¡que lo encuentro tan entretenido!... a parecen por ejemplo tocando, así como en la fantasía, pero también como en tu mundo privado. Aparecen estas... ¿cómo la llamo?... estos encuentros...
2557. P: mmm
2558. T:... como con amigos y con hombres... como tú ... como el espacio que tú... como esta historia con hombres no con uno
2559. P: mmm
2560. T: estoy pensando en historias como de: ¡aaah! conocí un amigo... no pero sí...
2561. P: mmm
2562. T: ¿cachay? como que es ese mundillo que una pudiera decir... como amoroso
2563. P: ¡aaaah!
2564. T: eem... y tengo la impresión que en la medida que hablamos de esas cosas, no sé si a ti te pasa... ¿que no aparece la inseguridad?
2565. P: mmm
2566. T: no sé si a ti te pasa
2567. P: mmm
2568. T: o tal vez si... y yo no la he visto porque eso también puede ser, por eso te pregunto

2569. P: ¡aaah ya!
2570. T: porque a mí me da la impresión de ver a una Celeste en el escenario súper satisfecha, si... incluso como que... esta es la parte que me gusto también... jajaj es todo porque me gusto a mí jajaja... bueno, te lo transparente... por lo menos
2571. P: jajajaja
2572. T: pero, incluso decides que: me gusta tanto esto que no necesito teoría, entonces esto que estoy haciendo me encanta y así como esta y así lo quiero dejar. Entonces... P: mmm
2573. T: ...además seleccionas como vivir en el escenario...
2574. P: yaa
2575. T: y parece que con los hombres también... es como... no es muy chiquitito, no tengo ganas de dar clases... por aquí vamos bien, pero todavía no quiero nada serio...
2576. P: mmm
2577. T: pero aquí mira compartimos tiempo juntos, pero no eres tú... y que cachay bien ¿cachay?
2578. P: sí
2579. T: y aquí, sí, ahí sí
2580. P: mmm
2581. T: entonces como que en eso yo te veo... como clara, entonces no sé pos` si en esos lugares entra o aparece esa seguridad que hemos estado hablando un poquito la semana anterior...
2582. P: si po` la semana... igual si pos`... lo que pasa es que con los otros, como no era nada estable ni nada. Era como lo novedoso no más ¿cachay?
2583. T: ¡ya!
2584. P: o... a pesar que con alguien estuve un buen rato, pero no era como siempre
2585. T: mmm
2586. P: o sea, no era como ... no era un... no era nada
2587. T: mmm

2588. P: era un amigo con derecho solamente, no habían enganches amorosos con ninguno
2589. T: mmm
2590. P: entonces cuando no hay eso, es todo el rato bacán po` ¿cachay? ... cuando ya estas con alguien estable, tení que cuidar eso, tení que hacer...
2591. T: ahí es donde aparece un poco...
2592. P: la inseguridad... sí
2593. T: ¿en esos otros momentos no había aparecido?
2594. P: no, no...eeeh... cuando estuve acá en valpo, no... cuando estuve sola aquí, no. Me potencie, me empecé a ver a mí misma también... y bueno, la inseguridad me vino cuando tuve a la Estrellas y quede... había quedado según yo: súper mórbida ja ... tampoco quede tanto, pero... ya no sé, me he ido recuperando con el tiempo hasta la fecha y eso también me ha animado ¿cachay?... pero yo creo que en ese lapsus que no sé... como que me vino la inseguridad
2595. T: mmm
2596. P: y con el Sebastián también, así como... porque antes con el Sebastián no, todo me daba lo mismo, cero inseguridad
2597. T: ¡ya!
2598. P: y ahora con el, si
2599. T: y... ¿por qué te imaginas que está apareciendo hoy día?
2600. P: eeeh... estuvo apareciendo yo creo porque no estoy segura en ningún lado, partiendo por eso... no tengo un lugar estable donde vivir
2601. T: ¡ok!
2602. P: antes estaba acá, sola.
2603. T: mmm
2604. P: Entonces eso ya es un peso ¡ya!... ya no vivo sola ¿cachay?
2605. T: ¡claro!
2606. P: eeeem, ya puedo... emmm... no sé, puedo estar sola ¿cachay?
2607. T: me imagino que eso tiene que ver... con lo económico y con algo emocional

2608. P: sí, entonces ahora es como un retroceso po' ... aunque no lo veo como un retroceso, pero es otra cosa
2609. T: es distinto...
2610. P: entonces es distinto... entonces, ahora estoy donde mi mamá antes estaba donde el Sebastián, pero me fui donde mi mamá porque creo que es mejor
2611. T: mmm
2612. P: también quiero pololear con el Sebastián, creo que no hemos pololeado mucho. No porque tengamos una hija tenemos que ir a vivir juntos al toque ¿cachay? ... o no sé, nos tenemos que casar o tenemos que... él ve a la Estrellas todos los días, de hecho ayer pasó. Venia chato de la pega, fue a darnos un beso a mí y a ella y se fue... se fue a dormir, pero pa él... es feliz haciendo ese camino
2613. T: yaaa
2614. P: no es algo que le pesé entonces
2615. T: sí, ahí lo que me dices...es como... como de que yo quiero pololear, no es necesario casarse todavía ni vivir juntos... como que me suena mucho a esa parte de la carta que decías no me urge ser la clásica...
2616. P: mmm
2617. T: es como que hubieses soltado algo y que hoy día pudieras decir: sabí que quiero vivir ahí... sabí que estoy más cómoda con mi mamá... sabí que no sé si quiero vivir todavía... como que quiero pololear un rato... como que me falta
2618. P: sí
2619. T: me faltó un poco de pololeo...
2620. P: mmm
2621. T: como si estuvieras muy clara en que esas son las... como si estuvieras mirando muy bien que es lo que estas necesitando hoy día
2622. P: sí, incluso el hecho de ir a vivir sola, no está muy lejano, o sea, si se me da la oportunidad yo me voy a ir ¿cachay? Con mi mamá estoy porque es el único donde puedo estar.
2623. T: ¡claro!
2624. P: y es como estar sola porque mi mamá trabaja todo el día. Mi mamá es (palabra inaudible)

2625. T: claro, es lo más cercano a estar sola
2626. P: ¡claro! es lo más cercano, igual está ahí de repente haciendo sus cosas de mamá po`
2627. T: ¡claro!
2628. P: perooo soportables, superado. Entonces como que yo a ella la guío mucho, es como mi amiga
2629. T: estoy súper pendiente para que no nos pasemos
2630. P: ¡ah! no estamos bien.
2631. T: no si estamos bien
2632. P: entonces ella es como alguien que me escucha, alguien que me pregunta que hacer en situaciones
2633. T: ¡ya!
2634. P: Entonces no es la mamá que uno dice: ¡ay la mamá! ¡Que paja!
2635. T: ya
2636. P: a veces no sé qué está ahí... Julia le digo, tiene momentos Julia, pero no tantos... y es lo más cercano... a lo que tú dices como mi libertad a estar en la casa
2637. T: y que la tomaste
2638. P: ¡claro!
2639. T: porque estabas donde Sebastián y se dio la opción de mayor libertad
2640. P: siiii
2641. T: y la tomaste altiro
2642. P: siiii, mi mamá feliz de recibirme en la casa...
2643. T: mmm
2644. P: aunque siempre me dice: no dejé muy solo al Sebastián y que puras weas
2645. T: mm
2646. P: yo creo igual porque ella también viene de otra época ¿cachay?
2647. T: ¡claro!
2648. P: donde la mujer tiene que estar con el hombre
2649. T: tiene que cuidarlo sino se va...

2650. P: sí, pero yo no tengo que ir a cuidar, o sea, si él hace algo vola de él no más, o sea, hasta acá llegamos, yo creo o espero, no sé, pero no lo voy a odiar ni nada... no es lo que quiero tampoco
2651. T: siii...en la vez pasada que nos vimos justo entramos como a dos temas en relación... no sé si incluso te lo pregunte como... no entiendo tan también que significa esto de reforzar la autoestima para ti
2652. P: sí
2653. T: ¿te acordáis? creo que te lo pregunte por ahí, pero al menos alcanzamos a conversar como dos partes. Que una parte es... algo de lo que tu hay estado preocupada por el tema de que paso físicamente
2654. P: mmm... sí
2655. T: como te has ido recuperando físicamente
2656. P: a mí yo creo que eso es lo que más me choca
2657. T: eso te iba a decir...
2658. P: más que el tema emocional a veces igual me urjo, pero es más por lo mismo. Como un círculo vicioso
2659. T: a ver... cuéntame...
2660. P: no ser... tan... permiso...
2661. T: yaaa jaja
2662. P: por no ser tan conversadora. A lo mejor es que yo me comparo estúpidamente porque la ex del pez, del Sebastián... era una mina con una personalidad así como brígida, no sé... como centro de mesa
2663. T: mmm
2664. P: ¿cachay? Como que todo el mundo estaba ahí, como muy teatral; buena actriz entonces tiene una personalidad muy...
2665. T: ¡pa` afuera!
2666. P: ¡sí, muy! Y yo no pos
2667. T: ¡claro!
2668. P: ¿cachy? ... yo no, la verdad no soy tan así. Puedo ser así, pero con mis cercanos cuando estoy en un ambiente
2669. T: confiable

2670. P: de confort ¿cachay? De mis zonas... eso me decía él a propósito de... yo le decía: ¿¡qué tiene de malo!?
2671. T: yaaa
2672. P: porque me dice que cuando estamos en un grupo, yo siempre me hago mi isla o no sé si la hago casi inconscientemente
2673. T: ¡claro!
2674. P: ¿cómo tú? obviamente no puedo conversar con todo el mundo ni opinar con todo el mundo ¿cachay? Entonces a veces solo converso con tres o cuatro personas o una a veces
2675. T: mmm
2676. P: que me llevo bien y que conversamos y que puedo estar toda la tarde o la noche o todo el rato con esa única persona. Entonces él me dice que yo hago muchas islas, eso me decía la otra vez. Yo después le dije yaaa... te escucho jajaja... pero después dije que malo tiene... que malo tiene ser así ¿cachay? Porque el Sebastián es muy eufórico entonces él está ahí... en el baby shower el ánimo la cuestión
- T: ¡ya!
- P: yo estaba en una esquina con dos amigas conversando piola. Me paraba para hacer los juegos
2677. T: Qué es lo más parecido a esto
2678. P: ¡claro!
2679. T: al ser zen, buscar los espacios de tranquilidad
2680. P: sii, entonces es más... aunque me dice que él es mucho más tímido y que ha aprendido a ser así por la pega porque él es profe, entonces tuvo que ser así... pero yo no po`, no soy profe entonces no estoy forzada a ser así. Yo le dije: no me urge entonces yo le digo si tú me quieres así bien
2681. T: ¿le dijiste eso?
2682. P: sí, y si no, bien también ajajaaj
2683. T: ¿qué te pasa al pensar que respondiste eso?

2684. P: ¡eeeh, bien! O sea, claro... claro... porque en otras relaciones quizás lo pensaba pero no lo decía ¿cachay? Como que ahora no temo como antes que temía a perder...estaba con Juan Pablo, después tuve una casa ¿cachay?
2685. T: ¡párate ahí! ¿escuchaste lo que dijiste?
2686. P: ¡sí! perder...
2687. T: dijiste: ya no le temo a perder
2688. P: ¡ah sí!
2689. T: por eso tal vez (toce) y como que vuelvo un poquito a lo mismo. Tal vez a mí no me representa tanto que aparezca la inseguridad
2690. P: mmm
2691. T: como que me cuesta verla
2692. P: mmm
2693. T: porque yo lo que veo y es lo que te he confesado todas las veces que me pasa. Te vi la semana pa...la otra vez que nos vimos, la anterior y tú llegaste como: no es que no estoy urgida no sé cómo (frase inaudible)
2694. P: mmm
2695. T: y ahora me deci: sabí que como que quiero pololear, sabí que como que no quiero esto... y yo así, cómo ¡hágalo!... jajaja
2696. P: jijiji
2697. T: ¡dale, estas listas!
2698. P:mmm
2699. T: A lo que me refiero es que lo que yo veo en cada una de las frases que me vas diciendo es como una claridad y que uno fácilmente podría ponerle una seguridad a eso
2700. P: mmm
2701. T: porque si tú me deci: si me queri, quiéreme así. Yo estoy súper clara de que esta es la forma que me gusta ser
2702. P: yo creo que a veces el entorno es tormentoso, de repente...
2703. T: ¿cómo es eso?
2704. P: el entorno por ejemplo: cuando estaba donde mis suegros era como que piensan ellos, igual me importaba el que dirán porque igual estaba ahí ¿cachay?

2705. T: claro que sí
2706. P: entonces como que ahí también entra eso... ser pareja, ser así... ser la dueña de casa. Como estar ahí todo el rato, como una visión media machista de las cosas. Entonces yo estoy bien lejos de eso po`...entonces estar donde mi vieja es como menos...
2707. T: ¡claro que sí!
2708. P: mucho menos, pero claro ahora no temo tanto a perder, pero... no sé... después de la muerte del Francisco, también he tenido un antes y un después en mis relaciones emocionales, emocionalmente ya como que... yo amo al Sebastián y todo eso, pero si un día ya no está conmigo ¡pucha, que lata! Pero ¿Qué voy hacer? A lo mejor me voy a sentir súper mal, las voy a llorar y todo, pero ya que tengo otra actitud
2709. T: ¡claro!
2710. P: ya no es como echarse a morir por que alguien no está ¿cachay? O echarse a morir por que no sé po` cualquier situación ya no es tan así... no sé si es porque estoy más fría
2711. T: mmm
2712. P: a veces igual como que me cuestiono, me siento muy fría... ¡aaah!... muy así como que ¡uuuuuh! no siento nada por esto, esta situación no me conmueve en algunas cosas ¿cachay?
2713. T: o sea, como que en el comentario que tú me haces yo veo ambas cosas porque me dices: la voy a pasar mal, lo voy a echar de menos , pero no voy a morir con eso
2714. P:mmm
2715. T: es como... si esto lo hubieras integrado de una manera como natural, es como esto va a pasar y como ya lo he vivido antes sé que lo puedo que puedo aguantarlo, no sé si va por ahí...
2716. P: mmm
2717. T: esa es la impresión que me da a mí, mientras te escucho
2718. P: sí, si pos ya lo he pasado otras veces... ya lo he pasado mal ¿cachay? Entonces ahora si lo vuelvo a pasar mal y...

2719. T: por supuesto
2720. P: pero no es algo que ya... como... ¡pucha! que lo vea todo oscuro
2721. T: mmm
2722. P: ya sé que se sale ¿cachay? Realmente se sale, realmente se siente bien y realmente...
2723. T: porque lo has hecho
2724. P: ¡claro! Ahora me siento con más herramientas para enfrentar ciertas cosas, o sea, para eso es la psicología porque me ha dado herramientas para vivir también
2725. T: mmm
2726. P: no es que me sienta así full preparada para enfrentar cualquier cosa, pero...
2727. T: parece que frente a una gama de cosas estas como... me acuerdo de la metáfora que usaste y que salía en la carta también, como quiero...
2728. P: ¡ah, la lluvia!
2729. T: sípos, quiero ponerme botas y un impermeable
2730. P: ¡claro!
2731. T: era como eso... como tener cosas para enfrentarse a la lluvia, en este caso.
2732. P: sípos, o algo así... entonces por eso más que todo... que te estaba diciendo...  
jaja...
2733. T: en realidad estábamos hablando de... jajaj tranquila
2734. P: jajajaj fue mucho
2735. T: Fue mucho texto, ok.
2736. P: sí, mucho
2737. T: En general, lo que te estaba expresando un poco yo, que a mí a lo mejor y tal vez no te entendido muy bien en esto. Como que a mí me ha costado ver ese... por ejemplo: cuando tú contabas la historia que estabas más chica, ahí lo entendía más, pero por ejemplo: ahora, en ti, la que está ahora aquí conmigo me cuesta mucho más ver la inseguridad po`
2738. P: mmm
2739. T: ¿cachay? Me cuesta ver que te acompañe. Lo que al contrario te he visto muy clara
2740. P: mmm

2741. T: de hecho, llegaste esta semana y dijiste: me fui donde mi mamá
2742. P: mmm
2743. T: ¿cachay? De decisiones muy claras... como que viste y vas ¿cachay?  
Entonces a mí me cuesta entender donde aparece
2744. P: mmm
2745. T: porque esa es también entiendo que es una de las cosas que me comentaste y que creías que todavía quedaban y lo que me estas... no sé cómo decirlo, pero en tu discurso, lo que yo veo es como bastante claridad en las cosas que queri po`
2746. P: mmm
2747. T: incluso ahora que me empezaste a contar lo del Sebastián, yo dije: aquí va a aparecer ¿cachay?
2748. P: mmm
2749. T: pero ahí también me deci: bueno y sí... me tendrá que querer como soy ¿cachay?
2750. P: mmm
2751. T: como que también aparece eso que... como decir que me preocupa un poco el resto... eeem... y es heavy... porque en la casa de él te tuviste que poner mucho más en el rol y ahí no me extraña que te hayas querido venir para acá
2752. P: mmm
2753. T: ¿cachay? Porque ahí estabas viviendo como ser mamá, como estar casados, la casa. Estabas en una estructura que te estaba mostrando cosas
2754. P: mmm
2755. T: y ahora tomas una decisión volviste a donde tu mamá y es como que se te ordenaron cosas
2756. P: ¡claro!
2757. T: y que creo tanto así que... tú le decís vamos a la casa mi mamá no te pone atao
2758. P: mmm
2759. T: y ahí... y parece que en esa casa, esto es especulación mía, tu dime si va por ahí... como si esa casa te hubiera permitido incluso pensar, oye sí... lo que yo

- quiero es pololear no quiero todavía esto otro, a lo mejor en un ratito más, pero por ahora pololeemos
2760. P: ¡claro!
2761. T: es como... no sé... incluso como... que hubieras estado más en ti misma
2762. P:mmm
2763. T: pero una cosa como que lo veo en espacio físico, no sé si es así, pero...
2764. P: no, si a mí me agrada que el Sebastián me vaya a ver y ando toda rancia, pero después me arreglo para verlo ¿cachay?
2765. T: ¡ya!
2766. P: no por satisfacerlo a él sino por un tema mío también
2767. T: que es como un pololeo
2768. P: claro, como pololear... bien adolescente jajja
2769. T: jjajaja
2770. P:entonces eso es lo que quiero un poco porque yo con el pololee cuatro meses
2771. T: nada po
2772. P: poco, es súper poco y después quede embarazada... y ya fue como otra cosa
2773. T: ¡claro que sí! Cambia todo
2774. P: cambia mucho quiero retomar eso... yo a él le mencione eso, el otro día se mandó un condoro porque le dije que quería salir con él y deje a la Estrellas con mi mamá y todo... y el no entendió mi mensaje y me dijo: se me chipoteo. Lo leí y no lo entendí e invito a la hija, salimos con la hija igual... y yo quería que ¡saliéramos solos! Entonces yo le dije pucha yo dejo a la Estrellas que tiene 2 meses y tú no podí dejar a la tuya que tiene 13 y soltarla jajajaja
2775. T: jajajajaja
2776. P: Te pasaste y yo le digo las cosas.
2777. T: te pasaste jaja
2778. P: Y mi mamá me decía no lo llami, no lo llami si esta un poco triste, molesta no lo llami todavía... no yo lo llamo... lo llame y le dije: sabí que juntémonos después... no salí, o sea igual salí, después él me iba ir a buscar.
2779. T: ¡ya!

2780. P: yo no estoy en condiciones de irte a buscar, voy a estar triste. Estaba a punto de llorar... entonces esperé y me fui sola
2781. T: ¡ya!
2782. P: tome una micro de hecho y fui, llegue al lugar que nos juntamos y ahí... lo recibí
2783. T: ahí lo recibí jajaja
2784. P: sí, porque además que el me escribió que se había equivocado él po'
2785. T: ¿cómo que entendió en que se había equivocado?
2786. P: sí, entonces de ahí yo me vine y ahí yo dije: y ahora sí que me (palabra inaudible 1:08:19)
2787. T: ¡ya!
2788. P: y también me decía que igual era rico echarse de menos ¿cachay?... también estuvimos hablando de eso
2789. T: o sea, el también ha estado armónicamente contigo en este, en esta como decisión; de que nos falta pololeo y deci chuta, sí echarnos de menos de vez en cuando
2790. P: sípos
2791. T: entonces como esta decisión los represento a los dos parece
2792. P: sí
2793. T: era algo que necesitabas tú y algo como que de alguna manera él estaba como también queriendo o echando de menos tal vez, así como que rico esos momentos donde uno dice ¡pucha!
2794. P: claro po' íbamos recién y después igual hubo un stress con la bebe po'
2795. T: mmm
2796. P: porque en un momento, yo igual adolorida... difícil, pero yo creo que ahí apareció mi inseguridad con que estaba allá más y porque también allá viví todo en la casa de mis suegros todo este proceso de que esta hinchada, de tener la guagua
2797. T: ¡entonces es súper simbólico el cambio!
2798. P: mmm
2799. T: de dejar un espacio e irse a otro espacio

2800. P: ¡claro! Y el espacio donde estoy ahora es más pequeño ¿cachay? pero es más funcional...eem... locomoción escasa...
2801. T: ¡ya!
2802. P:eem... no sé... hasta ciertos horarios... eem... no hay muchas cosas bacanes allá, así por decirlo... no sé así por decirlo tengo mis (palabra inaudible 1:09:45) todo... la casa del Sebastián es más gigante no sé tení de todo top
2803. T: mmm
2804. P: pero yo... no quiero eso. Quiero más... la casa de mi mamá es súper linda, pero más piel... yo duermo... de echo duermo con mi mamá, dormimos las tres, yo todavía no termino la pieza
2805. T: ¡ya!
2806. P: nada todavía
2807. T: estas incluso relajada con eso
2808. P: ¡claro!
2809. T: tranquila
2810. P: y ni siquiera es algo... a pesar que dormimos las tres, dormimos súper bien y la Estrellas duerme muy bien con mi mamá... entonces ella está bien todo está bien
2811. T: relajada
2812. P: ¡claro! Estoy totalmente relajá
2813. T: mmm
2814. P: así que por eso ha estado súper bueno estar acá y que el Sebastián me vaya a ver...
2815. T: o sea, si te entiendo bien, desde que...haz estado tomando un montón de decisiones que todo el tiempo han estado teniendo como consecuencia... como bienestar pa ti... como en diferentes áreas
2816. P: ¡claro!
2817. T: no me extraña que te estés sintiendo mucho mejor
2818. P: si po` he estado trabajando po`
2819. T: totalmente
2820. P: y ahora claro, volvió el tema de tenerme paciencia porque yo ando adolorida

2821. T: siiii
2822. P: porque no puedo hacer gimnasia, ningún tipo de deporte
2823. T: ¡imagínate que has bajado un montón!
2824. P: ajajajajajaj
2825. T: ¡perdón, eso era una talla! Te hice reír.
2826. P: no me pareció chistoso... aaaaah jajaja
2827. T: jajajaja ¿Qué cosa?
2828. P: ese arranque tan... ¿qué diría Freu? jajjaja
2829. T:jajaja ... que se quede donde esta no más, no lo traigamos jajja
2830. P: sí, pa que... entonces mi inseguridad viene del tema más físico
2831. T: pero ¿hoy día como te sentí con eso?
2832. P: mejor, mejor, mejor ya... me siento como antes, como llegando mi peso de antes... a valorar también mi peso de antes porque antes yo igual estaba así, incluso más delgada y me veía gorda igual... y estaba traumada con la cuestión
2833. T: pero ahora no te está pasando eso, estas distinto parece
2834. P: no ahora como que estoy recuperándome y estoy un poco mejor, pero ya... no sé po` ¡puta! Igual tengo una hija po` ¿cachay? El cuerpo cambia aunque no quiera, pero no sé... trabajando, trabajando pa eso... cuidándome en lo posible ¿cachay? Pero no, tratando que ahora no me juegue en contra las (palabra inaudible 1:12:23) antes sí, me jugaba mucho en contra, todo giraba en torno a eso. Ahora ya no pos
2835. T: ahora es como más pequeño
2836. P: y porque el Sebastián me aporta harto en eso, me quiere como soy siempre me anda reforzando que le gusta como soy. Entonces en aspectos físicos
2837. T: mmm
2838. P: en los emocionales casi nunca me dice... hoy día me dijo
2839. T: ¿te dijo?
2840. P: ¡claro! Me dijo como algo
2841. T: acuérdame que te voy a dar un video
2842. P: ¿un video?
2843. T: sí

2844. P: ¡ah ya! Entonces eso...
2845. T: la verdad... nos queda...
2846. P: sí...
2847. T: estamos, como para cerrar
2848. P: Sí, para caminar para allá
2849. T: en realidad no sé muy bien que decirte. Lo que yo veo hasta ahora... es como lo que te he comentado: estas súper clara en lo que quieres, como que siento que ha ido... a pesar de que son súper pocas las conversaciones que hemos tenido, yo ya te he confesado esa parte así muy rápido... es que creo que a mí me ha pasado que la frase central cuando me contaste que no te urgía ser la clásica mujeres como que esa frase te ha liberado un montón y que hoy día diferentes acciones no solo te hubiera permitido vivir en completa calma.
2850. P: mmm
2851. T: no sé si es algo que también te pasa a ti o a mí me está llegando de otra manera
2852. P: mmm... sí creo que estoy súper clara, pero creo que no lo había verbalizado a lo mejor
2853. T: es algo que te está pasando ahora
2854. P: ¡claro! Ahora yo estando acá puedo ordenar esa claridad ¿cachay? Es como que...
2855. T: estaba aquí arriba
2856. P: sí, mucha mente... mucha cabeza
2857. T: y quisiera como... hacerte solo una pregunta
2858. P: mmm
2859. T: como para cerrar... si pudieras no sé, imaginarte a una persona con estas cosas. ¿te gusta esa persona? ¿no te gusta?...Esta chica que se sube a los escenarios, que toca beatería, que tiene ciertos saberes por la psicología pero también de la vida... como que tú has tenido conectada la psicología a la vida, parece como algo que has estado integrando a tu vida siempre, pero también esta mujer que está aprendiendo hacer mamá... como libre de estas normas sociales también

2860. P: sí, a mí... a mí me gusta... a mí me gusta como soy ¿cachay? Si El tema es que... cuando uno pasa...cuando uno tiene que ceder con el otro... cuando uno empieza a relacionarse
2861. T: como hasta donde ceder y hasta donde no
2862. P: ¡claro! Si tienes a otro... aunque con el Sebastián todo es como bien piola ¿cachay? me escucha harto, me trata de entender lo mayor posible, pero es difícil igual tener pareja... igual eso me lo he cuestionado harto
2863. T: claro es difícil
2864. P: entonces como que fue muy de golpe, ya la bebé, pero fue muy de golpes además irnos a vivir juntos con una bebé... yo encuentro que...
2865. T: mmm
2866. P: pero la gente dice ¡Ah! Pero le estas dejando el camino fácil porque él no te ayuda o que él no sé qué... pero para mí el igual me ha ayudado y las veces que ve a la Estrellas... múdala tú jajaja
2867. T: jajajaj
2868. P: ¿cachay? Porque ...
2869. T: de echo pensaba que tú tomaste esta decisión jamás pensando en algo así, o sea, tu dijiste quiero estar libre y te fuiste por tu libertad otra vez
2870. P: ¡claro!
2871. T: tu gesto fue súper por ti
2872. P: siiii, siiii
2873. T: ¿qué te dicen estas cosas?
2874. P: Van hablar igual ¿cachay! Este o no este allá ¿cachay? Entonces a lo mejor ahora va a cambiar un poco más porque ahora lo van a entender, no sé... pero, o sea, bueno cosa mía, es que él Sebastián... lo que importa es que yo esté bien con él
2875. T: ¡claro!
2876. P: y los demás dan igual
2877. T: ¡justamente!

2878. P: entonces, yo creo que hay que ir paso a paso...emm... Mi mamá igual quiere ampliar la casa ¿cachay? En la pieza de atrás, para que yo pueda estar más cómoda. entonces... eemm... son cosas bacanas ¡aaah! jaja
2879. T: ¡Claro que sí! Yo creo que han estado pasando cosas buenas, pero creo que porque las has buscado
2880. P:mmm
2881. T: Creo que estas cosas podrían haber pasado, pero estuviste muy pendiente de lo que te estaba pasando a ti y como ir tomando decisiones...
2882. P: ¡claro!
2883. T: tal vez por eso a mí me cuesta más ver donde aparece la inseguridad , tal vez porque principalmente porque hoy no molesta mucho parece
2884. P: claro, hay días en que molesta más... pero claro quizás, mira ahora me voy a enfrentar a un prueba, tengo que ir a tocar
2885. T: mmm
2886. P: y ahí voy a estar en el escenario nuevamente, no he estado hace rato y también con una imagen distinta pos ¿cachay? O sea, ponerme la ropa que uso para tocar y para ver cómo me queda
2887. T:mmm
2888. P: como me siento también con eso
2889. T: mmm
2890. P: y ya no estoy como antes, entonces voy a ver cómo va a ser un tema quizás me inseguro o quizás me voy a sentir bien
2891. T: ¡claro!
2892. P: quién sabe. Va a depender de la actitud también
2893. T: y que crees... ¿qué tipo de actitud te puede ayudar en ese momento?
2894. P: yo creo que si voy a tener la ropa cómoda voy a estar re bien, o sea, que me sienta bien y que me sienta bonita porque me gusta jugar con eso en el escenario
2895. T: ¡claro!
2896. P: entonces me quiero sentir bien con eso, yo creo que estando bien eso. Voy a estar mucho mejor
2897. T: mmm

2898. P: más allá de lo musical que también es relevante... es lo que he estado ensayando (bostezo) ¡ay perdón! ...!aaaaay! estoy como un poquito adolorida de la espalda (algo hace click) jajajaj
2899. T: jajajaja
2900. P:estoy media vieja, hoy ando media chicle
2901. T: mmm
2902. P:mmm
2903. T: sí, pero puedo...
2904. P: tengo un poco duro jajajaja
2905. T: jajaja... te iba a decir que lo puedo cortar
2906. P: (inaudible)
2907. T: jajajajajaja
2908. P: esta llena de (inaudible) jajajaj
2909. T: jjajajaja
2910. P: y me queda todavía
2911. T: me queda todavía jajajaja
2912. P: sipos, tengo que irme pa Viña
2913. T: sipos, eso te iba a decir
2914. P: ...aaaah quierooo ( se queja)
2915. T: y lo que si te voy a dejar... es como entre línea, pero no es una decisión que tomo yo sino que tomas tú
2916. P: yaaa
2917. T: tú vayas pensando en el tema del alta... yo no...
2918. P: yoooo... me doy el alta jajaja
2919. T:¡por supuesto que sí!
2920. P: mmmmm
2921. T: lo que sí, te voy a mandar ese video... eemm... y te lo comento porque creo que evidentemente podríamos hacer otras cosas, pero
2922. P: ¡claro!
2923. T: también depende de... eeemm... de hecho si quisieras podemos profundizar más en la inseguridad... no lo sé, te digo yo no la veo, pero si para

- ti es importante podemos ir por ahí sin ningún inconveniente... emm... y a lo mejor que es lo que te puedo ofrecer y tal vez como encontrar algunas estrategias en especial...
2924. P: lo que me ha costado ahora... es a ser pareja, como que estoy en eso , como retomando, como reinventarme de nuevo... vamos retomando, reencantado de nuevo con ser pareja porque igual estoy bien o me he sentido bien en mi soledad en mi libertad
2925. T: ¡ya! Y... ¿en eso ya estás bien estas tranquila?
2926. P:sí, entonces ahora tengo que añadir a alguien; que es el papá de mi hija y que es una pareja. No es ya el Sebastián con el que carretiábamos, él que se iba a quedar a mí casa
2927. T: mmm
2928. P: y que lesiábamos y carretiábamos y bacán, o sea, es así o era así y ahora hay una hija ¿cachay? Me refiero a que voy a estar...
2929. T: pero... ¿es un tema qué te parece importante que conversemos?
2930. P:sí
2931. T: ¿te tinca entonces que la próxima vez vayamos para allá?
2932. P: sí
2933. T: ¿sí?
2934. P: sí
2935. T: a lo mejor, tú en la semana le puedes dar una vuelta... así como... ¿qué es lo que quiero específicamente hablar de ello?
2936. p: ¡claro! Yo creo eso también... esto mío ( se escuchan como si estuviera guardando cosas)
2937. T: oye, ¿le puedo sacar una foto a tu arbolito?
2938. P: ¡aaaah, por supuesto! ¡obvio!
2939. T: muy bien, si el teléfono no estuviera marcando hacia mí... (silencio)... se demoró como quince minutos en sacarla, muchas gracias.
2940. P: aaaaaaw
2941. T: y yo, lo que creo que voy hacer
2942. P: ¡aah!

2943. T: es hablar con el nacho... porque entiendo que venir con la Estrellas te causa muchos dolores.
2944. P: sipos
2945. T: te podríamos mantener este horario y este lugar que no es lo más bonito, pero es la oficina que me puedo conseguir
2946. P: bueno... por mí no tengo problemas (baja el tono de voz)
2947. T: ya pos, cita
2948. P: me tengo que ir corriendo

#### Anexo 7: Transcripción sesión 6

### **Transcripción AA1**

#### **Sesión 06**

“Transcrita con normas de Mergenthaler”

T: Las preguntas son... para que tú me puedas contar... que te... hizo hoy día... o qué cosas pasaron que... hoy día también... decides... como... tu propia alta...

2949. P: (Ríe) si... emm...

2950. T: Que también lo habíamos acordado un poquito así... que tú me ibas avisar...

2951. P: Si... claro... no te avisé ayer... porque era tarde... lo había pensado y después dije: “no, mejor no”... bueno... más adelante, voy a leer...

2952. T: Bueno, ahí me cuentas como fue... podríamos partir por ahí de hecho [Silencio, donde lee la carta de resumen de la sesión anterior]...

2953. P: Uhúm (asiente)...

2954. T: ¿Si?

2955. P: Si... mi árbol (ríen)...

2956. T: ¿Le habrías puesto de otra manera?

2957. P: No, no...

2958. T: No sabía cómo... así se llama... pero... no sabía si tu le hubieras puesto de otra manera... ¿alguna cosa que le haya faltado... o algo que te gustaría...?
2959. P: No... está bien como siempre (ríen)...
2960. T: Muchas gracias por evaluar (ríen)... emm me estabas justo diciendo algo y te interrumpí con eso... si quieres podemos partir por ahí... me cuentas cómo...
2961. P: Es que... como que te iba a decir ayer... temprano...
2962. T: Ya...
2963. P: Y... como que lo había pensado... un día antes...
2964. T: Ahh... ¿lo habías estado pensando?
2965. P: Si...
2966. T: ¿Qué cosas pensaste?
2967. P: Como... que igual me siento... bien... bien... y no es que esto ya no lo necesite, sino... que... también como ponerme a prueba... ¿cachay?
2968. T: ¿Cómo es eso?
2969. P: Que me pasa.... No sé po... ahora de no... de ya no estar viniendo para acá... y no, no, no tener este... desahogo... o esta... de conversar... cosas... de ir ordenando todo... como ir viendo eso también...
2970. T: O sea... ¿fueron como dos cosas parece? Una... que ya te... que ya te estás sintiendo bien...
2971. P: Si...
2972. T: Pero algo también te ponerte a prueba... como saber que va a pasar...
2973. P: Claro...
2974. T: ¿Algo así?
2975. P: Claro... porque igual he tenido... como sus... no sus conflictos... pero si el tema de... nómade... ando de... allá pa' cá...
2976. T: Ya...
2977. P: ¿Cachay? Entonces... eso ha sido...
2978. T: ¿No estás entonces en la casa de tu mamá... ahora?
2979. P: No... me fui de nuevo a casa del Sebastián...
2980. T: Ya...

2981. P: ¿Cachay? Le vine a pedir las cosas... pero... ahora con otra actitud... como más de... tomarme... el lugar... una ocupa (ríen)... es que la pareja de mi papá dice... me dice “ocupa”... y a la “ocupita”... por la Estrella...
2982. T: Ya (ríen)... oww...
2983. P: La ocupita chica... porque andamos pa’llá y pa’cá...
2984. T: Claro...
2985. P: Y entonces... igual... claro... igual es una lata andar... pa’llá y pa’cá... porque no estoy en ningún lado...
2986. T: Claro... tu también me habías comentado... que justo... estaba ahí... en tus planes estaba como... tener un lugar...
2987. P: Si...
2988. T: Y eso te tendría más tranquila...
2989. P: Claro... un lugar... más sola en realidad...
2990. T: Claro...
2991. P: O, o, bueno, quizá con el Sebastián igual... pero... ehh... por un... no sé... tener un espacio más... propio... ¿cachay? Y... no sé po... yo igual... soy... he sido nómade... hartos años (ríe)...
2992. T: Si po... hartos años...
2993. P: Hartos años... entonces... pero ya ahora es distinto con la Estrella... porque... hay que andar con un kilo de cosas (ríe)...
2994. T: Una maleta tuya y 20 de la Estrella...
2995. P: Claro (ríen)... claro... y sin el auto...
2996. T: Verdad que me dijiste que tu Jip estaba...
2997. P: Estaba malo, pero ahora va a estar bueno la próxima semana... mi no-papá me lo va arreglar...
2998. T: ¿Mi no-papá? ¿así le dices?
2999. P: Si (ríen)... su no-tata (ríen)... él lo va arreglar... entonces ya voy a poder tener... más libertades... de moverme en cualquier lado...
3000. T: Totalmente...
3001. P: Así que por eso...
3002. T: ¿Fue por eso que me dijiste? Pero también te mencioné que yo había visto...

3003. P: Por eso te dije... y que tu también vieras... si tu decías “sí”, “no”...
3004. T: O sea... yo tengo una propuesta para ti... en realidad... este es como desde lo formal... que cerremos con las preguntas que te voy hacer... un poco con el test para ver cómo estás... pero también... tenemos la posibilidad de hacer un seguimiento... entonces yo te puedo ofrecer que tengamos una conversación... cuando tú quieras... por ejemplo en tres semanas más... puede ser en un mes más...
3005. P: Ahh claro...
3006. T: Entonces... eso puedes verlo tú en la fecha exacta... no sé cuando cierran acá la U... pero podría ser en esas fechas... sea la última semana de este mes o la primera de diciembre, por ahí...
3007. P: Ya... sí...
3008. T: Emm... y podríamos volver a encontrarnos y saber cómo te ha ido...
3009. P: mmm (asiente)...
3010. T: Y a lo mejor me puedes contar cómo te ha ido con esto de poner a prueba...
3011. P: Claro, sí... de todas maneras... sí...
3012. T: Y... ahí... tu ver... si te parece que a lo mejor quisieras... ehh... incluso hay personas que quieren continuar una vez al mes...
3013. P: mmm (asiente)...
3014. T: Hay como esas otras posibilidades... entonces ahí lo puedes ir viendo tu... pueden pasar esas otras cosas... y yo te las dejo como... abierta para que tu lo escojas... yo no tengo... lo que si yo te ofrezco... es como una... una conversación de seguimiento... que sería para ver cómo estás... como te ha ido...
3015. P: mmm (asiente)...
3016. T: Algo así... incluso... pudieras querer no tomarla... es como una opción abierta...
3017. P: Sí, si incluso había pensando en eso...
3018. T: ¿Qué habíai' pensado? Debería haberte preguntando en vez de haberte hecho tanto ofrecimiento (ríen)...

3019. P: No... pero lo pensé... de que... quizá como terminar esta semana... pero dejar pasar... quizá... esta y la siguiente y... retomar el próximo como pa... por si no cerrábamos hoy definitivo...
3020. T: Perfecto...
3021. P: ¿Cachay? Yo ya había dejado...
3022. T: Como ese espacio...
3023. P: Si... pero quizá no tanto todas las semanas...
3024. T: Claro... además que justo en los últimos momentos ha sido cada 15 días... igual ha tenido un ritmo...
3025. P: Si, si...
3026. T: Entonces está esa opción y tú me puedes decir: “si, Karla, la próxima” por ejemplo... pasan dos y me dices: “la próxima semana” o... para alcanzar a... a reservar... pero... queda ese ofrecimiento...
3027. P: Si, si me parece...
3028. T: Y si te tinca te hago las preguntas... que son como preguntas de recuento... y si quieres te puedo hasta regalar esta hojita...
3029. P: Ahh ya...
3030. T: Te puede servir seguramente... en el futuro...
3031. P: Si...
3032. T: Y la primera de las preguntas que... como de recuento... si tú te acuerdas por ejemplo... de una escena, de un momento donde... lo que te trajo a consultar... como el problema... estaba muy vívido para ti... como un momento... donde tu hayas sentido que lo que te estaba afligiendo haya sido así como... muy claro y muy...
3033. P: ¿Cómo de tomar la decisión y venir?
3034. T: Como antes de eso... antes de tomar la decisión... como un momento donde tu hayas sentido... que el problema estaba como muy presente... ¿cachay?
3035. P: mmm (asiente)... si...
3036. T: No sé si te acuerdas de alguna de esas escenas...
3037. P: Ehh... cuando la Estrella tenía un mes...
3038. T: Ya...

3039. P: Ahí era... tenso todo... porque... me sentía muy adolorida... muy... como cansada... no queriendo ser mamá... así como... como que ahí... como que en ese momento... estaba muy cansada...
3040. T: ¿Ese es como el momento más difícil?
3041. P: Claro... con ella, conmigo misma... con el tema de la apariencia... también ese era un tema de...
3042. T: Estaba por ejemplo el tema de la apariencia... como...
3043. P: Claro... estaba recién y... no sé po... yo... en ese momento me sentía como toda hinchada... adolorida...
3044. T: Además los dolores que tú me...
3045. P: Claro... entonces... fue muy estresante...
3046. T: Y, ¿te acuerdas un poquito... qué cosas pensabas en ese momento... que estaba... pasando? Porque me mencionabas algunas...
3047. P: mmm (asiente)...
3048. T: Que por ejemplo... no querías ser mamá...
3049. P: Si...
3050. T: Que te sentías distante de la Estrella...
3051. P: Si, si...
3052. T: Que tenías hartos dolores...
3053. P: Como que... no sé... como que me arrepentí de... todo... ¿cachay? Como decir: "chuta, ¿pa qué quedar embarazá tan pronto?" me alejé... nos alejamos con el Sebastián como pareja... estamos bien, pero...
3054. T: mmm (asiente)...
3055. P: Pero si alejados... por temas... obvios...
3056. T: Claro...
3057. P: Y todavía no podemos retomar nada... porque... como me puse el dispositivo... y llevo sangrando dos semanas...
3058. T: Chuta...
3059. P: Y todavía no me para... entonces no puedo retomar nada... entonces... es como un estrés ahí...
3060. T: Claro...

3061. P: Ehh... cuesta po... cuesta... yo me relajo... pero es que él igual... es... me viene aguantando hace... esperando supuestamente... entonces... pa mi también... entonces es... como que... eso en el primer mes... estuvo así como “quizá hasta cuándo va a ser esto” y... como que... me achaqué... y estando sola en la casa...
3062. T: mmm (asiente)... me acuerdo también que me contaste en algún momento que incluso... que algo que no es tan habitual para ti... como llorar por ejemplo... había empezado a ocurrir...
3063. P: Ahh si... llorar... como ya de dolor... y de todo... ahí... colapsé... y... ahí como que... se me salió el tornillo (ríe)...
3064. T: Pero entonces fue... como en este periodo del primer mes de...
3065. P: De la Estrella, si...
3066. T: Yo me acuerdo Celeste... que cuando... nos contactamos por teléfono... y tú me contaste que incluso tenías como... que pensabas que esto pudiera tener que ver con una depresión post parto...
3067. P: Si...
3068. T: Que te daba como indicios...
3069. P: Si, eso llegué a pensar en eso... porque me sentía triste... me sentía sola... me sentía fea... no sé un montón de situaciones... pensaba que no sé po... que no iba a retomar mis cosas... en mucho tiempo...
3070. T: Eso me imagino que te tiraba...
3071. P: Me tiraba más pa'bajo... leía mucho los foros...
3072. T: Ya...
3073. P: Que los foros... ayudan en parte... la verdad que ya no los leí más porque... muchas super mamás... atacás... endiosan mucho la teta... endiosan mucho...
3074. T: O sea... era bueno y malo leer...
3075. P: Claro...
3076. T: Al mismo tiempo... porque me acuerdo... que en un momento te ayudó un montón... pero parece que habían otras cosas... que no...

3077. P: Claro... no, no, no... no muy saludables en el momento... ¿cachay? Porque estas mamás que se casan con que si tu day relleno soy casi mala mamá... ¿cachay?
3078. T: Claro... lo que me comentaste...
3079. P: O que no sé po... porque tuviste cesárea... fue más fácil... o que no te duele, ¿cachay? No, su... no sufriste de contracciones... pero... no sé... yo creo que... son dolores ehh... distintos...
3080. T: Totalmente...
3081. P: Pero ambas son... dolorosas y la cesárea duele más porque es una... es una operación... es obvio... entonces como que...
3082. T: Me imagino que tú como psicóloga... tenías tu check list...
3083. P: Si...
3084. T: Me están pasando estas cosas... y también... no sé si te lo dijo un doctor... ¿o fue algo que tú viste?
3085. P: Ambas... lo vi yo misma... y después... en el control... me dijeron y me hicieron un test...
3086. T: Claro... como parte del protocolo...
3087. P: Si... yo... también averiguando... qué podía ser... claro como te dije... tengo que estar bien yo... para poder criar...
3088. T: mmm (asiente)...
3089. P: Pa' poder... que la Estrella esté bien... pa' todo...
3090. T: Para todo en general... para ti misma... para otros...
3091. P: Si... partiendo por mí...
3092. T: Celeste y te acuerdas... esta es la segunda pregunta... si te acuerdas del momento donde tu tomaste la decisión de venir... si te puedes acordar...
3093. P: Ehh...
3094. T: De algo en especial que tu dijeras... "ya..."
3095. P: Cuando dije que me tenía que hacer cargo de lo que me estaba pasando... me sentía bajoneada... y que... tenía que retomar ehh... tener fuerzas pa seguir po... ¿cachay? Porque no... como que en un momento decía: "oh... no voy a poder hacerlo"

3096. T: Pero... ¿hubo algo en especial... que te hiciera...? Porque tú me dices que estabas en esa situación de colapso... y llegas a decir: “quiero hacerme cargo de esta situación”...
3097. P: mmm (asiente)...
3098. T: O pasó algo... en especial que... llegaste a pensar en eso...
3099. P: No... más de lo mismo... del día a día... estar sola... todo el día... ehh... que la Estrella... pucha... la Estrella es súper rica en realidad... porque duerme toda la noche... no me hace problema... entonces... pero en ese tiempo... ehh... como yo estaba también mal... estresada... igual ella despertaba de repente... no, gritando ni nada... pero yo estaba muy preocupada... de que el papá no despertara porque tenía que levantarse a las 6... esa... que al final... esa era mi tensión...
3100. T: Claro...
3101. P: Creo que... llegué a pensar que yo me fui de la casa... más que todo por eso... para que él esté tranquilo y yo no tenga problemas con él por la Estrella que llora... o sea...
3102. T: Pensado en todos...
3103. P: Claro... él no se va a enojar porque despierte la Estrella...
3104. T: mmm (asiente)...
3105. P: No... sino... pero después anda con... falta de sueño... y anda irritable... entonces eso...
3106. T: Eso querías evitar tú...
3107. P: Claro... por eso yo me voy... y como ahora se le terminó esa pega de las 6 de la mañana... yo vuelvo... ¿cachay? Vuelvo... regreso unos días antes que se le termine... entonces... por eso también... ehh... me estresaba más esa situación de él mismo...
3108. T: Notabas esos cambios también...
3109. P: Claro... no... son... súper notorios... cuando no ha dormido... y tiene hambre... hombre po (ríe)... entonces... no es por ser feminista ni nada (ríe)... nada... pero se nota el género... en esas cosas... le sale el género (ríen)...

3110. T: Oye, Celeste... y mira... la tercera pregunta... es si tu... recuerdas algún momento... o alguna sesión... que haya sido... como más importante... o más significativa... digamos de las que tuvimos... digamos de las que te haya ayudado...
3111. P: Los insight (ríe)... los insight... ehh...
3112. T: ¿Te acuerdas de algunos... puede no ser uno... los que tu... te acuerdes?
3113. P: Que... creo que desde la segunda sesión... en adelante tuve como... todo el tiempo insight (ríe)...
3114. T: ¿Te acuerdas de alguno... en especial?
3115. P: De alguno en específico...
3116. T: De alguno que haya sido importante para ti...
3117. P: Bueno, el tema de... uhh... es que hablamos muchas cosas... fue harto material... pero... ehh... me acuerdo cuando hablamos de la risa... del humor... eso también lo pude empezar a tomarle más valor... también...
3118. T: Okey...
3119. P: Como que lo había abandonado... un poco... incluso el otro día... hablando con el Sebastián... que fue hace poco... como que algo le nombré de eso... y me dijo: “pero si tu soy... súper chistosa po... si eso a mí me gusta de ti”... y yo... “ahh” (ríen)... y dije “puta, es que uno... se le olvida esas cosas”...
3120. T: No tiene un espejo todo el rato...
3121. P: Con todo esto de la guagua... olvídale... pero... creo que ese fue un momento... como que... le puse más ojo... como que dije... “he dejado... me he dejado un poco de lado”... de tanta cosa... y como que aquí lo empecé de nuevo a poner en práctica...
3122. T: A poner en práctica...
3123. P: Si...
3124. T: Yo me acuerdo que incluso... tu me explicaste... que antes... respecto al mismo tema... que incluso hubo un momento que tu decías: “pucha... yo...” porque tu humor era como distinto...
3125. P: Si...

3126. T: Y que después tú también... como en tu vida le empezaste a tomar valor a este humor que era como distinto... a otros...
3127. P: Claro... lo llevé al... humor en realidad porque... era como parte de mi... responder así...
3128. T: Claro...
3129. P: Y como que después le fui... como... dije... “a la gente le parece chistoso, pero pa mi es la verdad... la realidad”... ¿cachay? (ríen)
3130. T: Digo bromas pero es en serio...
3131. P: Claro... les da risa... lo tomé así po... pero... lo había como abandonado... como que estaba muy, muy, muy pa dentro...
3132. T: Recuperaste algo de ti...
3133. P: Si... y después... que me fui recuperando... también físicamente... también eso me animó... más también...
3134. T: Claro que si...
3135. P: Era como que ya... me puse jeans... no más calzas... necesitaba apretar un botón...subir un cierre (ríen)... hace mucho tiempo que no lo hacía... entonces... por eso también... me empecé animar de una u otra manera... igual el Sebastián me ayuda hartito... me apoya... conversamos las cosas... reconoce cuando está... con sus tonteras...
3136. T: mmm (asiente)...
3137. P: Entonces eso igual... ehh... es bueno... porque los problemas... o más que los problemas... las situaciones... estresantes en la vida siempre van a estar... son parte de la vida...
3138. T: Claro... no podemos evitarlo...
3139. P: Claro... a parte que llegan de repente... entonces...
3140. T: Sin mucho aviso...
3141. P: Si... entonces cuando uno conversa esas cosas... yo creo que es lo saludable... lo que está bien... una buena conversación...
3142. T: Además que ustedes tienen la capacidad de hablar hartito estas cosas...
3143. P: Si... si... entonces... como que... dije: “igual con él estoy bien...” ya...

3144. T: ¿Hubieron... otros... tu les dices: “insight”... pero otros momentos como ese... o a lo mejor uno más... que... te acuerdes? Igual de alguna forma tú me los ibas diciendo...
3145. P: Si...
3146. T: Están como en las cartas...
3147. P: Si... si, si, si... en estos momentos... no me acuerdo más... pero sé que siempre te los decía... porque soy media volá... entonces después...
3148. T: Yo me acuerdo...
3149. P: Prefiero decir al tiro...
3150. T: Bueno, y... en la última pregunta... es como... si te acuerdas de una escena en específica... un momento específico... que describa como... el final de la terapia... ehh... que de alguna forma pueda representar... como... este bienestar que tú me decías... “uhh me siento bien”... como algún momento...
3151. P: La semana antes pasada... cuando me dijiste... en qué seguíamos...
3152. T: ¿Qué te pasó en ese momento?
3153. P: Ahí como que me lo cuestioné... “¿qué hago acá?” (ríen) ¿qué pasó ahora?
3154. T: ¿Qué tenemos que hacer?
3155. P: Fue como “pucha, que fome se acabó”... me voy a poner depresiva de nuevo...
3156. T: Pero me imagino que también te lo cuestionaste porque... te estaba pasando... “oh, si ya no sé qué...”
3157. P: Si po... si... porque me sentía más tranquila... estaba en la casa de mi mamá... que me ayudó bastante... estar ahí...
3158. T: Fue una buena decisión...
3159. P: Si... el Sebastián llegaba todos los días para allá... iba en la mañana, se iba en la noche... estaba más... más... bueno, él es bien caluga... pero estaba más caluga que otros días...
3160. T: Claro...
3161. P: Ahora estaba más... más todavía... entonces como que... eso igual fue bueno... ¿cachay? Porque fue más flexible... en otras cosas... igual después cuando volví... emm... tuvimos ahí un roce... así... porque yo volví a tocar po...

3162. T: Ya...
3163. P: Entonces... ahí fue el... roce... porque resulta que yo no puedo hacer fuerzas... ni una cuestión...
3164. T: Si po...
3165. P: Entonces... yo le pagué a alguien que me lleve, que me traiga... todo... y a él no le pareció... no la persona... sino que yo pague... ¿cachay? “Porque... no trabajai... o sea... y la poca plata que tienes... má encima la gastai en... otras personas que...” porque él no me va ayudar, ¿cachay?
3166. T: Ya...
3167. P: A él como que no le gusta... mucho ir a verme tocar de repente... no sé qué tiene...
3168. T: Y ahí tuvieron como esa diferencia...
3169. P: Esa diferencia, si... que yo chata... toqué... toqué... porque toco... ¿cachay? Pero toqué con la mente en otro lado... cuando recién volvía tocar... dije: “ohh...” la segunda vez que toqué que fue el sábado pasado... fui sola...
3170. T: Ya...
3171. P: Y él se quedó con la Estrella... pero súper bien... no tuvimos atao, ni na... pero... ahí fue como el único atao que tuvimos que justo vuelvo a la casa de él...
3172. T: Y pasa esto...
3173. P: Claro... entonces yo dije: “ahh... no quiero volver más” (ríe)... después dije... “ya, demasiado *teenagers*”... para seguir en estas actitudes... no sólo la pinta (ríen)... no y aparte... igual... prefiero tener ataos con el Sebastián... entre comillas... esos roces... que tener con mi mamá po... es que mi mamá... es mi mamá ¿cachay? Pero... igual... en algún momento se va a cansar... entonces dije: “No, no voy a cansarla... porque la necesito”...
3174. T: Porque la necesito bien para mí (ríen)...
3175. P: Claro... como ahora... entonces “no” dije yo... me voy donde el Sebastián... igual él me necesita... necesita ver a la Estrella... todos los días... me devuelvo... no sé hasta cuándo pero...
3176. T: Pensaba que tienes esta posibilidad... de movimiento... bien libre...

3177. P: mmm (asiente)...
3178. T: Como de ir donde tu mamá... incluso si... pasara algo... puedes irte un fin de semana... después volver... como que está esa posibilidad bien libre...
3179. P: Si... si... vivo bien libre... o sea, ahora con la guagua pa todos lados... pero... si... trato de hacer todas mis cosas... con o sin ella...
3180. T: Claro...
3181. P: ¿Cachay? Igual ahora que retomé la música...
3182. T: Que era parte de tus planes también...
3183. P: Si...
3184. T: Tú me decías que no iban a cambiar las cosas... “no voy a dejar lo que tenía”...
3185. P: Claro... y lo he hecho porque... pude tocar...
3186. T: En poco tiempo además...
3187. P: Si, si... solo de batería...
3188. T: ¿Verdad?
3189. P: Si, igual, todo... todo normal... entonces el lunes retomo con otra banda... de otra banda que yo me salí... en un festival ahí en... XXX... hay un festival... XXX creo que lo van hacer ahí...
3190. T: Ya...
3191. P: Y yo estuve tocando en un tiempo en una banda... andina... ¿cachay? Entonces... batería igual... pero andina... como illapu una volá así... una mezcla... pero ehh... me invitaron... nuevamente a participar de esa ocasión porque es un evento importante... quieren ir con la agrupación... completa... porque yo me salí... me invitaron así que... me consideraron así que... voy a ir... si, voy a ir... para diciembre...
3192. T: Ya...
3193. P: Y así retomando... la música... que eso...
3194. T: Que era importante para ti...
3195. P: Que me, me ayuda eso también po... eh... la semana pasada... parece que este domingo salí con el Sebastián... salimos almorzar los dos con la Estrella... que no salíamos hace tiempo... porque siempre andábamos con la Gaby que es la hija de él... entonces andábamos entre comillas solos... no es lo mismo... de

hecho la semana antes pasada... se fue a quedar la Gaby a mi casa... a la casa de mi mamá... no sabía donde dejarla y la dejó conmigo... le dije: “bueno, déjala acá no más po... sí...” no estaba en la otra casa... entonces...

3196. T: mmm (asiente)...

3197. P: Se vino pa'cá y la niña... salimos a vitrinear... ahí de shopping...

3198. T: Parece que te llevas bien con ella...

3199. P: Si... si... es que ella es calladita... es piola... es bien...

3200. T: ¿Cómo fácil de llevar?

3201. P: Si... es... no molesta nada... y se queda dormida a las 10...

3202. T: Oye, Celeste... quiero hacerte la última pregunta... que no está ahí... yo quisiera preguntarte... como... si hay algunas cosas... que tu pudieras ver en el proceso que crees que ayuden... siempre pregunto estas cosas... cuando se puede... pero quisiera saber... por intentar repetirlas por supuesto... si hubieron algunas cosas... que tu creas... de estas veces que nos vimos... que ayuden a sentirse mejor... que tu puedas identificar...

3203. P: mmm (asiente)...

3204. T: ¿Está rara la pregunta?

3205. P: No, si... la caché... pero... esto, esto, esto de la... esto (ríe y toma la carta de resumen) la encuentro súper útil...

3206. T: ¿En qué crees que es útil?

3207. P: Como retomar lo que uno ha dicho... porque uno habla tanta cosa... entonces leer y como... que vay... “ahh chuta en esto estaba” ¿cachay? Como que le das la vuelta... te vas con esa idea... y como que vay como trabajando... en eso también... y puedes ver tu proceso en papel... escrito...

3208. T: Y ¿puedes compararte parece?

3209. P: Claro... claro... como llegué... a como me voy... ¿cachay? O como estaba antes de irme... entonces esto lo encontré, bien, bien, bien útil...

3210. T: Ya...

3211. P: Y lo otro... como que... el diálogo po... es algo... es como... en nuestro caso... también ha sido súper bueno... ha sido... ehh... tu comprendes lo que

- te digo... ¿cachay? Eso ayuda un montón... ya tu sabes la pega (ríe)... lo haces bien...
3212. T: Entonces, para ti era importante... alguna vez igual me dijiste... que en las conversaciones tu ordenabas...
3213. P: Si... como que tengo un estante en mi cerebro... como puros estantes... que van cambiando...
3214. T: Y, ¿hubieron cosas en especial que te ayudaron a ordenar?
3215. P: Si... yo creo que al principio había un desorden y acá... me empecé a ordenar... cuando lo conversábamos... como que en el mismo camino íbamos trabajando juntas en ordenar...
3216. T: Claro...
3217. P: Tu igual me ayudaste en eso de ordenar... del solo hecho de decirme era ordenada para contarte las cosas...
3218. T: Ya...
3219. P: Yo decía: “ah, soy ordenada” (ríe)... porque yo pensé que tenía un queso en mi cabeza... entonces no fui... no era tan así... pero creo que... lo que más... fue el diálogo... como te digo... ahí no recuerdo como exactamente... qué... pero en esto (toma la carta)... yo creo que... ahí se grafica mucho más...
3220. T: Claro... si, yo a veces intentaba que se notara el curso de la conversación... aunque no sé si siempre lo conseguí...
3221. P: No... por eso te digo... un 10...
3222. T: Emm... bueno... yo no tengo muchas más cosas que decirte... fuera que... emm... que creo que te expresé cuando te vi mejor...
3223. P: Si, si...
3224. T: Además me dio mucha alegría verte mejor... uno está al otro lado...
3225. P: A eso me refiero con el diálogo... entre paréntesis... como esas cosas que hablábamos... tu me decías... que yo me veía mejor... por ejemplo con el Sebastián somos súper prácticos... yo antes no entendía que no está mal que él no quiera ir... ¿cachay? No está mal que él... aunque sea músico... y toda la cuestión... que no tenga ganas... o que no le guste... o le de paja... así de simple... ¿cachay?

3226. T: Que en algún momento quiera dormir, por ejemplo...
3227. P: ¿Por qué siempre me tiene que estar viendo tocar? O que me tenga que llevar las cosas... no le corresponde tampoco... generalmente la gente piensa... que... “chuta, es tu pololo... debería venir contigo... debería armarte la batería” ¿cachay? Y la verdad... no tiene porqué ser así... no es una ley...
3228. T: Claro...
3229. P: Entonces yo eso... también lo entendí... y mmm... y dije bueno, está bien... entonces en base a eso... dije: “¿sabes qué? yo creo que lo más saludable... es que no... es que yo vaya sola... yo toco tranquila... tú estás bien... ehh... yo estoy ahí... no estoy pendiente... no, rápido... pero de tocar y chuta me tengo que ir al tiro”... porque... pa que el Sebastián... no... si yo me voy al tiro es porque yo me quiero venir al tiro... no porque él... ¿cachay?
3230. T: Ahí por ejemplo... nuevamente aparecen... y... no sé... como formas tuyas de pensar... tú dices: “ya, pero si no tiene porqué ir”... y listo...
3231. P: mmm (asiente)...
3232. T: Para ti se suelta esto...
3233. P: mmm (asiente)...
3234. T: Como que... eso... yo siempre te he visto clara... tal vez tu usarías otro nombre... pero a mí me parece, esa forma de pensar, de alguien que está clara... como... como que se presenta algo... y tú dices... “ahh, ya, filo” y listo... ¿cachay?
3235. P: Claro... yo creo que eso me ha pasado acá también... que tú me has dicho esas cosas... que he sido clara, que he sido acá, que he sido allá... entonces eso a mí me hace... como valorar también lo que soy... porque no... me he olvidado un poco de que... no sé po... que soy más práctica... en algunas cosas...
3236. T: Que son súper rápidas tus decisiones...
3237. P: Claro...
3238. T: Y tú me argumentas la decisión... no es que sea... porque *teenegers*...
3239. P: Claro...

3240. T: No, porque voy a cuidar la relación con mi mamá... veo estas cosas entonces hice tal... entonces es... ¿qué le digo? (ríen) ¿cachay? Como... te lo había dicho antes también...
3241. P: Claro... si po... claro, si... eso... pasaba... entonces eso a mí también me ayudó como... claro, yo te lo digo acá... y tú dices: “ella viene como lista”, no po... la verdad es que tú me lo dijiste... y yo lo empecé a ordenar en la casa... es así po... claro... yo soy así y no me he dado cuenta...
3242. T: Ahh...
3243. P: ¿Cachay? Fue sin querer un poco... es como soy en algunas cosas que...
3244. T: Como de encontrar herramientas tuyas...
3245. P: Claro...
3246. T: Que las has estado usando siempre...
3247. P: Claro... que simplemente no me había dado cuenta... que las estaba usando... o bien... que las estaba usando... o que me importaba el que iban a decir... ¿cachay? Por ejemplo todo este tema del Sebastián... que tiene que ayudar, que tiene que ser aquí o que ser mamá implica ser así... o asá... entonces, después dije: “No po... si yo tengo mi forma también... y no, no, no quiere decir que sea mala... o que es lo mejor... o lo único”
3248. T: mmm (asiente)...
3249. P: “Sino... que son cosas diferentes... depende de la situación” pero... como que eso me ha ido pasando en, en hartas áreas de la vida... el tema de... con el Sebastián, con el tema de las tocatas... de mi mamá... el tema de la casa con mi suegra... no sé... yo... no sé po... hoy día igual hago las cosas... pero hago mis cosas ¿cachay?... o sea, igual... no sé... lavo la ropa... la entro... y entro la de ella... pero la de ella la dejo ahí... no la voy a planchar... pero si mis cosas...
3250. T: mmm (asiente)...
3251. P: Mis cosas... lavé toda mi ropa... la ropa de la Estrella...
3252. T: Es como que estuvieras igual... haciendo una división... así... aquí es nuestro pequeño grupo... aquí...
3253. P: Claro...
3254. T: Pero igual los ayudas...

3255. P: Pero no que se vea como... un egoísmo... ¿cachay? No es mi idea... pero si mi independencia... por lo menos... mi propia independencia... en la casa...
3256. T: Estaba pensando en eso...
3257. P: Pero igual... a veces digo: “puta... no vayan a estar pensando... que uno es aquí, es allá” ¿cachay? Porque yo llego... lo bueno es que yo estoy sola... y eso empecé aprovechar...
3258. T: Ya...
3259. P: Porque yo decía: “puta... toy acá en la casa, aquí, allá” entonces ahora empecé a disfrutar... de que estoy sola... en el día... ¿cachay? A veces llega el Sebastián, le hago te... después se va de nuevo... así anda... pero... emm... cuando estoy sola... no sé po... hoy día me levanté a las 10... y desperté 20 pa las 7... a darle teta a la Estrella... a cambiarle pañales... toda la cuestión... después me acosté de nuevo... nos quedamos dormidas... el Sebastián me llevó desayuno a la cama... y yo... que es una fruta y un yogurth de pajaritos... mi desayuno... ya comí eso... y dije: “ya, me voy a levantar”... y a las 11 y media ya tenía todo listo... había cocinado... había hecho una tortilla... de espinaca...
3260. T: Que rico...
3261. P: Si, dejé todo, todo así perfect... me faltaba la Estrella y ducharme, nada más... cambiarle ropa a ella y ducharme... y en eso llegó el Sebastián cuando yo ya... tenía casi todo ya... me faltaba... yo andaba con la toalla en el pelo... pero estaba todo hecho...
3262. T: Y eso, al parecer... esta...
3263. P: Antes no me pasaba eso...
3264. T: Que esto es como algo nuevo también...
3265. P: Si... volver a ocupar el tiempo... antes estaba siempre acostada... por ejemplo ahora el segundo piso que es lo que tenemos... entonces ahí el dormitorio está el nuestro... el otro es la sala de música... y la otra... que... es una bodega... pero yo le dije al Pes... “¿sabes qué? tenemos que hacer...” le dije a la mamá... vamos hacer la pieza de la Estrella...
3266. T: Oww... ya...

3267. P: Le dije al Sebastián: “¿sabí qué? necesitamos hacer eso... aunque duerma con nosotros...” insistió en el tema de la cuna... que es un colecho...
3268. T: Me acuerdo...
3269. P: Entonces dije yo... eso también “nos va ayudando a nosotros...” también... porque la chica duerme al medio...
3270. T: mmm (asiente)...
3271. P: Y claro... nosotros “que rica y todo” pero también nos vamos alejando cada vez más ¿cachay? Entonces... que duerma en la cuna... ya va a ser un alivio... ella duerme sola y ella duerme... y yo estoy abajo en el primer piso... y... y está despierta a veces y no llora... está ahí todo el rato... mirando su mano...
3272. T: Es piola la Estrella...
3273. P: Es volá (ríe)...
3274. T: Celeste, ¿cómo te imaginas que... que pudiera ser hacia adelante... si esta idea...? porque tú me decías: “lo que me pasó fue que me di cuenta que tengo como muchas herramientas”... o que aparecieron herramientas tuyas... yo le he puesto esos nombres... pero esta capacidad de tomar decisiones rápidas... según las cosas que te importan... ehh... incluso esta idea de... que tu bienestar permite que los otros estén bien... si estas ideas te acompañaran durante más tiempo... que te siguieran acompañando hacia el futuro... ¿qué cosas te imaginas que pudiera pasar?
3275. P: mmm... yo creo que... tendría una relación más duradera con el Sebastián... yo creo... por ahí... y mmm... yo creo que me iría... como... me ayudaría con el tema de la crianza...
3276. T: ¿Perdón?
3277. P: En la crianza...
3278. T: En la crianza...
3279. P: Ya no sólo conmigo misma... sino también con el tema de la Estrella... que es otra tarea ahora en la vida... como que me siento... no full resuelta... pero... bastante... cercana de la... de ser resuelta en la vida... un poco... y... pero ya con otro desafío que es la Estrella...
3280. T: Claro... que es un desafío nuevo...

3281. P: Claro...
3282. T: Como del conocimiento del árbol... me decías que está en proceso este...
3283. P: Claro... está todo en proceso eso... y, y... no sé po... podemos tomarnos el segundo piso... como te decía... pero sé que también en algún momento vamos a salir de ahí... y vamos a tener nuestra propia casa...
3284. T: Y también va a ser otro momento...
3285. P: Claro... la Estrella va a estar más grande... o sea, de todas maneras va a estar más grande (ríen)... pero no sé cuántos años... pero... no sé ojalá... no sé... como que ahora... estoy relajá... con ese tema... como que ya no me urge tanto... tener que irme de la casa de ellos...
3286. T: Si... fue como... soltaste hartos temas... y como que ha estado apareciendo harto la tranquilidad...
3287. P: Si... si... igual hay cosas que me... que me sale ahí el demonio (ríen)... de repente... no sé... es una estupidez... pero por ejemplo... mi suegra... ella es re tela y todo... o sea, es buena persona...
3288. T: Ya...
3289. P: Es buena persona y todo, pero... en eso de ser buena persona... ¿cachay? En, en... en otras cosas... como lo que te decía que ella cuida mucho a su nieta a la Catalina... pero a mí me extraña... yo encuentro que es un poco raro... porque la Catalina prefiere el fin de semana largo... que fue... 5 días festivos... ella se fue todo ese fin de semana... de vacaciones con sus abuelos... ¿cachay?
3290. T: Ya...
3291. P: Ellos no más... familia y amigos de ellos, a otra casa... en Rapel... pero ellos 3... ¿cachay? Y después la niña llegó... no se quería ir a la casa de la mamá...
3292. T: mmm (asiente)...
3293. P: Ya se fue... y al otro día... llega y se queda el fin de semana... o sea, se fueron a la ballena... porque ellos tienen una casa en la Ballena... se fueron para allá, la niña llega el día lunes... y se fue recién ayer... y hoy día recién está con la mamá... y estoy segura que va a volver el fin de semana...
3294. T: El fin de semana... es mañana...
3295. P: Claro... como que... como que lo encuentro... no sé...

3296. T: ¿Qué te pasa con eso?
3297. P: Me hace ruido... me molesta incluso...
3298. T: Si... te molesta...
3299. P: Mucho... me molesta mucho... no... es mi tema... pero... como que igual me molesta la patudez de la hermana... por un lado... ¿cachay? Como que me... ¿por qué la deja tan sola a la niña? ¿cachay? Por un lado... y por otro la mamá que se desvive por la niña... como que la baña... le hace todo... ¿cachay? Y... y una vez como que le comenté a mi mamá... que me deje más sola a mi... con el tema de la Estrella... que... como que... como que casi me está malcriando ayudándome... ¿cachay? Y yo decía: “ahh”... porque ella hace lo mismo con su hija... y su hija... tiene 31 años... y la Catalina tiene 9, ¿cachay? Entonces yo decía: “ohh...” (ríe) ¿cachay? Entonces esas cosas... que... y el Pes se empezó a dar cuenta de eso... ¿cachay?
3300. T: Él se empezó a dar cuenta...
3301. P: Cuando yo estaba en la casa de mi mamá... estábamos por whatsapp y yo le dije: “puta es que la Ely es pura Viole no más”... porque... la mamá le preguntó... “oye, la Celeste... con la Estrella, ¿cuándo van a venir?” y el Sebastián les dijo: “anda a verlas po” ¿cachay? “puedes ir a verlas”... ahí yo le dije: “si po, tu mamá es pura Viole”... y es verdad po... entonces... como que eso a mí me pasa... como que...
3302. T: Como que hay una diferencia...
3303. P: Claro... como que ellos llegan y la Violenta todo el rato... la niñita es re simpática... pero... la niñita igual entiende... su papá no se hizo cargo de ella... y la mamá es un tiro al aire... entonces... como que... bueno... entre comillas... se las da como bacán de mamá... la mamá dice eso de ella... pero yo la verdad... con sus actos... como que no juzgo su tema de ser mamá... pero, pero me...
3304. T: Es curioso... no sé...
3305. P: Ella como que castiga a su mamá...
3306. T: ¿Si? ¿en qué sentido?

3307. P: Porque... pa hacerla corta... pero... es que la mamá... ella perdió un hijo... o sea... se murió... una hija de 10 años...
3308. T: Me acuerdo de eso...
3309. P: Y la Lorena tenía 10 meses de vida cuando pasó eso... entonces... ehh... la mamá entró como en una depre... como eterna... hasta el día de hoy... te puedo decir que ella todavía... es como que ni siquiera se acuerda del funeral... se bloqueó tanto... que no sabe... no, incluso yo le dije... una vez... como que... de manera simbólica reviviera eso... ¿cachay? Como ella lo quiera... para que cierre ese ciclo... porque o sino...
3310. T: Claro...
3311. P: Va a estar... se aleja de su familia... al Sebastián no le pregunta ni cómo está... anda todo el tiempo volando así... como que está... aparte ella es pintora... entonces también... ella es artista... tiene... pero ya... súmale además este estado...
3312. T: Esta historia...
3313. P: Si... que es como que no descansa... ¿cachay? La Ely... dejó de pintar cuando murió su hija... entonces como que... y murió... después... retomó... y murió su profesor... y ahí... no quiso más ¿cachay?
3314. T: Claro...
3315. P: Entonces... si es seca... si todos los cuadros que están en la casa los hace ella... ¿cachay? Entonces... como que... un poco con el Sebastián... la otra vez... el Sebastián le regaló para navidad... imagínate... un sett de pintura... todo para que ella retome... y ¿sabí qué? no... entonces ella... tiene como esas cosas... y no... no aprovecha... ¿cachay? Tiene a la Estrella todos los días... y no la ve... ¿cachay?
3316. T: Y, ¿parece que está solo conectada con la Viole?
3317. P: Claro... como... y cansada de eso... tampoco... no la vi muy feliz... porque ella tenía el viernes... una reunión de mujeres... que ella hace... ella anda en grupos siempre...
3318. T: Ya...

3319. P: Y no sabía con quién dejar a la Catalina el viernes po... y el papá el dijo... el papá del Sebastián le dijo... ehh... pero anda con ella a la once po... a la junta de las viejas... “no”, dijo, “no, yo quiero andar sola”... así... yo... escuché (ríe)... yo escuché... (ríen) yo escuché todas esas cosas...
3320. T: Entonces ella tiene hartas cosas ahí... que... que además tú puedes verlas... de más cerca...
3321. P: Claro... si po... yo cachio que la Lorena castiga a su mamá... dejándole a la Catalina... así como la ausencia... porque... yo creo que la mamá... también abandonó... de cierta manera... a la... a ellos po... el Sebastián dice: “no... yo no... ni pa amiga me alcanza mi mamá”... es como mamá... así como materialista... es materialista... como que les da de todo...
3322. T: ¿Y eso te choca a ti?
3323. P: Si... si... porque yo no soy muy apegada a lo material... entonces... ella tiene una casa de tres pisos... tienen 3 autos... camionetas gigantes... de marcas caras... yo no tengo... pa na... ando planchá, con luca (ríen)... en el bolsillo... yo con 10 lucas soy feliz... ¿cachay? Y realmente es así... porque me acostumbré a vivir sin plata... me acostumbré... entonces como que...
3324. T: Y a estar bien sin plata...
3325. P: Y a estar bien sin plata... no urgida... con deudas, pero deudas universitarias... que tengo que tener después... pero... mmm... no sé... como que no... no me complico la existencia... ¿cachay? Y allá son más apegados a esas cosas...
3326. T: Tú eres como una contradicción ahí...
3327. P: Claro... incluso el Sebastián es súper trabajólico, pero con él puedo conversar... y él sabe ¿cachay? Él lo toma como que... a mi no me gusta su trabajo... a momentos lo toma así... “ahh de nuevo con la misma historia... tu no entendí lo que yo te digo”... entonces... de nuevo le dije... a mi me preocupa... tu... salud... su estrés... porque él maneja... se salió del colegio... pero... no sé po... el conducir es bien... agotador... entonces como que...
3328. T: A eso te referías por ejemplo... cuando en el árbol ponías que... tu le aconsejabas... al Sebastián...
3329. P: Si...

3330. T: Donde ponía los límites...
3331. P: Si... como que... siempre lo estoy hinchando...
3332. T: Ahí como que de nuevo aparece... tal vez soy majadera... pero de nuevo aparece... como está... claridad... “estamos bien, no necesitamos más... es más importante tu salud”
3333. P: mmm (asiente)...
3334. T: Nuevamente aparece esto... como de... no sé cómo lo llamarías tu... pero nuevamente aparece... también con él...
3335. P: Claro... si po... es como una pieza... como ir armando algo...
3336. T: Me imagino que igual... que esto... como esta habilidad tuya... de... o esta forma de tomar decisiones prácticas... o de ver cómo decidir... puede ser algo súper importante para ti... con la Estrella... no sé...
3337. P: Si... claro... en un futuro... cuando ya, ella converse... entonces... o incluso de antes... ahora desde guagua...
3338. T: ¿En qué cosas crees que vas... que puede ser útil o importante esto que...?
3339. P: De la manera de tomar decisiones... ehh... no sé po... como el hecho de yo hacerme cargo de ella... como ella es mi hija... ya con más autoridad...
3340. T: Esa, esa... este conocimiento tuyo... te ayuda a estar más segura... con esa autoridad...
3341. P: Claro... claro, ¿cachay? Ya no me complico... por cambiarle un pañal... en la noche... ya no... antes me cansaba... como que no quería... ahora no... es como que... bien... si el Sebastián me ayuda... bien... sino, bien... ¿cachay? Ya... pa qué me voy a complicar la existencia... porque también pa ella... a la Estrella también eso la alivia... o sea... también ella percibe... la Estrella duerme todo el día... y toda la noche... la Estrella duerme... esa es su vida...
3342. T: Es su trabajo...
3343. P: Reír, sus carcajadas... dormir... si es súper... a su papá le dicen pastañita... por... de ahí viene todo el tuto... así que... yo tampoco soy... así como... altera todo el rato...
3344. T: Tu eres súper Zen... esta conversación ha sido un poco así... como relajada...
3345. P: Si, yo vengo así...

3346. T: Cómoda...
3347. P: Como chicle... estoy relajada...
3348. T: Lo único que me queda comentarte es que por supuesto que yo estoy de acuerdo con tu decisión... totalmente... además... estamos... pensando en las mismas cosas... volver a vernos en unas semanas más... para ver... como...
3349. P: Como va la cosa...
3350. T: Claro... y... la verdad es que me alegro harto de verte así... incluso me gusta escucharte decir “ya no me complica”... o que retomaste la música... lo hago sola... y está bien... la forma... entonces yo tengo esa impresión también... como... de hecho... creo que hoy día es distinto a la última vez... hoy día es como que estuvieras clara de esa claridad... no sé cómo decirlo...
3351. P: Si...
3352. T: Esa es la diferencia que veo desde la última vez que nos vimos...
3353. P: Antes estaba quizá un poco más atemorizada... quizá había un poco de miedo... algunas cosas... a las decisiones... la inseguridad... donde me voy... será bueno estar todo el tiempo donde mi mamá, será bueno estar todo el rato donde el Sebastián...
3354. T: Te hacías muchas preguntas...
3355. P: Claro, no sabía... un día dije: “ya, me tengo que ir... si al final es el papá, está bien... o sea... está bien corresponde” y también tengo toda la libertad de ir y volver... pero no con esa... “¡ah! Me voy de acá” tiro el pelo... no, nunca tanto (ríen)...
3356. T: Tus rulos...
3357. P: Volvieron... si no me apesté en el embarazo...
3358. T: Tú tuviste hartos cuidados...
3359. P: O sea, me cuidó... no soy tan extrema como en el embarazo...
3360. T: Ahí estaba más preocupada...
3361. P: Si po... por la Estrella... ahora igual... a veces... como algo dulce... como la droga que tengo... pero más allá, no... me cuidó en el desayuno... tomo harto líquido... de cualquier agua... me gusta tomar aguita... aunque el agua sola no me gusta...

3362. T: Espérame, quiero mirar... me dijiste que hoy terminaríamos en punto...
3363. P: ¿Qué hora es?
3364. T: 6 y media en punto... necesito hacer una pregunta final...
3365. P: Si, dale...
3366. T: Lo que pasa... hasta aquí es nuestro cierre formal... esas eran las preguntas que tenía que hacerte... acordamos... yo como en dos semanas te voy a escribir o en tres... para coordinar... para el seguimiento...
3367. P: Si, si me parece...
3368. T: Y ese sería nuestro cierre más oficial... yo quería preguntarte... porque... tu eres el primer alta que yo doy... en este año...
3369. P: Ahh ya...
3370. T: Y en el magíster no hacemos tesis... hacemos estudios de casos... ¿estás sospechando para donde voy?
3371. P: Quieres usarme (ríe)... usar mi caso...
3372. T: Con todos los resguardos que amerita...
3373. P: No, si dale no más...
3374. T: No pondría el nombre de las bandas... de las ciudades...
3375. P: Sobretudo de las bandas...
3376. T: Cambiaría nombres... no pondría las bandas... no sería todo... pondría extractos... evitaría lo que no es necesario...
3377. P: No... pero dale... hay hartoo material...
3378. T: Si...
3379. P: Dale no más... ponme Estrella, si... como mi bebé...
3380. T: Y para eso lo único formal es que yo te voy a pasar un consentimiento... que diga: si acepto... y como tú eres parte de esta investigación... estas investigaciones siempre tienen retribuciones... que son simbólicas, no son monetarias... entonces ese día sería un momento para esa retribución que en este momento va a ser un misterio para ti... que serían las únicas cosas que tendríamos que hacer... como aparte...
3381. T: Si, si, si, dale no más...
3382. P: Y lo que necesites, no hay problema... aquí estoy...

## **Anexo 8: Carta de proceso 1**

Estimada Celeste:

Quisiera contarte que realizar esta carta forma parte de un compromiso por privilegiar la experiencia de quienes consultan a terapia y de resumir las conversaciones que tendremos. Por esto, sería de mucha ayuda para mí que la leas y me cuentes si algo que es importante para ti se me ha escapado o si hay otras formas en que te gustaría que quedara registrada nuestra conversación. No quiero que te sientas mal al decirlo, realmente lo más importante es que esté escrita de la manera que tu prefieras, con tus palabras y énfasis. Es esta una invitación a que seas tú la editora de esta breve síntesis. Quiero que sepas que, tal como nuestras conversaciones, esta información es estrictamente confidencial y no será compartida con nadie, a menos que tú expreses de manera escrita que deseas compartirla (por ejemplo, a alguien importante en tu vida) pues te pertenece a ti.

Nos comunicamos telefónicamente y logramos reunirnos el día lunes 05 de septiembre gracias a una petición que tú realizaste en el Centro de Atención Psicológica de la Universidad de Valparaíso. En esta primera conversación venías con tu suegro -que luego supe que se llamaba Claudio- y tu hija Estrella, que tenía en ese momento sólo 28 días. Nuestra conversación comenzó con una breve explicación acerca de algunos elementos de importantes que encuadran la terapia. Y a continuación te invité a contarme acerca de tu familia y las personas que han formado parte de tu vida según lo que nos permitía el tiempo.

Me contaste que actualmente vives con Sebastián, tu pareja, con Estrella, tu hijita de 28 días, en la casa de los papás de Sebastián, Claudio y María. Me contaste que ellos han sido muy papás contigo, que han tenido una relación tranquila donde ellos te han apoyado de diferentes maneras. Hablaste especialmente de María, quién ha sido muy servicial, preocupada y amorosa contigo y la Celeste.

Al profundizar en su familia relataste que Claudio y María tuvieron una hija mayor que falleció a los 10 años como consecuencia de una negligencia médica y una hija menor que se

llama Lorena con quién, tu y Sebastián, han tenido algunos inconvenientes. Agregaste que Sebastián es profesor de música y quien se dedicó por un tiempo a las giras con una banda musical que es conocida. Tú lo conociste cuando él decidió cambiar la vida agitada que llevaba pensando que era una vida de fantasía, y hoy se ha dedicado con esfuerzo a trabajar con la idea de construir una casa en un terreno que tienen.

Al preguntarte acerca de tu familia me mencionaste que Susana y Gabriel, tus papás están divorciados hace un año, pero separados hace 2 años y medio, dónde tú has sido la protagonista e impulsora de la vida nueva que ha hecho renacer a tu mamá, luego de una larga historia de violencia de la cual tú y tu hermano mayor, Gabriel, han sido testigos. Agregaste que hoy has visto a tu mamá bien y riendo con su pareja actual, Juan Carlos, y que ella ha permanecido lejos de tu papá a pesar de las amenazas que él le hace.

Al hablarme de tu papá, me dices que la relación es lejana, que no estuvo en tu embarazo y que conoció a la Celeste luego de tres semanas de nacida. Aún cuando tu papá te culpa por la separación, lo llamaste y lo invitaste a conocerla.

Al preguntarte qué sabías de la historia de tu papá me contaste que él nació de la relación de tu abuela con el padrino de bodas y que por ese motivo tu papá fue internado desde que tenía meses y no regresó a la casa de su familia sino hasta los 12 años. En dónde refieres que sale con rabia contra la sociedad y las mujeres por todo lo que sufrió en ese lugar.

Me cuentas que tu mami fue criada por sus abuelos hasta los 15 años y que a los 16 conoce a tu papá. Ambos se casan cuando tenían 17 años.

Me contaste que tu familia te entregó buenos valores y que te has sentido adulta desde los 6 años. Que te recuerdas preocupada cuidando todo el tiempo a tu mamá y retando a tu papa por las cosas que hacía. Que te sentías responsable de muchas cosas. Pero me quedó la impresión que fue Francisco, tu amigo no-amigo, quién te regaló muchas frases y formas de ver la vida que te hicieron cambiar rotundamente lo que eres hoy como persona. Me dijiste que Francisco **ES** un espíritu libre, un sabio y que de muchas maneras sientes que te acompaña incluso a través de Sebastián y Celeste. Y tú estás segura que encontrarte con él en sueños, en las coincidencias con Sebastián y Celeste ha sido la manera en que él cumplió la promesa de que siempre estaría contigo.

Finalmente, me cuentas que hoy has decidido venir a conversar conmigo por lo difícil que ha sido para ti desde el día 1 el tema de ser mamá. Dijiste que has estado preguntándote muchas cosas y que te has sentido superada haciéndote cargo de la bebé por la dependencia que ella tiene hacia ti. Dijiste que extrañabas tu vida y que estaba siendo difícil aceptar tantos cambios, que quieres a Sebastián, pero hoy todo está siendo muy difícil.

Al hablar de Sebastián, mencionaste brevemente que él también ha estado cambiando y que esos cambios te han hecho sentir miedo y respeto a que no se enoje, tanto que tienes ganas de hablarlo con él. Conversamos acerca de las similitudes que entre estos cambios que Sebastián está teniendo y la historia con tu papá y al llegar ahí, tenías que irte porque te estaban esperando.

Me encantaría que pudieras contarme acerca de las reflexiones que te surgen luego de esta semana y luego de leer esta carta y por supuesto todos los cambios que permitan que esta carta refleje tu voz.

Estaré atenta,

Karla

Valparaíso, 12 de Septiembre, 2016.-

Anexo 9: Carta de proceso 2

Estimada Celeste,

El día lunes 12 de septiembre fue nuestro segundo encuentro en el cual venías acompañada de Estrella. Esta vez iniciamos nuestra conversación leyendo una carta que resumía nuestra primera conversación y te explique que estas cartas nos acompañaran durante el proceso como una manera de recordar, resumir y editar nuestras conversaciones. Te pregunté si quería cambiar algo de la carta y me dijiste que estaban todos los puntos súper claros y que pensabas que lo que teníamos que hacer ahora era abrir esos puntos. Reíste especialmente en la parte donde hablaba de Francisco, en donde te alegraste por lograr transmitirte todo lo que había ocurrido, dijiste además que había logrado ponerlo en palabras. Agregaste que eso te había gustado especialmente porque no eran tan fáciles entenderlas.

Me contaste que te pensaste algunas cosas de la conversación, por ejemplo que no habías hablado mucho acerca de la separación de tus papás, dijiste que en ese momento estabas, aunque de alguna manera te ayudaste a ti misma, más preocupada de ayudar a tu mamá a liberarse.

Hablar de este tema te hizo pensar en el miedo que te provoca tu papá y que de alguna manera ha aparecido en tus relaciones de pareja también. Me contabas que justamente cuando Sebastián te vino a buscar en nuestro primer encuentro, él estaba apurado y te sentiste exigida por él y bloqueaste. Me contaste que conversaste con él del tema explicándole que como tiene tantos años de profesor en el cuerpo está muy acostumbrado a lo detallista y exigente, incluso contigo, sin considerar que hay imprevistos con la Estrella que tú no puedes prevenir.

Me contaste también que esta situación de depender de él para salir es algo que no te gusta, aún más si tiene que ver con la terapia porque la consideras como algo tuyo y por lo mismo has priorizado este espacio de conversación considerándolo una base para el resto de las cosas de tu vida. Dijiste que Sebastián lo entendió bien y que además él quisiera ayudarte y acompañarte pero que ha tenido inconvenientes por su trabajo. Tu entendiste también lo presionado que él se siente trabajando e intentando que ustedes sean independientes. Dijiste que había sido una buena conversación entre ustedes.

Me contaste que en esa conversación tuviste especial cuidado en lo que decías, incluso no quisiste decirle “te pareces a mi papá” porque el Sebastián sabe que compararlo con tu papá no es algo bueno y tú no quieres dañarlo. A partir de eso recordaste que te sentías en una relación de amor-odio con tu papá, cuidando siempre a tu mamá. Dijiste que era muy agotador estar en medio.

Me contaste que en un momento la religión se metió en medio de la relación tuya con tu mamá y en medio de la relación entre tus papás. Tu mamá dijiste, tomo una postura “muy Sebastián”, la que describes como muy prejuiciosa, que consideraba todo como malo y que siempre estaba más pendiente de si tienes relaciones sexuales en vez de si te sientes bien. Si bien la religión, crees tú, ayudó a tu mamá a estar bien, a tener paciencia y a distraerse de los problemas con tu papá, lo extremo de sus ideas la alejaron de ti, cuando insistía en la importancia de la virginidad y de estar con un hombre toda la vida. Esto era algo que tu

entiendes había aprendido de su familia, lo que caracterizas como muy conservador. Refieres haber peleado hartos con tu mamá por estos temas, incluso en periodos donde te llevabas bien con tu papá y él te defendía, continuabas cuidándola. Mencionaste por otra parte, que creías que fue la religión la que potenció la mala relación entre tus papás. Dices no justificar la violencia, pero si entender que tu mamá estaba más pendiente de la iglesia que de la relación con tu papá. Si es que te entendí bien, en la medida que tu mamá más se acercaba a la iglesia, más los criticaba a ustedes.

Me contaste que tus primeros pasos para liberarte de la religión fue al pololear con Esteban fueron y que después fuiste aprendiendo cada vez más tu solita. Me decías que tu intentabas explicarle a tu mamá que todos somos diferentes y que ella tiene que respetar esas diferencias.

Nos detuvimos luego brevemente en la historia de tu mamá, me contaste que ella luego de perder a su mamá-abuelita a los 15, y como luego se casa con tu papá con ideas del matrimonio para toda la vida y, por otra parte, tu papá con estas ideas de que las mujeres engañan y dejan a los hombres. Lo cual, te comenté, a mi me ayudaba a entender cómo es que ellos se relacionaban: tu papá intentando retener -desde el control- a tu mamá para que no se vaya de su lado, porque “las mujeres engañan y se van” y tu mamá pensando en “el matrimonio para toda la vida”, estas ideas parece les impedían pensar en otra forma de relacionarse.

Con esa historia acompañándote y al ver al Sebastián más exigente, detallista por las presiones que siente conseguimos distinguir que esto que hace el Sebastián es un “control” diferente, que no hay violencia, no intención de dañar ni controlarte sino, muy posicionado desde su rol de profesor exigente, busca llegar lo antes posible a la meta que se propone: el ser independientes. Me comentaste además que aún cuando hoy han estado más alejados como pareja, han podido coordinar muy bien la relación en el día a día como papás y que han conseguido reír y caminar juntos en sus salidas al supermercado. Que son los espacios que hoy tienen. Este tema nos abrió la puerta al motivo que te trajo inicialmente a conversar: los cambios que estaban surgiendo en tu vida luego del nacimiento de la Estrella.

Te pregunté “¿cómo es que decidieron ser papás?” y aunque en la primera conversación habíamos tocado superficialmente el tema esta vez entramos a muchas historias, desde que

conociste al Sebastián, en dónde descubrimos juntas que habías encontrado similitudes entre Francisco (tu amigo no-amigo) y Sebastián, entre ellas esto de ser niño (no inmaduro, sino del alma pura, confiable), que te hacía sentir importante y lo amoroso, además me contaste que es un buen papá y que tienen un imán especial con los niños. Y eso fue importante para ti porque te hizo pensar que la Estrella estaría bien estuvieras tu o no. Esa frase, te dije, me llamó la atención. Me contaste entonces, acerca de tu aprendizaje de lo frágil que es la vida desde la historia con Francisco.

Volvimos a la pregunta, Sebastián en un momento te dice que te ama y que quiere ser papá y que además sabía que era contigo, tú nunca habías pensado en ser mamá hasta que lo conoces a él. Pero esto no fue una decisión sino hasta un desmayo que tiene Sebastián en la micro. Tú estabas ahí y sentiste que podía morir. Me dijiste que recordaste la historia de Francisco, que no querías vivirlo otra vez y que si eso ocurría querías que quedara un pedacito de él contigo. Frase que aún hoy me parece muy potente. Me contaste entonces que creíste estar embarazada de Francisco, incluso exclamaste: ¡qué ganas de haber estado embarazada en ese momento!

Y es a partir de esas historias decides ser mamá.

Al llegar a este punto surge nuestra primera reflexión de esta conversación: La decisión de ser mamá no fue una decisión rápida ni impulsiva, aún cuando llevaban un mes con Sebastián, sino fue tomada con argumentos que condensaban muchos pedazos de historias. No cualquier historia, historias profundas de las muchas similitudes entre Francisco y Sebastián que te hacían sentir segura, las características de Sebastián como papá, la familia en la que había sido criado y finalmente, el desmayo que te hizo recordar lo frágil de la vida.

Al llegar a este tema me mencionaste que en algún momento te cuestionaste el andar buscando a Francisco y ahí te pregunté algo que fue nuestra segunda reflexión en esta conversación: ¿por qué no? ¿por qué no ibas a querer buscar aquello que te habían hecho tan bien? Seguramente si hubieras encontrado a alguien con las características de Juan Carlos que no fue una buena experiencia para ti, habrías comparado, y te abrías alejado de esa persona. ¿Te fijas que frente a ese situación no tenemos problemas? Pero, en cambio, cuando

te encuentras con alguien que te ha hecho bien pareciera que está mal buscarlo. Mi pregunta es: ¿Por qué no buscarlo? ¿Cómo no buscarlo si te hizo tan bien?

Es por esto que en esta tercera conversación, si te parece, me gustaría conocer la historia con Francisco porque me parece tiene mucha importancia en tu vida, en la persona que eres y en la decisión de ser mamá. Aún cuando ya hemos conversado algunas cosas, tal vez sea un momento para conocer la historia más profunda y ordenadamente. Y luego creo que podría ser un buen momento para iniciar la conversación de qué te trajo hasta aquí.

Me quedaré atenta a cualquier tema que haya dejado fuera y que te parezca importante agregar, pero además a si este resumen tiene las palabras con las que tú prefieres escribir esta historia.

Saludos afectuosos,

Karla Arce B.

Valparaíso, 28 de septiembre 2016.-

### Anexo 10: Carta de proceso 3

Estimada Celeste,

Como es habitual te contaré una síntesis de nuestra tercera conversación, esperando que tú la edites de la manera que prefieras. Recuerdo que esta vez profundizamos en la historia con Francisco, “tu amigo, no-amigo” como le hemos llamado. Recuerdo que tu primer encuentro con él fue en un tributo a los Jaivas, donde te subes a tocar la batería sin estar preparada, ni conocer a la banda. Lo hiciste tan bien ese día que pasaste a formar parte de ese grupo como “parche oficial”.

Francisco, el tecladista de la banda, te gustó a penas lo viste. Dijiste que era piola, que lo encontraste interesante porque no usaba facebook, no tomaba y usaba un celular muy viejo, “casi-indigente” dijiste riendo. Comenzaron hablar y al tiempo después, pasaron al periodo

de no-amigos. Dijiste encontrarlo sabio, con un alma joven, pero no de inmadurez sino como si “viniera de vuelta” en la vida. Dijiste que él te dejó un legado en vida, pero cuando muere fue mucho más lo que te entregó.

Me contaste que te sentías valorada por él, que te aceptaba tal cual eres y que te animaba a tocar batería. Su mirada te acompañaba mientras tocaban como una forma de apoyo, incluso llegaste a decir que él llegó a conocerte mejor que tú misma. ¡Debe ser una experiencia muy intensa! Te comenté que tú encuentro con Francisco era como si te hubieras encontrado mucho de lo que te gustaba de la vida: tipos de música, sitios donde desayunar, los libros usados. Pero su herencia más poderosa, dijiste, fue “la libertad”, el “desprenderse de las cosas”. Lo que tu veías en su esencia, en como actuaba y en sus conversaciones.

\*\*\*

Soñaste con su muerte, una amiga te lo recordó. Nadie supo cómo murió. Dijiste que habían algunas teorías pero que sólo sabías que nació y murió en Chañaral, caminando hacia un cerro. Dijiste que fue un misterio, pero que tú preferías verlo como su evolución. Él ya no tenía nada más que hacer aquí, dijiste. Fuiste a su funeral y a su casa. Sus papás querían conocerte, ellos habían leído de ti en unas poesías escritas por Francisco de las cuales tú no tenías idea. Pensaste que era mejor no haber sido pareja así “formal”, podría haber sido mucho más difícil su partida.

Francisco para ti es un colibrí que en momentos aparece como una canción o como un colibrí en tu primer día de trabajo, en un café... y quieres tatuarlo en tu propia piel.

Dijiste que antes de que falleciera el Francisco, él conoció tu departamento, liberada de Juan Pablo. Dijiste que recordabas bien esa imagen de él en el sillón. Dijiste que miraba el lugar y que asintió con su cabeza. Para ti eso fue como escucharlo decir: “ya, ella está bien. Se liberó”. Me preguntó: ¿Te habrá visto emprendiendo el vuelo en ese momento? ¿Libre?

Luego de esta síntesis, hablamos un poco de lo que te trajo a terapia. Dijiste que fue por la “Maternidad Post parto”. Entonces fuiste más específica, dijiste que tuviste un embarazo saludable y aunque tuviste mucho tiempo en reposo por indicación médica, ese tiempo te

servió para informarte y decidir cómo querías vivir ese momento. Te preparaste mucho y finalmente, todo fue distinto a cómo lo habías planeado y aunque ahora te sientes un poco más relajada, el tema aún te acompaña.

Dijiste que había sido todo un proceso desde el primer mes dónde no aceptabas lo que estabas viviendo, recordaste los motivos por los cuales no querías ser mamá e incluso en la conversación me decías que te costaba ver a la Estrella como tu hija. Que de hecho le dices “Gato”, “Gato chico”, haces “memes” con Sebastián como una forma de liberar la tensión de tener que darle “teta” todo el día, de los pezones sangrando y el dolor de la cesaría. Entonces aparecen pensamientos que te recuerdan que no quieres responsabilidades, que te recuerdan que eres “muy Peter Pan”.

Te pregunté que era ser Peter Pan y me contaste que eso significaba tener 15 años y no quieres crecer, no querer responsabilidades, esas de mamá y papá, esas que te obligan a trabajar y no tener vacaciones cuando quieres... Es que te gusta ser una viajera, estar de un lugar a otro. Así también es con la música. Todo esto no lo hubieras imaginado hace un año atrás dónde estabas vacilando y pasándolo bien.

Te comenté entonces que entendía que te había costado sudor y lágrimas conseguir tu libertad, que en un momento te encontraste con un colibrí -Francisco- que te inspiró a volar... y que hoy por supuesto que sería difícil ver esa libertad tan querida por ti “puesta entre paréntesis” por este momento de la vida.

Me encantó lo que pasó luego, porque recordaste que la libertad ha sido algo que has anhelado desde hace mucho tiempo, que la has ido construyendo desde que comenzaste a luchar contra la religión, y luego en medio de la frialdad (casi violenta) de Juan Pablo y que Francisco fue finalmente, sentado en el sillón de tu departamento quién te vio volar, libre.

Cuando llegamos a esa parte, te pregunté: ¿por qué hay que dejar de ser Peter Pan? ¿Dónde está el problema con ser Peter Pan? Dijiste entonces que estabas clara que querías seguir haciendo tus cosas, dijiste que veías a la Estrella y a ti como algo diferente, algo que no era tuyo pero que dependía de ti.

Entonces conversamos de las diferentes maneras de relacionarnos. Te puse el ejemplo del amor a primera vista y quienes se enamoran de su mejor amigo. Te comenté además que creía que pocas personas hacen este ejercicio que tú estás haciendo hoy, de reconocer quién eres, quién es la Estrella y cómo quieres que sea esta relación. Dijiste que esta forma la encontrabas más “consciente” y yo estuve y estoy ¡¡muy de acuerdo contigo en eso!!

Finalmente, al preguntarte cómo había sido esta conversación, dijiste que te hacía sentido la importancia del Francisco en el tema de la libertad y que te había gustado poder reconocer aquello que te gusta y lo que no te gusta: Que no te guste estar obligada a trabajar y que te guste ser viajera por ejemplo. Dijiste que te gustaba decirlo porque no se lo habías contado a nadie.

Me quedo a la espera de cómo quieres editar esta pequeña carta,

Karla :)

Valparaíso, 13 de octubre 2016.-

Anexo 11: Carta de proceso 4

Querida Celeste,

Nuestra cuarta conversación fue una grata sorpresa. Desde el inicio llegas comentándome que han mejorado las cosas con Sebastián luego de una conversación que decidiste tener con él y que eso ha hecho que el miedo que conversamos el primer día disminuya mucho. Agregaste además, que en este tiempo te has sentido más tú misma, que Sebastián y tu mamá han sido un apoyo que ha ido abriendo espacios para que aparezcas más tú.

Te diste cuenta, gracias a un artículo que leíste, que en realidad no hay una manera de hacer las cosas, que tú no estás viviendo como otras mujeres la maternidad y que no te urge no ser la clásica mamá, no dar teta o no haber tenido parto natural. Dijiste que es tu proceso, tu forma de criar y que así se han dado las cosas. Te comenté entonces que me sorprendía escucharte, que esta es una Ale muy distinta a la que vino el primer día y te pregunté entonces cómo había ocurrido este cambio.

Respondiste que primero que todo, te habías dado cuenta que ibas por un camino a la depre, que te sentías mal por cómo te veías, que nunca lloras y habías comenzado a llorar. Estabas todo el día en la casa sin hacer otras cosas y eso no te gustaba, estabas cansada y que esa situación era muy estresante para ti. Entonces, durante el embarazo comenzaste a leer, te preocupaste de tu alimentación y tomaste decisiones. Dijiste que te hiciste cargo de manera integral, que hoy estás tomando flores de Bach, más agua, has sido paciente probando varias fajas, has estado volviendo a la música aunque quedas adolorida y vaporizando mariguana. Todo eso te ha hecho muy bien.

Decidiste además venir a terapia, dónde te ha servido conversar, las retroalimentaciones, que exista alguien que te escuche y ayude, que cuando hablas te puedes escuchar a ti misma y te permite pensar y ordenar ideas. Lo que ha ido dejando atrás el enredo de ideas que te acompañaba al principio. Dijiste que te has sentido como viendo tu sombra. Me explicaste que esa sombra es ver a esta niña, como ver esas cosas “débiles” de niña, dijiste que la sombra te recordaba lo que llamaste “baja autoestima” que era alimentada por tu papá. Pero que también al ver a la Estrella, tan pequeña, te recordó el sufrimiento de niña. A lo cual le sumas el sentirte muy lola, muy joven para hacerte cargo de alguien más porque era algo que no querías hacer, no querías hacerte cargo de nadie, ni de ti misma y el tener una bebé dijiste, que era otra cosa.

Al escuchar esta parte nuevamente pensé en algo... no sé qué opinas tu... cuando dices que tener un bebé es otra cosa, es como si le dieras a la Estrella una importancia que incluso te supera a ti misma... decías que no querías hacerte cargo ni de ti misma, pero que con la Estrella es diferente... a ella le entregas, aunque no ha sido fácil, todos los ¿cuidados? (¿usarías esa palabra?) que incluso no te dabas a ti misma. ¿Qué crees?

Luego me contaste que lo has estado pasando bien con la Estrella, ¡la has visto reírse! dijiste: “si yo estoy feliz, ella también va a estar feliz”. Dijiste que lo que te tiene feliz fue algo bien práctico que hiciste. Me contaste que te tomaste una foto sin producción, que querías ver cómo estabas y la subiste a facebbok. Al ver la foto te diste cuenta que estas muy similar a antes, incluso amigos que te ven en la calle te lo comentan, pero, dijiste que “te subió la autoestima” los comentarios por facebook. Dijiste que ha sido un tema de “Renacer”, que incluso fue el nombre que le pusiste a la foto. Me explicaste que te referías a ir aceptando lo

de antes y que no quieres estar pegada en la nostalgia. Además, me contaste que en la sesión anterior sentiste que recuperaste tu humor que había estado apagado, algo que también le gusta mucho al Sebastián de ti y que ha sido muy importante para en tu vida.

Conversamos entonces que nada de esto ha sido casual, sino que ha sido resultado de mucho tiempo dónde estuviste preparándote, así entendimos mejor que estés sintiéndote bien tan pronto. Y te comenté que al verte así de bien recordé a Francisco, cuando sentado en el sillón con su gesto te decía: “ella está lista”, como si él hubiera sabido que podías con todo, también con esto. Es como si él te hubiera estado animándote diciendo: “da este paso tú te la vas a poder”. Como si el desmayo del Sebastián fuera un mensaje, como si él hubiera sabido que ibas a salir más rápido de lo que viniera.

Hacia la última parte de nuestra conversación te pregunté qué esperabas de la terapia y me comentaste que ya han ocurrido algunas cosas, entre ellas el sentirte escuchada, el recuperar tu humor, como que todas esas cosas ya han ido pasando... dijiste que al principio te sentía bajón, de verte así, también cansada y que después conversarlo tenías tiempo de masticar más lo que hablamos. Me comentaste entonces que para ti era importante lo que llamaste “autoestima” que querías reforzarla, trabajar esa niña que todavía está ahí. Dijiste que te gustaría que saliera con botas y paragua si había lluvia en vez de mojarse completa. Tal vez podrías contarme un poquito más que significa para ti “reforzar la autoestima”, eso no alcancé a preguntarlo.

Conversamos entonces un poco de cómo es que la inseguridad aparece en tu vida en la relación con una prima y como continuó acompañándote en diferentes etapas de tu vida. Dijiste que en la adolescencia la inseguridad estuvo acompañada del drama (aunque nunca fue un drama emo jeje) y luego continuó presente hasta hace dos años que empezaste a vivir sola y fue un momento para disfrutar, distinto.

Entonces para finalizar te conté acerca de una propuesta que traía para ti y te la llevaste a tu casa para que pudiéramos conversarla en la siguiente sesión. Como siempre me quedo atenta a tus comentarios y sugerencias para editar esta carta de manera que sea más parecido a tu lenguaje y a la manera que prefieres contar esta historia.

Cariños,

Karla

28 de Octubre 2016.-

Anexo 12: Carta de proceso 5

Querida Celeste,

En nuestra quinta conversación compartiste conmigo tu “Árbol”. En dónde me contaste acerca de tu abuelita Erica (mamá de tu mamá) quién te cuidaba mientras tu mamá trabajaba, dijiste que era como ángel que te protege siempre. Pusiste también al Francisco en tus raíces, tu amigo, no-amigo, tu guía. Me dijiste que aun cuando él es muy presente para ti, decidiste ponerlo en tus raíces porque es parte del pasado cronológico. Por último eliges a Pablo, un amigo que fue muy importante para ti, porque fue quién te salvó mucho cuando vivías sola, estaba día y noche contigo. Con él te reías y se burlaban mucho de todo, en Anibal Pinto hay hartos material, dijiste. Él fue un apoyo muy importante para ti, porque eso, dijiste que le pondrías: “Salvatore Adamo”.

En relación a los lugares que más disfrutas me contaste primero de tu pieza, pero no cualquier pieza dijiste, sino la de la casa de tu mamá. Me contaste que lo que te gustaba de ese lugar es que representa la tranquilidad para ti, que no importaba que dejaras dos horas una tasa sucia por ejemplo. Luego, me comentaste que otro de los lugares que son importantes para ti es el escenario, “porque uno es artista” dijiste, “por la fantasía, uno se olvida de lo real, es como otra dimensión, me lleva al relax y al placer... Es como un mundo mío, estar con la batería”. Mencionaste además tu jeep, la naturaleza, los amigos con los que puedes reírte y la casa propia como parte de los lugares que disfrutas y esos lugares te hacen sentir tranquila.

Luego de eso pasamos al tronco en donde aparecen los saberes o habilidades que son o han sido importantes para ti en la vida. Comenzaste entonces contándome acerca de lo que llamaste “la medicina de tu vida”, la medicina a las peleas de tus papás a las constantes separaciones, “la música me ha salvado” dijiste, “la música ha estado en las buenas y en las malas. En todas”. De hecho es tan importante para ti que dejaste de estudiar porque la quieres cuidar. Es lo que te identifica más que cualquier otra cosa y te ha acompañado durante toda tu vida. Luego mencionaste la psicología, dijiste que si bien la libertad siempre ha sido algo

importante para ti, la psicología te ha ayudado a tomar las decisiones, a ordenarse y a la vez a ser libre sacando los fantasmas religiosos. A vivir el día a día. Por último dices que un conocimiento nuevo para ti es el “ser mamá”, que aunque estás en el proceso es algo nuevo que te ha enseñado mucho.

En relación a tus planes o metas futuras (las ramas) me contaste que quieres trabajar, ejercer la psicología y tener un lugar propio para trabajar, pero también uno propio para vivir. Además me contaste que quieres complementar tus conocimientos actuales estudiando reflexología que es algo que te llama la atención.

Al preguntarte por las hojas, aparecen tres personas que son muy importantes para ti: tu mamá, la Estrella y el Sebastian. No profundizamos mucho en ellos porque hemos tenido la posibilidad de hablarlo en nuestras conversaciones anteriores. Me contaste que te costó elegir otras personas, porque tienes muchos conocidos pero no tantas personas cercanas. Me hablaste entonces de la Maripaz y de la chezca, ambas personas importantes para ti y que además han sido tus terapeutas, las llamaste “brujas buenas”. Por último mencionaste a la Jose, que ha sido una persona que ha estado súper presente en tu vida aunque sean tan distintas. Es alguien que te llama, te quiere y que siempre ha estado ahí para ti. “Como buena bajista”, dijiste.

A continuación, cuando pensaste en aquellas cosas que has dejado para otros (los pájaros) mencionaste el haberle dejado la libertad a tu madre, algo que hemos conversado desde nuestro primer encuentro, por otra parte la toma de decisiones y límites con el Sebastian, ya que tu lo has guiado un poco en las decisiones. Me comentaste luego algunas historias dónde apareció la ayuda que te han agradecido especialmente tus pacientes y por último, tu forma “Zen” que te la mencionó un amigo.

Hacia la última parte de la conversación, finalizando ya nuestro encuentro, hablamos un poquito acerca de la inseguridad y te comenté también mi sorpresa al verte tan clara en relación a los temas que hemos tocado. Me comentaste entonces que eso ha ocurrido en estas conversaciones ya que has podido ordenar esa claridad al hablar.

No estoy segura si dejé algo en el tintero, por eso mismo me quedo atenta, como siempre, a tu edición y a lo que desees complementar o profundizar,

Cariños,

Karla

Valparaíso, 10 de noviembre 2016.-

Anexo 13: Última Carta Seguimiento

Valparaíso 15 de diciembre, 2019

Querida Celeste,

¡Tanto tiempo! Antes que todo, te agradezco por la posibilidad de volver a escribir una última carta, ¿quién sabe? Tal vez no sea la última. Esta vez, esta carta tiene otra finalidad, como te comentaba por teléfono, en este momento me encuentro en el proceso final de mi tesis (dónde, habíamos conversado, que contaré de tu historia o mejor dicho, algunas partes de ella).

Es en ese proceso donde han surgido un par de ideas que no habían sido posibles ser expresadas en el contexto de la terapia, pero que me encantaría compartir contigo y saber qué piensas de ellas. ¡Estaré ansiosa de recibir tu respuesta!

No importa cuantas veces re-lea las transcripciones o las cartas de proceso (los resúmenes que revisábamos sesión a sesión, ¿te acuerdas?), me he encontrado en todas aquellas veces con “La Libertad” como ¿tu motor de vida? ¿tu bandera de lucha? ¿tu horizonte? ¿tu legado? ¿cómo lo llamarías tú?

Lo que entendí es que no importa en que escenario de tu vida en el que vuelva a transitar (gracias a las transcripciones y las cartas) y no importa con qué personaje nos encontremos tu comodidad o incomodidad tendrá relación a si ese escenario o esa persona alimentan o no alimentan esa libertad que sin duda te ha costado tanto construir y cuidar. Permíteme ser más clara.

En el tiempo en que fue el proceso de terapia (¡en el 2016, imagínate!), estabas en pareja con Sebastián y justo en ese tiempo él comenzó a tener acciones que “te restaban movimiento”, que te “presionaban”, “te apuraban”. Él comenzaba, me decías tú, a “exigirte” y que esa exigencia finalmente te recordaba otra historia. La historia de tus papás. Entonces te empezaba acompañar el miedo, el respeto. ¿Te acuerdas?

Ahí puedo ver tu libertad de acción, de decisión disminuida y de inmediato surge la incomodidad.

Luego aparece Estrella en tu vida, que en ese tiempo (cuando yo la conocí) no tenía ni un mes de nacida, ¿te acuerdas? Y la dependencia que ella tenía de ti era algo que no te acomodaba y para ser más justa, fue un tiempo bien difícil para ti. En este punto surgió una idea para mi que no pudimos conversar en ese momento.

Vi la dependencia que Estrella tenía como la dependencia que, de muchas maneras, tu mamá tuvo de ti. Dependía de tu protección, de tu cuidado, de tu defensa, incluso en el tiempo que fue el proceso de terapia, tu la ayudabas a distanciarse de ideas que le había dejado la iglesia que le impedían estar tranquila con su pareja. Entonces, tal vez, esa sensación de incomodidad que tenías respecto de la dependencia que la Estrella tenía de ti, podría ser el recuerdo de esa historia. De tu mamá dependiendo de tu cuidado.

Recuerdo que me decías que te sentías “adulta, siempre adulta”, ¿habrá sido por eso? ¿Por haber tenido un rol más parecido al de mamá con tu mamá? ¿habrá sido de cierta forma porque tu mami no tuvo cerca a su propia mamá? Disculpa si estas preguntas puedan sonar poco sensibles, especialmente porque escribiendo no puedo notar tus reacciones.

Tal vez al nacer Estrella, sin darnos cuenta, te recordaba la historia de la relación con tu mamá, tú siempre cuidando de ella.

A partir de eso pensé que entiendo que haya sido tan relevante tu “amigo” que partió, tu “amigo” “el sabio”, porque no sólo te aceptaba tal como eres, sino que además alimentaba tu libertad, tanto con sus consejos y alientos como con su forma de vivir.

Por todo lo anterior creo que cerca de ti querrás personas que no sólo aprendan lo importante que es para ti que no te obliguen hacer cosas o a seguir un camino obligatorio, sino que esas excepcionales personas que consiguen mostrarte nuevos espacios para ser libre. Y seguramente quién haga lo contrario, te hará sentir muy mal contigo misma y con tu propia vida. Te hará dudar de ti.

Porque finalmente no eres la clásica mamá ni la clásica baterista. No eres la clásica pareja ni la clásica hija. Eres tú eligiendo el camino por dónde quieres andar. Y eso, está bien.

Me quedaré esperando entonces, por si algo de lo que te cuento tiene algún sentido para ti.

Cariños,

Karla

## Anexo 14: Respuesta última carta de proceso

[Redacted]

para mi ▾

mar., 17 dic. 2019 10:29 ☆ ↩ ⋮

Hola Karla, perdón la tardanza al responder tu correo, jeje e estado con hartas cosillas laborales. Pero te cuento, me pareció muy linda la carta, en el sentido que me retorno hace tres años atrás y como a cambiado todo y los aprendizajes que a conllevado todo.

Te hago un resumen de estos tres años y todos sus cambios y eventos significativos...

El año 2016 continuaba mi relación de pareja que finalizó el año 2018 en Septiembre donde me fui a vivir sola con mi bebé por 7 meses, fue un momento muy duro ya que no tenía trabajo y solo vivía con la pension que solicite para mi hija, luego de esos 7 meses por muchos factores regresé a vivir a la casa del papá de mi hija, intentamos retomar nuestra relación, lo cual solo duró un mes, seguimos viviendo juntos por 4 meses más, en piezas separadas pero con un ambiente que cada día era de tensión y violento, teniendo en cuenta que el contexto en ese momento vivía con un hombre machista (aunque no lo reconocía) violento psicológicamente, rasgos narcisistas, un estilo de crianza muy de "niño mimado" (vivíamos en casa de sus papas, el ya con 39 años) todo eso ya era un estrés enorme, cualquier cosa podría ser una situación de conflicto, re busque y re busque hasta que logré con la ayuda de una amiga que me ayudó a arrendar un departamento (en un tema de documentación ya que yo aun no trabajaba) y con mi papa decidimos vivir juntos ya que él no tenía donde vivir, vivimos dos meses, ya que durante esos meses conflictivos viviendo con el papa de mi hija, pase por un proceso de selección, pruebas, etc y fui seleccionada en un trabajo en Limache (cárcel de menores) muy feliz con eso ya que al fin después de tanto tiempo y pobrezas y mil cosas que pasé con mi hija la vida y el universo me daban este hermoso regalo acompañado de ángeles que hacían de mi cambio que todo se facilitara .... me vine a vivir a Limache, hoy en día mi hija esta en un jardín en donde la veo feliz, vivimos las dos en un lugar muy bello, y e conocido gente en donde aprendo cada día... e cortado y puesto limites con relaciones que me han dañado a lo largo de mi vida (mis padres), con el papa de mi hija tenemos una relación extraña, amorosa, intentando ser buenos padres... tengo que trabajar en cuanto a mis debilidades e inseguridades que tienen que ver básicamente con distorsiones cognitivas de mi imagen que me hacen tener momentos complejos, pero cada día intento tener una buena actitud frente a eso ... se de donde viene todo, estilos de crianza, sentir que crié a mis padres adolescentes... querída, ahora tengo que regresar a mi trabajo, espero esto responda a la carta =) puedo seguir mas tardesito o mañana... pero ahí va un resumen avance jejeje

abrazo!!

y mil gracias por todo siempre, desde el 2005 hasta hoy... cariños!

\*\*\*

Anexo 15: OQ-45, primera sesión

**Cuestionario de resultados OQ-45.2**

Nombre: AA1 Edad: \_\_\_\_\_ Sexo:  M  F

Nº Ficha: \_\_\_\_\_ Sesión Nº: \_\_\_\_\_ Fecha: \_\_\_\_\_

Instrucciones: Para ayudarnos a entender como se ha estado sintiendo, bájese en los últimos siete días, incluyendo el día de hoy. Lea cuidadosamente las frases y seleccione la categoría que mejor describa como se siente esta semana. En este cuestionario el término "trabajo" se refiere al empleo, la escuela, el trabajo voluntario, ser dueño de casa, cuidar los niños, etc. Por favor no escriba en las áreas oscuras. Marque con una "x" en el cuadro que correspondía.

	Nunca	Casi nunca	A veces	Con frecuencia siempre	SI	NO
1. Me llevo bien con otros			X		4	2
2. Me canso rápidamente			X		3	3
3. Nada me interesa			X		3	3
4. Me siento presionado (estresado) en el trabajo/escuela			X		3	3
5. Me siento culpable			X		2	2
6. Me siento irritado, molesto			X		2	2
7. Me siento contento con mi matrimonio/pareja			X		2	2
8. Pienso en quitarme la vida			X		4	4
9. Me siento débil			X		2	2
10. Me siento atemorizado			X		2	2
11. Necesito tomar bebidas alcohólicas en la mañana, después de haber tomado el día anterior. (Si esto no le ocurre marque nunca)	X				0	0
12. Encuentro satisfacción en mi trabajo/escuela			X		3	3
13. Soy una persona feliz			X		3	1
14. Trabajo/estudio excesivamente (mas de la cuenta)			X		3	1
15. Me siento inútil			X		1	3
16. Me abruma (angustian) los problemas de mi familia			X		3	3
17. Mi vida sexual me llena			X		2	2
18. Me siento solo			X		2	2
19. Discuto frecuentemente			X		2	2
20. Me siento querido y que me necesitan			X		2	3
21. Disfruto mi tiempo libre			X		4	3
22. Tengo dificultades para concentrarme			X		2	2

26 16 10

	Nunca	Casi nunca	A veces	Con frecuencia siempre	SI	NO
23. Me siento sin esperanza en el futuro			X		3	3
24. Estoy contento conmigo mismo			X		3	3
25. Me perturba o molesta pensamientos de los que no me puedo deshacer			X		3	3
26. Me molesta que me critiquen porque tomo o me drogo. (No se refiere a medicamentos recetados). (Si esto no le ocurre marque nunca)			X		1	1
27. Tengo malestares estomacales			X		1	3
28. Trabajo/estudio tan bien como lo hacía antes			X		2	2
29. Mi corazón palpita demasiado			X		3	2
30. Tengo dificultades para llevarme bien con mis amigos y conocidos			X		3	3
31. Estoy satisfecho con mi vida			X		3	0
32. Tengo problemas en el trabajo/escuela debido a las drogas o el alcohol. (Si esto no le ocurre marque nunca)			X		3	3
33. Siento que algo malo va a ocurrir			X		3	3
34. Tengo los músculos adoloridos			X		3	1
35. Me atemorizan los espacios abiertos, el manejar, el estar dentro de un bus, el metro, ascensores, etcótera			X		2	2
36. Me siento nervioso			X		2	2
37. Me satisfacen mis relaciones con mis seres queridos			X		2	3
38. Siento que me va bien en el trabajo/escuela			X		3	3
39. Tengo muchas discusiones en el trabajo/escuela			X		3	3
40. Siento que algo anda mal con mi mente			X		3	3
41. Tengo dificultades para dormir, o no me puedo quedar dormido			X		3	3
42. Me siento triste			X		4	2
43. Mis relaciones con otros me satisfacen			X		2	2
44. Me enoja tanto en el trabajo/escuela que puedo hacer algo de lo que después me puedo arrepentir			X		3	3
45. Me dan dolores de cabeza			X		3	3

37 7 10

Developed by Michael Lambert, Ph.D. and Gary M. Burgen, Ph.D. Para mayor información contactarse con: Guillermo de la Parra C.  
 © Copyright 1999 American Professional Credentialing Services LLC. E-MAIL: gdelap@vr.net  
 All Rights Reserved. License Required For All Uses. Alejandra von Bergen R.  
 Validated in Castellón por Guillermo de la Parra C. y Alejandra von Bergen R. E-MAIL: avonbergen@terra.cl

Anexo 15: OQ-45, tercera sesión

**Cuestionario de resultados OQ-45.2**

Nombre: AA3 Edad: \_\_\_\_\_ Sexo:  M  F

Nº Ficha: \_\_\_\_\_ Sesión Nº: \_\_\_\_\_ Fecha: \_\_\_\_\_

Instrucciones: Para ayudarnos a entender como se ha estado sintiendo, bájese en los últimos siete días, incluyendo el día de hoy. Lea cuidadosamente las frases y seleccione la categoría que mejor describa como se siente esta semana. En este cuestionario el término "trabajo" se refiere al empleo, la escuela, el trabajo voluntario, ser dueño de casa, cuidar los niños, etc. Por favor no escriba en las áreas oscuras. Marque con una "x" en el cuadro que correspondía.

	Nunca	Casi nunca	A veces	Con frecuencia siempre	SI	NO
1. Me llevo bien con otros			X		1	1
2. Me canso rápidamente			X		2	2
3. Nada me interesa			X		2	2
4. Me siento presionado (estresado) en el trabajo/escuela			X		2	2
5. Me siento culpable			X		2	1
6. Me siento irritado, molesto			X		1	1
7. Me siento contento con mi matrimonio/pareja			X		1	1
8. Pienso en quitarme la vida			X		1	1
9. Me siento débil			X		2	1
10. Me siento atemorizado			X		1	0
11. Necesito tomar bebidas alcohólicas en la mañana, después de haber tomado el día anterior. (Si esto no le ocurre marque nunca)	X				0	0
12. Encuentro satisfacción en mi trabajo/escuela			X		1	1
13. Soy una persona feliz			X		1	1
14. Trabajo/estudio excesivamente (mas de la cuenta)			X		1	1
15. Me siento inútil			X		1	1
16. Me abruma (angustian) los problemas de mi familia			X		1	1
17. Mi vida sexual me llena			X		1	1
18. Me siento solo			X		1	1
19. Discuto frecuentemente			X		1	1
20. Me siento querido y que me necesitan			X		1	1
21. Disfruto mi tiempo libre			X		1	1
22. Tengo dificultades para concentrarme			X		1	1

	Nunca	Casi nunca	A veces	Con frecuencia siempre	SI	NO
23. Me siento sin esperanza en el futuro	X				0	0
24. Estoy contento conmigo mismo			X		0	0
25. Me perturba o molesta pensamientos de los que no me puedo deshacer	X				0	0
26. Me molesta que me critiquen porque tomo o me drogo. (No se refiere a medicamentos recetados). (Si esto no le ocurre marque nunca)	X				0	0
27. Tengo malestares estomacales	X				0	0
28. Trabajo/estudio tan bien como lo hacía antes			X		0	0
29. Mi corazón palpita demasiado	X				0	0
30. Tengo dificultades para llevarme bien con mis amigos y conocidos			X		1	1
31. Estoy satisfecho con mi vida			X		1	0
32. Tengo problemas en el trabajo/escuela debido a las drogas o el alcohol. (Si esto no le ocurre marque nunca)			X		1	0
33. Siento que algo malo va a ocurrir			X		1	0
34. Tengo los músculos adoloridos			X		1	0
35. Me atemorizan los espacios abiertos, el manejar, el estar dentro de un bus, el metro, ascensores, etcótera			X		1	0
36. Me siento nervioso			X		0	0
37. Me satisfacen mis relaciones con mis seres queridos			X		1	1
38. Siento que me va bien en el trabajo/escuela			X		0	0
39. Tengo muchas discusiones en el trabajo/escuela			X		0	0
40. Siento que algo anda mal con mi mente			X		0	0
41. Tengo dificultades para dormir, o no me puedo quedar dormido			X		0	0
42. Me siento triste			X		0	0
43. Mis relaciones con otros me satisfacen			X		1	1
44. Me enoja tanto en el trabajo/escuela que puedo hacer algo de lo que después me puedo arrepentir			X		0	0
45. Me dan dolores de cabeza			X		0	0

Developed by Michael Lambert, Ph.D. and Gary M. Burgen, Ph.D. Para mayor información contactarse con: Guillermo de la Parra C.  
 © Copyright 1999 American Professional Credentialing Services LLC. E-MAIL: gdelap@vr.net  
 All Rights Reserved. License Required For All Uses. Alejandra von Bergen R.  
 Validated in Castellón por Guillermo de la Parra C. y Alejandra von Bergen R. E-MAIL: avonbergen@terra.cl

Anexo 15: OQ-45, quinta sesión

**Cuestionario de resultados OQ-45.2**

Nombre: AA5 Edad: \_\_\_\_\_ Sexo:  M  F

Nº Ficha: \_\_\_\_\_ Sesión Nº: \_\_\_\_\_ Fecha: \_\_\_\_\_

Instrucciones: Para ayudarnos a entender como se ha estado sintiendo, bázese en los últimos siete días, incluyendo el día de hoy. Lea cuidadosamente las frases y seleccione la categoría que mejor describa como se siente esta semana. En este cuestionario el término "trabajo" se refiere al empleo, la escuela, el trabajo voluntario, ser dueño de casa, cuidar los niños, etc. Por favor no escriba en las áreas oscuras. Marque con una "x" en el cuadro que corresponda.

	Nunca	Casi nunca	A veces	Con frecuencia	Siempre	SD	SI	SI
1. Me llevo bien con otros					X			1
2. Me canso rápidamente		X						1
3. Nada me interesa			X					1
4. Me siento presionado (estresado) en el trabajo/escuela		X						1
5. Me siento culpable			X					1
6. Me siento irritado, molesto		X						1
7. Me siento contento con mi matrimonio/pareja				X				1
8. Pienso en quitarme la vida				X				1
9. Me siento débil			X					1
10. Me siento atemorizado		X						1
11. Necesito tomar bebidas alcohólicas en la mañana, después de haber tomado el día anterior. (Si esto no le ocurre marque nunca)	X							0
12. Encuentro satisfacción en mi trabajo/ escuela			X					1
13. Soy una persona feliz			X					1
14. Trabajo/estudio excesivamente (mas de la cuenta)	X							1
15. Me siento inútil		X						1
16. Me abruma (angustian) los problemas de mi familia		X						1
17. Mi vida sexual me llena			X					0
18. Me siento solo		X						0
19. Discuto frecuentemente		X						1
20. Me siento querido y que me necesitan			X					1
21. Disfruto mi tiempo libre			X					1
22. Tengo dificultades para concentrarme		X						1

	Nunca	Casi A veces	Con frecuencia	Siempre	SD	SI	SI
23. Me siento sin esperanza en el futuro			X				1
24. Estoy contento conmigo mismo			X				1
25. Me perturba o molesta pensamientos de los que no me puedo deshacer	X						0
26. Me molesta que me critiquen porque tomo o me drogo. (No se refiere a medicamentos recetados). (Si esto no le ocurre marque nunca)	X						0
27. Tengo malestares estomacales		X					0
28. Trabajo/estudio tan bien como lo hacía antes			X				1
29. Mi corazón palpita demasiado		X					1
30. Tengo dificultades para llevarme bien con mis amigos y conocidos		X					1
31. Estoy satisfecho con mi vida			X				1
32. Tengo problemas en el trabajo/escuela debido a las drogas o el alcohol. (Si esto no le ocurre marque nunca)	X						0
33. Siento que algo malo va a ocurrir		X					1
34. Tengo los músculos adoloridos		X					1
35. Me atemorizan los espacios abiertos, el manejar, el estar dentro de un bus, el metro, ascensores, etcétera	X						0
36. Me siento nervioso		X					1
37. Me satisfacen mis relaciones con mis seres queridos			X				1
38. Siento que me va bien en el trabajo/escuela			X				1
39. Tengo muchas discusiones en el trabajo/escuela	X						0
40. Siento que algo anda mal con mi mente	X						0
41. Tengo dificultades para dormir, o no me puedo quedar dormido	X						0
42. Me siento triste		X					1
43. Mis relaciones con otros me satisfacen			X				1
44. Me enoja tanto en el trabajo/escuela que puedo hacer algo de lo que después me puedo arrepentir	X						0
45. Me dan dolores de cabeza		X					1

Developed by Michael Lambert, Ph.D. and Gary M. Burdigen, Ph.D. Para mayor información contactarse con: Guillermo de la Parra C. E-MAIL: gdelaparra@u.washington.edu  
 © Copyright 1998 American Professional Credentialing Services LLC. All Rights Reserved. License Required For All Uses. Valido en Castellano por Guillermo de la Parra C. y Alejandra von Bergen R. E-MAIL: avonbergen@terra.cl

Anexo 15: OQ-45, última sesión

**Cuestionario de resultados OQ-45.2**

Nombre: AA6 Edad: \_\_\_\_\_ Sexo:  M  F

Nº Ficha: \_\_\_\_\_ Sesión Nº: \_\_\_\_\_ Fecha: \_\_\_\_\_

Instrucciones: Para ayudarnos a entender como se ha estado sintiendo, bázese en los últimos siete días, incluyendo el día de hoy. Lea cuidadosamente las frases y seleccione la categoría que mejor describa como se siente esta semana. En este cuestionario el término "trabajo" se refiere al empleo, la escuela, el trabajo voluntario, ser dueño de casa, cuidar los niños, etc. Por favor no escriba en las áreas oscuras. Marque con una "x" en el cuadro que corresponda.

	Nunca	Casi A veces	Con frecuencia	Siempre	SD	SI	SI
1. Me llevo bien con otros				X			1
2. Me canso rápidamente		X					0
3. Nada me interesa			X				1
4. Me siento presionado (estresado) en el trabajo/escuela		X					1
5. Me siento culpable			X				1
6. Me siento irritado, molesto		X					1
7. Me siento contento con mi matrimonio/pareja			X				0
8. Pienso en quitarme la vida			X				1
9. Me siento débil			X				1
10. Me siento atemorizado		X					0
11. Necesito tomar bebidas alcohólicas en la mañana, después de haber tomado el día anterior. (Si esto no le ocurre marque nunca)	X						0
12. Encuentro satisfacción en mi trabajo/ escuela			X				1
13. Soy una persona feliz			X				0
14. Trabajo/estudio excesivamente (mas de la cuenta)	X						0
15. Me siento inútil		X					0
16. Me abruma (angustian) los problemas de mi familia		X					0
17. Mi vida sexual me llena			X				0
18. Me siento solo		X					0
19. Discuto frecuentemente		X					0
20. Me siento querido y que me necesitan			X				0
21. Disfruto mi tiempo libre			X				0
22. Tengo dificultades para concentrarme		X					0

	Nunca	Casi A veces	Con frecuencia	Siempre	SD	SI	SI
23. Me siento sin esperanza en el futuro		X					0
24. Estoy contento conmigo mismo			X				0
25. Me perturba o molesta pensamientos de los que no me puedo deshacer	X						0
26. Me molesta que me critiquen porque tomo o me drogo. (No se refiere a medicamentos recetados). (Si esto no le ocurre marque nunca)	X						0
27. Tengo malestares estomacales		X					0
28. Trabajo/estudio tan bien como lo hacía antes			X				0
29. Mi corazón palpita demasiado		X					0
30. Tengo dificultades para llevarme bien con mis amigos y conocidos		X					1
31. Estoy satisfecho con mi vida			X				1
32. Tengo problemas en el trabajo/escuela debido a las drogas o el alcohol. (Si esto no le ocurre marque nunca)	X						0
33. Siento que algo malo va a ocurrir		X					1
34. Tengo los músculos adoloridos		X					0
35. Me atemorizan los espacios abiertos, el manejar, el estar dentro de un bus, el metro, ascensores, etcétera	X						1
36. Me siento nervioso		X					0
37. Me satisfacen mis relaciones con mis seres queridos			X				1
38. Siento que me va bien en el trabajo/escuela			X				1
39. Tengo muchas discusiones en el trabajo/escuela	X						0
40. Siento que algo anda mal con mi mente	X						0
41. Tengo dificultades para dormir, o no me puedo quedar dormido	X						0
42. Me siento triste		X					1
43. Mis relaciones con otros me satisfacen			X				1
44. Me enoja tanto en el trabajo/escuela que puedo hacer algo de lo que después me puedo arrepentir	X						0
45. Me dan dolores de cabeza		X					0

Developed by Michael Lambert, Ph.D. and Gary M. Burdigen, Ph.D. Para mayor información contactarse con: Guillermo de la Parra C. E-MAIL: gdelaparra@u.washington.edu  
 © Copyright 1998 American Professional Credentialing Services LLC. All Rights Reserved. License Required For All Uses. Valido en Castellano por Guillermo de la Parra C. y Alejandra von Bergen R. E-MAIL: avonbergen@terra.cl

